



ŠKODA Roomster Betriebsanleitung





5J7012705AH

Vorwort

Sie haben sich für einen ŠKODA entschieden, herzlichen Dank für Ihr Vertrauen.

Die Beschreibung der Fahrzeugbedienung, wichtige Hinweise zur Sicherheit, Fahrzeugpflege, Wartung und Selbsthilfe, sowie technische Fahrzeugdaten, sind dieser Betriebsanleitung zu entnehmen.

Lesen Sie bitte diese Betriebsanleitung aufmerksam, denn die Vorgehensweise im Einklang mit dieser Anleitung ist Voraussetzung für die richtige Nutzung des Fahrzeugs.

Wir wünschen Ihnen viel Freude mit Ihrem ŠKODA und allzeit gute Fahrt.

Ihre ŠKODA AUTO a.s. (nachstehend nur als ŠKODA bzw. Hersteller)



517012705AH

Inhaltsverzeichnis	
Bordliteratur	4
Erläuterungen	5
Aufbau und weitere Informationen zur Betriebsanleitung	6
Verwendete Abkürzungen	
Sicherheit	
Passive Sicherheit	8
Allgemeine Hinweise	8
Richtige und sichere Sitzposition	9
Sicherheitsgurte	12
Sicherheitsgurte verwenden	12
Gurtaufrollautomaten und Gurtstraffer	15
Airbag-System	16
Beschreibung des Airbag-Systems	16
Airbagübersicht	18
Airbags abschalten	20
Sichere Beförderung von Kindern	22
Kindersitz	22
Befestigungssysteme	25
Bedienung	
Cockpit	29
Übersicht	28
Instrumente und Kontrollleuchten	30
Kombi-Instrument	30
Multifunktionsanzeige (MFA)	33
Service-Intervall-Anzeige	36
MAXI DOT-Display	38
Kontrollleuchten	40

Entriegeln und Verriegeln	48
Entriegeln und Verriegeln	48
Zentralverriegelung	51
Fernbedienung	53
Diebstahlwarnanlage	55
Gepäckraumklappe	56
Elektrische Fensterheber	57
Mechanische Fensterheber	59
Licht und Sicht	60
Licht	60
Innenleuchten	65
Sicht	66
Scheibenwischer und -wascher	67
Rückspiegel	69
Sitzen und Verstauen	71
Vordersitze	71
Rücksitze	72
Kopfstützen	74
Gepäckraum	75
Variabler Ladeboden im Gepäckraum	78
Fahrradträger im Gepäckraum	80
Dachgepäckträger	82
Praktische Ausstattungen	83
Ablagefächer	86
Praktik	90
Heizung und Klimaanlage	93
Heizung, Lüftung, Kühlung	93
Heizung	94
Klimaanlage (manuelle Klimaanlage)	96
Climatronic (automatische Klimaanlage)	98
Kommunikation und Multimedia	100
Universal-Telefonvorbereitung GSM II	100
Sprachbedienung	105
Multimedia	106

Fahren	
Anfahren und Fahren	109
Motor anlassen und abstellen	109
Bremsen	111
Manuelles Schalten und Pedale	112
Automatisches Getriebe	113
Einfahren	116
Wirtschaftliches Fahren und Umweltverträglichkeit	116
Schäden am Fahrzeug vermeiden	120
Fahren im Ausland	121
Assistenzsysteme	122
Bremsunterstützende Systeme	122
Einparkhilfe	124
Geschwindigkeitsregelanlage	125
START-STOPP	126
Reifendruck-Überwachung	128
Anhängevorrichtung und Anhänger	129
Anhängevorrichtung	129
Anhänger	133
Betriebshinweise	
Fahrzeuopflege	136
Servicearbeiten, Anpassungen und technische Änderungen	136
Fahrzeug waschen	139
Fahrzeug außen pflegen	140
Innenraum pflegen	144
Prüfen und Nachfüllen	147
Kraftstoff	147
Motorraum	149
Motoröl	153
Kühlmittel	155

Bremsflüssigkeit	157
Fahrzeuggatterie	158
Räder	162
Felgen und Reifen	162
Freigegebene Reifen/Felgenkombinationen	166
Winterbetrieb	169

Selbsthilfe

Notausstattung und Selbsthilfe	171
Notausstattung	171
Radwechsel	172
Pannenset	175
Starthilfe	178
Fahrzeug abschleppen	179
Sicherungen und Glühlampen	181
Sicherungen	181
Glühlampenwechsel	184

Technische Daten

Technische Daten	190
Fahrzeugdaten	190

Stichwortverzeichnis

Bordliteratur

In der Bordliteratur Ihres Fahrzeugs finden Sie immer diese **Betriebsanleitung** und den **Serviceplan**.

Ausstattungsabhängig kann die Bordliteratur auch die **Bedienungsanleitung des Radios** bzw. **Bedienungsanleitung des Navigationssystems** und in einigen Ländern ebenfalls die Broschüre **Unterwegs** enthalten.

Betriebsanleitung

Diese Betriebsanleitung gilt für alle **Karosserievarianten** des Fahrzeugs, für alle zugehörigen **Modellvarianten** sowie für alle **Ausstattungsstufen**.

In dieser Betriebsanleitung sind **alle möglichen Ausstattungsvarianten** beschrieben, ohne diese als Sonderausstattung, Modellvariante oder marktabhängige Ausstattung zu kennzeichnen. Somit sind in Ihrem Fahrzeug **nicht alle Ausstattungskomponenten**, die in dieser Betriebsanleitung beschrieben werden, vorhanden.

Der Ausstattungsumfang Ihres Fahrzeugs bezieht sich auf Ihren Kaufvertrag zum Fahrzeug. Mit Fragen bezüglich des Ausstattungsumfangs wenden Sie sich bitte ggf. an einen ŠKODA Partner.

Die **Abbildungen** in dieser Betriebsanleitung dienen nur zur Illustration. Die Abbildungen können in unwesentlichen Details von Ihrem Fahrzeug abweichen, diese sind nur als eine allgemeine Information zu verstehen.

ŠKODA AUTO a.s. arbeitet ständig an der Weiterentwicklung aller Fahrzeuge. Jederzeit sind deshalb Änderungen des Lieferumfangs in Form, Ausstattung und Technik möglich. Die in dieser Betriebsanleitung aufgeführten Informationen entsprechen dem Informationsstand zum Zeitpunkt des Redaktionsschlusses.

Aus den technischen Angaben, Abbildungen und Informationen dieser Betriebsanleitung können keine Ansprüche hergeleitet werden.

Serviceplan

Der Serviceplan enthält die Dokumentation der Fahrzeugübergabe, Informationen bezüglich Garantie und Service-Ereignisse.

Bedienungsanleitung des Radios

Die Bedienungsanleitung des Radios enthält eine Beschreibung der Bedienung des Radios, ggf. auch einiger Funktionen und Fahrzeugsysteme.

Bedienungsanleitung des Navigationssystems

Die Bedienungsanleitung des Navigationssystems enthält eine Beschreibung der Bedienung des Navigationssystems, ggf. auch einiger Funktionen und Fahrzeugsysteme.

Broschüre Unterwegs

Die Broschüre Unterwegs enthält Telefonnummern der Importeure und Kundendienststellen in einzelnen Ländern sowie Notrufnummern.

Erläuterungen

Verwendete Begriffe

In der Bordliteratur werden die folgenden Begriffe verwendet, die die Service-durchführung Ihres Fahrzeugs betreffen.







„Fachbetrieb“ - Werkstatt, die eine fachliche Durchführung von Servicearbeiten für die Fahrzeuge der Marke ŠKODA durchführt. Ein Fachbetrieb kann sowohl ein ŠKODA Partner, ein ŠKODA Servicepartner, als auch eine unabhängige Werkstatt sein.

„ŠKODA Servicepartner“ - Werkstatt, die vertraglich durch den Hersteller ŠKODA AUTO a.s. oder dessen Vertriebspartner autorisiert worden ist, Servicearbeiten für die Fahrzeuge der Marke ŠKODA durchzuführen und ŠKODA Original Teile zu verkaufen.

„ŠKODA Partner“ - Unternehmen, das durch den Hersteller ŠKODA AUTO a.s. oder dessen Vertriebspartner autorisiert worden ist, Neufahrzeuge der Marke ŠKODA zu verkaufen und, soweit zutreffend, deren Service bei Verwendung ŠKODA Original Teile durchzuführen und ŠKODA Original Teile zu verkaufen.

Symbolerläuterung

Eine Übersicht der in der Betriebsanleitung verwendeten Symbole und eine kurze Erläuterung der Bedeutung.

-  Verweis auf das einleitende Modul eines Kapitels mit wichtigen Informationen und Sicherheitshinweisen.
-  Fortsetzung des Moduls auf der nächsten Seite.
-  Situationen, bei denen das Fahrzeug möglichst bald anzuhalten ist.
-  Eingetragenes Warenzeichen.
-  Textanzeige im MAXI DOT-Display.
-  Textanzeige im Segmentdisplay.

ACHTUNG

Texte mit diesem Symbol machen auf **ernste Unfall-, Verletzungs- oder Lebensgefahr** aufmerksam.

VORSICHT

Texte mit diesem Symbol machen auf die Gefahr der Fahrzeugbeschädigung oder eine mögliche Funktionsunfähigkeit einiger Systeme aufmerksam.

Umwelthinweis

Texte mit diesem Symbol enthalten Informationen zum Umweltschutz sowie Tipps zum wirtschaftlichen Betrieb.

Hinweis

Texte mit diesem Symbol enthalten zusätzliche Informationen.

Aufbau und weitere Informationen zur Betriebsanleitung

Aufbau der Betriebsanleitung

Die Betriebsanleitung ist hierarchisch in die folgenden Bereiche unterteilt.

- **Absatz** (z. B. Sicherheit) - der Titel des Absatzes ist stets auf der linken Seite unten angegeben
 - **Hauptkapitel** (z. B. Airbag-System) - der Titel des Hauptkapitels ist stets auf der rechten Seite unten angegeben
 - **Kapitel** (z. B. Airbagübersicht)
 -  **Einleitung zum Thema** - Modulübersicht innerhalb des Kapitels, einleitende Informationen zum Kapitelinhalt, ggf. für das gesamte Kapitel gültige Hinweise
 - **Modul** (z. B. Frontairbags)

Informationssuche

Bei der Informationssuche in der Betriebsanleitung empfehlen wir, das **Stichwortverzeichnis** am Ende der Betriebsanleitung zu nutzen.

Richtungsangaben

Alle Richtungsangaben, wie „links“, „rechts“, „vorn“, „hinten“, beziehen sich auf die Vorwärtsfahrtrichtung des Fahrzeugs.

Einheiten

Die Volumen-, Gewichts-, Geschwindigkeits- und Längenangaben werden in metrischen Einheiten angegeben, sofern es nicht anders angegeben ist.

Displayanzeige

In dieser Betriebsanleitung wird für die Darstellung im Display des Kombi-Instruments die Anzeige im MAXI DOT-Display verwendet, sofern es nicht anders angegeben ist.

Verwendete Abkürzungen

Abkürzung	Bedeutung
l/min	Motorumdrehungen pro Minute
ABS	Antiblockiersystem
AG	Automatikgetriebe
AGM	Fahrzeugaakkrietyp
ASR	Traktionskontrolle
CO ₂	Kohlendioxid
DPF	Dieselpartikelfilter
DSG	Automatisches Doppelkupplungsgetriebe
EDS	elektronische Differenzialsperre
ECE	Europäische Wirtschaftskommission
EPC	Kontrolle der Motorelektronik
ESC	Stabilisierungskontrolle
ET	Einpresstiefe der Felge
EU	Europäische Union
GSM	globales System für mobile Kommunikation
HBA	Bremsassistent
HHC	Berganfahrassistent
kW	Kilowatt, Maßeinheit für die Motorleistung
MDI	Eingänge für den Anschluss externer Geräte
MFA	Multifunktionsanzeige
MG	Schaltgetriebe
N1	ein ausschließlich oder vorwiegend für den Gütertransport konstruierter Kastenwagen
Nm	Newtonmeter, Maßeinheit für das Motordrehmoment
PIN	persönliche Identifikationsnummer
SIM-Karte	eine Karte für die Identifikation des Mobilnetzteilnehmers
TDI CR	Dieselmotor mit Turboaufladung und Einspritzsystem Common-Rail
TSI	Benzinmotor mit Turboaufladung und Direkteinspritzung
VIN	Fahrzeug-Identifizierungsnummer

Sicherheit

Passive Sicherheit

Allgemeine Hinweise

Einleitung zum Thema

In diesem Kapitel finden Sie Informationen zu folgenden Themen:

Vor jeder Fahrt	8
Fahrsicherheit	8
Sicherheitsausstattungen	8

In diesem Abschnitt finden Sie wichtige Informationen, Tipps und Hinweise zum Thema passive Sicherheit in Ihrem Fahrzeug.

Wir haben hier alles zusammengefasst, was Sie beispielsweise über die Sicherheitsgurte, Airbags, Kindersitze und Sicherheit von Kindern wissen sollten.

ACHTUNG

- Dieses Kapitel enthält wichtige Informationen für den Fahrer und seine Mitfahrer zum Umgang mit dem Fahrzeug.
- Weitere Informationen zur Sicherheit, die Sie und Ihre Mitfahrer betreffen, finden Sie auch in den nächsten Kapiteln dieser Betriebsanleitung.
- Die komplette Bordliteratur sollte sich immer im Fahrzeug befinden. Das gilt ganz besonders, wenn Sie das Fahrzeug verleihen oder verkaufen.

Vor jeder Fahrt

Lesen und beachten Sie zuerst auf Seite 8.

Zu Ihrer eigenen Sicherheit und der Sicherheit Ihrer Mitfahrer beachten Sie vor jeder Fahrt folgende Punkte.

- ✓ Sicherstellen, dass die Beleuchtungs- und Blinkanlage einwandfrei funktioniert.
- ✓ Sicherstellen, dass die Funktion der Scheibenwischer und der Zustand der Scheibenwischerblätter einwandfrei sind.
- ✓ Sicherstellen, dass alle Fensterscheiben eine gute Sicht nach außen gewährleisten.
- ✓ Die Rückspiegel so einstellen, dass die Sicht nach hinten gewährleistet ist.
- ✓ Sicherstellen, dass die Spiegel nicht verdeckt sind.

- ✓ Den Reifenfülldruck prüfen.
- ✓ Den Motoröl-, Bremsflüssigkeits- und Kühlmittelstand prüfen.
- ✓ Mitgeführte Gepäckstücke sicher befestigen.
- ✓ Die zulässigen Achslasten und das zulässige Gesamtgewicht des Fahrzeugs nicht überschreiten.
- ✓ Alle Türen sowie die Motorraum- und Gepäckraumklappe schließen.
- ✓ Sicherstellen, dass keine Gegenstände die Pedale behindern können.
- ✓ Kinder durch einen geeigneten Kindersitz mit richtig angelegtem Sicherheitsgurt schützen » Seite 22, *Sichere Beförderung von Kindern*.
- ✓ Die richtige Sitzposition einnehmen » Seite 9, *Richtige und sichere Sitzposition*. Ihre Mitfahrer darauf hinweisen, die richtige Sitzposition einzunehmen.

Fahrsicherheit

Lesen und beachten Sie zuerst auf Seite 8.

Als Fahrer tragen Sie die Verantwortung für sich und Ihre Mitfahrer. Wenn Ihre Fahrsicherheit beeinflusst wird, gefährden Sie sich und auch andere Verkehrsteilnehmer.

Deshalb sind folgende Hinweise zu beachten.

- ✓ Sich durch nichts vom Verkehrsgeschehen ablenken lassen, z. B. durch die Mitfahrer oder durch Telefongespräche.
- ✓ Niemals fahren, wenn Ihre Fahrtüchtigkeit beeinträchtigt ist, z. B. durch Medikamente, Alkohol oder Drogen.
- ✓ Die Verkehrsregeln und die zulässige Fahrgeschwindigkeit einhalten.
- ✓ Die Fahrgeschwindigkeit stets dem Straßenzustand sowie den Verkehrs- und Witterungsverhältnissen anpassen.
- ✓ Auf langen Fahrten regelmäßig Pausen machen - spätestens alle zwei Stunden.

Sicherheitsausstattungen

Lesen und beachten Sie zuerst auf Seite 8.

Die folgende Aufzählung enthält nur einen Teil der Sicherheitsausstattung in Ihrem Fahrzeug.

- Dreipunkt-Sicherheitsgurte für alle Sitze.
- Gurtkraftbegrenzer für die Vordersitze.

- › Gurtstraffer für die Vordersitze.
- › Gurthöheneinstellung für die Vordersitze.
- › Frontairbag für den Fahrer und Beifahrer.
- › Seitenairbags.
- › Kopfairbags.
- › Verankerungspunkte für Kindersitze mit dem ISOFIX-System.
- › Verankerungspunkte für Kindersitze mit dem TOP TETHER-System.
- › Höheneinstellbare Kopfstützen.
- › Einstellbare Lenksäule.

Die genannten Sicherheitsausstattungen arbeiten zusammen, um Sie und Ihre Mitfahrer in Unfallsituationen bestmöglich zu schützen.

Die Sicherheitsausstattungen nützen Ihnen oder Ihren Mitfahrern nichts, wenn Sie oder Ihre Mitfahrer eine falsche Sitzposition einnehmen oder diese Ausstattungen nicht richtig einstellen oder anwenden.

Bei nicht ordnungsgemäß angelegtem Sicherheitsgurt kann es bei einem Unfall zu Verletzungen durch den ausgelösten Airbag kommen.

Richtige und sichere Sitzposition

Einleitung zum Thema

In diesem Kapitel finden Sie Informationen zu folgenden Themen:

Richtige Sitzposition des Fahrers	9
Lenkradposition einstellen	10
Richtige Sitzposition des Beifahrers	10
Richtige Sitzposition der Mitfahrer auf den Rücksitzen	11
Beispiele einer falschen Sitzposition	11

! ACHTUNG

- Die Vordersitze und alle Kopfstützen müssen immer der Körpergröße entsprechend eingestellt sowie die Sicherheitsgurte immer richtig angelegt sein, damit die Fahrzeuginsassen mit größtmöglicher Wirksamkeit geschützt werden.
- Jeder Insasse muss den zum Sitzplatz gehörenden Sicherheitsgurt richtig anlegen. Kinder müssen mit einem geeigneten Rückhaltesystem gesichert sein » Seite 22, Sichere Beförderung von Kindern.
- Durch eine falsche Sitzposition setzt sich der Insasse lebensgefährlichen Verletzungen aus, wenn ein Airbag auslöst und ihn dabei trifft.

! ACHTUNG (Fortsetzung)

- Wenn die Mitfahrer auf den Rücksitzen nicht richtig sitzen, erhöht sich durch den falschen Gurtbandverlauf das Verletzungsrisiko.
- Während der Fahrt dürfen die Sitzlehnen nicht zu weit nach hinten geneigt sein, weil sonst die Wirkung der Sicherheitsgurte und des Airbag-Systems beeinträchtigt wird - es besteht Verletzungsgefahr!

Richtige Sitzposition des Fahrers



Abb. 1 Der richtige Abstand des Fahrers zum Lenkrad / Richtig eingestellte Kopfstütze

Lesen und beachten Sie zuerst ! auf Seite 9.

Zu Ihrer eigenen Sicherheit und um die Verletzungsgefahr bei einem Unfall zu verringern, sind die folgenden Hinweise zu beachten.

- ✓ Den Fahrersitz in Längsrichtung so einstellen, dass die Pedale mit leicht angewinkelten Beinen völlig durchgetreten werden können.
- ✓ Die Sitzlehne so einstellen, dass das Lenkrad im oberen Punkt mit leicht angewinkelten Armen erreicht werden kann.
- ✓ Das Lenkrad so einstellen, dass der Abstand **A** zwischen Lenkrad und Brustbein mindestens 25 cm beträgt » Abb. 1. Lenkrad einstellen » Seite 10, Lenkradposition einstellen.
- ✓ Die Kopfstütze so einstellen, dass die Oberkante der Kopfstütze sich möglichst auf einer Höhe mit dem oberen Teil Ihres Kopfes befindet **B**.
- ✓ Den Sicherheitsgurt richtig anlegen » Seite 12, Sicherheitsgurte verwenden.

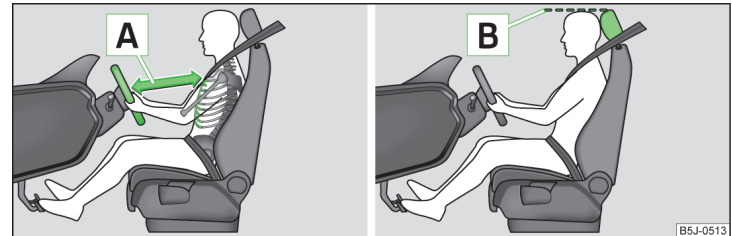
Sitze und Kopfstützen einstellen » Seite 71.

! ACHTUNG

- Vor Fahrtbeginn die richtige Sitzposition einnehmen und diese Sitzposition während der Fahrt nicht verändern. Auch die Mitfahrer anweisen, die richtige Sitzposition einzunehmen und diese Sitzposition während der Fahrt nicht zu verändern.
- Einen Abstand zum Lenkrad von mindestens 25 cm und einen Abstand der Beine zur Schalttafel im Bereich des Knieairbags von mindestens 10 cm einhalten. Wenn Sie den Mindestabstand nicht einhalten, kann Sie das Airbag-System nicht schützen - Lebensgefahr!
- Während der Fahrt das Lenkrad mit beiden Händen seitlich am äußeren Rand in der „9-Uhr“- und „3-Uhr“-Position festhalten. Niemals das Lenkrad in der „12-Uhr“-Position oder in einer anderen Art und Weise festhalten (z. B. in der Lenkradmitte oder am inneren Lenkradrand). In solchen Fällen könnte man sich beim Auslösen des Fahrer-Airbags schwere Verletzungen an Armen, Händen und Kopf zuziehen.
- Dafür sorgen, dass sich keine Gegenstände im Fahrerfußraum befinden, da die Gegenstände im Falle eines Fahr- oder Bremsmanövers in das Fußhebelwerk gelangen können. Man wäre dann nicht mehr in der Lage, das Kupplungspedal zu betätigen, zu bremsen oder Gas zu geben.

Lenkradposition einstellen



Abb. 2
Verstellbares Lenkrad: Hebel unter dem Lenkrad

📖 Lesen und beachten Sie zuerst ! auf Seite 9.

Die Lenkradposition kann in Höhe und Längsrichtung verstellt werden.

- > Den Sicherungshebel unter dem Lenkrad nach unten schwenken » Abb. 2.
- > Das Lenkrad in die gewünschte Position einstellen.
- > Den Sicherungshebel bis zum Anschlag nach oben drücken.

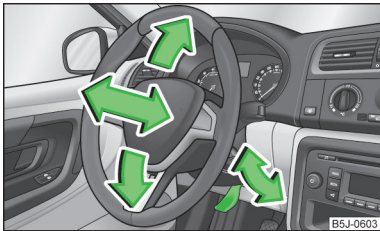
! ACHTUNG

- Der Sicherungshebel muss während der Fahrt verriegelt sein, damit das Lenkrad während der Fahrt seine Position nicht unbeabsichtigt verändert - es besteht Unfallgefahr!
- Das Lenkrad niemals während der Fahrt, sondern nur bei stehendem Fahrzeug einstellen!

Richtige Sitzposition des Beifahrers

📖 Lesen und beachten Sie zuerst ! auf Seite 9.

Für die Sicherheit des Beifahrers und um die Verletzungsgefahr bei einem Unfall zu verringern, sind die folgenden Hinweise zu beachten.

- ✓ Den Beifahrersitz so weit wie möglich nach hinten stellen. Der Beifahrer muss einen Mindestabstand von 25 cm zur Schalttafel einhalten, damit ihm der Airbag im Falle einer Auslösung die größtmögliche Sicherheit bietet.
- ✓ Die Kopfstütze so einstellen, dass die Oberkante der Kopfstütze sich möglichst auf einer Höhe mit dem oberen Teil Ihres Kopfes befindet **B** » Abb. 1 auf Seite 9 » Seite 9.
- ✓ Den Sicherheitsgurt richtig anlegen » Seite 12.

Sitze und Kopfstützen einstellen » Seite 71.

In Ausnahmefällen kann der Beifahrer-Airbag abgeschaltet werden » Seite 20, Airbags abschalten.

! ACHTUNG

- Einen Abstand zur Schalttafel von mindestens 25 cm einhalten. Wenn Sie den Mindestabstand nicht einhalten, kann Sie das Airbag-System nicht schützen - Lebensgefahr!
- Die Füße während der Fahrt immer im Fußraum halten - die Füße niemals auf die Schalttafel, aus dem Fenster oder auf die Sitzflächen legen. Im Falle eines Bremsmanövers oder Unfalls setzen Sie sich einem erhöhten Verletzungsrisiko aus. Bei einer Airbagauslösung können Sie sich durch eine falsche Sitzposition tödliche Verletzungen zuziehen!

Richtige Sitzposition der Mitfahrer auf den Rücksitzen

📖 **Lesen und beachten Sie zuerst**  **auf Seite 9.**

Um die Verletzungsgefahr im Falle eines plötzlichen Bremsmanövers oder eines Unfalls zu verringern, müssen die Mitfahrer auf den Rücksitzen Folgendes beachten.

- ✓ Die Kopfstütze so einstellen, dass die Oberkante der Kopfstütze sich möglichst auf einer Höhe mit dem oberen Teil des Kopfes befindet **[B]** » **Abb. 1 auf Seite 9** » **Seite 9.**
- ✓ Den Sicherheitsgurt richtig anlegen » **Seite 12, Sicherheitsgurte verwenden.**
- ✓ Ein geeignetes Kinderrückhaltesystem verwenden, wenn Kinder im Fahrzeug mitgenommen werden » **Seite 22, Sichere Beförderung von Kindern.**

Sitze und Kopfstützen einstellen » **Seite 71.**

Beispiele einer falschen Sitzposition

📖 **Lesen und beachten Sie zuerst**  **auf Seite 9.**

Die höchstmögliche Schutzwirkung der Sicherheitsgurte wird nur bei richtig angelegten Sicherheitsgurten erreicht.

Falsche Sitzpositionen reduzieren erheblich die Schutzfunktionen der Sicherheitsgurte und erhöhen das Verletzungsrisiko durch einen falschen Gurtbandverlauf.

Als Fahrer trägt man die Verantwortung für sich und die Mitfahrer, insbesondere für beförderte Kinder. Niemals erlauben, dass ein Mitfahrer während der Fahrt eine falsche Sitzposition einnimmt.

Die folgende Aufzählung enthält Hinweise, deren Nichtbeachtung zu schweren Verletzungen oder auch zum Tode führen kann. Diese Aufzählung ist nicht vollständig, doch wir möchten Sie für das Thema sensibilisieren.

Während der Fahrt sind die folgenden Hinweise zu beachten.

- ✓ Nicht stehen.
- ✓ Nicht auf den Sitzen stehen.
- ✓ Nicht auf den Sitzen knien.
- ✓ Die Sitzlehne nicht zu stark nach hinten neigen.
- ✓ Sich nicht an die Schalttafel lehnen.
- ✓ Nicht auf der Rücksitzbank liegen.

- ✓ Nicht nur auf dem vorderen Bereich des Sitzes sitzen.
- ✓ Nicht zur Seite gerichtet sitzen.
- ✓ Nicht aus dem Fenster lehnen.
- ✓ Die Füße nicht aus dem Fenster halten.
- ✓ Die Füße nicht auf die Schalttafel legen.
- ✓ Die Füße nicht auf das Sitzpolster legen.
- ✓ Niemanden im Fußraum mitnehmen.
- ✓ Nicht ohne angelegten Sicherheitsgurt fahren.
- ✓ Sich nicht im Gepäckraum aufhalten.

Sicherheitsgurte

Sicherheitsgurte verwenden

Einleitung zum Thema



Abb. 3
Angegurteter Fahrer

In diesem Kapitel finden Sie Informationen zu folgenden Themen:

Das physikalische Prinzip eines Frontalunfalls	13
Sicherheitsgurte anlegen und ablegen	14
Gurthöheneinstellung auf den Vordersitzen	15
Sicherheitsgurt für den hinteren mittleren Sitz	15

Richtig angelegte Sicherheitsgurte bieten bei einem Unfall einen guten Schutz. Sie verringern das Risiko einer Verletzung und erhöhen die Überlebenschance bei einem schweren Unfall.

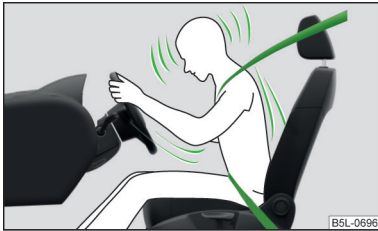
Richtig angelegte Sicherheitsgurte halten Fahrzeuginsassen in der richtigen Sitzposition » [Abb. 3](#).

Die Sicherheitsgurte reduzieren in erheblichem Maße die Bewegungsenergie. Weiterhin verhindern diese unkontrollierte Bewegungen, die ihrerseits schwere Verletzungen nach sich ziehen können.

Fahrzeuginsassen mit richtig angelegten Sicherheitsgurten profitieren in hohem Maße von der Tatsache, dass die Bewegungsenergie so gut wie möglich über die Sicherheitsgurte aufgefangen wird.

Auch gewährleisten die Vorderwagenstruktur und andere passive Sicherheitsmerkmale Ihres Fahrzeugs, wie z. B. das Airbag-System, die bestmögliche Reduzierung der Bewegungsenergie. Die entstehende Energie wird somit verringert und das Verletzungsrisiko gemindert.

Bei der Beförderung von Kindern müssen besondere Sicherheitsaspekte beachtet werden » [Seite 22, Sichere Beförderung von Kindern](#).

! ACHTUNG

- Den Sicherheitsgurt vor jeder Fahrt anlegen - auch im Stadtverkehr! Das gilt auch für die Mitfahrer auf dem Rücksitz - es besteht Verletzungsgefahr!
- Auch schwangere Frauen müssen stets den Sicherheitsgurt angelegt haben. Nur das gewährleistet den besten Schutz für das ungeborene Kind » [Seite 14, Sicherheitsgurte anlegen und ablegen](#).
- Die höchstmögliche Schutzwirkung der Sicherheitsgurte wird nur in der richtigen Sitzposition erreicht » [Seite 9, Richtige und sichere Sitzposition](#).
- Die Sitzlehnen der Vordersitze dürfen nicht zu weit nach hinten geneigt sein, da sonst die Sicherheitsgurte ihre Wirkung verlieren können.

! ACHTUNG

- Hinweise für den richtigen Gurtbandverlauf
- Immer auf den richtigen Gurtbandverlauf der Sicherheitsgurte achten. Falsch angelegte Sicherheitsgurte können selbst bei leichten Unfällen zu Verletzungen führen.
- Die Höhe des Sicherheitsgurts so einstellen, dass der Schultergurtteil ungefähr über die Schultermittelpunkte - keinesfalls über den Hals - verläuft.
- Ein zu lose angelegter Sicherheitsgurt kann zu Verletzungen führen, da sich Ihr Körper bei einem Unfall aufgrund der Bewegungsenergie weiter nach vorn bewegt und somit abrupt durch den Sicherheitsgurt abgebremst wird.
- Das Gurtband darf nicht über feste oder zerbrechliche Gegenstände (z. B. Brille, Kugelschreiber, Schlüsselbund usw.) führen. Diese Gegenstände können Verletzungen verursachen.

! ACHTUNG

- Hinweise für den Umgang mit den Sicherheitsgurten
- Das Gurtband darf nicht eingeklemmt oder verdreht sein oder an scharfen Kanten scheuern.
- Darauf achten, dass der Sicherheitsgurt beim Schließen der Tür nicht eingeklemmt wird.

! ACHTUNG

- Hinweise für die richtige Verwendung der Sicherheitsgurte
- Mit einem Sicherheitsgurt dürfen niemals zwei Personen (auch keine Kinder) angegurtet werden, der Sicherheitsgurt darf auch nicht über ein auf dem Schoß des Insassen befördertes Kind gelegt werden.

! ACHTUNG (Fortsetzung)

- Die Schlosszunge darf nur in das zum jeweiligen Sitzplatz gehörende Schlossteil gesteckt werden. Das falsche Anlegen des Sicherheitsgurtes beeinträchtigt seine Schutzwirkung und das Verletzungsrisiko wird erhöht.
- Der Einführtrichter der Schlosszunge darf nicht verstopft sein, da sonst die Schlosszunge nicht einrasten kann.
- Viele Kleidungsschichten und lose Kleidung (z. B. Mantel über Sakko) beeinträchtigen den einwandfreien Sitz und die Funktion der Sicherheitsgurte.
- Keine Klemmen oder ähnliche Gegenstände verwenden, welche die Festzurr-Funktion des Sicherheitsgurts verhindern. Ein zu lose angelegter Sicherheitsgurt kann zu Verletzungen führen, da sich der Körper bei einem Unfall aufgrund der Bewegungsenergie weiter nach vorn bewegt und somit abrupt durch den Sicherheitsgurt abgebremst wird.
- Die Sicherheitsgurte auf den hinteren Sitzen können ihre Funktion nur dann zuverlässig erfüllen, wenn die Rücksitzlehne richtig verrastet ist
» Seite 73.

! ACHTUNG

Hinweise für die Pflege der Sicherheitsgurte

- Das Gurtband muss sauber gehalten werden. Verschmutztes Gurtband kann die Funktion des Gurtaufrollautomaten beeinträchtigen » Seite 146, *Sicherheitsgurte*.
- Die Sicherheitsgurte dürfen nicht ausgebaut oder in irgendeiner Art und Weise verändert werden. Nicht versuchen, die Sicherheitsgurte selbst zu reparieren.
- Den Zustand der Sicherheitsgurte regelmäßig prüfen. Wenn Beschädigungen des Sicherheitsgurts, der Gurtverbindungen, des Aufrollautomaten oder des Schlossteils festgestellt werden, muss der jeweilige Sicherheitsgurt von einem Fachbetrieb ersetzt werden.
- Beschädigte Sicherheitsgurte, die während eines Unfalls beansprucht und dadurch gedehnt wurden, müssen erneuert werden - am besten von einem Fachbetrieb. Außerdem sind auch die Verankerungen der Sicherheitsgurte zu prüfen.

i Hinweis

Bei der Verwendung der Sicherheitsgurte sind die nationalen gesetzlichen Bestimmungen zu beachten.

Das physikalische Prinzip eines Frontalunfalls



Abb. 4 Nicht angegurter Fahrer / Nicht angegurter Mitfahrer auf dem Rücksitz

📖 Lesen und beachten Sie zuerst ! auf Seite 12.

Sobald das Fahrzeug in Bewegung ist, entsteht sowohl beim Fahrzeug als auch bei den Fahrzeuginsassen Bewegungsenergie, die sogenannte kinetische Energie.

Die Größe der kinetischen Energie hängt ganz wesentlich von der Fahrzeuggeschwindigkeit und vom Gewicht des Fahrzeugs incl. der Fahrzeuginsassen ab. Bei steigender Geschwindigkeit und zunehmendem Gewicht muss mehr Energie im Falle eines Unfalls abgebaut werden.

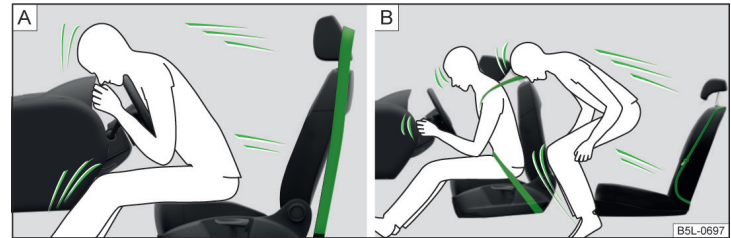
Die Geschwindigkeit des Fahrzeugs ist der bedeutsamste Faktor. Wenn sich beispielsweise die Geschwindigkeit von 25 km/h auf 50 km/h verdoppelt, vervierfacht sich die Bewegungsenergie.

Die Meinung, dass man seinen Körper bei einem leichten Unfall mit den Händen abstützen kann, ist falsch. Schon bei geringen Aufprallgeschwindigkeiten werden am Körper Kräfte wirksam, die nicht mehr abgestützt werden können.

Sollten Sie auch nur mit einer Geschwindigkeit von 30-50 km/h fahren, werden bei einem Unfall am Körper Kräfte wirksam, die das Gewicht von einer Tonne (1 000 kg) übersteigen können.

Z. B. das Gewicht einer Person von 80 kg „steigt“ bei 50 km/h auf 4,8 Tonnen (4 800 kg).

Bei einem Frontalunfall werden nicht angegurte Insassen nach vorn geschleudert und schlagen unkontrollierbar auf Teile im Fahrzeuginnenraum, wie z. B. Lenkrad, Schalttafel oder Frontscheibe, auf » Abb. 4 - [A]. Sie können unter Umständen sogar aus dem Fahrzeug geschleudert werden, was lebensgefährliche oder sogar tödliche Verletzungen zur Folge haben kann.

Auch für Mitfahrer auf dem Rücksitz ist es wichtig, sich anzugurten, ansonsten könnten diese bei einem Unfall unkontrollierbar durch das Fahrzeug geschleudert werden.

Ein nicht angegurter Mitfahrer auf dem Rücksitz gefährdet also nicht nur sich, sondern auch die vorn sitzenden Insassen » Abb. 4 - [B].

Sicherheitsgurte anlegen und ablegen



Abb. 5 Sicherheitsgurt anlegen / ablegen



Abb. 6 Gurtbandverlauf des Schulter- und Beckengurts / Gurtbandverlauf bei schwangeren Frauen

📖 **Lesen und beachten Sie zuerst ! auf Seite 12.**

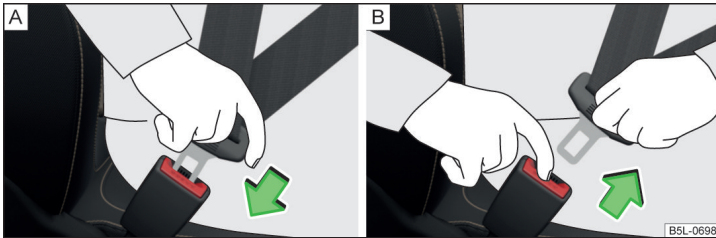
Anlegen

- › Den Vordersitz und die Kopfstütze richtig einstellen, bevor der Gurt angelegt wird » Seite 74.
- › Das Gurtband an der Schloszlunge langsam über Brust und Becken ziehen.
- › Die Schloszlunge in das zum Sitz gehörende Gurtschloss » Abb. 5 - [A] stecken, bis diese hörbar einrastet.
- › Eine Zugprobe am Gurt machen, ob die Schloszlunge sicher im Schloss eingerastet ist.

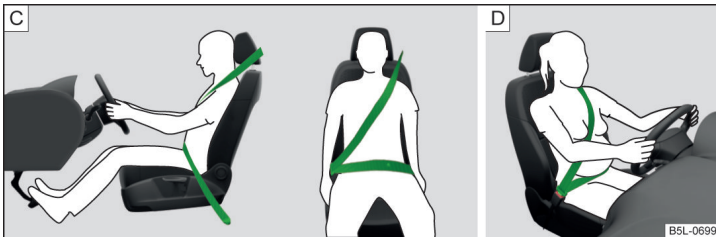
Ein Kunststoffknopf im Gurtband hält die Schloszlunge in griffgerechter Position.

Für die größtmögliche Schutzwirkung der Sicherheitsgurte ist der Gurtbandverlauf von großer Bedeutung.

Der Schultergurtteil darf niemals über den Hals verlaufen, sondern muss ungefähr über die Schultermitte verlaufen und gut am Oberkörper anliegen. Der Beckengurtteil muss vor das Becken gelegt werden, darf nicht über den Bauch verlaufen und muss immer fest anliegen » Abb. 6 - [C].

Auch schwangere Frauen müssen stets den Sicherheitsgurt angelegt haben. Nur das gewährleistet den besten Schutz für das ungeborene Kind.

Bei schwangeren Frauen muss der Beckengurtteil möglichst tief am Becken anliegen, damit kein Druck auf den Unterleib ausgeübt wird » Abb. 6 - [D].

Ablegen

Den Sicherheitsgurt nur bei stehendem Fahrzeug ablegen.

- › Die rote Taste im Gurtschloss » Abb. 5 - [B] drücken, die Schloszlunge springt heraus.
- › Den Gurt von Hand zurückführen, damit das Gurtband leichter völlig aufrollt und der Sicherheitsgurt sich nicht verdreht.

! VORSICHT

Beim Ablegen des Sicherheitsgurts ist darauf zu achten, dass die Schloszlunge weder die Türverkleidung noch andere Teile des Innenraums beschädigt.

Gurthöheneinstellung auf den Vordersitzen



Abb. 7
Vordersitz: Gurthöheneinstellung

📖 Lesen und beachten Sie zuerst **!** auf Seite 12.

Mithilfe der Gurthöheneinstellung kann der Verlauf der vorderen Sicherheitsgurte im Bereich der Schulter körpergerecht angepasst werden.

- › Den Umlenkbeschlag drücken und in die gewünschte Richtung nach oben oder unten schieben » Abb. 7.
- › Nach dem Einstellen durch ruckartiges Ziehen am Gurt prüfen, ob der Umlenkbeschlag sicher eingerastet ist.

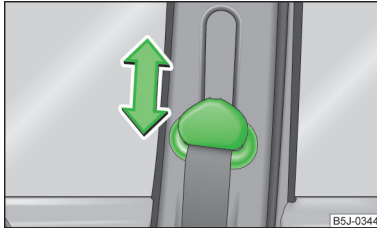
Sicherheitsgurt für den hinteren mittleren Sitz

📖 Lesen und beachten Sie zuerst **!** auf Seite 12.

Der Sicherheitsgurt für den hinteren mittleren Sitz ist im Bereich des Gepäckraums an der linken Seite des Dachhimmels verankert.

Anlegen

- › Den Sicherheitsgurt mit zwei Schlosszungen aus der Dachhimmelaufnahme ziehen.
- › Die Schlosszunge am Ende des Gurts in das Gurtschloss auf der linken Seite stecken, bis diese hörbar einrastet.
- › Die zweite Schlosszunge, die auf dem Sicherheitsgurt verschiebbar ist, über den Brustkorb ziehen und in das Gurtschloss auf der rechten Seite stecken, bis diese hörbar einrastet.
- › Eine Zugprobe am Sicherheitsgurt machen, ob beide Schlosszungen sicher in den Schlössern eingerastet sind.

Die Schlosszungen des Gurts für den hinteren mittleren Sitz sind unterschiedlich geformt, sodass diese nur in das jeweilige Gurtschloss passen. Wenn es nicht gelingt, eine Schlosszunge im Gurtschloss einzurasten, wird wahrscheinlich versucht, diese in das falsche Gurtschloss zu stecken.

Ablegen

- › Der Sicherheitsgurt ist in der umgekehrten Reihenfolge gegenüber dem Anlegen abzulegen.
- › Den Gurt von Hand zurückführen, damit das Gurtband leichter aufrollt, der Sicherheitsgurt sich nicht verdreht und die Verkleidung nicht beschädigt wird.

! ACHTUNG

- Nach dem Ablegen den Sicherheitsgurt festhalten und langsam aufrollen lassen, bis die zwei Schlosszungen in die Dachhimmelaufnahme gelangen und mit einem Magneten gesichert werden - es besteht Verletzungsgefahr.
- Die beiden Schlosszungen niemals gleichzeitig entriegeln.

Gurtaufrollautomaten und Gurtstraffer

📖 Einleitung zum Thema

In diesem Kapitel finden Sie Informationen zu folgenden Themen:

Gurtaufrollautomaten	_____	15
Gurtstraffer	_____	15

Gurtaufrollautomaten

Jeder Sicherheitsgurt ist mit einer Aufrollautomatik ausgestattet.

Bei langsamem Zug am Sicherheitsgurt ist die volle Bewegungsfreiheit des Gurts gewährleistet. Bei ruckartigem Zug am Sicherheitsgurt wird dieser durch die Aufrollautomatik blockiert.

Die Sicherheitsgurte blockieren auch bei einer Vollbremsung, beim Beschleunigen, bei einer Bergabfahrt und in Kurven.

! ACHTUNG

Wird der Sicherheitsgurt bei ruckartigem Zug nicht blockiert, ist dieser unverzüglich von einem Fachbetrieb überprüfen zu lassen.

Gurtstraffer

Die Sicherheit für den **angegurtenen** Fahrer und Beifahrer wird durch Gurtstraffer an den Aufrollautomaten der vorderen Sicherheitsgurte erhöht. ▶

Bei Frontalunfällen ab einer bestimmten Unfallschwere werden die Sicherheitsgurte automatisch gestrafft. Die Gurtstraffer können auch bei nicht angelegten Sicherheitsgurten ausgelöst werden.

Beim Seitenaufprall einer bestimmten Unfallschwere wird der Sicherheitsgurt auf der Aufprallseite automatisch gestrafft.

Bei leichten Frontalkollisionen, Seiten- und Heckkollisionen, bei einem Überschlag sowie bei Unfällen, bei denen keine erheblichen Kräfte von vorn wirksam werden, erfolgt keine Auslösung der Gurtstraffer.

! ACHTUNG

- Jegliche Arbeiten am Gurtstraffersystem sowie der Aus- und Einbau von Systemteilen aufgrund anderer Reparaturarbeiten dürfen nur von einem Fachbetrieb vorgenommen werden.
- Die Schutzfunktion des Systems reicht nur für einen Unfall. Wurden die Gurtstraffer ausgelöst, muss das gesamte System ausgetauscht werden.

i Hinweis

- Beim Auslösen der Gurtstraffer wird Rauch freigesetzt. Dies deutet auf keinen Fahrzeugbrand hin.
- Bei Entsorgung des Fahrzeugs oder von Teilen des Gurtstraffersystems ist es wichtig, die nationalen gesetzlichen Bestimmungen zu beachten. Diese Vorschriften sind den ŠKODA Servicepartnern bekannt und dort werden Ihnen auch ausführliche Informationen mitgeteilt.

Airbag-System

Beschreibung des Airbag-Systems

Einleitung zum Thema

In diesem Kapitel finden Sie Informationen zu folgenden Themen:

Systembeschreibung	17
Airbagauslösung	17

Das Airbag-System bietet als Ergänzung zu den Sicherheitsgurten einen zusätzlichen Insassenschutz bei heftigen Frontal- und Seitenkollisionen.

! ACHTUNG

- **Die bestmögliche Schutzwirkung des Airbags wird nur im Zusammenwirken mit dem angelegten Sicherheitsgurt erreicht.**
- Der Airbag ist kein Ersatz für den Sicherheitsgurt, sondern ein Teil des gesamten passiven Fahrzeug-Sicherheitskonzepts.
- Damit die Fahrzeuginsassen bei Airbagauslösung mit größtmöglicher Wirksamkeit geschützt werden, müssen die Vordersitze entsprechend der Körpergröße richtig eingestellt sein » Seite 9, *Richtige und sichere Sitzposition*.
- Wenn Sie während der Fahrt keine Sicherheitsgurte angelegt haben, sich zu weit nach vorn lehnen oder eine andere falsche Sitzposition einnehmen, setzen Sie sich im Falle eines Unfalls einem erhöhten Verletzungsrisiko aus.

! ACHTUNG

- Hinweise für den Umgang mit dem Airbag-System
- Wenn eine Störung vorliegt, dann ist das Airbag-System umgehend von einem Fachbetrieb überprüfen zu lassen. Es besteht sonst die Gefahr, dass die Airbags bei einem Unfall nicht auslösen.
- An den Teilen des Airbag-Systems dürfen keinerlei Veränderungen vorgenommen werden.
- Alle Arbeiten am Airbag-System sowie der Ein- und Ausbau von Systemteilen aufgrund anderer Reparaturarbeiten (z. B. Lenkradausbau) dürfen nur von einem Fachbetrieb vorgenommen werden.
- Niemals Änderungen am vorderen Stoßfänger oder an der Karosserie vornehmen.

! ACHTUNG (Fortsetzung)

- Es ist verboten, an einzelnen Teilen des Airbag-Systems zu manipulieren, denn es könnte zur Auslösung von Airbags kommen.
- Die Schutzfunktion des Airbag-Systems reicht nur für einen Unfall. Wurde der Airbag ausgelöst, muss das Airbag-System ausgetauscht werden.

Systembeschreibung

📖 **Lesen und beachten Sie zuerst ! auf Seite 16.**

Der Funktionszustand des Airbag-Systems wird durch die Kontrollleuchte 🚗 im Kombi-Instrument angezeigt » [Seite 45](#).

Werden die Airbags ausgelöst, füllen sich diese mit Gas und entfalten sich.

Beim Aufblasen des Airbags wird ein grauweißes oder rotes, unschädliches Gas freigesetzt. Das ist völlig normal und lässt nicht auf einen Brand im Fahrzeug schließen.

Das Airbag-System besteht (je nach Fahrzeugausstattung) aus den folgenden Modulen.

- Elektronisches Steuergerät.
- Frontairbag für den Fahrer und Beifahrer » [Seite 18](#).
- Seitenairbags » [Seite 19](#).
- Kopfairbags » [Seite 20](#).
- Airbag-Kontrollleuchte im Kombi-Instrument » [Seite 45](#).
- Schlüsselschalter für Beifahrer-Frontairbag » [Seite 21](#).
- Kontrollleuchte für Beifahrer-Frontairbagab/-einschaltung im Schalttafelmitteilteil » [Seite 21](#).

! Hinweis

- Das Airbag-System ist über seine gesamte Funktionsdauer wartungsfrei.
- Bei Veräußerung des Fahrzeugs dem Käufer das komplette Bordbuch mitgeben. Beachten Sie, dass auch die Informationen für den eventuell abgeschalteten Beifahrer-Airbag dazugehören!
- Bei Entsorgung des Fahrzeugs oder Teilen des Airbag-Systems ist es wichtig, die nationalen gesetzlichen Bestimmungen zu beachten.

Airbagauslösung

📖 **Lesen und beachten Sie zuerst ! auf Seite 16.**

Das Aufblasen des Airbags erfolgt in Sekundenbruchteilen und mit hoher Geschwindigkeit, um bei einem Unfall zusätzlichen Schutz bieten zu können.

Das Airbag-System ist nur bei eingeschalteter Zündung funktionsbereit.

Bei besonderen Unfallsituationen können mehrere Airbags gleichzeitig ausgelöst werden.

Bei **leichten** Frontal- und Seitenkollisionen, bei Heckkollisionen, Umkippen des Fahrzeugs oder Fahrzeugüberschlag werden die Airbags **nicht ausgelöst**.

Auslösfaktoren

Die für jede Situation zutreffenden Auslösfbedingungen für das Airbag-System lassen sich nicht pauschal festlegen. Eine wichtige Rolle spielen beispielsweise Faktoren, wie Beschaffenheit des Gegenstands, auf den das Fahrzeug aufprallt (hart/weich), Aufprallwinkel, Fahrzeuggeschwindigkeit usw.

Entscheidend für die Auslösung der Airbags ist der auftretende Verzögerungsverlauf. Das Steuergerät analysiert den Kollisionsverlauf und löst das jeweilige Rückhaltesystem aus.

Bleibt die während der Kollision aufgetretene und gemessene Fahrzeugverzögerung unterhalb der im Steuergerät vorgegebenen Referenzwerte, werden die Airbags nicht ausgelöst, obwohl das Fahrzeug in Folge des Unfalls durchaus stark deformiert sein kann.

Bei heftigen Frontalkollisionen erfolgt die Auslösung der folgenden Airbags.

- Fahrer-Frontairbag.
- Beifahrer-Frontairbag.

Bei heftigen Seitenkollisionen erfolgt die Auslösung der folgenden Airbags.

- Seitenairbag vorn auf der Unfallseite.
- Kopfairbag auf der Unfallseite.

Bei einer Airbagauslösung treten folgende Ereignisse auf.

- Die Innenleuchte leuchtet auf (wenn der Schalter für die Innenleuchte in der Türkontaktstellung steht).
- Die Warnblinkanlage wird eingeschaltet.
- Alle Türen werden entriegelt.
- Die Kraftstoffzufuhr zum Motor wird unterbrochen.

Airbagübersicht

Einleitung zum Thema

In diesem Kapitel finden Sie Informationen zu folgenden Themen:

Frontairbags _____	18
Seitenairbags _____	19
Kopfairbags _____	20

Frontairbags



Abb. 8 Fahrer-Frontairbag im Lenkrad / Beifahrer-Frontairbag in der Schalttafel



Abb. 9 Sicherer Abstand zum Lenkrad / Gasgefüllte Airbags

Das Frontairbag-System bietet einen zusätzlichen Schutz für den Kopf- und Brustbereich des Fahrers und Beifahrers bei Frontalkollisionen mit höherer Unfallschwere.

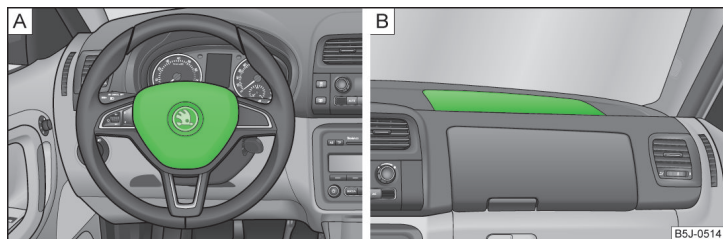
Der Frontairbag für den Fahrer befindet sich im Lenkrad » Abb. 8 - A.

Der Frontairbag für den Beifahrer befindet sich in der Schalttafel oberhalb des Ablagefachs » Abb. 8 - B.

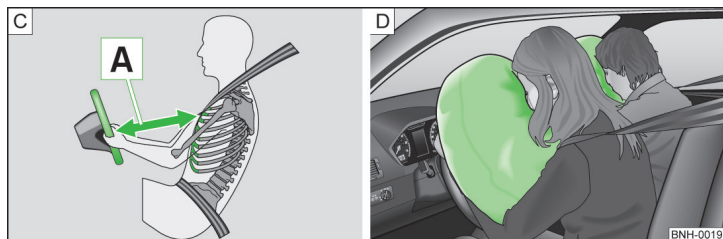
Werden die Airbags ausgelöst, entfalten sich diese vor dem Fahrer und Beifahrer » Abb. 9 - D. Beim Eintauchen in den voll aufgeblasenen Airbag wird die Vorwärtsbewegung des Fahrers und Beifahrers gedämpft und das Verletzungsrisiko für Kopf und Oberkörper reduziert.

! ACHTUNG

Hinweise für die richtige Sitzposition

- Für den Fahrer und Beifahrer ist es wichtig, einen Abstand von mindestens 25 cm zum Lenkrad bzw. zur Schalttafel einzuhalten A » Abb. 9. Wenn Sie den Mindestabstand nicht einhalten, kann Sie das Airbag-System nicht schützen - Lebensgefahr! Außerdem müssen die Vordersitze und die Kopfstützen immer der Körpergröße entsprechend richtig eingestellt sein.
- Bei der Auslösung entwickelt der Airbag große Kräfte, sodass es bei nicht korrekter Sitzstellung oder Sitzposition zu Verletzungen kommen kann.
- Zwischen den vorn sitzenden Personen und dem Wirkungsbereich des Airbags dürfen sich keine weiteren Personen, Tiere oder Gegenstände befinden.

! ACHTUNG

Frontairbag und Kinderbeförderung

- Kinder niemals ungesichert auf dem Vordersitz des Fahrzeugs befördern. Wenn Airbags im Falle eines Unfalls auslösen, könnten Kinder schwer verletzt oder getötet werden!
- Bei Verwendung eines Kindersitzes auf dem Beifahrersitz, in dem das Kind mit dem Rücken zur Fahrtrichtung befördert wird, ist unbedingt der Beifahrer-Frontairbag abzuschalten » Seite 20, Airbags abschalten. Erfolgt das nicht, kann das Kind durch den ausgelösten Beifahrer-Frontairbag schwer verletzt oder getötet werden. Bei der Beförderung von Kindern auf dem Beifahrersitz sind die entsprechenden nationalen gesetzlichen Bestimmungen bezüglich der Nutzung von Kindersitzen zu beachten.

! ACHTUNG

Allgemeine Hinweise

- Das Lenkrad und die Oberfläche des Airbag-Moduls in der Schalttafel auf der Beifahrerseite dürfen weder beklebt noch überzogen oder anderweitig bearbeitet werden. Diese Teile dürfen nur mit einem trockenen oder mit Wasser angefeuchteten Lappen gereinigt werden. Auf den Abdeckungen der Airbag-Module oder in deren unmittelbaren Nähe dürfen keine Teile, z. B. Becherhalter, Telefonhalterungen u. Ä., montiert werden.
- Niemals Gegenstände auf die Oberfläche des Beifahrer-Airbag-Moduls in der Schalttafel ablegen.

i Hinweis

- In Fahrzeugen mit Fahrer-Frontairbag befindet sich auf dem Lenkrad der Schriftzug **AIRBAG**.
- In Fahrzeugen mit Beifahrer-Frontairbag befindet sich auf der Schalttafel auf der Beifahrerseite der Schriftzug **AIRBAG**.

Seitenairbags



Abb. 10 Einbauort des Seitenairbags im Vordersitz / Gasgefüllter Seitenairbag

Das Seitenairbag-System bietet einen zusätzlichen Schutz für den Oberkörperbereich (Brust, Bauch und Becken) der Fahrzeuginsassen bei heftigen Seitenkollisionen.

Die Seitenairbags sind im Sitzlehnenpolster der Vordersitze untergebracht
» Abb. 10 - A.

Beim Auslösen des Seitenairbags » Abb. 10 - B) werden auf der jeweiligen Seite auch der Kopfairbag und der Gurtstraffer automatisch ausgelöst.

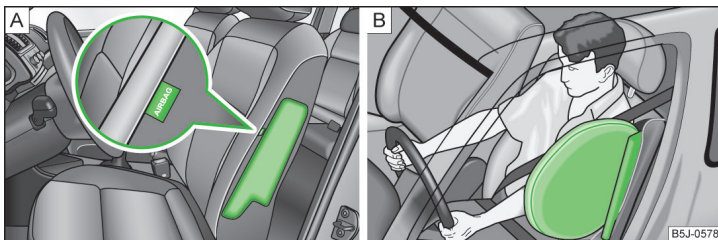
Beim Eintauchen in den voll aufgeblasenen Airbag wird die Belastung der Insassen gedämpft und das Verletzungsrisiko für den gesamten Oberkörper (Brust, Bauch und Becken) auf der der Tür zugewandten Seite reduziert.

! ACHTUNG

Hinweise für die richtige Sitzposition

- Ihr Kopf darf sich niemals im Austrittsbereich des Seitenairbags befinden. Bei einem Unfall könnten Sie sonst schwer verletzt werden. Dies gilt besonders für Kinder, die ohne geeigneten Kindersitz befördert werden » Seite 24, Kindersicherheit und der Seitenairbag.
- Zwischen den Personen und dem Wirkungsbereich der Airbags dürfen sich keine weiteren Personen, Tiere oder Gegenstände befinden. An den Türen darf kein Zubehör, wie z. B. Getränkehalter, angebracht sein.
- Wenn Kinder während der Fahrt eine falsche Sitzposition einnehmen, sind sie im Falle eines Unfalls einem erhöhten Verletzungsrisiko ausgesetzt. Dies kann schwere Verletzungen zur Folge haben » Seite 22, Kindersitz.

! ACHTUNG

- Es dürfen keine zu großen Kräfte, etwa kräftiges Stoßen, Gegentreten usw., auf die Sitzlehnen einwirken, da sonst das System beschädigt werden kann. Die Seitenairbags würden in diesem Fall nicht auslösen!
- Sie dürfen keinesfalls Sitz- oder Schonbezüge auf den Fahrer- oder Beifahrersitz aufziehen, die nicht ausdrücklich von ŠKODA freigegeben sind. Da sich der Airbag aus der Sitzlehne heraus entfaltet, würde bei Verwendung von nicht freigegebenen Sitz- oder Schonbezügen die Schutzfunktion der Seitenairbags erheblich beeinträchtigt werden.
- Beschädigungen der Original-Sitzbezüge im Modulbereich der Seitenairbags müssen umgehend von einem Fachbetrieb in Stand gesetzt werden.
- Die Airbag-Module in den Vordersitzen dürfen keine Beschädigungen, Risse und tiefgehende Kratzer aufweisen. Ein gewaltsames Öffnen ist nicht zulässig.

i Hinweis

In Fahrzeugen mit Seitenairbags befindet sich an den Vordersitzlehnen ein Label mit dem Schriftzug **AIRBAG**.

Kopfairbags



Abb. 11 Einbauort des Kopfairbags / Gasgefüllter Kopfairbag

Das Kopfairbag-System bietet einen zusätzlichen Schutz für den Kopf- und Halsbereich der Insassen bei Seitenkollisionen mit höherer Unfallschwere.

Die Kopfairbags sind oberhalb der Türen auf beiden Seiten im Fahrzeuginnenraum angebracht » Abb. 11 - A.

Bei einer **Seitenkollision** wird der Kopfairbag zusammen mit dem jeweiligen Seitenairbag und dem Gurtstraffer für den Vordersitz auf der Unfallseite ausgelöst.

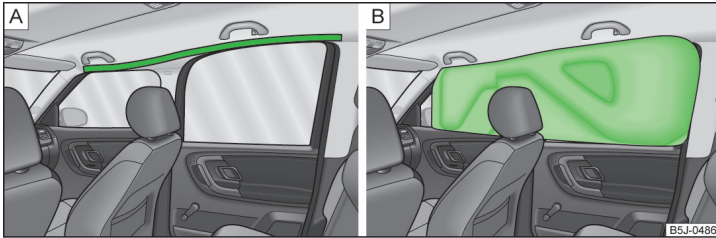
Beim Auslösen überdeckt der Airbag den Fensterbereich der Vorder- und Hintertüren sowie den Türsäulenbereich » Abb. 11 - B.

Der Kopfaufprall auf Innenraumteile wird durch den aufgeblasenen Kopfairbag gedämpft. Durch die Verringerung der Kopfbelastung und durch weniger stark ausgeprägte Kopfbewegungen werden außerdem die Belastungen des Halses vermindert.

! ACHTUNG

- Im Austrittsbereich der Kopfairbags dürfen sich keine Gegenstände befinden, damit sich die Airbags ungehindert entfalten können.
- An den Kleiderhaken im Fahrzeug nur leichte Bekleidung aufhängen. In den Taschen der Kleidungsstücke keine schweren und scharfkantigen Gegenstände belassen. Außerdem dürfen zum Aufhängen der Kleidung keine Kleiderbügel verwendet werden.

! ACHTUNG (Fortsetzung)

- Durch den Einbau von nicht vorgesehenem Zubehör im Bereich der Kopfairbags kann bei einer Airbagauslösung die Schutzfunktion des Kopfairbags erheblich beeinträchtigt werden. Beim Entfalten des ausgelösten Kopfairbags können unter Umständen Teile des verwendeten Zubehörs in den Innenraum geschleudert werden und die Fahrzeuginsassen verletzen.
- Die Sonnenblenden dürfen nicht zu den Seitenscheiben in den Entfaltungsbereich der Kopfairbags geschwenkt werden, wenn daran Gegenstände, wie z. B. Kugelschreiber, befestigt sind. Bei Auslösung der Kopfairbags könnte es zur Verletzung der Insassen kommen.
- Zwischen den sitzenden Personen und dem Wirkungsbereich der Airbags dürfen sich keine weiteren Personen, Tiere oder Gegenstände befinden. Außerdem sollte keiner der Insassen während der Fahrt den Kopf aus dem Fenster lehnen oder Arme und Hände aus dem Fenster halten.

1 Hinweis

In Fahrzeug mit Kopfairbags befindet sich an der B-Säulenverkleidung der Schriftzug **AIRBAG**.

Airbags abschalten

Einleitung zum Thema

In diesem Kapitel finden Sie Informationen zu folgenden Themen:

Airbags abschalten _____ 20
Beifahrer-Frontairbag abschalten _____ 21

Airbags abschalten

Das Abschalten der Airbags ist z. B. für die folgenden Fälle vorgesehen.

- Wenn ein Kindersitz auf dem Beifahrersitz verwendet werden muss, bei dem das Kind mit dem Rücken zur Fahrtrichtung befördert wird (in manchen Ländern aufgrund abweichender nationaler gesetzlicher Bestimmungen in Fahrtrichtung) » Seite 22, *Sichere Beförderung von Kindern*.
- Wenn trotz korrekter Fahrersitzeinstellung der Abstand von mindestens 25 cm zwischen Lenkradmitte und Brustbein nicht eingehalten werden kann.
- Wenn bei einer Körperbehinderung Sondereinbauten im Lenkradbereich erforderlich sind.
- Wenn man andere Sitze montieren lässt (z. B. orthopädische Sitze ohne Seitenairbags).

Der Beifahrer-Frontairbag kann mit dem Schlüsselschalter abgeschaltet werden » [Seite 21](#).

Wir empfehlen, ggf. andere Airbags von einem ŠKODA Servicepartner abschalten zu lassen.

Überwachung des Airbag-Systems

Die Funktionsbereitschaft des Airbag-Systems wird elektronisch überwacht, auch wenn einer der Airbags abgeschaltet ist.

Airbag mit einem Diagnosegerät abgeschaltet

› Die Kontrollleuchte  leuchtet nach dem Einschalten der Zündung für ca. 3 Sekunden auf und blinkt anschließend noch ca. 12 Sekunden.

Beifahrer-Frontairbag mit dem Schlüsselschalter im Ablagefach abgeschaltet

› Die Kontrollleuchte  leuchtet nach dem Einschalten der Zündung für ca. 3 Sekunden auf.

› Die Kontrollleuchte **OFF**  » [Abb. 12 auf Seite 21](#) -  leuchtet nach dem Einschalten der Zündung auf.

Hinweis

- Die nationalen gesetzlichen Bestimmungen für die Airbagabschaltung sind zu beachten.
- Bei einem ŠKODA Servicepartner können Sie erfahren, ob und welche Airbags an Ihrem Fahrzeug abgeschaltet werden können bzw. müssen.

Beifahrer-Frontairbag abschalten











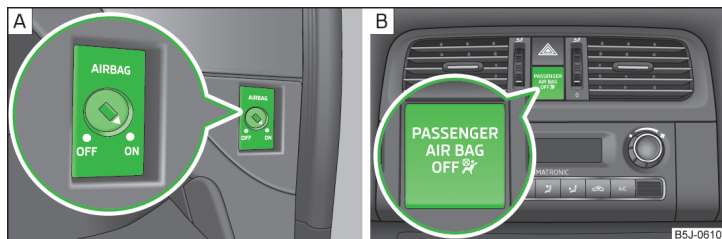

Abb. 12 Schlüsselschalter für Beifahrer-Frontairbag / Kontrollleuchte für Beifahrer-Frontairbag

Mit dem Schlüsselschalter wird nur der Beifahrer-Frontairbag abgeschaltet.

Ausschalten

- › Die Zündung ausschalten.
- › Die Beifahrertür öffnen.
- › Beim Funkschlüssel den Schlüsselbart **vollständig** herausklappen » .
- › Den Schlüssel in den Schlitz im Schlüsselschalter vorsichtig bis zum Anschlag einschieben.
- › Mit dem Schlüssel den Schlitz des Schlüsselschalters vorsichtig in die Position **OFF** » [Abb. 12](#) -  drehen.
- › Den Schlüssel aus dem Schlitz im Schlüsselschalter herausziehen » .
- › Die Beifahrertür schließen.
- › Prüfen, ob nach dem Einschalten der Zündung die Kontrollleuchte **OFF**  unter dem Schriftzug **PASSENGER AIR BAG** » [Abb. 12](#) -  leuchtet.

Einschalten

- › Die Zündung ausschalten.
- › Die Beifahrertür öffnen.
- › Beim Funkschlüssel den Schlüsselbart **vollständig** herausklappen » .
- › Den Schlüssel in den Schlitz im Schlüsselschalter vorsichtig bis zum Anschlag einschieben.
- › Mit dem Schlüssel den Schlitz des Schlüsselschalters vorsichtig in die Position **ON** » [Abb. 12](#) -  drehen.
- › Den Schlüssel aus dem Schlitz im Schlüsselschalter herausziehen » .
- › Die Beifahrertür schließen.
- › Prüfen, ob nach dem Einschalten der Zündung die Kontrollleuchte **OFF**  unter dem Schriftzug **PASSENGER AIR BAG** » [Abb. 12](#) -  nicht leuchtet.

ACHTUNG

- Der Fahrer ist dafür verantwortlich, ob der Airbag ab- oder eingeschaltet ist.
- Den Airbag nur bei ausgeschalteter Zündung abschalten! Ansonsten kann ein Fehler im System für die Airbagabschaltung verursacht werden.

¹⁾ Die Kontrollleuchte **OFF**  leuchtet nach dem Einschalten der Zündung für einige Sekunden auf, erlischt dann für etwa 1 Sekunde und leuchtet wieder auf.

! ACHTUNG (Fortsetzung)

- Wenn die Kontrollleuchte **OFF**  blinkt, dann wird der Beifahrer-Airbag beim Unfall nicht ausgelöst! Das Airbag-System unverzüglich von einem Fachbetrieb überprüfen lassen.
- Den Schlüssel während der Fahrt nicht im Schlüsselschalter eingesteckt lassen.
 - Durch Erschütterungen kann sich der Schlüssel im Schlitz drehen und den Airbag einschalten!
 - Der Airbag kann dann bei einem Unfall unerwartet auslösen - es besteht Verletzungs- oder Lebensgefahr!

! VORSICHT

Ein nicht ausreichend herausgeklappter Schlüsselbart kann den Schlüsselschalter beschädigen!

Sichere Beförderung von Kindern

Kindersitz

Einleitung zum Thema

In diesem Kapitel finden Sie Informationen zu folgenden Themen:

Verwendung des Kindersitzes auf dem Beifahrersitz	23
Verwendung des Kindersitzes auf dem Beifahrersitz	24
Kindersicherheit und der Seitenairbag	24
Gruppeneinteilung der Kindersitze	25
Verwendung von Kindersitzen, die mit einem Sicherheitsgurt befestigt werden	25

Kinder sind auf dem Rücksitz generell sicherer aufgehoben als auf dem Beifahrersitz.

Im Gegensatz zu Erwachsenen sind die Muskeln und die Knochenstruktur von Kindern noch nicht voll entwickelt. Kinder sind deshalb einem erhöhten Verletzungsrisiko ausgesetzt.

Kinder sollen im Einklang mit den entsprechenden gesetzlichen Bestimmungen befördert werden.

Es sind Kindersitze gemäß der Norm ECE-R 44 zu verwenden. Die Norm ECE-R bedeutet: Regelung der Wirtschaftskommission für Europa (Economic Commission for Europe - Regulation).

Die Kindersitze gemäß der Norm ECE-R 44 sind mit einem nicht ablösbaren Prüfzeichen gekennzeichnet: großes E im Kreis, darunter die Prüfnummer.

! ACHTUNG

- Bei der Verwendung der Kindersitze sind die nationalen gesetzlichen Bestimmungen zu beachten.
- Auf keinen Fall dürfen Kinder - auch keine Babys! - auf dem Schoß mitgenommen werden.
- Niemals Kinder unbeaufsichtigt im Fahrzeug zurücklassen. Bei bestimmten äußeren klimatischen Bedingungen können im Fahrzeug lebensbedrohende Temperaturen entstehen.

! ACHTUNG (Fortsetzung)

- Das Kind muss über die gesamte Fahrzeit im Fahrzeug gesichert sein! Ansonsten würde dieses im Falle eines Unfalls durch das Fahrzeug geschleudert und könnte sich und andere Mitfahrer dadurch lebensgefährlich verletzen.
- Wenn Kinder sich während der Fahrt nach vorn lehnen oder eine falsche Sitzposition einnehmen, setzen sie sich im Falle eines Unfalls einem erhöhten Verletzungsrisiko aus. Das gilt besonders für Kinder, die auf dem Beifahrersitz befördert werden - wenn das Airbag-System auslöst, können diese schwer verletzt oder getötet werden!
- Es sind unbedingt die Angaben des Kindersitzherstellers zum richtigen Gurtbandverlauf zu beachten. Falsch angelegte Sicherheitsgurte können selbst bei leichten Unfällen zu Verletzungen führen.
- Die Sicherheitsgurte müssen auf richtigen Verlauf überprüft werden. Außerdem ist darauf zu achten, dass das Gurtband nicht durch scharfkantige Beschläge beschädigt werden kann.
- Bei Verwendung eines Kindersitzes auf dem Beifahrersitz, in dem das Kind mit dem Rücken zur Fahrtrichtung befördert wird, ist unbedingt der Beifahrer-Frontairbag abzuschalten. Weitere Informationen » [Seite 23](#), [Verwendung des Kindersitzes auf dem Beifahrersitz](#).

! VORSICHT

- Vor dem Einbau eines vorwärts gerichteten Kindersitzes die jeweilige Kopfstütze so hoch wie möglich einstellen.
- Sollte die Kopfstütze auch in der höchsten Position den Einbau des Kindersitzes verhindern, dann muss die Kopfstütze ausgebaut werden » [Seite 75](#). Nach dem Ausbau des Kindersitzes die Kopfstütze wieder einsetzen.

i Hinweis

Wir empfehlen, Kindersitze aus dem ŠKODA Original Zubehör zu verwenden. Diese Kindersitze wurden für die Verwendung in ŠKODA Fahrzeugen entwickelt und geprüft. Sie erfüllen die Norm ECE-R 44.

Verwendung des Kindersitzes auf dem Beifahrersitz

Gilt nicht für Taiwan



Abb. 13
Aufkleber an der B-Säule auf der Beifahrerseite



Abb. 14 Beifahrer-Sonnenblende / Aufkleber

📖 Lesen und beachten Sie zuerst **!** und **!** auf Seite 22.

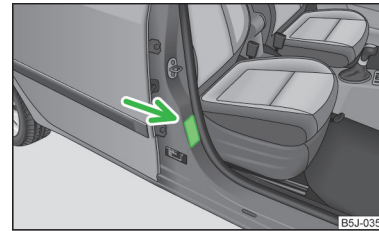
Niemals ein rückwärts gerichtetes Kinderrückhaltesystem auf einem Sitz verwenden, welcher durch einen davor untergebrachten aktiven Airbag geschützt wird. Das Kind könnte schwer oder sogar tödlich verletzt werden.

Wir empfehlen Ihnen aus Sicherheitsgründen, Kindersitze möglichst auf den Rücksitzen zu montieren.

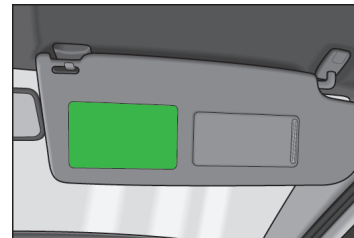
Bei Verwendung eines Kindersitzes, in dem das Kind auf dem Beifahrersitz befördert wird, sind die folgenden Hinweise zu beachten.

- Bei Verwendung eines Kindersitzes, in dem das Kind mit dem Rücken zur Fahrtrichtung befördert wird, ist unbedingt der Beifahrer-Frontairbag abzuschalten » **!**
- Die Beifahrersitzlehne nach Möglichkeit senkrecht einstellen, sodass zwischen der Beifahrersitz- und Kindersitzlehne ein stabiler Kontakt besteht. ▶

- Den Beifahrersitz nach Möglichkeit nach hinten verschieben, sodass kein Kontakt zwischen dem Beifahrersitz und dem dahinter platzierten Kindersitz besteht.
- Bei Kindersitzen der Gruppe 2 bzw. 3 ist darauf zu achten, dass sich der an der Kindersitzkopfstütze angebrachte Umlenkbeschlag vor oder in gleicher Höhe mit dem Umlenkbeschlag an der B-Säule auf der Beifahrerseite befindet.
- Den höheninstellbaren Beifahrersitz möglichst weit nach oben einstellen.
- Den Beifahrer-Sicherheitsgurt möglichst weit nach oben einstellen.
- Den Kindersitz auf dem Sitz und das Kind im Kindersitz gemäß den in der Bedienungsanleitung dieses Kindersitzes aufgeführten Bedingungen des Kindersitzherstellers platzieren und befestigen.

! ACHTUNG

- Bei Verwendung eines Kindersitzes auf dem Beifahrersitz, in dem das Kind mit dem Rücken zur Fahrtrichtung befördert wird, ist unbedingt der Beifahrer-Frontairbag abzuschalten » Seite 20, *Airbags abschalten*.
- Bei eingeschaltetem Beifahrer-Frontairbag **niemals** auf dem Beifahrersitz einen Kindersitz verwenden, in dem das Kind mit dem Rücken zur Fahrtrichtung befördert wird. Dieser Kindersitz befindet sich im Entfaltungsbereich des Beifahrer-Frontairbags. Der Airbag kann bei einer Auslösung das Kind schwer oder sogar lebensgefährlich verletzen.
- Auf diese Tatsache weist auch der Aufkleber hin, der sich an einer der folgenden Stellen befindet.
 - An der B-Säule auf der Beifahrerseite » Abb. 13. Der Aufkleber ist nach dem Öffnen der Beifahrertür sichtbar.
 - Auf der Beifahrer-Sonnenblende. Bei Fahrzeugen für einige Länder befindet sich auf der Beifahrer-Sonnenblende der Aufkleber » Abb. 14.
- Bei Kindersitzen der Gruppe 2 bzw. 3 ist darauf zu achten, dass sich der an der Kindersitzkopfstütze angebrachte Umlenkbeschlag vor oder in gleicher Höhe mit dem Umlenkbeschlag an der B-Säule auf der Beifahrerseite befindet.
- Sobald der Kindersitz, in dem das Kind mit dem Rücken zur Fahrtrichtung befördert wird, auf dem Beifahrersitz nicht mehr verwendet wird, sollte der Beifahrer-Frontairbag wieder eingeschaltet werden.

Verwendung des Kindersitzes auf dem Beifahrersitz

Gilt für Taiwan



Abb. 15 Beifahrer-Sonnenblende / Aufkleber

📖 Lesen und beachten Sie zuerst **!** und **!** auf Seite 22.

Keine Säuglinge, Kleinkinder sowie Kinder auf dem Beifahrersitz befördern.

Auf diese Tatsache weist auch der Aufkleber hin, der sich auf der Beifahrer-Sonnenblende befindet » Abb. 15.

Kindersicherheit und der Seitenairbag



Abb. 16
Ein falsch gesichertes Kind in falscher Sitzposition - gefährdet durch den Seitenairbag / Ein mit einem Kindersitz richtig gesichertes Kind

📖 Lesen und beachten Sie zuerst **!** und **!** auf Seite 22.

Das Kind darf sich nicht im Entfaltungsbereich des Seitenairbags aufhalten » Abb. 16 - **A**.

Zwischen dem Kind und dem Austrittsbereich des Seitenairbags muss ausreichend Platz vorhanden sein, damit der Seitenairbag bestmöglichen Schutz bieten kann » Abb. 16 - **B**.

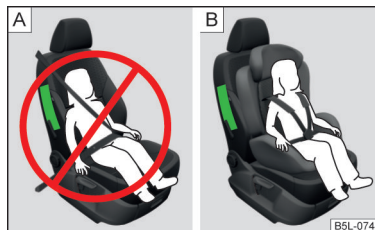
! ACHTUNG

- Kinder dürfen sich niemals mit dem Kopf im Entfaltungsbereich des Seitenairbags befinden - es besteht Verletzungsgefahr!
- Keine Gegenstände im Entfaltungsbereich der Seitenairbags ablegen - es besteht Verletzungsgefahr!

Gruppeneinteilung der Kindersitze

📖 Lesen und beachten Sie zuerst **!** und **!** auf Seite 22.

Gruppeneinteilung der Kindersitze gemäß der Norm ECE-R 44.

Gruppe	Gewicht des Kindes	Ungefähres Alter
0	bis 10 kg	bis 9 Monate
0+	bis 13 kg	bis 18 Monate
1	9-18 kg	bis 4 Jahre
2	15-25 kg	bis 7 Jahre
3	22-36 kg	über 7 Jahre

Verwendung von Kindersitzen, die mit einem Sicherheitsgurt befestigt werden

📖 Lesen und beachten Sie zuerst **!** und **!** auf Seite 22.

Übersicht der Nutzbarkeit der Kindersitze, die mit einem Sicherheitsgurt befestigt werden, auf den jeweiligen Sitzen gemäß der Norm ECE-R 16.

Gruppe	Beifahrersitz	Rücksitze außen	Rücksitz Mitte
0 bis 10 kg	U	U	U
0+ bis 13 kg	U	U	U
1 9-18 kg	U	U	U
2 15-25 kg	U	U	U
3 22-36 kg	U	U	U

U Kindersitzkategorie „Universal“ - Kindersitz, der für die Befestigung auf dem Sitz mit dem Sicherheitsgurt vorgesehen ist.

Befestigungssysteme

📖 Einleitung zum Thema

In diesem Kapitel finden Sie Informationen zu folgenden Themen:

Halteösen des ISOFIX -Systems	_____	25
Verwendung von Kindersitzen mit dem ISOFIX -System	_____	26
Halteösen des TOP TETHER -Systems	_____	27

Halteösen des **ISOFIX**-Systems



Abb. 17
Labels des ISOFIX-Systems

ISOFIX stellt ein System für eine schnelle und sichere Kindersitzbefestigung dar. Auf den äußeren Rücksitzen befinden sich je zwei Halteösen für die Befestigung eines Kindersitzes mit dem **ISOFIX**-System.

Die Stellen sind mit Labeln mit dem Schriftzug **ISOFIX** gekennzeichnet » [Abb. 17](#).

! ACHTUNG

- Beim Ein- und Ausbau des Kindersitzes mit dem **ISOFIX**-System ist unbedingt die Anleitung des Kindersitzherstellers zu beachten.
- An den für den Einbau des Kindersitzes mit dem **ISOFIX**-System vorgesehenen Halteösen niemals andere Kindersitze, Gurte oder Gegenstände befestigen - es besteht Lebensgefahr!

i Hinweis

- Ein Kindersitz mit dem **ISOFIX**-System kann in ein Fahrzeug mithilfe des **ISOFIX**-Systems nur dann eingebaut werden, wenn dieser Kindersitz für diesen Fahrzeugtyp freigegeben ist. Weitere Informationen erhalten Sie bei einem ŠKODA Partner.
- Kindersitze mit dem **ISOFIX**-System können aus dem ŠKODA Original Zubehör erworben werden.

Verwendung von Kindersitzen mit dem **ISOFIX**-System

Übersicht der Nutzbarkeit der Kindersitze mit dem **ISOFIX**-System auf den jeweiligen Sitzen gemäß der Norm ECE-R 16.

Gruppe	Größenklasse des Kindersitzes ^{a)}	Beifahrersitz	Rücksitze außen	Rücksitz Mitte
0 bis 10 kg	E	X	IL-SU	X
0+ bis 13 kg	E	X	IL-SU	X
	D			
	C			
1 9-18 kg	D	X	IL-SU IUF	X
	C			
	B			
	B1			
	A			
2 15-25 kg		X	IL-SU	X
3 22-36 kg		X	IL-SU	X

^{a)} Die Größenklasse ist auf einem am Kindersitz angebrachten Schild aufgeführt.

- IL-SU** Der Sitz ist für den Einbau eines **ISOFIX**-Kindersitzes mit der Zulassung „Semi-Universal“ geeignet. Die Kategorie „Semi-Universal“ bedeutet, dass der Kindersitz mit dem **ISOFIX**-System für Ihr Fahrzeug zugelassen ist. Die dem Kindersitz beiliegende Fahrzeugliste beachten.
- IUF** Der Sitz ist für den Einbau eines **ISOFIX**-Kindersitzes mit der Zulassung „Universal“ und Befestigung mit dem Befestigungsgurt des **TOP TETHER**-Systems geeignet.
- X** Der Sitz ist nicht mit Halteösen für das **ISOFIX**-System ausgestattet.

Halteösen des **TOP TETHER**-Systems



Abb. 18
Halteöse des **TOP TETHER**-Systems

TOP TETHER stellt ein Befestigungssystem dar, welches Bewegungen des Kindersitzoberteils einschränkt.

Die Halteösen für die Befestigung des Befestigungsgurts eines Kindersitzes mit dem **TOP TETHER**-System befinden sich auf der Rückseite der äußeren Rückstuhllehnen » [Abb. 18](#).

! ACHTUNG

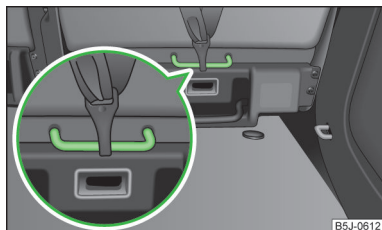
- Beim Ein- und Ausbau des Kindersitzes mit dem **TOP TETHER**-System ist unbedingt die Anleitung des Kindersitzherstellers zu beachten.
- Kindersitze mit dem **TOP TETHER**-System nur auf den mit Halteösen versehenen Sitzen verwenden.
- Immer nur einen Befestigungsgurt des Kindersitzes an einer Halteöse befestigen.
- Auf keinen Fall dürfen Sie Ihr Fahrzeug selbst anpassen, z. B. Schrauben oder andere Verankerungen montieren.



Abb. 19 Cockpit

B5J-0593

Bedienung

Cockpit

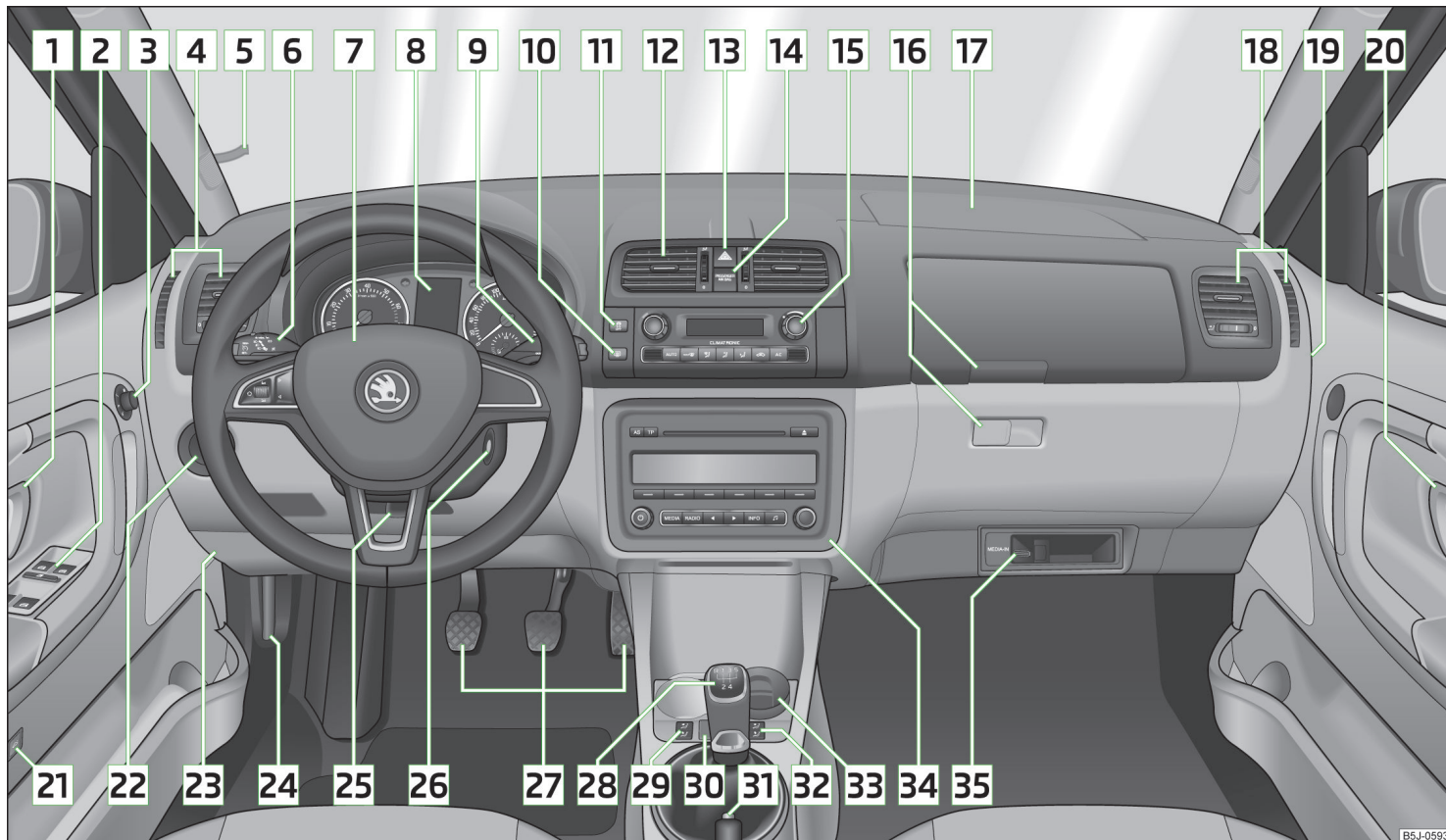
Übersicht

1	Türöffnungshebel	50
2	Elektrische Fensterheber	57
3	Elektrische Außenspiegelverstellung	70
4	Luftaustrittsdüsen	93
5	Parkzettelhalter	86
6	Bedienungshebel: > Blinker, Fernlicht und Parklicht, Lichthupe > Geschwindigkeitsregelanlage	62 125
7	Lenkrad: > mit Hupe > mit Fahrer-Frontairbag > mit Bedientasten für Radio, Navigationssystem und Telefon	18 100
8	Kombi-Instrument: Instrumente und Kontrollleuchten	30
9	Bedienungshebel: > Scheibenwisch- und Waschanlage > Multifunktionsanzeige > MAXI DOT-Display	68 33 38
10	Taste für Heckscheibenbeheizung	66
11	ASR-Taste	123
12	Luftaustrittsdüsen im mittleren Teil der Schalttafel	93
13	Taste für Warnblinkanlage	64
14	Kontrollleuchte für die Beifahrer-Frontairbagabschaltung	21
15	Je nach Ausstattung: > Bedienung für Heizung > Bedienung für Klimaanlage > Bedienung für Climatronic	94 96 98
16	Ablagefächer auf der Beifahrerseite	86
17	Beifahrer-Frontairbag	18
18	Luftaustrittsdüsen	93
19	Schlüsselschalter für Beifahrer-Frontairbag	21
20	Türöffnungshebel	50
21	Schalter je nach Ausstattung: > Entriegelung der Gepäckraumklappe > Innenraumüberwachung	56 55
22	Lichtschalter und Leuchtweitenregulierung	61, 61
23	Sicherungskasten in der Schalttafel	182
24	Entriegelungshebel für Motorraumklappe	151
25	Hebel für Lenkradeinstellung	10
26	Zündschloss	110
27	Pedale	113
28	Je nach Ausstattung: > Schalthebel (Schaltgetriebe) > Wählhebel (automatisches Getriebe)	112 113
29	Wippschalter für Sitzheizung vorn links	72
30	Zentralverriegelungstaste	53
31	Handbremse	112
32	Wippschalter für Sitzheizung vorn rechts	72
33	Je nach Ausstattung: > Aschenbecher > Ablagefach	84 88
34	Je nach Ausstattung: > Radio > Navigationssystem	
35	MDI	107

i Hinweis

Bei Fahrzeugen mit Rechtslenkung weicht die Anordnung der Bedienungselemente zum Teil von der in » Abb. 19 gezeigten Anordnung ab. Die Symbole entsprechen jedoch den einzelnen Bedienungselementen.

Instrumente und Kontrollleuchten

Kombi-Instrument

Einleitung zum Thema

In diesem Kapitel finden Sie Informationen zu folgenden Themen:

Übersicht	30
Drehzahlmesser	31
Geschwindigkeitsmesser	31
Kühlmitteltemperaturanzeige	31
Kraftstoffvorratsanzeige	31
Zähler für die zurückgelegte Fahrstrecke	32
Digitaluhr	32
Anzeige der zweiten Geschwindigkeit	32
Gangempfehlung	33

Fehleranzeige

Liegt ein Fehler im Kombi-Instrument vor, wird im Display die Meldung **Error** angezeigt. Den Fehler möglichst bald von einem Fachbetrieb beheben lassen.

! ACHTUNG

- In erster Linie widmen Sie die Aufmerksamkeit dem Autofahren! Als Fahrer tragen Sie die volle Verantwortung für die Verkehrssicherheit.
- Betätigen Sie die Bedienelemente im Kombi-Instrument niemals während der Fahrt, sondern nur bei stehendem Fahrzeug!

Übersicht



Abb. 20 Kombi-Instrument

📖 Lesen und beachten Sie zuerst **!** auf Seite 30.

- 1 Drehzahlmesser mit Kontrollleuchten » Seite 31
- 2 Display:
 - › mit Zähler für die zurückgelegte Fahrstrecke » Seite 32
 - › mit Service-Intervall-Anzeige » Seite 36
 - › mit Digitaluhr » Seite 32
 - › mit Multifunktionsanzeige (MFA) » Seite 33
 - › mit dem MAXI DOT-Display » Seite 38
- 3 Geschwindigkeitsmesser mit Kontrollleuchten » Seite 31
- 4 Kühlmitteltemperaturanzeige¹⁾ » Seite 31
- 5 Taste für den Anzeigemodus:
 - › Einstellung Stunden / Minuten » Seite 32
 - › Aktivierung / Deaktivierung der Anzeige der zweiten Geschwindigkeit²⁾ » Seite 32
 - › Service-Intervalle²⁾ - Anzeige der Resttage und Anzahl der Kilometer bzw. Meilen bis zum nächsten Inspektions-Service³⁾ » Seite 36

¹⁾ Gilt für Fahrzeuge mit dem MAXI DOT-Display.

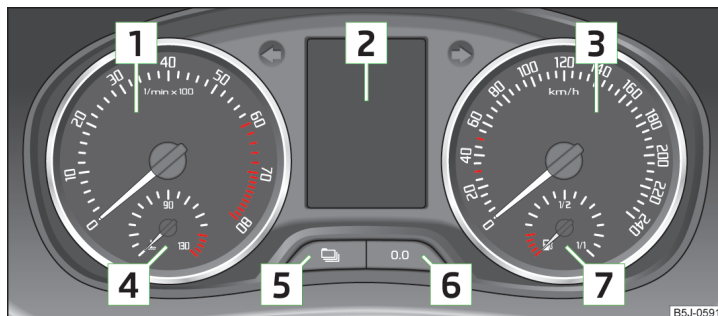
²⁾ Gilt für Fahrzeuge mit dem Segmentdisplay.

³⁾ Gilt für Modelle, bei denen die Werte in britischen Maßeinheiten angegeben werden.

- 6 Taste für:
 - › Tageskilometerzähler zurückstellen » [Seite 32](#)
 - › Stunden / Minuten einstellen
 - › den mittels der Taste **5** gewählten Modus aktivieren / deaktivieren
- 7 Kraftstoffvorratsanzeige¹⁾ » [Seite 31](#)

Drehzahlmesser

 **Lesen und beachten Sie zuerst  auf Seite 30.**

Der rote Skalabereich des Drehzahlmessers **1** » [Abb. 20 auf Seite 30](#) kennzeichnet den Bereich, in dem das Motorsteuergerät beginnt, die Motordrehzahl zu begrenzen. Das Motorsteuergerät begrenzt die Motordrehzahl auf einen sicheren Grenzwert.

Vor Erreichen des roten Skalabereichs des Drehzahlmessers in den nächst höheren Gang schalten bzw. die Wählhebelstellung D des automatischen Getriebes wählen.

Um die optimale Motordrehzahl aufrechtzuerhalten, ist die Gangempfehlung zu beachten » [Seite 33](#).

Umwelthinweis

Rechtzeitiges Hochschalten hat folgende Vorteile.

- Es hilft, den Kraftstoffverbrauch zu senken.
- Es vermindert das Betriebsgeräusch.
- Es schont die Umwelt.
- Es kommt der Lebensdauer und Zuverlässigkeit des Motors zugute.

Geschwindigkeitsmesser

 **Lesen und beachten Sie zuerst  auf Seite 30.**



Warnung bei Geschwindigkeitsüberschreitung

Beim Überschreiten der Fahrgeschwindigkeit von 120 km/h ertönt ein akustisches Warnsignal²⁾. Sinkt die Fahrgeschwindigkeit unter 120 km/h, dann erfolgt die Abschaltung des akustischen Warnsignals.

Kühlmitteltemperaturanzeige

 **Lesen und beachten Sie zuerst  auf Seite 30.**

Die Kühlmitteltemperaturanzeige **4** » [Abb. 20 auf Seite 30](#) arbeitet nur bei eingeschalteter Zündung.

Bei Fahrzeugen mit Segmentdisplay wird die Kühlmitteltemperatur nur durch das Aufleuchten bzw. Erlöschen einer der Kontrollleuchten angezeigt » [Seite 42](#),   [Kühlmittel](#).

Kaltbereich

Steht der Zeiger noch im linken Skalabereich, hat der Motor seine Betriebstemperatur noch nicht erreicht. Hohe Motordrehzahlen, Vollgas und starke Motorbelastung sind zu vermeiden. So werden mögliche Motorschäden vermieden.

Betriebsbereich

Der Motor hat seine Betriebstemperatur erreicht, wenn sich der Zeiger im mittleren Skalabereich einpendelt. Bei sehr hohen Außentemperaturen oder starker Motorbelastung kann der Zeiger auch weiter nach rechts wandern.

Hochtemperaturbereich

Wenn der Zeiger den roten Skalabereich erreicht, ist die Kühlmitteltemperatur zu hoch. Weitere Informationen » [Seite 42](#).

VORSICHT

- Zusatzscheinwerfer und andere Anbauteile vor dem Lufteinlass verschlechtern die Kühlwirkung des Kühlmittels.
- Den Kühler niemals abdecken - es besteht die Gefahr einer Motorüberhitzung.

Kraftstoffvorratsanzeige

 **Lesen und beachten Sie zuerst  auf Seite 30.**

Die Kraftstoffvorratsanzeige **7** » [Abb. 20 auf Seite 30](#) arbeitet nur bei eingeschalteter Zündung.

Bei Fahrzeugen mit Segmentdisplay wird der Kraftstoffvorrat in diesem Display angezeigt. ▶

¹⁾ Gilt für Fahrzeuge mit dem MAXI DOT-Display.

²⁾ Diese Funktion ist nur in einigen Ländern gültig.

Der Tankinhalt beträgt etwa 55 Liter. Wenn die Kraftstoffmenge den Reservebereich erreicht, leuchtet die Kontrollleuchte  » [Seite 45](#) auf.

VORSICHT

Den Kraftstoffbehälter niemals ganz leerfahren! Durch die unregelmäßige Kraftstoffversorgung kann es zu Fehlzündungen kommen. Das kann zur schwerwiegenden Beschädigung der Teile des Motors sowie der Abgasanlage führen.

Zähler für die zurückgelegte Fahrstrecke

 **Lesen und beachten Sie zuerst  auf Seite 30.**

Die Angabe der zurückgelegten Strecke erfolgt in km. In einigen Ländern wird die Maßeinheit „Meile“ verwendet.

Tageskilometerzähler (trip)

Der Tageskilometerzähler zeigt die Strecke an, die nach dem letzten Zurückstellen des Zählers gefahren wurde - in Schritten von 100 m bzw. 1/10 Meilen.

Tageskilometerzähler zurückstellen

Das Zurücksetzen der Angabe kann durch langes Drücken der Taste  » [Abb. 20 auf Seite 30](#) erfolgen.

Gesamtkilometerzähler

Der Gesamtkilometerzähler zeigt die Kilometer bzw. Meilen an, die das Fahrzeug insgesamt zurückgelegt hat.

Hinweis

Wenn bei Fahrzeugen mit Segmentdisplay die Anzeige der zweiten Geschwindigkeit aktiviert ist, dann wird diese Fahrgeschwindigkeit anstelle des Gesamtkilometerzählers angezeigt.

Digitaluhr

 **Lesen und beachten Sie zuerst  auf Seite 30.**

Die Uhr wird mit den Tasten  und  eingestellt » [Abb. 20 auf Seite 30](#).

Mit der Taste  die zu ändernde Anzeige wählen und mit der Taste  die Änderung durchführen.

Bei Fahrzeugen mit MAXI DOT-Display kann die Uhr auch im Menüpunkt **Uhrzeit** eingestellt werden » [Seite 38](#).

Anzeige der zweiten Geschwindigkeit

 **Lesen und beachten Sie zuerst  auf Seite 30.**

Im Display kann die aktuelle Gechwindigkeit in mph¹⁾ angezeigt werden.

Diese Funktion ist für das Fahren in Ländern mit jeweils anderen Geschwindigkeitseinheiten vorgesehen.

MAXI DOT-Display

Die Anzeige der zweiten Geschwindigkeit wird im Menüpunkt **Einstellungen** eingestellt » [Seite 38, Einstellungen](#).

Segmentdisplay

- › Die Taste  » [Abb. 20 auf Seite 30](#) wiederholt drücken, bis die Anzeige des Gesamtkilometerzählers blinkt » [Seite 32](#).
- › Solange die Anzeige blinkt, die Taste  drücken.

Die zweite Geschwindigkeit wird anstelle des Gesamtkilometerzählers angezeigt.

Die Anzeige der zweiten Geschwindigkeit kann auf die gleiche Weise deaktiviert werden.

¹⁾ Bei Modellen mit der Geschwindigkeitsanzeige in mph wird die zweite Geschwindigkeit in km/h angezeigt.

Gangempfehlung



Abb. 21
Gangempfehlung

📖 **Lesen und beachten Sie zuerst ! auf Seite 30.**

Im Display des Kombi-Instruments wird der gerade **eingelegte** Gang **A** angezeigt » **Abb. 21**.

Um einen möglichst geringen Kraftstoffverbrauch zu erzielen, wird im Display eine Empfehlung zum Schalten in einen anderen Gang angezeigt.

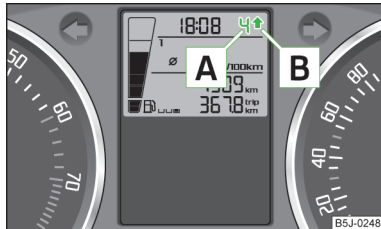
Wenn das Steuergerät erkennt, dass es vorteilhaft ist, den Gang zu wechseln, wird im Display ein Pfeil **B** angezeigt. Der Pfeil zeigt nach oben oder unten, je nachdem, ob hoch- oder heruntergeschaltet werden soll.

Bei Fahrzeugen mit **Schaltgetriebe** wird gleichzeitig an der Position **A** anstelle des **geschalteten** Gangs der **empfohlene** Gang angezeigt.

! VORSICHT

Für die Wahl des richtigen Gangs in verschiedenen Fahrsituationen, z. B. beim Überholen, ist stets der Fahrer verantwortlich.

Multifunktionsanzeige (MFA)

📖 Einleitung zum Thema

In diesem Kapitel finden Sie Informationen zu folgenden Themen:

Speicher	33
Bedienung	34
Angaben der Multifunktionsanzeige	34
Warnung bei Geschwindigkeitsüberschreitung	36

Die Multifunktionsanzeige kann nur bei eingeschalteter Zündung bedient werden. Nach dem Einschalten der Zündung wird diejenige Funktion angezeigt, die vor dem Ausschalten zuletzt angewählt wurde.

Die Multifunktionsanzeige wird je nach Fahrzeugausführung im Segmentdisplay » **Abb. 22 auf Seite 33** oder im MAXI DOT-Display dargestellt » **Seite 38**.

Bei Fahrzeugen mit MAXI DOT-Display » **Seite 38** besteht die Möglichkeit, die Anzeige einiger Informationen auszublenden.

! ACHTUNG

- In erster Linie widmen Sie die Aufmerksamkeit dem Autofahren! Als Fahrer tragen Sie die volle Verantwortung für den Betrieb des Fahrzeugs.
- Auch bei Außentemperaturen um +4 °C kann Glatteis vorhanden sein! Deshalb verlassen Sie sich nicht nur auf die Angabe der Außentemperaturanzeige, dass auf der Straße kein Glatteis vorhanden ist.

i Hinweis

- In bestimmten Länderausführungen erfolgt die Anzeige im englischen Maßsystem.
- Wird die Anzeige der zweiten Geschwindigkeit in mph aktiviert, wird die aktuelle Geschwindigkeit in km/h auf dem Display nicht angezeigt.

Speicher



Abb. 22
Multifunktionsanzeige

📖 **Lesen und beachten Sie zuerst ! auf Seite 33.**

Die Multifunktionsanzeige ist mit zwei automatisch arbeitenden Speichern ausgestattet. Der gewählte Speicher wird im Display » **Abb. 22** angezeigt. ▶

Die Daten des Einzelfahrt-Speichers (Speicher 1) werden angezeigt, wenn im Display eine **1** erscheint. Erscheint eine **2**, werden die Daten des Gesamtfahrt-Speichers (Speicher 2) angezeigt.

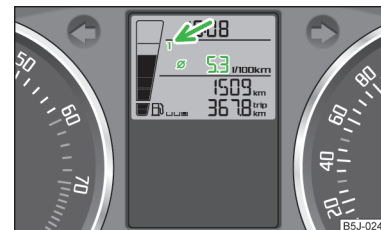
Das Umschalten der Speicher erfolgt mit der Taste **[B]** » Abb. 23 auf Seite 34 am Scheibenwischerhebel.

Einzelfahrt-Speicher (Speicher 1)

Der Einzelfahrt-Speicher sammelt die Fahrinformationen vom Einschalten bis zum Ausschalten der Zündung. Wird die Fahrt **innerhalb von 2 Stunden** nach dem Ausschalten der Zündung fortgesetzt, gehen die neu hinzukommenden Werte in die Berechnung der aktuellen Fahrinformationen ein. Bei einer Unterbrechung der Fahrt von **mehr als 2 Stunden** wird der Speicher automatisch gelöscht.

Gesamtfahrt-Speicher (Speicher 2)

Der Gesamtfahrt-Speicher sammelt die Fahrdaten einer beliebigen Anzahl von Einzelfahrten bis zu insgesamt 19 Stunden und 59 Minuten Fahrzeit oder 1 999 km Fahrstrecke bzw. bei Fahrzeugen mit MAXI DOT-Display 99 Stunden und 59 Minuten oder 9 999 km Fahrstrecke. Wird einer der genannten Werte überschritten, wird der Speicher gelöscht und die Berechnung beginnt von vorn.

Der Gesamtfahrt-Speicher wird im Gegensatz zum Einzelfahrt-Speicher nach einer Fahrtunterbrechung von mehr als 2 Stunden nicht gelöscht.

i Hinweis

Falls die Fahrzeugbatterie abgeklemmt wird, werden alle Speicherwerte **1** und **2** gelöscht.

Bedienung



Abb. 23
Multifunktionsanzeige: Bedienelemente

¹⁾ Bei Fahrzeugen mit MAXI DOT-Display wird diese Angabe immer angezeigt.

²⁾ Gilt nicht für MAXI DOT-Display.

Lesen und beachten Sie zuerst **i** auf Seite 33.

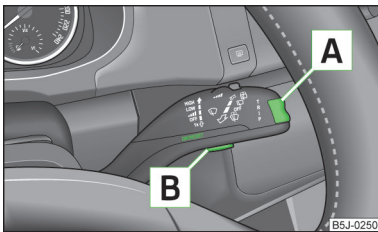
Die Wipptaste für die Wahl der Menüpunkte **[A]** » Abb. 23 sowie die Bedientaste **[B]** befinden sich am Scheibenwischerhebel.

Menüpunkte auswählen

» Kurz auf die Wipptaste **[A]** » Abb. 23 oben oder unten drücken. Dadurch werden die einzelnen Menüpunkte der Multifunktionsanzeige nacheinander geöffnet.

Speicher wählen

» Die Taste **[B]** » Abb. 23 antippen.

Speicher zurücksetzen

» Den gewünschten Speicher wählen.

» Die Taste **[B]** » Abb. 23 länger drücken.

Folgende Werte des gewählten Speichers werden mit der Taste **[B]** auf null gesetzt.

» Durchschnittlicher Kraftstoffverbrauch.

» Zurückgelegte Fahrstrecke.

» Durchschnittsgeschwindigkeit.

» Fahrzeit.

Angaben der Multifunktionsanzeige

Lesen und beachten Sie zuerst **i** auf Seite 33.

Außentemperatur

Es wird die aktuelle Außentemperatur angezeigt¹⁾.

Liegt die Außentemperatur unter +4 °C, erscheint die Temperaturanzeige mit dem Schneeflockensymbol ❄.

Diese Angabe blinkt für einige Sekunden, anschließend erscheint die zuletzt angezeigte Funktion²⁾.

Sinkt die Temperatur unter +4 °C während der Fahrt bei einer Geschwindigkeit über etwa 10 km/h, dann ertönt ebenfalls ein akustisches Signal. ▶

Fahrzeit

Es wird die Fahrzeit angezeigt, die seit dem letzten Löschen des Speichers vergangen ist. Wenn man die Fahrzeit von einem bestimmten Zeitpunkt an messen möchte, dann muss zu diesem Zeitpunkt der Speicher durch Drücken der Taste auf null gesetzt werden » [Seite 34, Bedienung](#).

Der maximale Anzeigewert für beide Speicher beträgt 19 Stunden und 59 Minuten bzw. 99 Stunden und 59 Minuten bei Fahrzeugen mit MAXI DOT-Display. Wird dieser Wert überschritten, beginnt die Anzeige wieder ab Null.

Momentaner Kraftstoffverbrauch

Es wird der momentane Kraftstoffverbrauch in l/100 km angezeigt¹⁾. Mithilfe dieser Anzeige kann Ihre Fahrweise dem gewünschten Kraftstoffverbrauch angepasst werden.

Bei stehendem oder langsam fahrendem Fahrzeug wird der Kraftstoffverbrauch in l/h angezeigt²⁾.

Durchschnittlicher Kraftstoffverbrauch

Es wird der durchschnittliche Kraftstoffverbrauch in l/100 km³⁾ ab dem letzten Löschen des Speichers angezeigt.

Wenn man den durchschnittlichen Kraftstoffverbrauch für einen bestimmten Zeitraum ermitteln möchte, dann muss der Speicher bei neuem Messbeginn auf null gesetzt werden » [Seite 34, Bedienung](#). Nach dem Löschen erscheint im Display auf den ersten ca. 300 m Fahrstrecke kein Wert.

Während der Fahrt wird der angezeigte Wert regelmäßig aktualisiert.

Reichweite

Es wird die geschätzte Reichweite in Kilometern angezeigt. Sie gibt an, welche Fahrstrecke Ihr Fahrzeug mit der gegenwärtigen Tankfüllung und bei gleicher Fahrweise noch zurücklegen kann.

Die Anzeige erfolgt in Sprüngen von 10 km. Nach Aufleuchten der Kontrollleuchte  erfolgt die Anzeige in Sprüngen von 5 km.

Bei der Berechnung der Angabe wird der Kraftstoffverbrauch für die letzten 50 km zugrunde gelegt. Wenn sparsamer gefahren wird, dann nimmt die Reichweitenangabe zu.

Wenn der Speicher auf null gesetzt wird (nach Abklemmen der Batterie), wird für die Angabe mit dem Kraftstoffverbrauch von 10 l/100 km gerechnet; danach wird der Wert dem Fahrstil entsprechend angepasst.

Fahrstrecke

Es erscheint die seit dem letzten Löschen des Speichers zurückgelegte Fahrstrecke. Wenn man die Fahrstrecke von einem bestimmten Zeitpunkt an messen möchte, dann muss zu diesem Zeitpunkt der Speicher auf null gesetzt werden » [Seite 34, Bedienung](#).

Der maximale Anzeigewert für beide Speicher beträgt 1 999 km bzw. 9 999 km bei Fahrzeugen mit MAXI DOT-Display. Wird dieser Wert überschritten, beginnt die Anzeige wieder ab Null.

Durchschnittsgeschwindigkeit

Es wird die Durchschnittsgeschwindigkeit in km/h seit dem letzten Löschen des Speichers angezeigt. Wenn man die Durchschnittsgeschwindigkeit für einen bestimmten Zeitraum messen möchte, dann muss zu Beginn der Messung der Speicher auf null gesetzt werden » [Seite 34, Bedienung](#).

Nach dem Löschen dieser Angabe erscheint auf den ersten ca. 300 m Fahrstrecke kein Wert.

Während der Fahrt wird der angezeigte Wert regelmäßig aktualisiert.

Aktuelle Geschwindigkeit

Es wird die aktuelle Geschwindigkeit angezeigt, die mit der Anzeige des Geschwindigkeitsmessers  » [Abb. 20 auf Seite 30](#) identisch ist.

Öltemperatur³⁾

Es wird die aktuelle Motoröltemperatur angezeigt. Wenn die Öltemperatur niedriger als 50 °C ist oder wenn im System zur Kontrolle der Öltemperatur ein Fehler vorliegt, wird anstelle der Öltemperatur nur - - - angezeigt.

Warnung bei Geschwindigkeitsüberschreitung

Im Display kann die Warnung bei Geschwindigkeitsüberschreitung eingestellt und aktiviert/deaktiviert werden » [Seite 36](#).

¹⁾ Bei Modellen für einige Länder wird der Kraftstoffverbrauch in km/l angezeigt.

²⁾ Bei Modellen für einige Länder wird bei stehendem Fahrzeug -.- km/l angezeigt.

³⁾ Gilt für Fahrzeuge mit dem MAXI DOT-Display.

Warnung bei Geschwindigkeitsüberschreitung

📖 Lesen und beachten Sie zuerst **I** auf Seite 33.

Geschwindigkeitslimit bei stehendem Fahrzeug einstellen

- › Mit der Taste **[A]** » Abb. 23 auf Seite 34 den Menüpunkt **Warnung bei** (MAXI DOT-Display) bzw. ☹ (Segmentdisplay) wählen.
- › Durch Drücken der Taste **[B]** die Einstellungsmöglichkeit des Geschwindigkeitslimits¹⁾ (der Wert blinkt) aktivieren.
- › Mit der Taste **[A]** das gewünschte Geschwindigkeitslimit, z. B. 50 km/h, einstellen.
- › Mit der Taste **[B]** das eingestellte Geschwindigkeitslimit bestätigen oder etwa 5 Sekunden warten, die Einstellung wird automatisch gespeichert (der Wert hört auf zu blinken).

So kann das Geschwindigkeitslimit in 5 km/h-Schritten eingestellt werden.

Geschwindigkeitslimit bei fahrendem Fahrzeug einstellen

- › Mit der Taste **[A]** » Abb. 23 auf Seite 34 den Menüpunkt **Warnung bei** (MAXI DOT-Display) bzw. ☹ (Segmentdisplay) wählen.
- › Mit der gewünschten Geschwindigkeit, z. B. 50 km/h, fahren.
- › Durch Drücken der Taste **[B]** wird die aktuelle Geschwindigkeit als Geschwindigkeitslimit (der Wert blinkt) übernommen.

Wenn man das eingestellte Geschwindigkeitslimit anpassen möchte, geschieht dies in 5 km/h-Schritten (z. B. die übernommene Geschwindigkeit von 47 km/h erhöht sich auf 50 km/h bzw. senkt sich auf 45 km/h).

- › Durch wiederholtes Drücken der Taste **[B]** das Geschwindigkeitslimit bestätigen oder ca. 5 Sekunden warten, die Einstellung wird automatisch gespeichert (der Wert hört auf zu blinken).

Geschwindigkeitslimit ändern oder löschen

- › Mit der Taste **[A]** » Abb. 23 auf Seite 34 den Menüpunkt **Warnung bei** (MAXI DOT-Display) bzw. ☹ (Segmentdisplay) wählen.
- › Durch Drücken der Taste **[B]** wird das Geschwindigkeitslimit deaktiviert.
- › Durch erneutes Drücken der Taste **[B]** wird die Änderungsmöglichkeit des Geschwindigkeitslimits aktiviert.

Wird das eingestellte Geschwindigkeitslimit überschritten, ertönt als Warnton ein akustisches Signal. Im Display wird gleichzeitig der Menüpunkt **Warnung bei** (MAXI DOT-Display) bzw. ☹ (Segmentdisplay) mit dem eingestellten Grenzwert angezeigt.

Der eingestellte Geschwindigkeitsgrenzwert bleibt auch nach dem Aus- und Einschalten der Zündung gespeichert.

Service-Intervall-Anzeige

📖 Einleitung zum Thema

In diesem Kapitel finden Sie Informationen zu folgenden Themen:

Anzeige im Segmentdisplay	37
Anzeige im MAXI DOT-Display	37
Service-Intervall-Anzeige zurücksetzen	37

Die Service-Intervall-Anzeige informiert über die Zeit bzw. Kilometer bis zum nächsten Service-Ereignis.

Der fällige Servicetermin wird im Display automatisch angezeigt bzw. diese Angabe kann bei Bedarf jederzeit manuell angezeigt werden.

Die Kilometeranzeige, ggf. die Tagesanzeige bis zum Service-Fälligkeitstermin nimmt in Schritten von 100 km bzw. in Tagen ab.

Die Informationen bezüglich der Service-Intervalle sind dem Serviceplan zu entnehmen.

i Hinweis

Bei abgeklemmter Fahrzeugbatterie bleiben die Werte der Service-Intervall-Anzeige erhalten.

¹⁾ Ist kein Wert eingestellt, dann wird automatisch der Ausgangswert von 30 km/h angezeigt.

Anzeige im Segmentdisplay







Abb. 24
Hinweisbeispiel

Ölwechsel-Service

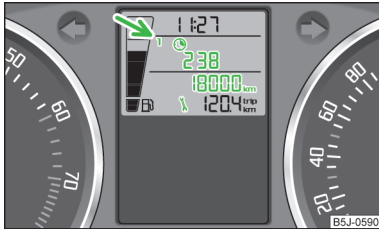
Wird ein **Ölwechsel-Service** fällig, dann wird für ca. 10 Sekunden das Symbol  und an der mit dem Pfeil gekennzeichneten Position die Nummer **1** angezeigt
» [Abb. 24](#).

Gleichzeitig wird das Symbol  zusammen mit noch verbleibenden Tagen und Kilometern bis zum nächsten Servicetermin angezeigt.

Sobald der Service-Fälligkeitstermin erreicht ist, erscheint nach dem Einschalten der Zündung für etwa 20 Sekunden das blinkende Symbol  sowie die Meldung **OELWECHS.**

Inspektion



Wird eine **Inspektion** fällig, dann wird für ca. 10 Sekunden das Symbol  und an der mit dem Pfeil gekennzeichneten Position die Nummer **2** angezeigt
» [Abb. 24](#).

Gleichzeitig wird das Symbol  zusammen mit noch verbleibenden Tagen und Kilometern bis zum nächsten Servicetermin angezeigt.

Sobald der Service-Fälligkeitstermin erreicht ist, erscheint nach dem Einschalten der Zündung für etwa 20 Sekunden das blinkende Symbol  sowie die Meldung **INSPEK_**.

Tage und Fahrstrecke bis zum nächsten Servicetermin anzeigen

Sie können die noch verbleibende Fahrstrecke und die Tage bis zum nächsten Servicetermin bei eingeschalteter Zündung jederzeit durch wiederholtes Drücken der Taste **[5]** » [Abb. 20 auf Seite 30](#) anzeigen lassen.

Im Display erscheinen für etwa 10 Sekunden das Symbol  zusammen mit dem Symbol  und die noch verbleibende Fahrstrecke und Tage bis zum nächsten Servicetermin.

Zuerst werden die noch verbleibende Fahrstrecke und die Tage bis zum nächsten **Ölwechsel-Service**, nach erneutem Drücken der Taste **[5]** die noch verbleibende Fahrstrecke und die Tage bis zur nächsten **Inspektion** angezeigt.

Hinweis

Die noch verbleibenden Kilometer bis zum nächsten Servicetermin werden anstelle des Gesamtkilometerzählers angezeigt.

Anzeige im MAXI DOT-Display

Ölwechsel-Service

Wird ein **Ölwechsel-Service** fällig, dann erscheint die Meldung **Ölwechsel in ... km oder ... Tagen**.

Sobald das Serviceintervall erreicht ist, erscheint nach dem Einschalten der Zündung die Meldung **Ölwechsel jetzt!**

Inspektion

Wird eine **Inspektion** fällig, dann erscheint die Meldung **Inspektion in ... km oder ... Tagen**.

Sobald das Serviceintervall erreicht ist, erscheint nach dem Einschalten der Zündung die Meldung **Inspektion jetzt!**

Fahrstrecke und Tage bis zum nächsten Servicetermin anzeigen

Sie können die noch verbleibende Fahrstrecke und Tage bis zum nächsten Servicetermin bei eingeschalteter Zündung jederzeit im Menü **Einstellungen** » [Seite 38](#) anzeigen lassen.

Für 10 Sekunden wird die folgende Meldung angezeigt.

Ölwechsel ... km / ... Tage

Inspektion ... km / ... Tage

Service-Intervall-Anzeige zurücksetzen

Wir empfehlen, das Zurücksetzen der Anzeige von einem Fachbetrieb durchführen zu lassen.

Wir empfehlen, die Service-Intervall-Anzeige nicht selbstständig zurückzusetzen. Es könnte sonst zu einer falschen Einstellung der Service-Intervall-Anzeige und dadurch auch zu eventuellen Störungen am Fahrzeug kommen. ▶

Variables Service-Intervall

Bei Fahrzeugen mit variablem Service-Intervall werden nach dem Zurücksetzen der Ölwechsel-Service-Anzeige neue Werte des Service-Intervalls angezeigt, welche nach den vorherigen Betriebsbedingungen des Fahrzeugs berechnet werden.

Diese Werte werden dann weiterhin durchgehend nach den aktuellen Betriebsbedingungen des Fahrzeugs angepasst.

MAXI DOT-Display

Einleitung zum Thema

In diesem Kapitel finden Sie Informationen zu folgenden Themen:

Hauptmenü	38
Einstellungen	38
Tür-, Gepäckraum- und Motorraumklappenwarnung	39
Auto-Check-Control	39

Das MAXI DOT-Display informiert Sie über den **aktuellen Betriebszustand Ihres Fahrzeugs**. Außerdem vermittelt dieses (je nach Fahrzeugausstattung) Angaben von Radio, Multifunktionsanzeige, Telefon, Navigationssystem, am MDI-Eingang angeschlossenen Gerät und automatischem Getriebe » [Seite 113](#).

Das Aufleuchten von einigen Symbolen ist mit einem akustischen Warnsignal kombiniert.

! ACHTUNG

In erster Linie widmen Sie die Aufmerksamkeit dem Autofahren! Als Fahrer tragen Sie die volle Verantwortung für den Betrieb des Fahrzeugs.

Hauptmenü



Abb. 25
Bedienungshebel: Bedienungselemente des MAXI DOT-Displays

📖 Lesen und beachten Sie zuerst ! auf Seite 38.

- » Das Hauptmenü (**HAUPTMENÜ**) wird durch langes Drücken der Wipptaste **A** » [Abb. 25](#) aktiviert.
- » Durch Drücken der Wipptaste **A** können einzelne Menüpunkte gewählt werden. Nach kurzem Antippen der Taste **B** wird die gewählte Information angezeigt.

Übersicht der Menüpunkte im Hauptmenü.

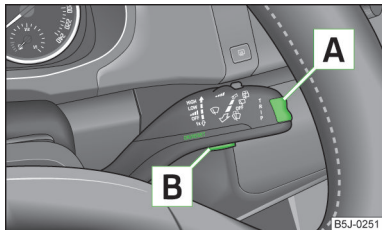
- **MFA** (Multifunktionsanzeige) » [Seite 33](#)
- **Audio** » *Bedienungsanleitung des Radios*
- **Navigation** » *Bedienungsanleitung des Navigationssystems*
- **Telefon** » [Seite 100](#);
- **Fahrzeugstatus** » [Seite 39](#)
- **Einstellungen** » [Seite 38](#)

Die Menüpunkte **Audio** und **Navigation** werden nur dann angezeigt, wenn das werkseitig eingebaute Radio oder Navigationssystem eingeschaltet ist.

1 Hinweis

- Wenn im Display Warnmeldungen angezeigt sind, müssen diese Meldungen durch kurzes Drücken der Taste **B** » [Abb. 25](#) bestätigt werden, um das Hauptmenü aufzurufen.
- Wird das Display gerade nicht betätigt, schaltet das Menü immer nach 10 Sekunden in eine der höheren Ebenen um.
- Die Bedienung des werkseitig eingebauten Radios bzw. Navigationssystems » *Bedienungsanleitung des Radios* bzw. » *Bedienungsanleitung des Navigationssystems*.

Einstellungen

📖 Lesen und beachten Sie zuerst ! auf Seite 38.

Sie können mittels des MAXI DOT-Displays bestimmte Einstellungen selbst ändern. Der aktuelle Menüpunkt wird im Display oben unter einem Strich angezeigt.

Es können folgende Menüpunkte gewählt werden.

Sprache / Lang.

Hier kann eingestellt werden, in welcher Sprache die Warn- und Informationstexte angezeigt werden sollen. ▶

MFA-Daten

Hier können einige Anzeigen der Multifunktionsanzeige aus- bzw. eingeschaltet werden.

Uhrzeit

Hier kann die Uhrzeit, das Zeitformat (12- bzw. 24-Stundenanzeige) und die Umstellung Sommer-/Winterzeit eingestellt werden.

Winterreifen

Hier kann eingestellt werden, bei welcher Geschwindigkeit ein akustisches Signal ertönen soll. Diese Funktion wird z. B. bei Winterreifen verwendet, bei denen die zulässige Höchstgeschwindigkeit kleiner ist als die Höchstgeschwindigkeit des Fahrzeugs.

Bei Überschreiten der Geschwindigkeit wird Folgendes im Display angezeigt:

Winterreifen: maximal ... km/h.

Einheiten

Hier können die Einheiten für Temperatur, Verbrauch und zurückgelegte Fahrstrecke eingestellt werden.

Zweitgeschw.

Hier kann die Anzeige der zweiten Geschwindigkeit in mph¹⁾ eingeschaltet werden.

Service

Hier können die noch verbleibenden Kilometer und Tage bis zum nächsten Servicetermin angezeigt werden.

Werkseinstell.

Hier kann die Werkseinstellung des Displays wiederhergestellt werden.

Tür-, Gepäckraum- und Motorraumklappenwarnung

📖 **Lesen und beachten Sie zuerst**  **auf Seite 38.**

Wenn mindestens eine Tür oder die Gepäckraum- bzw. Motorraumklappe geöffnet ist, wird im MAXI DOT-Display das Fahrzeug mit **offener** entsprechender Tür, Gepäckraum- bzw. Motorraumklappe angezeigt.

Außerdem ertönt ein akustisches Signal, wenn mit dem Fahrzeug schneller als 6 km/h gefahren wird.

¹⁾ Bei Modellen mit der Geschwindigkeitsanzeige in mph wird die zweite Geschwindigkeit in km/h angezeigt.

Auto-Check-Control

📖 **Lesen und beachten Sie zuerst**  **auf Seite 38.**

Fahrzeugzustand



Bei eingeschalteter Zündung und während der Fahrt werden im Fahrzeug immer bestimmte Funktionen und Zustände einzelner Fahrzeugsysteme geprüft.

Einige Störungsmeldungen und andere Hinweise werden im MAXI DOT-Display angezeigt. Die Meldungen werden gleichzeitig mit den Symbolen im MAXI DOT-Display bzw. mit den Kontrollleuchten im Kombi-Instrument angezeigt [» Seite 40.](#)

Der Menüpunkt **Fahrzeugstatus** wird im Hauptmenü des MAXI DOT-Displays angezeigt, wenn mindestens eine Störungsmeldung vorliegt. Nach dem Auswählen dieses Menüpunkts wird die erste der Störungsmeldungen angezeigt. Liegen mehrere Störungsmeldungen vor, erscheint auf dem Display unter der Meldung z. B. **1/3**. Das bedeutet, dass die erste von insgesamt drei Meldungen angezeigt wird.

Solange die Funktionsstörungen nicht behoben worden sind, werden die Symbole immer wieder angezeigt. Nach der ersten Anzeige werden die Symbole ohne Hinweise für den Fahrer angezeigt.

Warnsymbole

	Motoröldruck zu gering	» Seite 41
	Kupplungen des automatischen Getriebes DSG zu heiß	» Seite 39
	Motorölstand prüfen, Motorölsensor defekt	» Seite 41

Kupplungen des automatischen Getriebes DSG zu heiß

Wenn im MAXI DOT-Display das Symbol  erscheint, dann ist die Temperatur der Kupplungen des automatischen Getriebes DSG zu hoch.

Im MAXI DOT-Display wird die folgende Meldung angezeigt.

 **Getriebe überhitzt. Stopp! Bordbuch!** ▶

Das Fahrzeug anhalten, den Motor abstellen und warten, bis das Symbol  erlischt - es besteht die Gefahr eines Getriebebeschadens! Nach dem Erlöschen des Symbols kann die Fahrt fortgesetzt werden.

! ACHTUNG

Wenn aus technischen Gründen angehalten werden muss, dann ist das Fahrzeug in einem sicheren Abstand zum Straßenverkehr abzustellen, der Motor abzuschalten und die Warnblinkanlage einzuschalten » [Seite 64](#).

















i Hinweis

- Wenn im MAXI DOT-Display Warnmeldungen angezeigt sind, müssen diese Meldungen mit der Taste **B** » [Abb. 25 auf Seite 38](#) bestätigt werden, um das Hauptmenü aufzurufen.
- Solange die Funktionsstörungen nicht behoben worden sind, werden die Symbole immer wieder angezeigt. Nach der ersten Anzeige werden die Symbole ohne Hinweise für den Fahrer angezeigt.











Kontrollleuchten

Einleitung zum Thema

In diesem Kapitel finden Sie Informationen zu folgenden Themen:

	Handbremse	40
	Bremsanlage	40
	Gurtwarnleuchte	41
	Generator	41
	Tür offen	41
	Motoröl	41
	Kühlmittel	42
	Servolenkung	43
	Stabilisierungskontrolle (ESC)	43
	Traktionskontrolle (ASR)	43
	Antiblockiersystem (ABS)	44
	Nebelschlussleuchte	44
	Lampenausfall	44
	Abgaskontrollsystem	44
	Vorglühanlage (Dieselmotor)	44
	Kontrolle der Motorelektronik (Benzinmotor)	44
	Dieselpartikelfilter (Dieselmotor)	45

40 Bedienung

	Kraftstoffreserve	45
	Airbag-System	45
	Reifenfülldruck	46
	Scheibenwaschwasserstand	46
	Traktionskontrolle (ASR) ausgeschaltet	46
	Blinkanlage	47
	Abblendlicht	47
	Nebelscheinwerfer	47
	Geschwindigkeitsregelanlage	47
	Wählhebelsperre	47
	Fernlicht	47

Die Kontrollleuchten zeigen bestimmte Funktionen bzw. Störungen an, und können von akustischen Signalen begleitet werden.

! ACHTUNG

- Wenn aufleuchtende Kontrollleuchten und die entsprechenden Beschreibungen und Warnhinweise nicht beachtet werden, kann das zu schwerwiegenden Verletzungen oder Fahrzeugbeschädigungen führen.
- Der Motorraum des Fahrzeugs ist ein gefährlicher Bereich. Bei Arbeiten im Motorraum, z. B. Prüfen und Nachfüllen von Betriebsflüssigkeiten, können Verletzungen, Verbrühungen, Unfall- und Brandgefahren entstehen. Unbedingt die Warnhinweise beachten » [Seite 149, Motorraum](#).

Handbremse

 Lesen und beachten Sie zuerst **!** auf Seite 40.

Die Kontrollleuchte  leuchtet bei angezogener Handbremse. Außerdem wird eine akustische Warnung ausgelöst, wenn mit dem Fahrzeug mindestens 3 Sekunden mit einer Geschwindigkeit von mehr als 6 km/h gefahren wird.

Im MAXI DOT-Display wird die folgende Meldung angezeigt.

W Parkbremse lösen!

Bremsanlage

 Lesen und beachten Sie zuerst **!** auf Seite 40.

Die Kontrollleuchte  leuchtet bei zu niedrigem Bremsflüssigkeitsstand in der Bremsanlage oder einer ABS-Störung. ▶





Im MAXI DOT-Display wird die folgende Meldung angezeigt.

Bremsflüssigkeit: Bordbuch!

Das Fahrzeug anhalten, den Motor abstellen und den Bremsflüssigkeitsstand prüfen » [Seite 157](#).

Weitere Informationen » [Seite 111, Bremsen](#).

ACHTUNG

- Wenn aus technischen Gründen angehalten werden muss, dann ist das Fahrzeug in einem sicheren Abstand zum Straßenverkehr abzustellen, der Motor abzuschalten und die Warnblinkanlage einzuschalten » [Seite 64](#).
- Beim Öffnen der Motorraumklappe und Prüfen des Bremsflüssigkeitsstands sind die Hinweise zu beachten » [Seite 149, Motorraum](#).
- Wenn die Kontrollleuchte  zusammen mit der Kontrollleuchte  » [Seite 44](#),  *Antiblockiersystem (ABS)* aufleuchtet,  **die Fahrt nicht fortsetzen!** Die Hilfe eines Fachbetriebs in Anspruch nehmen.
- Eine Störung an der Bremsanlage bzw. am ABS kann beim Bremsen den Bremsweg des Fahrzeugs verlängern - es besteht Unfallgefahr!

Gurtwarnleuchte

 **Lesen und beachten Sie zuerst  auf Seite 40.**

Die Kontrollleuchte  leuchtet nach dem Einschalten der Zündung, als Erinnerung, dass der Fahrer bzw. Beifahrer den Sicherheitsgurt anlegt. Die Kontrollleuchte erlischt erst, wenn der Fahrer bzw. Beifahrer den Sicherheitsgurt angelegt hat.

Wenn der Fahrer bzw. Beifahrer den Sicherheitsgurt nicht angelegt hat, ertönt bei Fahrzeuggeschwindigkeiten größer als 20 km/h ein dauerhafter Warnton und gleichzeitig blinkt die Kontrollleuchte .

Wenn der Fahrer bzw. Beifahrer den Sicherheitsgurt während der nächsten 90 Sekunden nicht anlegt, wird der Warnton abgeschaltet und die Kontrollleuchte  leuchtet dauerhaft.

Weitere Informationen » [Seite 12](#).

Generator

 **Lesen und beachten Sie zuerst  auf Seite 40.**



Wenn die Kontrollleuchte  bei laufendem Motor leuchtet, dann wird die Fahrzeugbatterie nicht geladen.

Die Hilfe eines Fachbetriebs in Anspruch nehmen. Die elektrische Anlage ist prüfen zu lassen.

ACHTUNG

Wenn aus technischen Gründen angehalten werden muss, dann ist das Fahrzeug in einem sicheren Abstand zum Straßenverkehr abzustellen, der Motor abzuschalten und die Warnblinkanlage einzuschalten » [Seite 64](#).

VORSICHT

Sollte während der Fahrt zusätzlich zur Kontrollleuchte  noch die Kontrollleuchte  (Kühlsystemstörung) aufleuchten,  **nicht weiterfahren!** Den Motor abstellen - es besteht die Gefahr eines Motorschadens!

Tür offen

 **Lesen und beachten Sie zuerst  auf Seite 40.**

Die Kontrollleuchte  leuchtet beim Öffnen einer oder mehrerer Türen oder beim Öffnen der Gepäckraumklappe.

Diese Kontrollleuchte leuchtet auch bei ausgeschalteter Zündung. Die Kontrollleuchte leuchtet max. 5 Minuten lang.

ACHTUNG

Wenn aus technischen Gründen angehalten werden muss, dann ist das Fahrzeug in einem sicheren Abstand zum Straßenverkehr abzustellen, der Motor abzuschalten und die Warnblinkanlage einzuschalten » [Seite 64](#).

Motoröl

 **Lesen und beachten Sie zuerst  auf Seite 40.**

Die Kontrollleuchte  blinkt rot (niedriger Öldruck)

Im MAXI DOT-Display wird die folgende Meldung angezeigt.

 **Öldruck: Motor aus! Bordbuch!**

Die Kontrollleuchte  leuchtet beim Einschalten der Zündung für einige Sekunden auf¹⁾.

Das Fahrzeug anhalten, den Motor abstellen und den Motorölstand prüfen
» Seite 154.

Blinkt die Kontrollleuchte,  **nicht weiterfahren**, auch wenn der Ölstand in Ordnung ist! Den Motor auch nicht im Leerlauf laufen lassen.

Die Hilfe eines Fachbetriebs in Anspruch nehmen.

Die Kontrollleuchte  leuchtet gelb (Ölmenge zu gering)

Im MAXI DOT-Display wird die folgende Meldung angezeigt.

 **Ölstand prüfen!**

Das Fahrzeug anhalten, den Motor abstellen und den Motorölstand prüfen
» Seite 154.

Als Warnton ertönt auch ein akustisches Signal.

Bleibt die Motorraumklappe länger als 30 Sekunden geöffnet, erlischt die Kontrollleuchte. Wenn kein Motoröl nachgefüllt wurde, leuchtet die Kontrollleuchte nach etwa 100 km wieder auf.

Die Kontrollleuchte  blinkt gelb (Motorölstandssensor defekt)

Im MAXI DOT-Display wird die folgende Meldung angezeigt.

 **Ölsensor Werkstatt!**

Bei defektem Motorölstandssensor blinkt die Kontrollleuchte  mehrmals nach dem Einschalten der Zündung und es ertönt ein akustisches Signal.

Die Hilfe eines Fachbetriebs in Anspruch nehmen.

ACHTUNG

Wenn aus technischen Gründen angehalten werden muss, dann ist das Fahrzeug in einem sicheren Abstand zum Straßenverkehr abzustellen, der Motor abzuschalten und die Warnblinkanlage einzuschalten » Seite 64.

VORSICHT

Die rote Öldruckkontrollleuchte  ist keine Ölstandsanzeige! Deshalb sollte der Ölstand in regelmäßigen Abständen, am besten nach jedem Tanken, geprüft werden.

¹⁾ Bei Fahrzeugen mit dem MAXI DOT-Display leuchtet die Kontrollleuchte  nicht nach dem Einschalten der Zündung, sondern nur dann, wenn ein Fehler vorliegt oder der Motorölstand zu niedrig ist.

²⁾ Gilt nicht bei Fahrzeugen mit MAXI DOT-Display.

Kühlmittel

 **Lesen und beachten Sie zuerst  auf Seite 40.**

Die Kontrollleuchte  leuchtet, bis der Motor die Betriebstemperatur erreicht hat²⁾. Hohe Motordrehzahlen, Vollgas und starke Motorbelastung sind zu vermeiden.

Wenn die Kontrollleuchte  leuchtet bzw. blinkt, ist die Kühlmitteltemperatur zu hoch oder der Kühlmittelstand zu niedrig.

Als Warnton ertönt ein akustisches Signal.

Im MAXI DOT-Display wird die folgende Meldung angezeigt.

 **Kühlmittel prüfen! Bordbuch!**

Das Fahrzeug anhalten, den Motor abstellen und den Kühlmittelstand prüfen
» Seite 156, ggf. das Kühlmittel nachfüllen » Seite 156.

Falls der Kühlmittelstand im vorgeschriebenen Bereich liegt, kann eine erhöhte Temperatur durch eine Funktionsstörung des Kühlerlüfters verursacht sein. Die Sicherung für Kühlerlüfter prüfen, ggf. diese auswechseln » Seite 183, Sicherungen im Motorraum.

Wenn die Kontrollleuchte  leuchtet, obwohl der Kühlmittelstand und auch die Lüftersicherung in Ordnung sind,  **die Fahrt nicht fortsetzen!**

Die Hilfe eines Fachbetriebs in Anspruch nehmen.

ACHTUNG

- Wenn aus technischen Gründen angehalten werden muss, dann ist das Fahrzeug in einem sicheren Abstand zum Straßenverkehr abzustellen, der Motor abzuschalten und die Warnblinkanlage einzuschalten » Seite 64.
- Den Kühlmittelausgleichsbehälter vorsichtig öffnen. Bei heißem Motor steht das Kühlsystem unter Druck - es besteht Verbrühungsgefahr! Deshalb vor Abschrauben des Verschlussdeckels den Motor abkühlen lassen.
- Den Kühlerlüfter nicht berühren. Der Kühlerlüfter kann sich auch bei ausgeschalteter Zündung von selbst einschalten - es besteht Verletzungsgefahr!

VORSICHT

- Zusatzscheinwerfer und andere Anbauteile vor dem Lufteinlass verschlechtern die Kühlwirkung des Kühlmittels.
- Den Kühler niemals abdecken - es besteht die Gefahr einer Motorüberhitzung.

Servolenkung



 **Lesen und beachten Sie zuerst  auf Seite 40.**

Die Kontrollleuchte  leuchtet beim Einschalten der Zündung für einige Sekunden auf.

Wenn die Kontrollleuchte nach dem Einschalten der Zündung oder während der Fahrt ständig leuchtet, liegt ein Fehler in der elektrohydraulischen Servolenkung vor. Die Servolenkung arbeitet mit reduzierter Lenkunterstützung oder ist völlig ohne Funktion.

Die Hilfe eines Fachbetriebs in Anspruch nehmen.



Hinweis

- Wenn nach neuem Motorstart und kurzer Fahrt die gelbe Kontrollleuchte  erlischt, ist es nicht nötig, einen Fachbetrieb aufzusuchen.
- Wenn die Fahrzeugbatterie abgeklemmt und wieder angeklemmt wurde, leuchtet nach Einschalten der Zündung die gelbe Kontrollleuchte  auf. Nach dem Zurücklegen einer kurzen Strecke muss die Kontrollleuchte erlöschen.
- Bei Abschleppen mit stehendem Motor oder bei defekter Servolenkung ist keine Servounterstützung vorhanden. Das Fahrzeug bleibt aber voll lenkfähig. Zum Lenken ist jedoch ein erhöhter Kraftaufwand notwendig.

Stabilisierungskontrolle (ESC)

 **Lesen und beachten Sie zuerst  auf Seite 40.**

Wenn die Kontrollleuchte  blinkt, greift die ESC gerade ein.



Wenn die Kontrollleuchte  gleich nach dem Anlassen des Motors aufleuchtet, kann die ESC aus technischen Gründen ausgeschaltet sein. Die Zündung aus- und wieder einschalten. Wenn die Kontrollleuchte  nach erneutem Anlassen des Motors nicht mehr aufleuchtet, ist die ESC wieder voll funktionsfähig.

Wenn die Kontrollleuchte  leuchtet, liegt ein Fehler im ESC-System vor.

Im MAXI DOT-Display wird die folgende Meldung angezeigt.

Fehler: Stabilisierungskontrolle (ESC)

Die Hilfe eines Fachbetriebs in Anspruch nehmen.

Das ESC-System kann nicht ausgeschaltet werden, mit der Symboltaste  » Seite 123 wird nur die ASR ausgeschaltet, die Kontrollleuchte  im Kombi-Instrument leuchtet.

Da die ESC zusammen mit dem ABS arbeitet, leuchtet bei einem ABS-Ausfall auch die ESC-Kontrollleuchte.

Weitere Informationen » Seite 122, *Stabilisierungskontrolle (ESC)*.



Hinweis

Wenn die Fahrzeugbatterie abgeklemmt und wieder angeklemmt wurde, leuchtet nach Einschalten der Zündung die Kontrollleuchte  auf. Nach dem Zurücklegen einer kurzen Strecke muss die Kontrollleuchte erlöschen.

Traktionskontrolle (ASR)

 **Lesen und beachten Sie zuerst  auf Seite 40.**

Wenn die Kontrollleuchte  blinkt, greift die ASR gerade ein.

Wenn die Kontrollleuchte  gleich nach dem Anlassen des Motors aufleuchtet, kann die ASR aus technischen Gründen ausgeschaltet sein. Die Zündung aus- und wieder einschalten. Wenn die Kontrollleuchte  nach erneutem Anlassen des Motors nicht mehr aufleuchtet, ist die ASR wieder voll funktionsfähig.

Wenn die Kontrollleuchte  leuchtet, liegt ein Fehler in der ASR vor.

Im MAXI DOT-Display wird die folgende Meldung angezeigt.

Fehler: Traktionskontrolle (ASR)

Die Hilfe eines Fachbetriebs in Anspruch nehmen.

Da die ASR zusammen mit dem ABS arbeitet, leuchtet bei einem ABS-Ausfall auch die ASR-Kontrollleuchte.

Weitere Informationen » Seite 123, *Traktionskontrolle (ASR)*.

Hinweis

Wenn die Fahrzeugbatterie abgeklemmt und wieder angeklemmt wurde, leuchtet nach Einschalten der Zündung die Kontrollleuchte  auf. Nach dem Zurücklegen einer kurzen Strecke muss die Kontrollleuchte erlöschen.

Antiblockiersystem (ABS)



 Lesen und beachten Sie zuerst  auf Seite 40.

Wenn die Kontrollleuchte  leuchtet, liegt ein Fehler im ABS vor. Im MAXI DOT-Display wird die folgende Meldung angezeigt.

Fehler: ABS

Das Fahrzeug wird nur mit der Bremsanlage ohne das ABS gebremst. Die Hilfe eines Fachbetriebs in Anspruch nehmen.

ACHTUNG

- Wenn aus technischen Gründen angehalten werden muss, dann ist das Fahrzeug in einem sicheren Abstand zum Straßenverkehr abzustellen, der Motor abzuschalten und die Warnblinkanlage einzuschalten » Seite 64.
- Wenn die Kontrollleuchte  » Seite 40 zusammen mit der ABS-Kontrollleuchte  aufleuchtet,  die Fahrt nicht fortsetzen! Die Hilfe eines Fachbetriebs in Anspruch nehmen.
- Eine Störung am ABS bzw. an der Bremsanlage kann beim Bremsen den Bremsweg des Fahrzeugs verlängern - es besteht Unfallgefahr!

Nebelschlussleuchte

 Lesen und beachten Sie zuerst  auf Seite 40.

Die Kontrollleuchte  leuchtet bei eingeschalteter Nebelschlussleuchte » Seite 63.

Lampenausfall

 Lesen und beachten Sie zuerst  auf Seite 40.

Die Kontrollleuchte  leuchtet bei einer defekten Lampe auf:
➤ innerhalb von einigen Sekunden nach dem Einschalten der Zündung;
➤ wenn ein Licht mit einer defekten Glühlampe eingeschaltet wird.

Im MAXI DOT-Display wird z. B. die folgende Meldung angezeigt.

 INFORMATION Abblendlicht vorne rechts prüfen!

Hinweis

Das hintere Standlicht und die Kennzeichenleuchte beinhalten mehrere Glühlampen. Die Kontrollleuchte  leuchtet nur dann auf, wenn alle Glühlampen der Kennzeichenleuchte bzw. des Standlichts (in einer Rückleuchte) defekt sind. Die Funktion dieser Glühlampen ist deshalb regelmäßig zu prüfen.

Abgaskontrollsystem

 Lesen und beachten Sie zuerst  auf Seite 40.

Wenn die Kontrollleuchte  leuchtet, liegt ein Fehler im Abgaskontrollsystem vor. Das Motorsteuergerät ermöglicht die Fahrt im Notbetrieb.

Die Hilfe eines Fachbetriebs in Anspruch nehmen.

Vorglühanlage (Dieselmotor)

 Lesen und beachten Sie zuerst  auf Seite 40.

Nach dem Einschalten der Zündung leuchtet die Kontrollleuchte . Unmittelbar nach dem Erlöschen der Vorglüh-Kontrollleuchte kann der Motor angelassen werden.

Leuchtet die Kontrollleuchte  nicht auf oder leuchtet diese stetig, dann liegt ein Fehler in der Vorglühanlage vor.

Beginnt die Kontrollleuchte  während der Fahrt zu blinken, liegt ein Fehler in der Motorsteuerung vor. Das Motorsteuergerät ermöglicht die Fahrt im Notbetrieb.

Die Hilfe eines Fachbetriebs in Anspruch nehmen.

EPC Kontrolle der Motorelektronik (Benzinmotor)

 Lesen und beachten Sie zuerst  auf Seite 40.

Wenn die Kontrollleuchte  leuchtet bzw. während der Fahrt blinkt, liegt ein Fehler in der Motorsteuerung vor. Das Motorsteuergerät ermöglicht die Fahrt im Notbetrieb.

Die Hilfe eines Fachbetriebs in Anspruch nehmen.

Dieselpartikelfilter (Dieselmotor)

Lesen und beachten Sie zuerst auf Seite 40.

Der Dieselpartikelfilter filtert Rußpartikel aus dem Abgas. Die Rußpartikel sammeln sich im Dieselpartikelfilter und werden hier regelmäßig verbrannt.

Wenn die Kontrollleuchte leuchtet, ist der Filter mit Ruß zugesetzt.

Um den Filter zu reinigen, sollte, wenn es die Verkehrsverhältnisse erlauben für mindestens 15 Minuten oder bis zum Erlöschen der Kontrollleuchte mit eingelegtem 4. oder 5. Gang (automatisches Getriebe: in Wählhebelstellung S) mit einer Geschwindigkeit von mindestens 60 km/h bei Motordrehzahlen zwischen 1 800-2 500 1/min gefahren werden.

Die Kontrollleuchte erlischt erst nach erfolgreicher Reinigung des Filters.

Wird der Filter nicht erfolgreich gereinigt, erlischt die Kontrollleuchte nicht und die Kontrollleuchte beginnt zu blinken.

Im MAXI DOT-Display wird die folgende Meldung angezeigt.

Dieselpartikelfilter: Bordbuch!

Das Motorsteuergerät ermöglicht die Fahrt im Notbetrieb. Nach dem Ausschalten und erneutem Einschalten der Zündung leuchtet auch die Kontrollleuchte .

Die Hilfe eines Fachbetriebs in Anspruch nehmen.

ACHTUNG

- Der Dieselpartikelfilter erreicht sehr hohe Temperaturen - es besteht Brandgefahr und es können schwere Verletzungen entstehen. Deshalb das Fahrzeug niemals an Stellen anhalten, an denen die Fahrzeugunterseite mit leicht entflammaren Materialien, z. B. trockenem Gras, Unterholz, Laub, verschüttetem Kraftstoff u. Ä., in Kontakt kommen kann.
- Passen Sie immer Ihre Geschwindigkeit den Wetter-, Straßen-, Gelände- und Verkehrsverhältnissen an. Die durch die Kontrollleuchte hervorgerufenen Empfehlungen dürfen Sie nie dazu verleiten, die nationalen gesetzlichen Bestimmungen im Straßenverkehr zu missachten.

VORSICHT

Solange die Kontrollleuchte leuchtet, muss mit einem erhöhten Kraftstoffverbrauch und unter Umständen auch mit einer Leistungsminderung des Motors gerechnet werden.

Hinweis

- Um den Verbrennungsvorgang der Rußpartikel im Filter zu unterstützen, empfehlen wir, ständigen Kurzstreckenverkehr zu vermeiden.
- Durch die Verwendung von Dieselmotorkraftstoff mit erhöhtem Schwefelanteil kann sich die Lebensdauer des Filters deutlich reduzieren. Bei einem SKODA Servicepartner erfahren Sie, in welchen Ländern Dieselmotorkraftstoff mit hohem Schwefelanteil verwendet wird.
- Wenn der Motor während des Filterreinigungsvorgangs bzw. kurz danach abgestellt wird, kann sich der Kühlerlüfter für einige Minuten selbsttätig einschalten.

Kraftstoffreserve

Lesen und beachten Sie zuerst auf Seite 40.

Die Kontrollleuchte leuchtet, wenn noch ein Kraftstoffvorrat von weniger als ca. 7 Liter vorhanden ist.

Als Warnton ertönt auch ein akustisches Signal.

Im MAXI DOT-Display wird die folgende Meldung angezeigt.

Bitte tanken. Reichweite: ... km

Hinweis

Der Text im MAXI DOT-Display erlischt erst, nachdem getankt und eine kurze Strecke gefahren wurde.

Airbag-System

Lesen und beachten Sie zuerst auf Seite 40.

Wenn die Kontrollleuchte leuchtet, liegt ein Fehler im Airbag-System vor.

Im MAXI DOT-Display wird die folgende Meldung angezeigt.

Fehler: Airbag

Die Funktionsbereitschaft des Airbag-Systems wird elektronisch überwacht, auch wenn einer der Airbags abgeschaltet ist.



Wenn ein Front-, Seiten- bzw. Kopfairbag oder ein Gurtstraffer mit dem Fahrzeugsystemtester abgeschaltet wurde:

- Die Kontrollleuchte leuchtet nach dem Einschalten der Zündung für etwa 4 Sekunden auf und blinkt anschließend noch etwa 12 Sekunden in 2-Sekunden-Intervallen.

Im MAXI DOT-Display wird die folgende Meldung angezeigt.

Airbag/ Gurtstraffer deaktiviert.

Wenn der Beifahrer-Frontairbag mit dem Schlüsselschalter an der Seite der Schalttafel auf der Beifahrerseite abgeschaltet wurde:

- Die Kontrollleuchte  leuchtet nach dem Einschalten der Zündung für ca. 4 Sekunden auf;
- Das Abschalten des Airbags wird durch Aufleuchten einer gelben Kontrollleuchte im Schriftzug **PASSENGER AIR BAG OFF**  im Schalttafelmittelteil angezeigt » [Seite 21](#).

ACHTUNG

Bei einer Störung des Airbag-Systems besteht die Gefahr, dass das System bei einem Unfall nicht auslöst. Deshalb ist dieses unverzüglich von einem Fachbetrieb überprüfen zu lassen.

Reifenfülldruck

 **Lesen und beachten Sie zuerst  auf Seite 40.**

Die Kontrollleuchte  leuchtet

Sollte während der Fahrt die Kontrollleuchte  aufleuchten, kam es zu einer Reifendruckänderung.

Als Warnton ertönt auch ein akustisches Signal.

- Sofort die Geschwindigkeit reduzieren und heftige Lenk- und Bremsmanöver vermeiden.
- Das Fahrzeug anhalten, die Zündung ausschalten und die Reifen und deren Fülldruck prüfen » [Seite 163](#).
- Den Reifenfülldruck ggf. korrigieren oder das Rad ersetzen » [Seite 172](#) bzw. das Pannenset verwenden » [Seite 175](#).
- Die Reifendruckwerte im System abspeichern » [Seite 128](#).

Die Kontrollleuchte  blinkt für etwa 1 min und leuchtet weiter

Wenn die Kontrollleuchte  für etwa 1 min blinkt und weiter leuchtet, kann ein Fehler im System der Reifendruck-Überwachung vorliegen.

- Das Fahrzeug anhalten, die Zündung ausschalten und den Motor wieder anlassen.

Wenn die Kontrollleuchte  nach dem Anlassen des Motors wieder blinkt, liegt ein Systemfehler vor.

Die Hilfe eines Fachbetriebs in Anspruch nehmen.

Für das Aufleuchten der Kontrollleuchte  können auch folgende Gründe bestehen.

- Das Fahrzeug ist einseitig beladen. Die Last so gleichmäßig wie möglich verteilen.
- Die Räder einer Achse sind stärker belastet (z. B. bei Anhängerbetrieb oder bei Berg- oder Talfahrt).
- Schneeketten sind montiert.
- Ein Rad wurde gewechselt.

Die Reifendruckwerte im System abspeichern » [Seite 128](#).

VORSICHT

Unter bestimmten Bedingungen (z. B. sportliche Fahrweise, winterliche oder unbefestigte Straßen) kann die Kontrollleuchte  im Kombi-Instrument verzögert oder gar nicht aufleuchten.

Hinweis

Wenn die Batterie abgeklemmt wurde, leuchtet nach dem Einschalten der Zündung die Kontrollleuchte  auf. Nach dem Zurücklegen einer kurzen Strecke muss die Kontrollleuchte erlöschen.

Scheibenwaschwasserstand

 **Lesen und beachten Sie zuerst  auf Seite 40.**

Die Kontrollleuchte  leuchtet bei zu geringem Scheibenwaschwasserstand.

Im MAXI DOT-Display wird die folgende Meldung angezeigt.

Waschwasser auffüllen!

Flüssigkeit nachfüllen » [Seite 152](#).

Traktionskontrolle (ASR) ausgeschaltet

 **Lesen und beachten Sie zuerst  auf Seite 40.**

Durch Drücken der Taste » [Seite 123](#) wird die ASR ausgeschaltet und die Kontrollleuchte  leuchtet auf.

Im MAXI DOT-Display wird die folgende Meldung angezeigt.

Traktionskontrolle (ASR) deaktiviert.

Blinkanlage

 **Lesen und beachten Sie zuerst  auf Seite 40.**

Je nach Position des Blinkerhebels blinkt die linke  oder rechte  Kontrollleuchte.

Fällt ein Blinklicht aus, blinkt die Kontrollleuchte etwa doppelt so schnell.

Bei eingeschalteter Warnblinkanlage blinken alle Blinkleuchten sowie beide Kontrollleuchten mit.

Weitere Informationen » [Seite 62, Blink- und Fernlicht.](#)

Abblendlicht

 **Lesen und beachten Sie zuerst  auf Seite 40.**

Die Kontrollleuchte  leuchtet bei eingeschaltetem Abblendlicht » [Seite 61.](#)

Nebelscheinwerfer

 **Lesen und beachten Sie zuerst  auf Seite 40.**

Die Kontrollleuchte  leuchtet bei eingeschalteten Nebelscheinwerfern » [Seite 63.](#)

Geschwindigkeitsregelanlage

 **Lesen und beachten Sie zuerst  auf Seite 40.**

Die Kontrollleuchte  leuchtet bei eingeschalteter Geschwindigkeitsregelanlage » [Seite 125.](#)

Wählhebelsperre

 **Lesen und beachten Sie zuerst  auf Seite 40.**

Wenn die Kontrollleuchte  leuchtet, das Bremspedal betätigen. Das ist notwendig, um den Wählhebel aus der Stellung **P** oder **N** bewegen zu können » [Seite 114.](#)

Fernlicht

 **Lesen und beachten Sie zuerst  auf Seite 40.**

Die Kontrollleuchte  leuchtet bei eingeschaltetem Fernlicht oder bei Lichthupe » [Seite 62.](#)

Entriegeln und Verriegeln

Entriegeln und Verriegeln

Einleitung zum Thema

In diesem Kapitel finden Sie Informationen zu folgenden Themen:

Fahrzeugschlüssel	48
Batterie im Funkschlüssel ersetzen	49
Kindersicherung	49
Tür öffnen / schließen	50
Fahrzeug ohne Zentralverriegelung entriegeln / verriegeln	50
Notverriegelung der Türen	51

Fahrzeugschlüssel



Abb. 26 Schlüssel: ohne Fernbedienung / mit Fernbedienung

Mit dem Fahrzeug werden zwei Schlüssel ausgeliefert. Je nach Ausstattung kann Ihr Fahrzeug mit Schlüsseln ohne Funkfernbedienung » Abb. 26 - A oder mit Funkfernbedienung » Abb. 26 - B ausgestattet sein.

! ACHTUNG

- Beim Verlassen des Fahrzeugs die Schlüssel niemals im Fahrzeug lassen. Unbefugte Personen, z. B. Kinder, könnten beispielsweise das Fahrzeug verriegeln, die Zündung einschalten oder den Motor anlassen - es besteht Verletzungs- und Unfallgefahr!
- Beim Verlassen des Fahrzeugs niemals Personen, die nicht völlig selbstständig sind, z. B. Kinder, unbeaufsichtigt im Fahrzeug zurücklassen. Diese könnten z. B. die Handbremse lösen oder den Gang herausnehmen. Das Fahrzeug könnte sich in Bewegung setzen - es besteht Verletzungs- und Unfallgefahr! Diese Personen wären möglicherweise auch nicht in der Lage, das Fahrzeug selbstständig zu verlassen oder sich selbst zu helfen. Bei sehr hohen oder sehr niedrigen Temperaturen besteht Lebensgefahr!

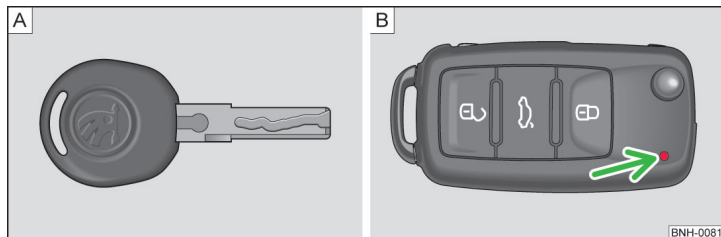
! VORSICHT

- Jeder Schlüssel beinhaltet elektronische Bauteile; deshalb ist dieser vor Feuchtigkeit und starken Erschütterungen zu schützen.
- Die Schlüsselnut absolut sauber halten. Verunreinigungen (Textilfasern, Staub u. Ä.) beeinflussen die Funktion der Schließzylinder und des Zündschlosses negativ.
- Die Funktion der Fernbedienung kann durch Überlagerung von in Fahrzeugnähe befindlichen Sendern, die im gleichen Frequenzbereich arbeiten (z. B. Mobiltelefon, Fernsehsender), vorübergehend beeinträchtigt werden.
- Wenn die Zentralverriegelung auf die Fernbedienung nur aus einer Entfernung von weniger als ca. 3 m reagiert, muss die Batterie ausgewechselt werden » Seite 49.
- Beim Verlassen des Fahrzeugs immer prüfen, ob dieses verriegelt ist.
- Ist die Fahrertür geöffnet, kann das Fahrzeug nicht verriegelt werden.

Batterie im Funkschlüssel ersetzen



Abb. 27 Funkschlüssel: Deckel abnehmen / Batterie herausnehmen

Jeder Funkschlüssel enthält eine Batterie, die unter dem Deckel **A** untergebracht ist » Abb. 27. Wenn die Batterie entladen ist, blinkt nach dem Drücken einer Taste auf dem Funkschlüssel die rote Kontrollleuchte » Abb. 26 auf Seite 48 - **B** nicht. Wir empfehlen Ihnen, die Schlüsselbatterie von einem Fachbetrieb wechseln zu lassen. Falls Sie jedoch die entladene Batterie selbst wechseln möchten, gehen Sie wie folgt vor.

- Den Schlüssel ausklappen.
- Die Batterieabdeckung mit dem Daumen oder mit einem flachen Schraubendreher im Bereich der Pfeile **1** abdrücken » Abb. 27.
- Durch Drücken der Batterie nach unten, im Bereich des Pfeils **2**, die entladene Batterie aus dem Schlüssel herausnehmen.
- Die neue Batterie einsetzen. Darauf achten, dass das „+“ Zeichen auf der Batterie nach oben zeigt. Die Richtige Polarität ist auf der Batterieabdeckung dargestellt.
- Die Batterieabdeckung auf den Schlüssel setzen und darauf drücken, bis diese hörbar einrastet.

! VORSICHT

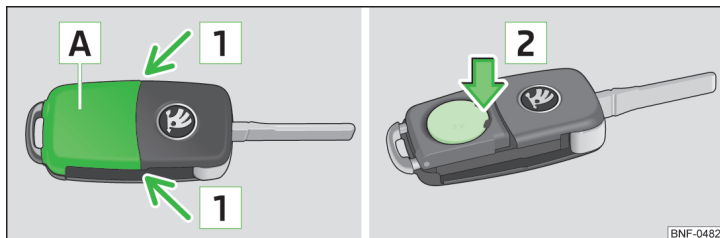
- Beim Batteriewechsel auf die richtige Polarität achten.
- Die Ersatzbatterie muss der Spezifikation der Originalbatterie entsprechen.

♻ Umwelthinweis

Die leere Batterie in Übereinstimmung mit den nationalen gesetzlichen Bestimmungen entsorgen.

i Hinweis

- Lässt sich nach dem Batteriewechsel das Fahrzeug mit dem Funkschlüssel nicht auf- bzw. zuschließen, muss die Anlage synchronisiert werden » Seite 55.
- Der Batterieaustausch im Schlüssel mit aufgeklebter Zierblende ist mit der Zerstörung dieser Abdeckung verbunden. Eine Ersatzzierblende kann bei den ŠKODA Partnern gekauft werden.

Kindersicherung



Abb. 28
Kindersicherung: Tür hinten links

Die Kindersicherung verhindert das Öffnen der jeweiligen hinteren Tür von innen. Die Tür lässt sich nur von außen öffnen.

Die Kindersicherung wird mit dem Fahrzeugschlüssel ein- und ausgeschaltet.

Einschalten

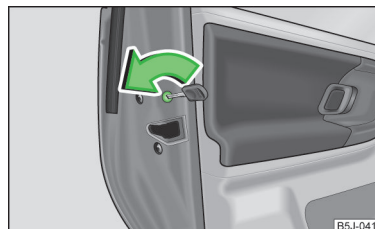
- Den Schlitz der Sicherung in Pfeilrichtung drehen » Abb. 28 (bei der rechten Tür spiegelverkehrt).

Ausschalten

- Den Schlitz der Sicherung entgegen der Pfeilrichtung drehen » Abb. 28 (bei der rechten Tür spiegelverkehrt).

Tür öffnen / schließen



Abb. 29 Türgriff/Türöffnungshebel

Von außen öffnen

➤ Das Fahrzeug entriegeln und am Türgriff **A** » Abb. 29 der jeweiligen Tür ziehen.

Von innen öffnen

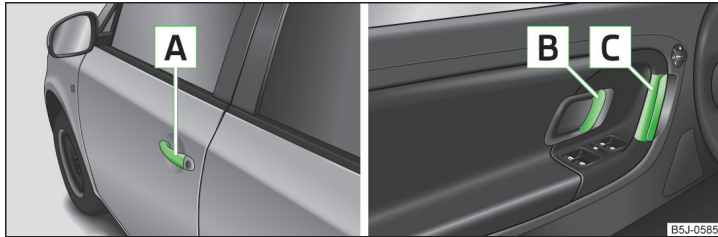
➤ Am Türöffnungshebel **B** der jeweiligen Tür ziehen.

Durch das erste Ziehen am Öffnungshebel wird die Tür **entriegelt**.

Durch das zweite Ziehen am Öffnungshebel wird die Tür **geöffnet**.

Von innen schließen

➤ Den Zuziehgriff **C** fassen und die jeweilige Tür schließen.

! ACHTUNG

- Darauf achten, dass die Tür richtig geschlossen ist, ansonsten könnte sich diese während der Fahrt plötzlich öffnen - es besteht Lebensgefahr!
- Die Tür nur dann öffnen und schließen, wenn sich keiner im Öffnungs- bzw. Schließbereich befindet - es besteht Verletzungsgefahr!
- Eine geöffnete Tür kann sich bei starkem Wind oder an einer Steigung selbsttätig schließen - es besteht Verletzungsgefahr!
- Niemals mit geöffneten Türen fahren - es besteht Lebensgefahr!

Fahrzeug ohne Zentralverriegelung entriegeln / verriegeln



Abb. 30 Sicherungsknopf in der vorderen Tür / in der hinteren Tür

Beim Ent- bzw. Verriegeln der Tür fährt der jeweilige Sicherungsknopf » Abb. 30 hoch bzw. herunter.

Von außen entriegeln

➤ Die Vordertür mit dem Schlüssel entriegeln » Seite 52.

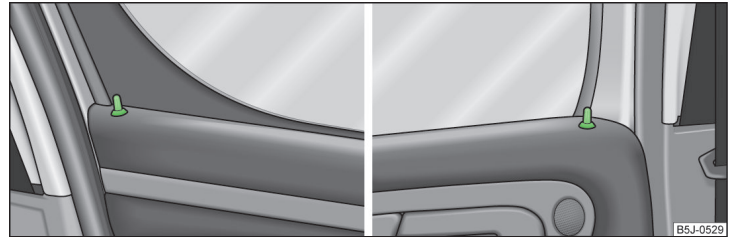
Von innen entriegeln

➤ Am Türöffnungshebel ziehen.

Von außen verriegeln

➤ Die Vordertür mit dem Schlüssel verriegeln » Seite 52.

Von innen verriegeln

➤ Den Sicherungsknopf hineindrücken » Abb. 30.

! ACHTUNG

Verriegelte Türen verhindern das ungewollte Eindringen von außen - z. B. an Kreuzungen. Sie erschweren jedoch Helfern, im Notfall in das Fahrzeug zu gelangen - es besteht Lebensgefahr!

i Hinweis

- Die geöffneten Türen hinten und die Beifahrertür sind durch das Drücken des Sicherungsknopfes und Schließen der Tür zu verriegeln.
- Die geöffnete Fahrertür kann mit dem Sicherungsknopf nicht verriegelt werden. Dadurch wird das versehentliche Einsperren des Schlüssels im Fahrzeug vermieden.

Notverriegelung der Türen



Abb. 31
Hintertür: Notverriegelung der Tür

Auf der Stirnseite der Türen, die keinen Schließzylinder haben, befindet sich ein Notverriegelungsmechanismus, der nur nach dem Öffnen der Tür sichtbar ist.

Verriegelung

- › Die Blende **A** abbauen » [Abb. 31](#).
- › Den Schlüssel in die Öffnung unter der Blende stecken und den Arretierungshebel **B** bis zum Anschlag nach innen drücken.
- › Die Blende wieder einsetzen.

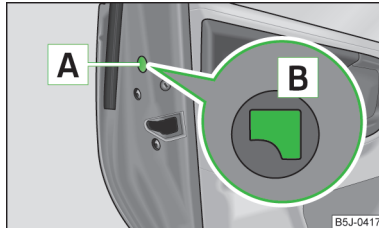
Nach dem Schließen der Tür kann diese von außen nicht mehr geöffnet werden. Die Tür kann wieder durch einmaliges Ziehen am Türöffnungshebel von innen entschert und dann von außen geöffnet werden.

Zentralverriegelung

Einleitung zum Thema

In diesem Kapitel finden Sie Informationen zu folgenden Themen:

Individuelle Einstellungen	51
Safesicherung	52
Mit dem Schlüssel entriegeln	52
Mit dem Schlüssel verriegeln	53
Fahrzeug von innen verriegeln / entriegeln	53

Bei der Verwendung der Zentralver- oder -entriegelung werden **alle** Türen gleichzeitig verriegelt bzw. entriegelt. Die Gepäckraumklappe wird beim Aufschließen entriegelt. Diese kann dann durch Drücken des Griffs oberhalb des Kennzeichens geöffnet werden » [Seite 56, Öffnen/Schließen](#).

Kontrollleuchte in der Fahrertür

Nach dem Verriegeln des Fahrzeugs blinkt die Kontrollleuchte ca. 2 Sekunden in schneller Folge, danach fängt sie an gleichmäßig in längeren Intervallen zu blinken.

Ist das Fahrzeug verriegelt und die Safesicherung » [Seite 52](#) außer Betrieb, blinkt die Kontrollleuchte in der Fahrertür ca. 2 Sekunden lang schnell, erlischt und fängt nach ca. 30 Sekunden an gleichmäßig in längeren Intervallen zu blinken.

Blinkt die Kontrollleuchte zuerst ca. 2 Sekunden lang schnell, leuchtet danach ca. 30 Sekunden ununterbrochen und blinkt anschließend langsam, liegt im System der Zentralverriegelung oder in der Innenraumüberwachung und im Abschleppschutz » [Seite 55](#) ein Fehler vor. Die Hilfe eines Fachbetriebs in Anspruch nehmen.

Fenster-Komfortbedienung

Beim Ent- und Verriegeln des Fahrzeugs können die Fenster geöffnet und geschlossen werden » [Seite 59](#).

! VORSICHT

Falls die Safesicherung aktiviert ist » [Seite 52](#), sind die Türöffnungshebel und die Zentralverriegelungstasten außer Funktion.

i Hinweis

- Bei einem Unfall mit Airbag-Auslösung werden die verriegelten Türen automatisch entriegelt, um Helfern den Zugang in das Fahrzeug zu ermöglichen.
- Beim Ausfall der Zentralverriegelung lässt sich mit dem Schlüssel nur die Fahrertür ent- bzw. verriegeln. Die anderen Türen und die Gepäckraumklappe lassen sich manuell ver- bzw. entriegeln.
 - Notverriegelung der Tür » [Seite 51](#).
 - Notentriegelung der Gepäckraumklappe » [Seite 57](#).

Individuelle Einstellungen

📖 Lesen und beachten Sie zuerst **!** auf [Seite 51](#).

Einzel Türöffnung

Diese Wahlfunktion ermöglicht, nur die Fahrertür zu entriegeln. Die anderen Türen bleiben verriegelt und entriegeln sich erst bei nochmaligem Befehl (Aufschließen).

Automatisches Verriegeln und Entriegeln

Alle Türen und die Gepäckraumklappe werden ab einer Geschwindigkeit von etwa 15 km/h automatisch verriegelt.

Wenn der Zündschlüssel abgezogen wird, wird das Fahrzeug wieder automatisch entriegelt. Außerdem kann das Fahrzeug vom Fahrer oder Beifahrer durch Drücken der Zentralverriegelungstaste  » [Seite 53](#) entriegelt werden.

Die Türen können von innen durch Ziehen am Öffnungshebel der jeweiligen Tür entriegelt und geöffnet werden. Durch das erste Ziehen am Öffnungshebel wird die Tür **entriegelt**. Durch das zweite Ziehen am Öffnungshebel wird die Tür **geöffnet**.

Hinweis

Individuelle Einstellungen können Sie sich in einem Fachbetrieb durchführen lassen.

Safesicherung

 **Lesen und beachten Sie zuerst  auf Seite 51.**

Die Zentralverriegelung ist mit einer **Safesicherung** ausgestattet. Wird das Fahrzeug von außen abgeschlossen, werden die Türschlösser automatisch blockiert. Mit dem Türgriff können dann die Türen weder von innen noch von außen geöffnet werden.

Über die Tatsache, dass nach dem Verriegeln des Fahrzeugs die Safesicherung eingeschaltet wird, werden Sie mit der Meldung **SAFELOCK BEACHTEN** im Display des Kombi-Instruments informiert. Bei Fahrzeugen mit MAXI DOT-Display erscheint die Meldung **SAFE-Verriegelung beachten! Bordbuch!**

Ausschalten

Das Ausschalten der Safesicherung kann auf eine der folgenden Arten erfolgen.

- Durch doppeltes Verriegeln innerhalb von 2 Sekunden.
- Durch die Deaktivierung der Innenraumüberwachung » [Seite 55](#), *Innenraumüberwachung und Abschleppschutz*.

Ist das Fahrzeug verriegelt und die Safesicherung ausgeschaltet, kann die Tür von innen durch Ziehen am Öffnungshebel der jeweiligen Tür entriegelt und geöffnet werden. Durch das erste Ziehen am Öffnungshebel wird die Tür **entriegelt**. Durch das zweite Ziehen am Öffnungshebel wird die Tür **geöffnet**.

Einschalten

Die Safesicherung schaltet sich beim nächsten Ent- und Verriegeln des Fahrzeugs automatisch ein.

Einschaltanzeige

Die Kontrollleuchte in der Fahrertür blinkt ca. 2 Sekunden in schneller Folge, danach fängt sie an, gleichmäßig in längeren Intervallen zu blinken.

Ausschaltanzeige

Die Kontrollleuchte in der Fahrertür blinkt ca. 2 Sekunden lang schnell, erlischt und fängt nach ca. 30 Sekunden an, regelmäßig in längeren Intervallen zu blinken.

ACHTUNG

Bei von außen verriegelten Fahrzeugen mit eingeschalteter Safesicherung dürfen keine Personen im Fahrzeug zurückbleiben, da von innen weder die Türen entriegelt noch die Fenster geöffnet werden können. Die verriegelten Türen erschweren Helfern im Notfall, in das Fahrzeuginnere zu gelangen - es besteht Lebensgefahr.

Hinweis

Diese Funktion ist nur in einigen Ländern gültig.

Mit dem Schlüssel entriegeln



Abb. 32
Fahrertür: Schlüsseldrehungen
zum Ent- und Verriegeln

 **Lesen und beachten Sie zuerst  auf Seite 51.**

- Den Schlüssel im Schließzylinder der Fahrertür in die Fahrtrichtung (Entriegelungsstellung) **A** drehen » [Abb. 32](#).
- Am Türgriff ziehen und die Tür öffnen. ▶

- › Alle Türen (bei Fahrzeugen mit Diebstahlwarnanlage nur die Fahrertür) werden entriegelt.
- › Die Gepäckraumklappe wird entriegelt.
- › Die über den Türkontakt geschalteten Innenleuchten leuchten.
- › Die Safesicherung wird deaktiviert.
- › Die Fenster öffnen sich, solange der Schlüssel in der Entriegelungsstellung gehalten wird.
- › Die Kontrollleuchte in der Fahrertür hört auf zu blinken, wenn das Fahrzeug mit keiner Diebstahlwarnanlage ausgestattet ist » Seite 55.

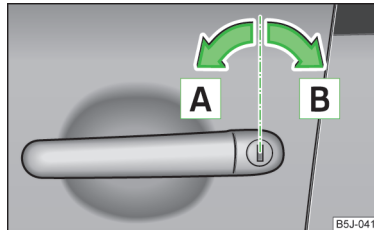
Mit dem Schlüssel verriegeln

📖 **Lesen und beachten Sie zuerst** **!** auf Seite 51.

- › Den Schlüssel im Schließzylinder entgegen der Fahrtrichtung (Verriegelungsstellung) **[B]** drehen » Abb. 32 auf Seite 52.
- › Alle Türen und die Gepäckraumklappe werden verriegelt.
- › Die über den Türkontakt geschalteten Innenleuchten werden ausgeschaltet.
- › Die Fenster schließen sich, solange der Schlüssel in der Verriegelungsstellung gehalten wird.
- › Die Safesicherung wird sofort aktiviert.
- › Die Kontrollleuchte in der Fahrertür beginnt zu blinken.

i Hinweis

Ist die Fahrertür geöffnet, kann das Fahrzeug nicht verriegelt werden.

Fahrzeug von innen verriegeln / entriegeln





Abb. 33
Mittelkonsole: Zentralverriegelungstaste



📖 **Lesen und beachten Sie zuerst** **!** auf Seite 51.

Wenn das Fahrzeug nicht von außen verriegelt wurde, kann es mit der Wipp-taste » Abb. 33 auch ohne eingeschaltete Zündung ent- und verriegelt werden.

Alle Türen und die Gepäckraumklappe verriegeln

- › Die Taste im Bereich  » Abb. 33 drücken. Das Symbol  in der Taste leuchtet auf.

Alle Türen und die Gepäckraumklappe entriegeln

- › Die Taste im Bereich  » Abb. 33 drücken. Das Symbol  in der Taste erlischt.

Wenn Ihr Fahrzeug mit der Zentralverriegelungstaste verriegelt wurde, gilt Folgendes.

- › Ein Öffnen der Türen und der Gepäckraumklappe von außen ist nicht möglich (Sicherheit z. B. beim Anhalten an einer Kreuzung).
- › Die Türen können von innen durch Ziehen am Öffnungshebel der jeweiligen Tür entriegelt und geöffnet werden. Durch das erste Ziehen am Öffnungshebel wird die Tür **entriegelt**. Durch das zweite Ziehen am Öffnungshebel wird die Tür **geöffnet**.
- › Ist eine Tür geöffnet, kann das Fahrzeug nicht verriegelt werden.
- › Bei einem Unfall mit Airbag-Auslösung werden die verriegelten Türen automatisch entriegelt, um Helfern den Zugang in das Fahrzeug zu ermöglichen.

! ACHTUNG

- Von innen verriegelte Türen erschweren Helfern im Notfall, in das Fahrzeuginnere zu gelangen - es besteht Lebensgefahr!
- Falls die Safesicherung eingeschaltet ist » Seite 52, sind die Türöffnungshebel und die Zentralverriegelungstasten außer Funktion.

Fernbedienung

📖 Einleitung zum Thema

In diesem Kapitel finden Sie Informationen zu folgenden Themen:

Entriegeln/Verriegeln	_____	54
Synchronisierung	_____	55▶

Mit dem Funkschlüssel können Sie:

- › das Fahrzeug ent- und verriegeln;
- › die Gepäckraumklappe entriegeln;
- › die Fenster öffnen und schließen » Seite 59, Fenster-Komfortbedienung.

Der Sender mit der Batterie ist im Griff des Funkschlüssels untergebracht. Der Empfänger befindet sich im Fahrzeuginnenraum. Der Wirkungsbereich des Funkschlüssels beträgt ca. 30 m. Bei schwachen Batterien vermindert sich die Reichweite.

Der Schlüssel hat einen herausklappbaren Schlüsselbart, der zum manuellen Ent- und Verriegeln des Fahrzeugs sowie zum Anlassen des Motors dient.

Beim Ersatz eines verloren gegangenen Schlüssels sowie nach Reparatur oder Austausch der Empfangseinheit muss die Anlage von einem Fachbetrieb initialisiert werden. Erst dann kann der Funkschlüssel wieder benutzt werden.

i Hinweis

- Bei eingeschalteter Zündung wird die Fernbedienung automatisch deaktiviert.
- Die Funktion der Fernbedienung kann durch Überlagerung von in Fahrzeugnähe befindlichen Sendern, die im gleichen Frequenzbereich arbeiten (z. B. Mobiltelefon, Fernsehsender), vorübergehend beeinträchtigt werden.
- Wenn die Zentralverriegelung bzw. die Diebstahlwarnanlage auf die Fernbedienung nur aus einer Entfernung von weniger als 3 m reagiert, muss die Batterie ausgetauscht werden » Seite 49.

Entriegeln/Verriegeln



Abb. 34
Funkschlüssel

Fahrzeug entriegeln

- › Die Taste **1** » Abb. 34 drücken.

Fahrzeug verriegeln

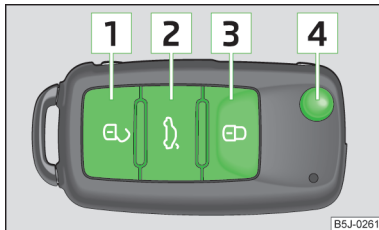
- › Die Taste **3** » Abb. 34 drücken.

Safesicherung deaktivieren

- › Die Taste **3** » Abb. 34 zweimal innerhalb von 2 Sekunden drücken. Weitere Informationen » Seite 51.

Gepäckraumklappe entriegeln

- › Die Taste **2** » Abb. 34 drücken. Weitere Informationen » Seite 56.

Schlüsselbart herausklappen

- › Die Taste **4** » Abb. 34 drücken.

Schlüsselbart einklappen

- › Die Taste **4** » Abb. 34 drücken und den Schlüsselbart einklappen.

Entriegeln

Das Entriegeln des Fahrzeugs wird durch zweimaliges Blinken der Blinkleuchten angezeigt. Wird das Fahrzeug mit der Taste **1** » Abb. 34 entriegelt und innerhalb der nächsten 30 Sekunden keine Tür oder die Gepäckraumklappe geöffnet, verriegelt sich das Fahrzeug automatisch wieder und die Safesicherung bzw. die Diebstahlwarnanlage wird wieder aktiviert. Diese Funktion verhindert ein unbeabsichtigtes Entriegeln des Fahrzeugs.

Außerdem werden beim Aufschließen des Fahrzeugs die dem Schlüssel zugeordneten elektrisch einstellbaren Sitze und Außenspiegel eingestellt. Die gespeicherte Einstellung von Fahrersitz und Außenspiegeln wird abgerufen.

Verriegeln

Die richtige Verriegelung des Fahrzeugs wird durch einmaliges Blinken der Blinkleuchten angezeigt.

Wenn nach dem Verriegeln des Fahrzeugs Türen oder die Gepäckraumklappe geöffnet sind, blinken die Blinkleuchten erst nach deren Schließung.

i Hinweis

- Die Fernbedienung nur dann betätigen, wenn Türen und Gepäckraumklappe geschlossen sind und wenn Sichtkontakt zum Fahrzeug besteht.
- Bei Fahrzeugen mit Diebstahlwarnanlage können bei einem ŠKODA Partner zusätzlich auch die akustischen Signale beim Ent-/Verriegeln aktiviert/deaktiviert werden

Synchronisierung

Lässt sich das Fahrzeug beim Betätigen der Fernbedienung nicht entriegeln, dann ist es möglich, dass der Schlüssel nicht synchronisiert ist. Dazu kann es kommen, wenn die Tasten des Funkschlüssels mehrmals außerhalb des Wirkungsbereichs der Anlage betätigt wurden bzw. die Batterie im Funkschlüssel ausgetauscht wurde.

Der Schlüssel ist wie folgt zu synchronisieren.

- › Eine beliebige Taste auf dem Funkschlüssel drücken.
- › Nach dem Drücken der Taste ist innerhalb von 1 Minute die Tür mit dem Schlüssel zu entriegeln.

Diebstahlwarnanlage

Einleitung zum Thema

In diesem Kapitel finden Sie Informationen zu folgenden Themen:

Funktionsweise _____ 55
Innenraumüberwachung und Abschleppschutz _____ 55

Die Diebstahlwarnanlage erhöht den Schutz vor Diebstahl- und Einbruchversuchen in das Fahrzeug.

Bei einem Einbruch- oder Diebstahlversuch löst die Anlage akustische und optische Signale aus (nachstehend nur als Alarm).

Hinweis

- Die Lebensdauer der Alarmsirene beträgt 5 Jahre.
- Um die volle Funktionsfähigkeit der Diebstahlwarnanlage zu gewährleisten, ist vor dem Verlassen des Fahrzeugs zu prüfen, ob alle Türen und alle Fenster verschlossen sind.
- Die Codierung von Funk-Fernbedienung und Empfangseinheit schließt die Benutzung der Funk-Fernbedienung anderer Fahrzeuge aus.

Funktionsweise

Wie wird die Warnanlage aktiviert?

Die Diebstahlwarnanlage wird beim Verriegeln des Fahrzeugs mit der Funk-Fernbedienung oder mit dem Schlüssel in der Fahrertür aktiviert. Sie ist etwa 30 Sekunden nach dem Verriegeln aktiviert.

Wie wird die Warnanlage deaktiviert?

Die Diebstahlwarnanlage wird durch Drücken der Symboltaste  auf der Funk-Fernbedienung deaktiviert. Wird das Fahrzeug nicht innerhalb 30 Sekunden nach Abgabe des Funksignals geöffnet, wird die Diebstahlwarnanlage wieder aktiviert.

Alarmauslösung

Der Alarm wird ausgelöst, wenn am verriegelten Fahrzeug die folgende unbefugte Handlung begangen wird.

- › Öffnen der Motorraumklappe.
- › Öffnen der Gepäckraumklappe.
- › Öffnen der Türen.
- › Manipulation des Zündschlosses.
- › Abschleppen des Fahrzeugs » Seite 55.
- › Bewegung im Fahrzeug » Seite 55.
- › Plötzlicher und deutlicher Spannungsabfall des Bordnetzes.
- › Abkuppeln des Anhängers » Seite 133.

Wenn bei einem Fahrzeug mit Fernbedienung die Fahrertür über den Schließzylinder entriegelt und geöffnet wird, dann erfolgt eine Auslösung der Alarmanlage.

Alarm ausschalten

Der Alarm wird ausgeschaltet, indem die Taste  auf dem Funkschlüssel gedrückt oder die Zündung eingeschaltet wird.

! VORSICHT

Um die volle Funktionsfähigkeit der Warnanlage zu gewährleisten, ist vor dem Verlassen des Fahrzeugs zu prüfen, ob die Türen und alle Fenster verschlossen sind.

Innenraumüberwachung und Abschleppschutz





Abb. 35
Taste für Innenraumüberwachung und Abschleppschutz

Die Innenraumüberwachung löst den Alarm aus, sobald sie eine Bewegung im Fahrzeug registriert.

Ausschalten

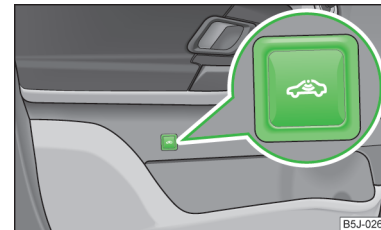
- Die Zündung ausschalten.
- Die Fahrertür öffnen.
- Die Symboltaste  » Abb. 35 in der Fahrertür drücken.
- Das Fahrzeug innerhalb von 30 Sekunden verriegeln.

Die Innenraumüberwachung und der Abschleppschutz sind beim nächsten Verriegeln des Fahrzeugs automatisch wieder eingeschaltet.

i Hinweis

- Die Innenraumüberwachung und den Abschleppschutz deaktivieren, wenn die Möglichkeit besteht, dass Alarm ausgelöst wird, durch Bewegungen (z. B. von Personen oder Tieren) im Fahrzeuginnenraum, wenn das Fahrzeug transportiert (z. B. mit Bahn oder Schiff) oder abgeschleppt werden soll.
- Das geöffnete Brillenfach verringert die Effizienz der Innenraumüberwachung. Um die volle Funktion der Innenraumüberwachung zu gewährleisten, ist vor dem Verriegeln des Fahrzeugs das Brillenfach immer zu schließen.

Gepäckraumklappe

Einleitung zum Thema

In diesem Kapitel finden Sie Informationen zu folgenden Themen:

Öffnen/Schließen	56
Verzögerte Verriegelung der Gepäckraumklappe	57
Notentriegelung	57

! ACHTUNG

- Sicherstellen, dass nach dem Schließen der Gepäckraumklappe die Verriegelung eingerastet ist. Die Klappe könnte sich sonst während der Fahrt plötzlich öffnen, auch wenn die Klappe verriegelt wurde - es besteht Unfallgefahr!
- Nie mit geöffneter oder angelehnter Gepäckraumklappe fahren, da Abgase in den Innenraum gelangen können - es besteht Vergiftungsgefahr!
- Beim Schließen der Gepäckraumklappe nicht auf die Heckscheibe drücken, diese könnte platzen - es besteht Verletzungsgefahr!
- Darauf achten, dass beim Schließen der Gepäckraumklappe keine Körperteile eingequetscht werden - es besteht Verletzungsgefahr!

i Hinweis

- Nach dem Schließen der Gepäckraumklappe wird diese innerhalb von 1 Sekunde automatisch verriegelt und die Diebstahlwarnanlage aktiviert. Das gilt nur dann, wenn vor dem Schließen der Gepäckraumklappe das Fahrzeug verriegelt war.
- Beim Anfahren bzw. ab einer Geschwindigkeit von mehr als 5 km/h, wird die Funktion des Griffs oberhalb des Kennzeichens deaktiviert. Nach dem Anhalten und Öffnen einer Tür wird die Funktion des Griffs wieder aktiviert.

Öffnen/Schließen



Abb. 36 Gepäckraumklappe öffnen / Griff der Gepäckraumklappe

 Lesen und beachten Sie zuerst **!** auf Seite 56.

Nach dem Entriegeln des Fahrzeugs kann die Klappe durch Drücken des Griffs oberhalb des Kennzeichens geöffnet werden.

Bei Fahrzeugen ohne Zentralverriegelung öffnen

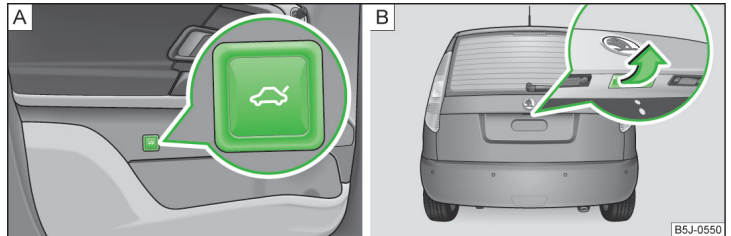
- Die Symboltaste  in der Fahrertür » Abb. 36 - **A** drücken und die Gepäckraumklappe in Pfeilrichtung anheben » Abb. 36 - **B**.

Bei Fahrzeugen mit Zentralverriegelung öffnen

- Den Griff drücken und die Gepäckraumklappe in Pfeilrichtung anheben » Abb. 36 - **B**.

Schließen

- Die Klappe herunterziehen und diese mit leichtem Schwung zuschlagen.

An der Innenverkleidung der Gepäckraumklappe befindet sich ein Griff, der das Schließen erleichtert.

Verzögerte Verriegelung der Gepäckraumklappe

📖 **Lesen und beachten Sie zuerst** **!** auf Seite 56.

Wird die Gepäckraumklappe mit der Symboltaste  auf dem Funkschlüssel entriegelt, dann wird die Klappe nach dem Schließen automatisch verriegelt.

Der Zeitraum, nach dessen Ablauf die Gepäckraumklappe nach dem Schließen automatisch verriegelt wird, kann durch einen Fachbetrieb verlängert werden.

Nach der Aktivierung der verzögerten Verriegelung kann die Klappe nach dem Schließen innerhalb eines begrenzten Zeitraums wieder geöffnet werden.

Die verzögerte Verriegelung der Klappe kann durch einen Fachbetrieb deaktiviert werden.

! VORSICHT

Bevor die Gepäckraumklappe automatisch verriegelt wird, droht das ungewollte Eindringen ins Fahrzeug. Wir empfehlen daher, das Fahrzeug mit der Symboltaste  auf dem Funkschlüssel zu verriegeln.

Notentriegelung



Abb. 37
Notentriegelung der Gepäckraumklappe

📖 **Lesen und beachten Sie zuerst** **!** auf Seite 56.

Liegt ein Fehler in der Zentralverriegelung vor, kann die Gepäckraumklappe manuell entriegelt werden.

Entriegeln

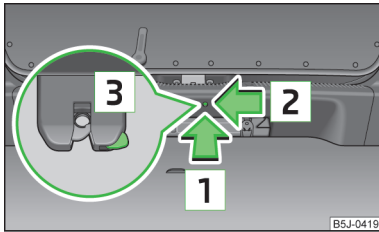
- Die Sitzlehne der Rücksitzbank vorklappen » Seite 72.
- In die Öffnung in der Verkleidung in Pfeilrichtung **1** » Abb. 37 einen Schraubendreher oder ein ähnliches Werkzeug bis zum Anschlag einführen.
- Das Schloss **3** unter der Verkleidung in Pfeilrichtung **2** entsichern.
- Die Gepäckraumklappe öffnen.

Elektrische Fensterheber

📖 Einleitung zum Thema

In diesem Kapitel finden Sie Informationen zu folgenden Themen:

Fenster öffnen / schließen	58
Kraftbegrenzung der Fensterheber	58
Fenster-Komfortbedienung	59
Funktionsstörungen	59

! ACHTUNG

- Wenn das Fahrzeug von außen verriegelt wird, dürfen keine Personen im Fahrzeug zurückbleiben, weil sich die Fenster im Notfall nicht mehr von innen öffnen lassen.
- Das System ist mit einer Kraftbegrenzung ausgestattet » Seite 58. Bei einem Hindernis wird der Schließvorgang angehalten und das Fenster fährt einige Zentimeter zurück. Die Fenster sind trotzdem vorsichtig zu schließen - es besteht Verletzungsgefahr!
- Werden auf den Rücksitzen Personen, die nicht völlig selbstständig sind, z. B. Kinder, befördert, wird empfohlen, die elektrischen Fensterheber der hinteren Türen außer Funktion zu setzen (Sicherheitsschalter) **S** » Abb. 38 auf Seite 58.
- Beim Schließen der Fenster vorsichtig vorgehen, um Quetschverletzungen zu vermeiden - es besteht Verletzungsgefahr!

! VORSICHT

- Die Fensterscheiben sauber halten, um eine korrekte Funktion der elektrischen Fensterheber zu gewährleisten.
- Für den Fall, dass die Scheiben eingefroren sind, zunächst das Eis entfernen » Seite 142, *Fensterscheiben und Außenspiegel* und erst danach die Fensterheber betätigen, da sonst die Fensterdichtung sowie der Fensterhebermechanismus beschädigt werden kann.
- In der Winterzeit kann es beim Schließen der Fenster infolge der Vereisung zu einem größeren Widerstand kommen. Das Fenster stoppt beim Schließen und fährt einige Zentimeter zurück.
- Darauf achten, dass beim Verlassen des verriegelten Fahrzeugs die Fenster stets geschlossen sind.

🌿 Umwelthinweis

Bei hohen Geschwindigkeiten sind die Seitenfenster zu schließen, um einen unnötig hohen Kraftstoffverbrauch zu vermeiden. ▶

i Hinweis

- Wenn die Zündung ausgeschaltet wird, lassen sich die Fenster noch für ca. 10 Minuten öffnen oder schließen. Nach dem Öffnen der Fahrer- oder Beifahrertür können die Fenster nur mit der Taste **A** » Abb. 38 auf Seite 58 bedient werden.
- Zur Belüftung des Fahrzeuginnenraums während der Fahrt vorrangig das vorhandene Heiz-, Klima- und Belüftungssystem nutzen. Sind die Fenster geöffnet, kann Staub sowie anderer Schmutz ins Fahrzeug gelangen und zusätzlich können bei bestimmten Geschwindigkeiten Windgeräusche entstehen.

Fenster öffnen / schließen



Abb. 38 Tasten in der Fahrertür / in den hinteren Türen

📖 Lesen und beachten Sie zuerst **i** und **!** auf Seite 57.

Tasten der Fensterheber » Abb. 38

- A** Taste für den Fensterheber in der Fahrertür
- B** Taste für den Fensterheber in der Beifahrertür
- C** Taste für den Fensterheber in der hinteren Tür rechts
- D** Taste für den Fensterheber in der hinteren Tür links
- S** Sicherheitsschalter

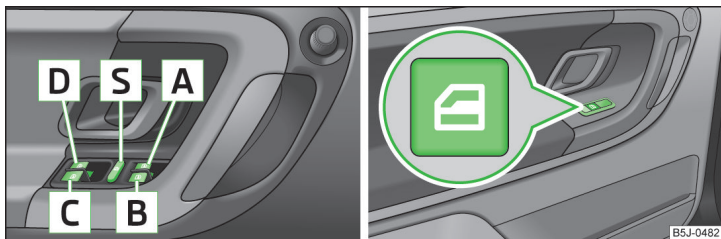
Die elektrischen Fensterheber funktionieren nur bei eingeschalteter Zündung.

Öffnen

➤ Das Fenster wird durch leichtes Drücken der jeweiligen Taste geöffnet. Nach Loslassen der Taste wird der Öffnungsvorgang gestoppt.

Zusätzlich öffnet sich das Fenster automatisch vollständig durch kurzes Drücken der Taste bis zum Anschlag. Bei erneutem Drücken der Taste bleibt das Fenster sofort stehen.

Schließen

➤ Das Fenster lässt sich durch leichtes Ziehen der jeweiligen Tastenoberkante schließen. Nach Loslassen der Taste wird der Schließvorgang gestoppt.

Zusätzlich schließt sich das Fenster automatisch vollständig durch kurzes Ziehen der Taste bis zum Anschlag. Bei erneutem Ziehen der Taste bleibt das Fenster sofort stehen.

Sicherheitsschalter

Durch Drücken des Sicherheitsschalters **S** » Abb. 38 können die Tasten der Fensterheber in den hinteren Türen außer Funktion gesetzt werden. Durch wiederholtes Drücken des Sicherheitsschalters **S** sind die Tasten der Fensterheber in den hinteren Türen wieder funktionsfähig.

Sind die Tasten in den hinteren Türen außer Betrieb gesetzt, leuchtet die Kontrollleuchte  im Sicherheitsschalter **S**.

i Hinweis

Der Fensterhebermechanismus ist mit einem Überhitzungsschutz ausgestattet. Bei wiederholtem Öffnen und Schließen des Fensters kann dieser Schutz überhitzen. Dies führt zu einem vorübergehenden Sperren der Fensterbetätigung. Sobald der Überhitzungsschutz abgekühlt ist, kann das Fenster wieder betätigt werden.

Kraftbegrenzung der Fensterheber

📖 Lesen und beachten Sie zuerst **i** und **!** auf Seite 57.

Die elektrischen Fensterheber sind mit einer Kraftbegrenzung ausgestattet. Sie verringert die Gefahr von Quetschverletzungen beim Schließen der Fenster.

Bei einem Hindernis wird der Schließvorgang angehalten und das Fenster fährt um einige Zentimeter zurück.

Verhindert das Hindernis ein Schließen während der nächsten 10 Sekunden, wird der Schließvorgang erneut unterbrochen und das Fenster fährt um einige Zentimeter zurück.

Wenn versucht wird, das Fenster innerhalb von 10 Sekunden nach dem zweiten Zurückfahren des Fensters erneut zu schließen, obwohl das Hindernis noch nicht beseitigt wurde, wird der Schließvorgang nur gestoppt. In dieser Zeit ist es nicht möglich, die Fenster automatisch zu schließen. Die Kraftbegrenzung ist noch eingeschaltet.

Die Kraftbegrenzung ist erst dann ausgeschaltet, wenn innerhalb der nächsten 10 Sekunden wieder versucht wird, das Fenster zu schließen - **das Fenster schließt jetzt mit voller Kraft!**

Wird länger als 10 Sekunden gewartet, dann ist die Kraftbegrenzung wieder eingeschaltet.

Fenster-Komfortbedienung

📖 Lesen und beachten Sie zuerst **!** und **!** auf Seite 57.

Die Komfortbedienung der Fenster bietet die Möglichkeit, alle Fenster auf einmal zu öffnen bzw. zu schließen.

Die Komfortbedienung kann auf eine der folgenden Arten erfolgen.

Öffnen

- Die Symboltaste  auf dem Funkschlüssel gedrückt halten.
- Den Schlüssel im Schließzylinder der Fahrertür in der Entriegelungsstellung halten.
- Die Taste **A** » **Abb. 38 auf Seite 58** in der Öffnungsstellung halten.

Schließen

- Die Symboltaste  auf dem Funkschlüssel gedrückt halten.
- Den Schlüssel im Schließzylinder der Fahrertür in der Verriegelungsstellung halten.
- Die Taste **A** » **Abb. 38 auf Seite 58** in der Schließstellung halten.

Durch Loslassen des Schlüssels bzw. der jeweiligen Taste wird die Bewegung der Fenster sofort gestoppt.

Funktionsstörungen

📖 Lesen und beachten Sie zuerst **!** und **!** auf Seite 57.

Elektrische Fensterheber außer Funktion

Wurde bei geöffnetem Fenster die Batterie ab- und wieder angeklemt, sind die elektrischen Fensterheber ohne Funktion. Das System muss aktiviert werden. Die Funktion ist wie folgt wiederherzustellen.

- Die Zündung einschalten.
- Die jeweilige Tastenoberkante in der Fahrertür ziehen und das Fenster schließen.
- Die Taste loslassen.
- Die jeweilige Taste für noch ca. 3 Sekunden erneut nach oben ziehen und halten.

Winterbetrieb

In der Winterzeit kann es beim Schließen der Fenster infolge der Vereisung zu einem größeren Widerstand kommen. Das Fenster stoppt beim Schließen und fährt einige Zentimeter zurück.

Damit es möglich wird, das Fenster zu schließen, ist es notwendig, die Kraftbegrenzung außer Funktion zu setzen » **Seite 58**.

Mechanische Fensterheber

📖 Einleitung zum Thema

In diesem Kapitel finden Sie Informationen zu folgenden Themen:

Fenster öffnen / schließen _____ 60

Die Fenster können mittels der an der jeweiligen Türverkleidung angebrachten Kurbel mechanisch bedient werden.

! ACHTUNG

Die Fenster sind vorsichtig zu schließen - es besteht Verletzungsgefahr!

! VORSICHT

- Für den Fall, dass die Scheiben eingefroren sind, zunächst das Eis » **Seite 142, Fensterscheiben und Außenspiegel** entfernen und erst danach die Fensterheber betätigen, da sonst die Fensterdichtung sowie der Fensterhebermechanismus beschädigt werden kann.
- Darauf achten, dass beim Verlassen des verriegelten Fahrzeugs die Fenster stets geschlossen sind.

Umwelthinweis

Bei hohen Geschwindigkeiten sind die Seitenfenster zu schließen, um einen unnötig hohen Kraftstoffverbrauch zu vermeiden.

i Hinweis

Zur Belüftung des Fahrzeuginnenraums während der Fahrt vorrangig das vorhandene Heiz-, Klima- und Belüftungssystem nutzen. Sind die Fenster geöffnet, kann Staub sowie anderer Schmutz ins Fahrzeug gelangen und zusätzlich können bei bestimmten Geschwindigkeiten Windgeräusche entstehen.



Abb. 39 Fensterbedienung: links / rechts

Lesen und beachten Sie zuerst **!** und **!** auf Seite 59.

Es kann immer nur ein Fenster mechanisch bedient werden.

Öffnen

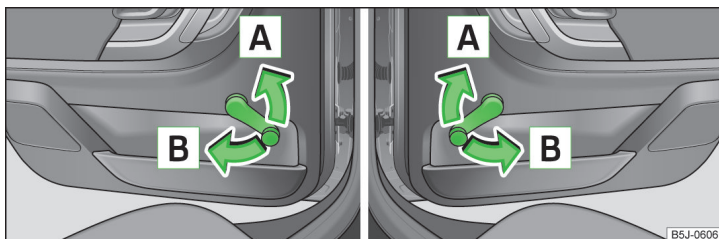
Die Kurbel in Pfeilrichtung **A** drehen » Abb. 39.

Schließen

Die Kurbel in Pfeilrichtung **B** drehen » Abb. 39.

Licht

Einleitung zum Thema

In diesem Kapitel finden Sie Informationen zu folgenden Themen:

Licht ein-/ausschalten	61
Leuchtweitenregulierung	61
Tagfahrlicht (DAY LIGHT)	62
Blink- und Fernlicht	62
Halogen-Projektorscheinwerfer mit Kurvenlichtfunktion	63
Nebelscheinwerfer	63
Nebelscheinwerfer mit der Funktion CORNER	63
Nebelschlussleuchte	63
Touristisches Licht	64
Warnblinkanlage	64
Parklicht	65

Das Licht arbeitet nur bei eingeschalteter Zündung, sofern es nicht anders angegeben ist.

Bei Fahrzeugen mit **Rechtslenkung** weicht die Anordnung der Bedienungselemente zum Teil von der in » Abb. 40 auf Seite 61 gezeigten Anordnung ab. Die Symbole, die die Stellungen der Bedienungselemente markieren, sind gleich.

! ACHTUNG

- Niemals nur mit eingeschaltetem Standlicht fahren! Das Standlicht ist nicht hell genug, um die Straße vor Ihnen genügend auszuleuchten oder von anderen Verkehrsteilnehmern gesehen zu werden. Deshalb bei Dunkelheit oder schlechter Sicht immer das Abblendlicht einschalten.
- Das Einschalten der Leuchten darf nur im Einklang mit den nationalen gesetzlichen Bestimmungen erfolgen.
- Für die richtige Einstellung und Verwendung der Leuchten ist stets der Fahrer verantwortlich.

i Hinweis

Die Scheinwerfer können innen vorübergehend beschlagen. Bei eingeschaltetem Fahrlicht ist die Lichtaustrittsfläche nach kurzer Zeit wieder beschlagfrei, ggf. kann das Scheinwerferglas an den Randbereichen noch beschlagen sein. Dieser Beschlag hat keinen Einfluss auf die Lebensdauer der Beleuchtungseinrichtung.

Licht ein-/ausschalten



Abb. 40
Schalttafel: Lichtschalter

📖 Lesen und beachten Sie zuerst **!** auf Seite 60.

Lichtschalterstellungen » Abb. 40.

- Standlicht bzw. beidseitiges Parklicht einschalten » Seite 65
- ↔ Abblendlicht einschalten
- 0 Licht ausschalten (außer Tagfahrlicht)
- ☁ Nebelscheinwerfer einschalten » Seite 63
- ☁ Nebelschlussleuchte einschalten » Seite 63

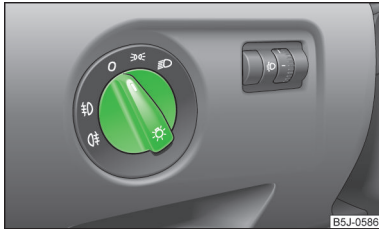
i Hinweis

- Ist der Lichtschalter in der Stellung ➤ oder ↔, der Zündschlüssel abgezogen und wird die Fahrertür geöffnet, dann ertönt ein akustisches Warnsignal. Mit dem Schließen der Fahrertür (Zündung aus) wird das akustische Warnsignal über den Türkontakt abgestellt, jedoch das Standlicht bleibt ein, um ggf. das abgestellte Fahrzeug zu beleuchten.
- Wenn das Fahrzeug verlassen wird, ohne dabei das Parklicht verwenden zu wollen, dann den Lichtschalter immer in Stellung 0 drehen.

Leuchtweitenregulierung



Abb. 41
Schalttafel: Leuchtweitenregulierung

📖 Lesen und beachten Sie zuerst **!** auf Seite 60.

Durch Drehen des Drehreglers » Abb. 41 aus der Stellung -- in 3 wird die Leuchtweitenregulierung allmählich angepasst und dadurch der Lichtkegel verkürzt.

Die Positionen des Drehreglers entsprechen etwa folgendem Beladungszustand.

- Fahrzeug vorn besetzt, Gepäckraum leer.
- 1 Fahrzeug voll besetzt, Gepäckraum leer.
- 2 Fahrzeug voll besetzt, Gepäckraum beladen.
- 3 Fahrersitz besetzt, Gepäckraum beladen.

! ACHTUNG

Die Leuchtweitenregulierung immer so einstellen, um die folgenden Bedingungen zu erfüllen.

- Das Fahrzeug blendet andere Verkehrsteilnehmer nicht, insbesondere entgegenkommende Fahrzeuge.
- Die Leuchtweite ist für ein sicheres Fahren ausreichend.

i Hinweis

Wir empfehlen, die Leuchtweitenregulierung bei eingeschaltetem Abblendlicht einzustellen.

Tagfahrlicht (DAY LIGHT)

📖 Lesen und beachten Sie zuerst **!** auf Seite 60.

Tagfahrlicht einschalten

➤ Den Lichtschalter in Stellung **0** » **Abb. 40** auf Seite 61 drehen.

Funktion Tagfahrlicht deaktivieren / aktivieren

➤ Das Tagfahrlicht deaktivieren bzw. aktivieren, indem die Sicherung mit entsprechender Amperezahl für das Tagfahrlicht entfernt bzw. eingesetzt wird » **Seite 182**, Sicherungen in der Schalttafel.

Bei Fahrzeugen mit dem START-STOPP-System deaktivieren

- Die Zündung ausschalten.
- Den Blinkerhebel » **Abb. 42** auf Seite 62 zum Lenkrad ziehen und gleichzeitig nach unten schieben und in dieser Stellung halten.
- Die Zündung einschalten - warten, bis das linke Blinklicht 4x blinkt.
- Die Zündung ausschalten - es ertönt ein akustisches Signal, das das Ausschalten des Tagfahrlichts bestätigt.
- Den Blinkerhebel loslassen.

Bei Fahrzeugen mit dem START-STOPP-System aktivieren

- Die Zündung ausschalten.
- Den Blinkerhebel » **Abb. 42** auf Seite 62 zum Lenkrad ziehen und gleichzeitig nach oben schieben und in dieser Stellung halten.
- Die Zündung einschalten - warten, bis das rechte Blinklicht 4x blinkt.
- Die Zündung ausschalten - es ertönt ein akustisches Signal, das das Einschalten des Tagfahrlichts bestätigt.
- Den Blinkerhebel loslassen.

Bei Fahrzeugen mit separaten Leuchten für Tagfahrlicht in den Nebelscheinwerfern oder im Stoßfänger vorn leuchten bei der aktivierten Funktion Tagfahrlicht das Standlicht (weder vorn noch hinten) und die Kennzeichenleuchte nicht.

Ist das Fahrzeug nicht mit separaten Leuchten für Tagfahrlicht ausgestattet, wird das Tagfahrlicht durch die Kombination von Abblendlicht, Standlicht (vorn und hinten) einschließlich Kennzeichenleuchte realisiert.

i Hinweis

Bei Fahrzeugen mit separaten Leuchten für Tagfahrlicht (im Stoßfänger unterhalb der Hauptscheinwerfer) dienen diese Leuchten auch als Standlicht.

Blink- und Fernlicht



Abb. 42
Bedienungshebel: Blink- und Fernlichtbedienung

📖 Lesen und beachten Sie zuerst **!** auf Seite 60.

Mit dem Bedienungshebel wird auch das Parklicht bedient » **Seite 65**.

Bedienungshebelstellungen » **Abb. 42**.

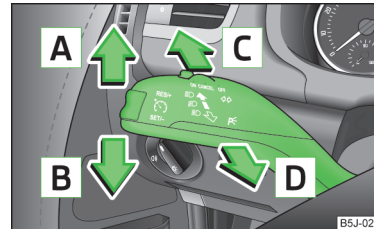
- A** Blinklicht rechts \rightarrow einschalten
- B** Blinklicht links \leftarrow einschalten
- C** Fernlicht (gefederte Stellung) \Rightarrow einschalten
- D** Fernlicht ausschalten bzw. Lichthupe (gefederte Stellung) \Rightarrow einschalten

Bei eingeschaltetem Blinklicht links bzw. rechts blinkt im Kombi-Instrument die Kontrollleuchte \leftarrow bzw. \rightarrow .

Bei eingeschaltetem Fernlicht oder eingeschalteter Lichthupe leuchtet im Kombi-Instrument die Kontrollleuchte \Rightarrow .

Blinken zum Fahrspurwechsel - um nur kurz zu blinken, **den Hebel** nur bis zum Druckpunkt nach oben bzw. nach unten **bewegen und in dieser Stellung halten**.

Komfortblinken

Möchte man nur dreimal blinken, **den Hebel** kurz bis zum oberen bzw. unteren Druckpunkt **drücken und wieder loslassen**.

! ACHTUNG

Das Fernlicht bzw. die Lichthupe nur dann einschalten, wenn dadurch die anderen Verkehrsteilnehmer nicht geblendet werden.

i Hinweis

- Das **Fernlicht** kann nur bei eingeschaltetem Abblendlicht eingeschaltet werden.
- Die **Lichthupe** kann auch bei ausgeschalteter Zündung eingeschaltet werden.
- Die **Blinkleuchten** arbeiten nur bei eingeschalteter Zündung.
- Nach Durchfahren einer Kurve schalten sich die Blinker automatisch aus.
- Fällt eine Glühlampe der Blinkanlage aus, blinkt die Kontrollleuchte etwa doppelt so schnell.

Halogen-Projektorscheinwerfer mit Kurvenlichtfunktion

Lesen und beachten Sie zuerst **i auf Seite 60.**

Die Halogen-Projektorscheinwerfer mit Kurvenlichtfunktion stellen sich, in Abhängigkeit von der Fahrgeschwindigkeit und dem Lenkeinschlag, für eine bessere Kurvenausleuchtung in die optimale Position.

! ACHTUNG

Falls die Halogen-Projektorscheinwerfer mit Kurvenlichtfunktion defekt sind, werden die Scheinwerfer automatisch in eine Notposition gesenkt, die eine eventuelle Blendung des Gegenverkehrs verhindert. Damit verkürzt sich die ausgeleuchtete Länge der Fahrbahn. Vorsichtig fahren und unverzüglich einen Fachbetrieb aufsuchen.

Nebelscheinwerfer



Abb. 43
Schalttafel: Lichtschalter

Lesen und beachten Sie zuerst **i auf Seite 60.**

Einschalten/Ausschalten

- Zunächst den Lichtschalter » **Abb. 43** in Stellung \Rightarrow oder \Rightarrow drehen.
- Den Lichtschalter in Stellung **1** ziehen.

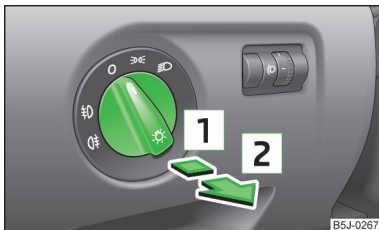
Das Ausschalten der Nebelscheinwerfer erfolgt in umgekehrter Reihenfolge.

Bei eingeschalteten Nebelscheinwerfern leuchtet im Kombi-Instrument die Kontrollleuchte \Rightarrow » **Seite 40.**

Nebelscheinwerfer mit der Funktion CORNER

Lesen und beachten Sie zuerst **i auf Seite 60.**

Die Funktion CORNER verbessert durch das Aufleuchten des Nebelscheinwerfers auf der jeweiligen Fahrzeugseite die Ausleuchtung des Fahrzeugumfelds beim Abbiegen, Einparken u. Ä.

Die Funktion CORNER wird automatisch eingeschaltet, wenn die folgenden Bedingungen erfüllt sind.

- Das Blinklicht ist eingeschaltet bzw. die Vorderräder sind stark nach rechts oder links eingeschlagen¹⁾.
- Der Motor läuft.
- Das Fahrzeug steht oder bewegt sich mit einer Geschwindigkeit von max. 40 km/h.
- Das Abblendlicht ist eingeschaltet.
- Das Tagfahrlicht ist nicht eingeschaltet.
- Die Nebelscheinwerfer sind nicht eingeschaltet.
- Kein Rückwärtsgang ist eingelegt.

Nebelschlussleuchte

Lesen und beachten Sie zuerst **i auf Seite 60.**

Einschalten/Ausschalten

- Zunächst den Lichtschalter » **Abb. 43** auf Seite 63 in Stellung \Rightarrow oder \Rightarrow drehen.
- Den Lichtschalter in Stellung **2** ziehen.

Das Ausschalten der Nebelschlussleuchte erfolgt in umgekehrter Reihenfolge. ▶

¹⁾ Beim Konflikt der beiden Einschaltvarianten, z. B. wenn das Lenkrad nach links eingeschlagen ist und das rechte Blinklicht eingeschaltet ist, hat das Blinklicht die höhere Priorität.

Wenn das Fahrzeug nicht mit Nebelscheinwerfern ausgestattet ist, wird die Nebelschlussleuchte eingeschaltet, indem der Lichtschalter in die einzig mögliche Stellung herausgezogen wird.

Bei eingeschalteter Nebelschlussleuchte leuchtet im Kombi-Instrument die Kontrollleuchte  » Seite 40.

Wenn das Fahrzeug mit einer werkseitig eingebauten Anhängervorrichtung bzw. einer Anhängervorrichtung aus dem ŠKODA Original Zubehör ausgerüstet ist und mit einem Anhänger gefahren wird, dann leuchtet nur die Nebelschlussleuchte des Anhängers.

Touristisches Licht

 **Lesen und beachten Sie zuerst**  auf Seite 60.

Halogen-Projektorscheinwerfer mit Kurvenlichtfunktion

Dieser Modus ermöglicht das Fahren in Ländern mit gegensätzlichem Verkehrssystem (Links-/Rechtsverkehr), ohne die entgegenkommenden Fahrzeuge zu blenden. Bei aktivem Modus „Touristisches Licht“ ist das seitliche Schwenken der Scheinwerfer deaktiviert.

Touristisches Licht aktivieren

Vor der Aktivierung des touristischen Lichts müssen folgende Bedingungen erfüllt werden.

Ausgeschaltete Zündung, ausgeschaltetes Licht (Lichtschalter in der Stellung **O**), Drehregler für Leuchtweitenregulierung in der Stellung **→**, kein Gang eingelegt bzw. Wählhebel in der Stellung **N** (automatisches Getriebe), deaktiviertes touristisches Licht.

▶ Die Zündung einschalten.

Innerhalb von 10 Sekunden nach dem Einschalten der Zündung:

- ▶ Den Lichtschalter in Stellung  » Seite 61, *Licht ein-/ausschalten* drehen.
- ▶ Den Rückwärtsgang einlegen (Schaltgetriebe) bzw. den Wählhebel in Stellung **R** stellen (automatisches Getriebe).
- ▶ Den Drehregler für Leuchtweitenregulierung aus der Stellung **→** in die Stellung **3** drehen » Seite 61.

Touristisches Licht deaktivieren

Vor der Deaktivierung des touristischen Lichts müssen folgende Bedingungen erfüllt werden.

Ausgeschaltete Zündung, ausgeschaltetes Licht (Lichtschalter in der Stellung **O**), Drehregler für Leuchtweitenregulierung in der Stellung **3**, kein Gang eingelegt bzw. Wählhebel in der Stellung **N** (automatisches Getriebe), aktiviertes touristisches Licht.

▶ Die Zündung einschalten.

Innerhalb von 10 Sekunden nach dem Einschalten der Zündung:

- ▶ Den Lichtschalter in Stellung  » Seite 61, *Licht ein-/ausschalten* drehen.
- ▶ Den Rückwärtsgang einlegen (Schaltgetriebe) bzw. den Wählhebel in Stellung **R** stellen (automatisches Getriebe).
- ▶ Den Drehregler für Leuchtweitenregulierung aus der Stellung **3** in die Stellung **→** drehen » Seite 61.

Weitere Informationen » Seite 121, *Scheinwerfer*.

Hinweis

Ist der Modus „Touristisches Licht“ aktiv, blinkt nach jedem Einschalten der Zündung die Kontrollleuchte  für 10 Sekunden.

Warnblinkanlage



Abb. 44
Schalttafel: Taste für Warnblinkanlage

 **Lesen und beachten Sie zuerst**  auf Seite 60.

▶ Die Taste  » Abb. 44 drücken.

Bei eingeschalteter Warnblinkanlage blinken alle Blinkleuchten des Fahrzeugs gleichzeitig. Die Kontrollleuchte für die Blinker und die Kontrollleuchte in der Taste blinken ebenfalls mit. Die Warnblinkanlage kann auch bei ausgeschalteter Zündung eingeschaltet werden.

Bei einer Airbagauslösung wird die Warnblinkanlage automatisch eingeschaltet. ▶

! VORSICHT

Die Warnblinkanlage ist einzuschalten, wenn z. B. das Folgende auftritt.

- Ein Stauende wird erreicht.
- Am Fahrzeug liegt eine Panne vor.

Parklicht

📖 Lesen und beachten Sie zuerst ! auf Seite 60.

Parklicht $\text{P} \leftarrow$ einschalten

- Die Zündung ausschalten.
- Den Bedienungshebel » Abb. 42 auf Seite 62 nach oben bzw. nach unten drücken - das Standlicht auf der rechten bzw. linken Fahrzeugseite wird eingeschaltet.

Beidseitiges Parklicht $\text{P} \leftrightarrow$ einschalten

- Den Lichtschalter » Abb. 40 auf Seite 61 in Stellung $\text{P} \leftrightarrow$ drehen und das Fahrzeug verriegeln.

i Hinweis

- Das Parklicht $\text{P} \leftarrow$ lässt sich nur bei ausgeschalteter Zündung aktivieren.
- Wenn das rechte oder linke Blinklicht eingeschaltet worden ist und die Zündung ausgeschaltet wird, dann wird das Parklicht nicht automatisch eingeschaltet.

Innenleuchten

📖 Einleitung zum Thema

In diesem Kapitel finden Sie Informationen zu folgenden Themen:

Innenleuchte - Variante 1	65
Innenleuchte - Variante 2	66
Beleuchtetes Ablagefach auf der Beifahrerseite	66
Gepäckraumleuchte	66

Innenleuchte - Variante 1



Abb. 45
Innenleuchte - Variante 1

Stellungen des Schiebeschalters [A] » Abb. 45.

$\text{P} \leftarrow$ einschalten

0 ausschalten (Mittelstellung)

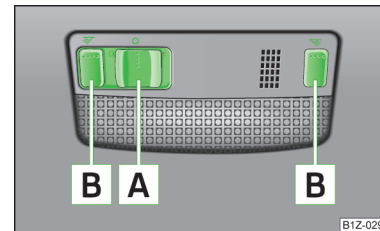
$\text{P} \leftrightarrow$ mit dem Türkontaktschalter bedienen

Durch Drücken der Schalter [B] » Abb. 45 können die Leseleuchten ein- bzw. ausgeschaltet werden.

Ist die Bedienung der Leuchte mit dem Türkontaktschalter eingeschaltet (Schalter [A] » Abb. 45 in der Stellung $\text{P} \leftrightarrow$), **leuchtet die Leuchte auf**, wenn eines der folgenden Ereignisse vorliegt.

- Das Fahrzeug wird entriegelt.
- Eine der Türen wird geöffnet.
- Der Zündschlüssel wird abgezogen.

Ist die Bedienung der Leuchte mit dem Türkontaktschalter eingeschaltet (Schalter [A] » Abb. 45 in der Stellung $\text{P} \leftrightarrow$), **erlischt die Leuchte**, wenn eines der folgenden Ereignisse vorliegt.

- Das Fahrzeug wird verriegelt.
- Die Zündung wird eingeschaltet.
- Etwa 30 Sekunden nach dem Schließen aller Türen.

Bleibt eine Tür geöffnet oder befindet sich der Schalter [A] » Abb. 45 in der Stellung $\text{P} \leftarrow$, erlischt die Innenleuchte innerhalb von 10 Minuten, damit die Fahrzeugbatterie nicht entladen wird.

Innenleuchte - Variante 2



Abb. 46
Innenleuchte - Variante 2

Stellungen des Schiebeschalters » Abb. 46.

☞ einschalten

0 ausschalten

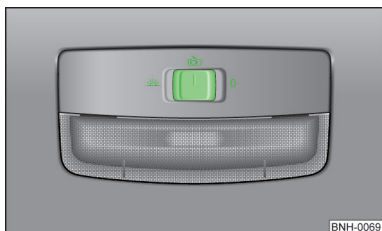
☞ mit dem Türkontaktschalter bedienen (Mittelstellung)

Für die Innenleuchte - Variante 2 gelten die gleichen Grundsätze wie für » Seite 65, Innenleuchte - Variante 1.

Beleuchtetes Ablagefach auf der Beifahrerseite

» Beim Öffnen der Klappe des Ablagefachs auf der Beifahrerseite leuchtet die Leuchte im Ablagefach.

» Die Leuchte schaltet sich bei eingeschaltetem Standlicht automatisch ein und mit dem Schließen der Klappe wieder aus.

Gepäckraumleuchte

Die Leuchte schaltet sich beim Öffnen der Gepäckraumklappe automatisch ein. Bleibt die Klappe länger als 10 Minuten geöffnet, schaltet sich die Gepäckraumleuchte automatisch aus.

Sicht

Einleitung zum Thema

In diesem Kapitel finden Sie Informationen zu folgenden Themen:

Heckscheibenbeheizung	66
Sonnenblenden	66
Sonnenschutzrollo	67

Heckscheibenbeheizung



Abb. 47
Taste für Heckscheibenbeheizung

» Die Heckscheibenbeheizung wird durch Drücken der Symboltaste  » Abb. 47 ein- bzw. ausgeschaltet, die Kontrollleuchte in der Taste leuchtet bzw. erlischt.

Die Heckscheibenbeheizung kann nur bei laufendem Motor eingeschaltet werden.

Nach ca. 7 Minuten **schaltet** die Heckscheibenbeheizung selbsttätig **ab**.

Umwelthinweis

Sobald die Scheibe enteist oder von Beschlag befreit ist, sollte die Beheizung abgeschaltet werden. Der verringerte Stromverbrauch wirkt sich günstig auf den Kraftstoffverbrauch aus » Seite 119, Elektrische Energie sparen.

Hinweis

Sinkt die Bordspannung, schaltet sich die Heckscheibenbeheizung automatisch aus, um genügend elektrische Energie für die Motorsteuerung zu haben » Seite 161, Automatische Verbraucherabschaltung.

Sonnenblenden



Abb. 48
Sonnenblende: Ausschwenken

B5J-0275

Die Sonnenblende für den Fahrer bzw. Beifahrer kann aus der Halterung herausgezogen und zur Tür in Pfeilrichtung **1** » Abb. 48 geschwenkt werden.

Die Make-up-Spiegel in den Sonnenblenden sind mit Abdeckungen versehen. Die Abdeckung in Pfeilrichtung **2** schieben.

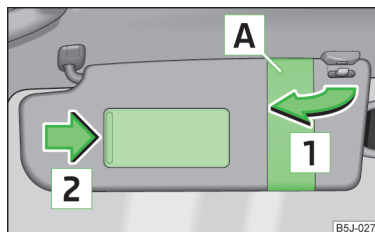
Das Band **A** dient zur Ablage von kleinen leichten Gegenständen, wie z. B. einem Zettel mit Notizen u. Ä.

! ACHTUNG

Die Sonnenblenden dürfen nicht zu den Seitenscheiben in den Entfaltungsbereich der Kopfairbags geschwenkt werden, wenn daran Gegenstände, wie z. B. Kugelschreiber usw., befestigt sind. Bei Auslösung der Kopfairbags könnte es zur Verletzung der Insassen kommen.

Sonnenschutzrollo



Abb. 49
Sonnenschutzrollo

Das Sonnenschutzrollo kann manuell geöffnet bzw. geschlossen werden » Abb. 49.

Wenn Gepäck oder Ladegut auf dem Dach transportiert werden soll, dann ist das Folgende zu beachten » Seite 82, **!** in Abschnitt *Einleitung zum Thema*.

! ACHTUNG

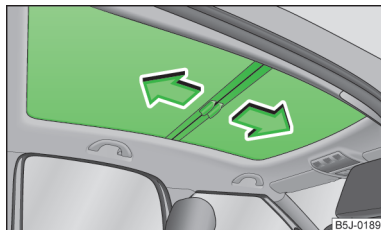
Bei der Bedienung des Sonnenschutzrollos vorsichtig vorgehen, um Quetschverletzungen zu vermeiden - es besteht Verletzungsgefahr!

Scheibenwischer und -wascher

! Einleitung zum Thema

In diesem Kapitel finden Sie Informationen zu folgenden Themen:

Scheibenwischer und -wascher	68
Scheinwerferreinigungsanlage	68
Scheibenwischerblätter der Frontscheibe auswechseln	69
Scheibenwischerblatt der Heckscheibe auswechseln	69

Die Scheibenwischer und die Waschanlage arbeiten nur bei eingeschalteter Zündung.

Nach dem Einlegen des Rückwärtsgangs wird bei eingeschalteten Frontscheibenwischern die Heckscheibe automatisch einmal gewischt.

Scheibenwaschwasser nachfüllen » Seite 152.

! ACHTUNG

- Einwandfreie Scheibenwischerblätter sind für klare Sicht und sicheres Fahren unbedingt erforderlich » Seite 69.
- Die Scheibenwaschanlage nicht bei niedrigen Temperaturen verwenden, ohne dass vorher die Frontscheibe beheizt wurde. Der Scheibenreiniger könnte sonst auf der Frontscheibe gefrieren und die Sicht nach vorn einschränken.
- Aus Sicherheitsgründen sind die Scheibenwischerblätter jährlich ein- bis zweimal zu erneuern. Diese können bei einem ŠKODA Partner erworben werden.

! VORSICHT

- Bei kalten Temperaturen und im Winter vor der Fahrt bzw. vor dem Einschalten der Zündung prüfen, ob die Scheibenwischerblätter nicht festgefroren sind. Sollten die Scheibenwischer bei angefrorenen Scheibenwischerblättern eingeschaltet werden, können sowohl die Scheibenwischerblätter als auch der Scheibenwischermotor beschädigt werden!
- Wird bei eingeschalteten Scheibenwischern die Zündung ausgeschaltet, wischen die Scheibenwischer beim nächsten Einschalten der Zündung im gleichen Modus weiter. Zwischen dem Ausschalten und dem nächsten Einschalten der Zündung können die Scheibenwischer bei niedrigen Temperaturen anfrischen.
- Angefrorene Scheibenwischerblätter vorsichtig von der Front- bzw. Heckscheibe ablösen.

- Vor der Fahrt Schnee und Eis von den Scheibenwischern entfernen.
- Bei unvorsichtiger Handhabung des Scheibenwischers besteht die Gefahr der Beschädigung der Frontscheibe.

i Hinweis

- Die Scheibenwaschdüsen der Frontscheibe werden bei laufendem Motor und einer Außentemperatur von weniger als ca. +10 °C beheizt.
- Der Inhalt des Scheibenwaschwasserbehälters beträgt 3,5 Liter. Bei Fahrzeugen mit der Scheinwerferreinigungsanlage beträgt der Inhalt etwa 5,4 Liter.
- Um Schlierenbildung zu vermeiden, sollten die Scheibenwischerblätter regelmäßig mit einem Scheibenreiniger gesäubert werden. Bei starker Verschmutzung, z. B. Insektenreste, sind die Scheibenwischerblätter mit einem Schwamm oder Tuch zu reinigen.

Scheibenwischer und -wascher



Abb. 50
Bedienungshebel: Stellungen der Scheibenwischer und -wascher

Lesen und beachten Sie zuerst **!** und **!** auf Seite 67.

Bedienungshebelstellungen » Abb. 50.

- 0** Wischen ausgeschaltet
- 1** Intervallwischen der Frontscheibe
- 2** langsames Frontscheibenwischen
- 3** schnelles Frontscheibenwischen
- 4** Tippwischen der Frontscheibe (gedeferte Stellung)
- 5** Wisch-/Waschautomatik für die Frontscheibe (gedeferte Stellung)
- 6** Heckscheibenwischen (der Scheibenwischer wischt regelmäßig nach einigen Sekunden)
- 7** Wisch-/Waschautomatik für die Heckscheibe (gedeferte Stellung)
- A** Schalter für die Einstellung der gewünschten Pause zwischen den einzelnen Scheibenwischerausschlägen (**1** Intervallwischen der Frontscheibe)

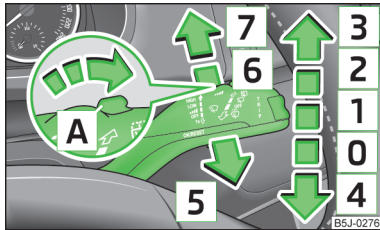
Wisch-/Waschautomatik für die Frontscheibe

Die Waschanlage arbeitet sofort, die Scheibenwischer wischen etwas später.

Nach dem Loslassen des Hebels stoppt die Waschanlage und die Wischer führen noch 1 bis 3 Wischeraussschläge aus (je nach Dauer des Sprühvorgangs).

Wisch-/Waschautomatik für die Heckscheibe

Die Waschanlage arbeitet sofort, der Scheibenwischer wischt etwas später.

Nach dem Loslassen des Hebels stoppt die Waschanlage und der Wischer führt noch 1 bis 3 Wischeraussschläge aus (je nach Dauer des Sprühvorgangs). **Nach dem Loslassen bleibt der Hebel in der Stellung **6**.**

Scheinwerferreinigungsanlage

Lesen und beachten Sie zuerst **!** und **!** auf Seite 67.

Wenn das Abblend- oder Fernlicht eingeschaltet ist und der Scheibenwischerhebel in die Stellung **5** » Abb. 50 auf Seite 68 gezogen wird, werden die Scheinwerfer kurz bespritzt. Zum Reinigen der Scheinwerfer kommt es auch nach jedem fünften Besprühen der Frontscheibe.

In regelmäßigen Abständen, z. B. nach dem Tanken, sollte hartnäckig festsitzender Schmutz (z. B. Insektenreste) von den Scheinwerfergläsern entfernt werden. Die folgenden Hinweise sind zu beachten » Seite 143, *Scheinwerfergläser*.

Um die Funktion im Winter sicherzustellen, sollten die Waschdüsenhalterungen vom Schnee befreit und Eis mit einem Enteisungsspray entfernt werden.

! VORSICHT

Die Düsen der Scheinwerferreinigungsanlage nie von Hand herausziehen - es besteht Beschädigungsgefahr!

Scheibenwischerblätter der Frontscheibe auswechseln



Abb. 51
Scheibenwischerblatt der Frontscheibe

Lesen und beachten Sie zuerst **!** und **!** auf Seite 67.

Scheibenwischerblatt abnehmen

- › Den Scheibenwischerarm von der Scheibe anheben.
- › Die Sicherung **1** » Abb. 51 drücken und das Scheibenwischerblatt in Pfeilrichtung **2** abziehen.

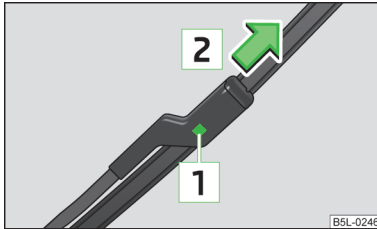
Scheibenwischerblatt befestigen

- › Das Scheibenwischerblatt bis zum Einrasten an den Anschlag schieben.
- › Prüfen, ob das Scheibenwischerblatt richtig befestigt ist.
- › Die Scheibenwischerarme an die Scheibe zurückklappen.

Einwandfreie Scheibenwischerblätter sind für eine klare Sicht unbedingt erforderlich. Scheibenwischerblätter dürfen nicht durch Staub, Insektenreste und Konservierungswachs verunreinigt sein.

Rubbeln bzw. schmieren die Scheibenwischerblätter, dann können Wachsrückstände auf den Scheiben durch die Fahrzeugwäsche in automatischen Waschanlagen die Ursache sein. Deshalb sind nach **jeder Wäsche in der Waschanlage** die Lippen der Scheibenwischerblätter und die Scheiben **zu reinigen** und zu entfetten.

Scheibenwischerblatt der Heckscheibe auswechseln



Abb. 52
Scheibenwischerblatt der Heckscheibe

Lesen und beachten Sie zuerst **!** und **!** auf Seite 67.

Scheibenwischerblatt abnehmen

- › Den Scheibenwischerarm von der Scheibe anheben » Abb. 52.
- › Das Wischerblatt bis zum Anschlag in Richtung Scheibenwischerarm kippen.
- › Den Scheibenwischerarm am oberen Teil halten und die Sicherung **1** drücken.
- › Das Wischerblatt in Pfeilrichtung **2** abnehmen.

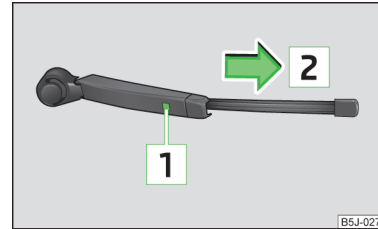
Scheibenwischerblatt befestigen

- › Das Scheibenwischerblatt bis zum Einrasten an den Anschlag schieben.
- › Prüfen, ob das Scheibenwischerblatt richtig befestigt ist.
- › Den Scheibenwischerarm an die Scheibe zurückklappen.

Rückspiegel

Einleitung zum Thema

In diesem Kapitel finden Sie Informationen zu folgenden Themen:

Manuell abblendbarer Innenspiegel	70
Außenspiegel	70 ▶

! ACHTUNG

- Darauf achten, dass die Spiegel nicht durch Eis, Schnee, Beschlag oder sonstige Gegenstände verdeckt werden.
- Konvexe (nach außen gewölbte) oder asphärische Außenspiegel vergrößern das Blickfeld. Sie lassen jedoch Objekte im Spiegel kleiner erscheinen. Deshalb sind diese Spiegel nur bedingt geeignet, um den Abstand zu nachfolgenden Fahrzeugen zu schätzen.
- Nach Möglichkeit den Innenspiegel verwenden, um den Abstand zu nachfolgenden Fahrzeugen zu bestimmen.

Manuell abblendbarer Innenspiegel

📖 Lesen und beachten Sie zuerst **!** auf Seite 70.

Grundeinstellung

➤ Den Hebel an der Spiegelunterkante in Richtung Frontscheibe einstellen.

Spiegel abblenden

➤ Den Hebel an der Spiegelunterkante in Richtung von der Frontscheibe weg einstellen.

Außenspiegel



Abb. 53
Türinnenteil: Drehknopf für die Außenspiegel

📖 Lesen und beachten Sie zuerst **!** auf Seite 70.

Der Drehknopf kann in die folgenden Stellungen bewegt werden.

- L Spiegel links einstellen
- R Spiegel rechts einstellen
- 0 Spiegelbedienung ausschalten
- ☄ Spiegelbeheizung

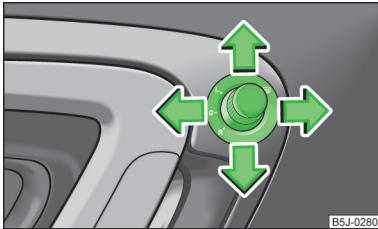
Durch die Bewegung des Drehknopfes in Pfeilrichtung kann die Spiegelfläche in die gewünschte Position eingestellt werden » [Abb. 53](#).

Die Spiegelflächenbewegung ist mit der Bewegung des Drehknopfes identisch.

Außenspiegel anklappen

Der gesamte Außenspiegel kann manuell in Richtung Seitenfenster angeklappt werden. Um die Ausgangsstellung wiederherzustellen, ist dieser vom Seitenfenster bis zum deutlichen Einrasten zurückzuklappen.

i Hinweis

- Die Außenspiegelbeheizung arbeitet nur bei laufendem Motor.
- Die Außenspiegelflächen nicht berühren, wenn die Außenspiegelbeheizung eingeschaltet ist.
- Sollte die elektrische Einstellung einmal ausfallen, können beide Außenspiegel von Hand durch Drücken auf den Rand der Spiegelfläche eingestellt werden.
- Im Falle einer Störung der elektrischen Spiegeleinstellung ist ein Fachbetrieb aufzusuchen.

Sitzen und Verstauen

Vordersitze

Einleitung zum Thema

In diesem Kapitel finden Sie Informationen zu folgenden Themen:

Vordersitze einstellen _____ 71

Vordersitzheizung _____ 72

Der Fahrersitz sollte so eingestellt werden, dass die Pedale mit leicht angewinkelten Beinen völlig durchgedrückt werden können.

Die Sitzlehne des Fahrersitzes sollte so eingestellt werden, dass der oberste Punkt des Lenkrads mit leicht angewinkelten Armen erreicht werden kann.

Die richtige Einstellung der Sitze ist aus folgenden Gründen besonders wichtig.

- Ein sicheres, schnelles Erreichen der Bedienelemente.
- Eine entspannte und ermüdungsarme Körperhaltung.
- **Die größtmögliche Schutzwirkung der Sicherheitsgurte und des Airbag-Systems.**

! ACHTUNG

- Den Fahrersitz nur bei stehendem Fahrzeug einstellen - es besteht Unfallgefahr!
- Vorsicht beim Einstellen des Sitzes! Durch unachtsames oder unkontrolliertes Einstellen können Quetschverletzungen entstehen.
- Niemals mehr Personen befördern, als Sitzplätze im Fahrzeug vorhanden sind.
- Auf dem Beifahrersitz keine Gegenstände, außer den dafür bestimmten Gegenständen (z. B. Kindersitz) befördern - es besteht Unfallgefahr!

i Hinweis

Im Einstellmechanismus für die Lehnenneigung kann nach einiger Betriebszeit ein Spiel entstehen.

Vordersitze einstellen



Abb. 54
Bedienelemente am Sitz

📖 **Lesen und beachten Sie zuerst ! auf Seite 71.**

Sitz in Längsrichtung einstellen

- Den Hebel **1** » Abb. 54 nach oben ziehen und dabei den Sitz in die gewünschte Position schieben.
- Den Hebel **1** loslassen und den Sitz so weit verschieben, bis die Verriegelung hörbar einrastet.

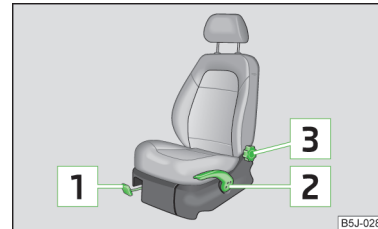
Sitzhöhe einstellen

- Möchte man den Sitz anheben, den Hebel **2** » Abb. 54 nach oben ziehen bzw. pumpen.
- Möchte man den Sitz absenken, den Hebel **2** nach unten drücken bzw. pumpen.

Neigung der Sitzlehne einstellen

- Die Sitzlehne entlasten (sich nicht anlehnen) und das Handrad **3** » Abb. 54 drehen, um die gewünschte Lehnenneigung einzustellen.

Vordersitzheizung



Abb. 55
Wippschalter für Sitzheizung
vorn

📖 **Lesen und beachten Sie zuerst**  auf Seite 71.

Die Sitzlehnen und -flächen der Vordersitze können elektrisch beheizt werden.

- Durch Drücken des Wippschalters in die Position **1** bzw. **2** wird die Sitzheizung vorn auf 25 % bzw. 100 % der Leistung eingeschaltet » [Abb. 55](#).
- Zum Ausschalten der Heizung den Wippschalter in die waagerechte Stellung schalten.

ACHTUNG

Wenn Sie bzw. ein Mitfahrer eine eingeschränkte Schmerz- und/oder Temperaturwahrnehmung haben bzw. hat, z. B. durch Medikamenteneinnahme, Lähmung oder aufgrund chronischer Erkrankungen (z. B. Diabetes), empfehlen wir, völlig auf die Benutzung der Sitzheizung zu verzichten. Es kann zu schwer heilbaren Verbrennungen an Rücken, Gesäß und Beinen führen. Wenn Sie die Sitzheizung dennoch verwenden möchten, empfehlen wir, bei längeren Fahrstrecken regelmäßig Fahrpausen einzulegen, damit sich der Körper von den Belastungen der Fahrt erholen kann. Zur Beurteilung Ihrer konkreten Situation wenden Sie sich an Ihren behandelnden Arzt.

VORSICHT

- Um die Heizelemente der Sitzheizung nicht zu beschädigen, sollte man nicht auf den Sitzen knien oder diese anderweitig punktförmig belasten.
- Wenn die Sitze nicht durch Personen besetzt sind, die Sitzheizung nicht einschalten.
- Wenn sich auf den Sitzen befestigte bzw. abgelegte Gegenstände, wie z. B. ein Kindersitz, eine Tasche u. Ä. befinden, die Sitzheizung nicht einschalten. Es kann ein Fehler der Heizelemente der Sitzheizung auftreten.

- Wenn sich auf den Sitzen befestigte zusätzliche Schonbezüge oder Schutzbezüge befinden, die Sitzheizung nicht einschalten - es besteht die Beschädigungsgefahr der Schonbezüge sowie der Sitzheizung.
- Die Sitze nicht feucht reinigen » [Seite 146](#), [Sitzbezüge](#).

Hinweis

- Die Sitzheizung sollte nur bei laufendem Motor eingeschaltet werden. Dadurch wird die Batteriekapazität erheblich geschont.
- Sinkt die Bordspannung, wird die Sitzheizung automatisch ausgeschaltet, um genügend elektrische Energie für die Motorsteuerung zu haben » [Seite 161](#), [Automatische Verbraucherabschaltung](#).

Rücksitze

Einleitung zum Thema

In diesem Kapitel finden Sie Informationen zu folgenden Themen:

Sitze in Längsrichtung einstellen	72
Neigung der Sitzlehne einstellen	73
Sitzlehne vorklappen und Sitz komplett vorklappen	73
Sitz entriegeln und ausbauen	73
Äußeren Sitz in Querrichtung einstellen	74
Sitze in die Ausgangsstellung zurückklappen	74

Sitze in Längsrichtung einstellen



Abb. 56
Sitze in Längsrichtung einstellen

- Den Hebel **A** in Pfeilrichtung **1** ziehen und den Sitz in die gewünschte Position in Pfeilrichtung **2** verschieben » [Abb. 56](#).

Neigung der Sitzlehne einstellen

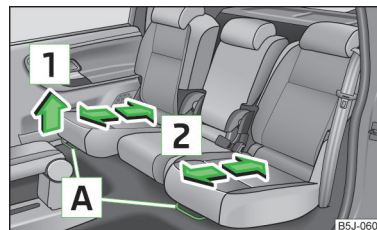

Abb. 57
Sitzlehne einstellen

- Den Hebel **1** » Abb. 57 ziehen und die gewünschte Neigung der Sitzlehne einstellen.

! ACHTUNG

Durch Ziehen sicherstellen, dass die Sitzlehne eingerastet ist.

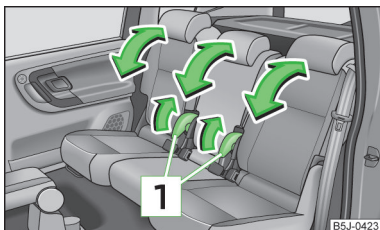
Sitzlehne vorklappen und Sitz komplett vorklappen



Abb. 58 Sitz komplett vorklappen / Vorgeklappte Sitze verriegeln

Sitzlehne vorklappen

- Die Schlosse des Sicherheitsgurts in die Öffnung an der entsprechenden Fahrzeugseite stecken - Sicherheitsposition.
- Die Kopfstütze aus dem hinteren mittleren Sitz ausbauen » Seite 74, Kopfstützen.
- Die äußeren hinteren Sitze so weit wie möglich nach hinten verschieben » Seite 72, Sitze in Längsrichtung einstellen.
- Den Hebel **1** » Abb. 57 auf Seite 73 ziehen und die Sitzlehne ganz vorklappen.

- Den Hebel **A** » Abb. 58 nach oben ziehen und danach den Sitz komplett vorklappen.

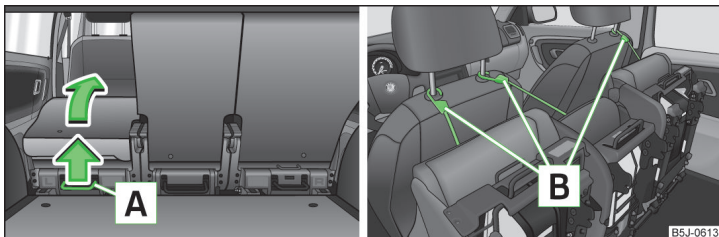
Sitz komplett vorklappen und verriegeln

- Wird der äußere hintere Sitz komplett vorgeklappt, dann ist dieser bis zum Anschlag nach hinten zu schieben.
- Den Hebel **A** » Abb. 58 nach oben ziehen und den Sitz komplett vorklappen.
- Den vorgeklappten Sitz mithilfe des Befestigungsgurts **B** an einer Führungsstange der Kopfstütze des vorderen Sitzes verriegeln » Abb. 58.

! ACHTUNG

Den vorgeklappten Sitz unverzüglich mithilfe des Befestigungsgurts an einer Führungsstange der Kopfstütze des vorderen Sitzes verriegeln - es besteht Verletzungsgefahr.

! VORSICHT

- Wenn sich der äußere Sitz beim Vorklappen nicht in der hinteren Endstellung befindet, kann es bei der Entriegelung des Sitzes zur Beschädigung der Verriegelungsbolzen kommen.
- Die Sitze in vorgeklappter Stellung dienen zum Transport von Ladegut nur für so lange wie nötig - es besteht die Beschädigungsgefahr der Vordersitzlehnen. Nach erfolgtem Transport müssen die Sitze wieder zurückgeklappt werden.

Sitz entriegeln und ausbauen



Abb. 59 Vorgeklappten Sitz entriegeln / Tragegriffe an der Sitzfläche

- Den Sitz vorklappen » Seite 73, Sitzlehne vorklappen und Sitz komplett vorklappen.
- Den vorgeklappten Sitz durch Drücken der Sitzverriegelungen **A** » Abb. 59 in Pfeilrichtung **1** entriegeln.

› Den Sitz an den Tragegriffen **B** bzw. **C** herausnehmen.

i Hinweis

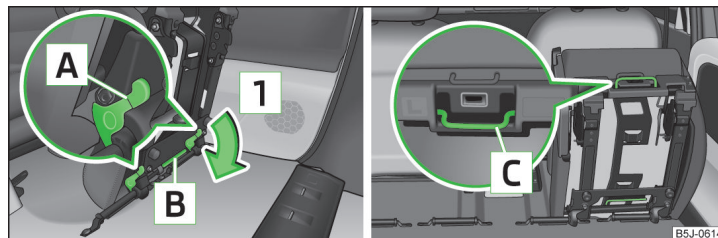
Die äußeren Sitze sind nicht wechselseitig austauschbar. Im hinteren Bereich ist der linke Sitz mit dem Buchstaben **L** und der rechte Sitz mit dem Buchstaben **R** gekennzeichnet.

Äußeren Sitz in Querrichtung einstellen



Abb. 60
Sitz verriegeln

- › Den mittleren Sitz ausbauen » Seite 73, *Sitz entriegeln und ausbauen*.
- › Den äußeren Sitz vorklappen » Seite 73, *Sitzlehne vorklappen und Sitz komplett vorklappen* und entriegeln » Abb. 59 auf Seite 73.
- › Den vorgeklappten und entriegelten Sitz auf der Führung in Richtung Fahrzeugmitte bis zum Anschlag verschieben.
- › Den Sitz am Ende der Führung durch Drücken der Sitzverriegelungen **A** » Abb. 60 in Pfeilrichtung verriegeln.

Sitze in die Ausgangsstellung zurückklappen

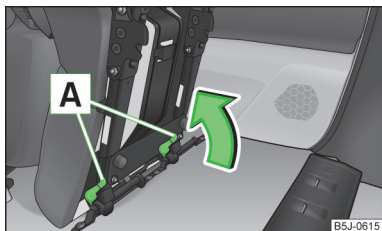

Abb. 61
Sitzlehne zurückklappen

- › Ist der Sitz ausgebaut, dann ist dieser zuerst auf die Führung zu setzen und zu verriegeln » Abb. 60 auf Seite 74. Durch Hochziehen sicherstellen, dass der Sitz richtig verriegelt ist.

- › Den Sitz in die waagerechte Position klappen, bis dieser hörbar verrastet. Durch Hochziehen sicherstellen, dass sich der Sitz nicht mehr anheben lässt.
- › Den Hebel » Abb. 61 drücken und die Sitzlehne zurückklappen. Durch Ziehen sicherstellen, dass die Sitzlehne eingerastet ist.
- › Die Schlosszunge aus der Sicherheitsposition herausnehmen.

! ACHTUNG

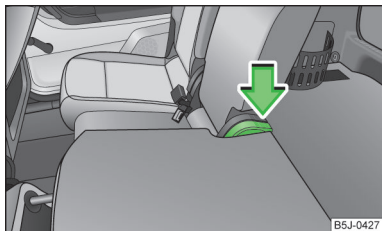
- Nach dem Zurückklappen der Sitzflächen und -lehnen müssen sich die Gurtschlösser in der ursprünglichen Lage befinden - diese müssen einsatzbereit sein.
- Die Sitzlehnen müssen sicher eingerastet sein, damit bei plötzlichem Bremsen keine Gegenstände aus dem Gepäckraum in den Fahrgastraum rutschen können - es besteht Verletzungsgefahr!
- Beim Klappen der Sitzlehne immer sicherstellen, dass diese wirklich sicher verrastet ist, dies wird durch die Position und eine sichtbare Kennzeichnung auf der Abdeckung des Hebels signalisiert.

Kopfstützen

! Einleitung zum Thema

In diesem Kapitel finden Sie Informationen zu folgenden Themen:

Kopfstützen einstellen _____ 75

Die beste Schutzwirkung wird erreicht, wenn die Oberkante der Kopfstütze sich auf einer Höhe mit dem oberen Teil Ihres Kopfes befindet.

Die Kopfstützen müssen der Körpergröße entsprechend eingestellt werden. Richtig eingestellte Kopfstützen bieten zusammen mit den Sicherheitsgurten einen wirkungsvollen Insassenschutz » Seite 9.

! ACHTUNG

- Die Kopfstützen müssen richtig eingestellt sein, damit bei einem Unfall ein wirkungsvoller Insassenschutz besteht.
- Niemals mit ausgebauten Kopfstützen fahren - es besteht Verletzungsgefahr!
- Sind die hinteren Sitze besetzt, dürfen sich die hinteren Kopfstützen nicht in der unteren Position befinden.

Kopfstützen einstellen



Abb. 62 Kopfstütze: Einstellen / Ausbauen

📖 Lesen und beachten Sie zuerst **!** auf Seite 74.

Höhe einstellen

- Die Kopfstütze seitlich mit beiden Händen anfassen und diese je nach Wunsch nach oben schieben » Abb. 62 - **A**.
- Möchte man die Kopfstütze nach unten verschieben, dann die Sicherungstaste » Abb. 62 - **B** mit einer Hand drücken und gedrückt halten, und mit der anderen Hand die Kopfstütze nach unten drücken.

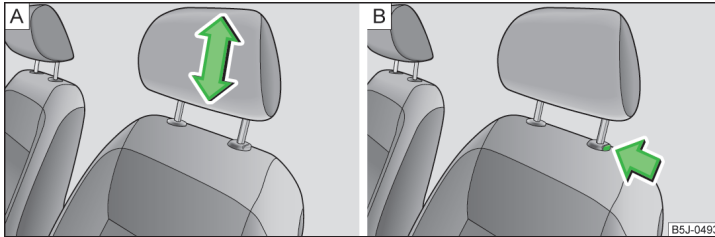
Ausbauen/Einbauen

- Die Kopfstütze aus der Sitzlehne bis zum Anschlag herausziehen.
- Die Sicherungstaste in Pfeilrichtung drücken » Abb. 62 - **B** und die Kopfstütze herausziehen.
- Zum erneuten Einbau die Kopfstütze so weit nach unten in die Sitzlehne einschieben, bis die Sicherungstaste hörbar einrastet.

Gepäckraum

📖 Einleitung zum Thema

In diesem Kapitel finden Sie Informationen zu folgenden Themen:

Fahrzeuge der Klasse N1	76
Befestigungselemente	76
Klappbarer Haken	76
Befestigungsnetze	77
Bodenbelag des Gepäckraums befestigen	77

Gepäckraumabdeckung	77
Netztrennwand	78

Im Interesse der Einhaltung guter Fahreigenschaften des Fahrzeugs ist Folgendes zu beachten:

- Die Last so gleichmäßig wie möglich verteilen.
- Schwere Gegenstände möglichst weit nach vorn legen.
- Die Gepäckstücke an den Verzurrösen oder mit dem Befestigungsnetz befestigen » Seite 76.

Bei einem Unfall bekommen auch kleine und leichte Gegenstände eine so hohe kinetische Energie, dass diese schwere Verletzungen verursachen können.

Die Größe der kinetischen Energie ist von der Fahrgeschwindigkeit und vom Gewicht des Gegenstands abhängig.

Beispiel: Ein Gegenstand mit einem Gewicht von 4,5 kg bekommt bei einem Frontalaufprall mit 50 km/h eine Energie, die dem 20-Fachen seines Gewichts entspricht. Das bedeutet, dass eine Gewichtskraft von ca. 90 kg „entsteht“.

! ACHTUNG

- Gegenstände im Gepäckraum verstauen und diese an den Verzurrösen befestigen.
- Lose Gegenstände können bei einem plötzlichen Manöver oder bei einem Unfall durch den Fahrgastraum fliegen und die Insassen oder andere Verkehrsteilnehmer verletzen.
- Lose Gegenstände können auf einen auslösenden Airbag treffen und die Insassen verletzen - es besteht Lebensgefahr!
- Beachten, dass sich beim Transport schwerer Gegenstände die Fahreigenschaften durch die Schwerpunktverlagerung verändern - es besteht Unfallgefahr! Die Geschwindigkeit und Fahrweise müssen deshalb darauf abgestimmt werden.
- Werden Gepäckstücke oder Gegenstände an den Verzurrösen mit ungeeigneten oder beschädigten Verzurrleinen befestigt, können im Falle von Bremsmanövern oder Unfällen Verletzungen entstehen. Um zu verhindern, dass Gepäckstücke nach vorn fliegen können, sind immer geeignete Verzurrleinen zu verwenden, die an den Verzurrösen sicher zu befestigen sind.
- Das Ladegut muss so verstaut werden, dass bei plötzlichen Fahr- und Bremsmanövern keine Gegenstände nach vorn rutschen können - es besteht Verletzungsgefahr!

! ACHTUNG (Fortsetzung)

- Beim Transport von befestigten scharfen gefährlichen Gegenständen im vergrößerten Gepäckraum, der durch das Vorklappen der Rücksitzlehne entsteht, ist unbedingt auf die Gewährleistung der Sicherheit der auf dem restlichen hinteren Sitz beförderten Person zu achten » Seite 11, *Richtige Sitzposition der Mitfahrer auf den Rücksitzen.*
- Ist der hintere Sitz neben dem vorgeklappten Sitz besetzt, ist mit maximaler Vorsicht auf die Gewährleistung der Sicherheit zu achten, z. B. indem das zu transportierende Ladegut so platziert wird, dass ein Zurückklappen des Sitzes bei einem Aufprall von hinten verhindert wird.
- Nie mit geöffneter oder angelehnter Gepäckraumklappe fahren, da Abgase in den Innenraum gelangen können - es besteht Vergiftungsgefahr!
- Auf keinen Fall die zulässigen Achslasten und das zulässige Gesamtgewicht des Fahrzeugs überschreiten - es besteht Unfallgefahr!
- Niemals Personen im Gepäckraum mitnehmen!

! VORSICHT

Darauf achten, dass die Heizfäden der Heckscheibenbeheizung nicht durch scheuernde Gegenstände beschädigt werden.

i Hinweis

Den Reifenfülldruck muss der Beladung angepasst werden » Seite 163.

Fahrzeuge der Klasse N1

📖 Lesen und beachten Sie zuerst ! und ! auf Seite 75.

Bei Fahrzeugen der Klasse N1, die nicht mit einem Schutzgitter ausgestattet sind, ist zur Befestigung der Ladung ein Verzurrset, das der Norm EN 12195 (1 - 4) entspricht, zu verwenden.

Für einen sicheren Fahrzeugbetrieb ist die einwandfreie Funktion der Elektroinstallation unerlässlich. Es ist darauf zu achten, dass diese bei der Anpassung sowie beim Be- und Entladen des Laderaums nicht beschädigt wird.

Befestigungselemente



Abb. 63
Gepäckraum: Verzurrösen und Befestigungselemente

📖 Lesen und beachten Sie zuerst ! und ! auf Seite 75.

Im Gepäckraum befinden sich folgende Befestigungselemente » Abb. 63.

A Verzurrösen zur Befestigung von Gepäckstücken und Befestigungsnetzen.

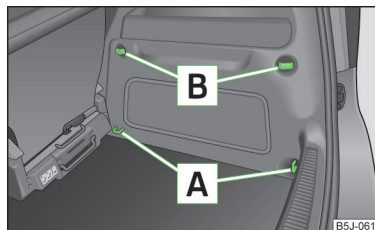
B Befestigungselemente nur zur Befestigung von Befestigungsnetzen.

! VORSICHT

Die maximal zulässige statische Belastung der einzelnen Verzurrösen beträgt 3,5 kN (350 kg).

Klappbarer Haken



Abb. 64
Gepäckraum: klappbarer Haken

📖 Lesen und beachten Sie zuerst ! und ! auf Seite 75.

An beiden Seiten des Gepäckraums befinden sich klappbare Haken » Abb. 64 zur Befestigung kleinerer Gepäckstücke, z. B. Taschen u. Ä.

! VORSICHT

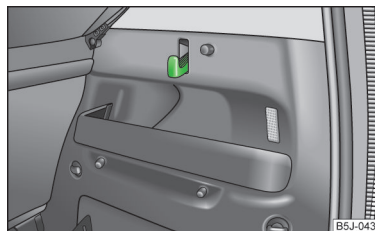
Die maximal zulässige Belastung des Hakens beträgt 7,5 kg.

Befestigungsnetze



Abb. 65 Befestigungsnetz: doppelte Quertasche, Bodenbefestigungsnetz / doppelte Längstaschen

📖 Lesen und beachten Sie zuerst **!** und **!** auf Seite 75.

Befestigungsbeispiele des Befestigungsnetzes als doppelte Quertasche, Bodenbefestigungsnetz » Abb. 65 - **A** und doppelte Längstaschen » Abb. 65 - **B**.

! ACHTUNG

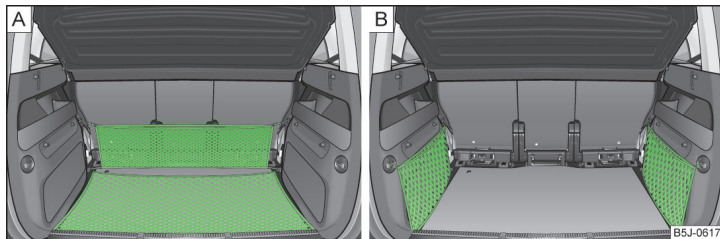
Die maximal zulässige Belastung der Befestigungsnetze nicht überschreiten. Schwerere Gegenstände werden nicht ausreichend gesichert - es besteht Verletzungsgefahr!

! VORSICHT

- Die maximal zulässige Belastung der Befestigungsnetze beträgt 1,5 kg.
- In den Netzen keine scharfkantigen Gegenstände ablegen - es besteht Netzbeschädigungsgefahr.

Bodenbelag des Gepäckraums befestigen

📖 Lesen und beachten Sie zuerst **!** und **!** auf Seite 75.

Der angehobene Bodenbelag kann, um z. B. an das Reserverad zu gelangen, zwischen den Rücksitzlehnen und der Gepäckraumabdeckung angelehnt werden.

Gepäckraumabdeckung



Abb. 66 Gepäckraumabdeckung ausbauen / Gepäckraumabdeckung in der unteren Position

📖 Lesen und beachten Sie zuerst **!** und **!** auf Seite 75.

Wenn man sperriges Gut befördern möchte, kann bei Bedarf die Gepäckraumabdeckung ausgebaut werden.

- Die Haltebänder **1** » Abb. 66 aushängen.
- Die Gepäckraumabdeckung etwas hochklappen.
- Die Abdeckung aus den Halterungen **2** durch Ziehen nach hinten oder durch leichtes Klopfen auf die Unterseite der Abdeckung im Bereich zwischen den Halterungen herausnehmen.
- Beim Wiedereinbau die Gepäckraumabdeckung zuerst in die Halterungen **2** schieben und dann die Haltebänder **1** an der Gepäckraumklappe einhängen.

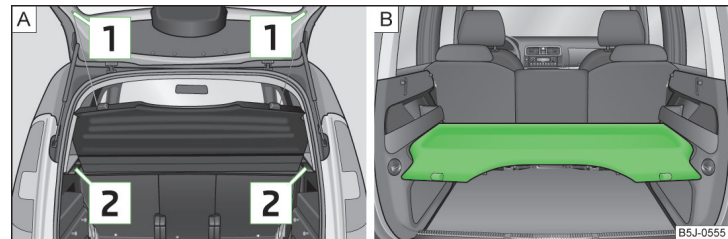
Die Gepäckraumabdeckung kann auch in der unteren Position auf den Stützelementen angebracht werden » Abb. 66 - **B**.

In dieser Position können auf der Gepäckraumabdeckung kleinere Gegenstände bis zu einem Gesamtgewicht von 2,5 kg abgelegt werden.

! ACHTUNG

Auf der Gepäckraumabdeckung dürfen keine Gegenstände abgelegt werden, die beim plötzlichen Bremsen oder beim Fahrzeugaufprall die Fahrzeuginsassen gefährden.

! VORSICHT

Darauf achten, dass die Heizfäden der Heckscheibenbeheizung nicht durch abgelegte Gegenstände beschädigt werden. ▶

i Hinweis

Beim Öffnen der Gepäckraumklappe wird die Gepäckraumabdeckung mit angehoben - es besteht die Gefahr, dass abgelegte Gegenstände nach vorn rutschen!

Netztrennwand



Abb. 67 Netztrennwand hinter den Rück-/Vordersitzen verwenden

Lesen und beachten Sie zuerst **i und **!** auf Seite 75.**

Die Netztrennwand kann hinter den Rück- bzw. den Vordersitzen eingebaut werden.

Netztrennwand hinter den Rücksitzen einbauen

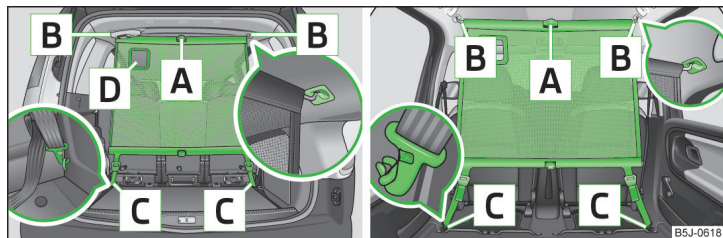
- Die Gepäckraumabdeckung ausbauen » Seite 77, *Gepäckraumabdeckung*.
- Die Netztrennwand aus der Hülle nehmen.
- Beide Teile der Querstange ausklappen, bis diese hörbar einrasten.
- Die Querstange in die Aufnahme **B** » Abb. 67 erst auf der einen Seite setzen und nach vorn drücken. Auf gleiche Weise die Querstange auf der anderen Seite in die Aufnahme **B** setzen.
- Die Karabiner **C** an den Gurtenden in die Verzurrösen hinter den Rücksitzen einrasten.
- Den Gurt auf den beiden Seiten, zuerst auf der einen und dann auf der anderen Seite, durch die Spannschnallen ziehen.

Netztrennwand ausbauen

- Die Gurte auf beiden Seiten lösen und die Karabiner **C** aushängen » Abb. 67.
- Die Querstange zuerst auf der einen und dann auf der anderen Seite nach hinten schieben.
- Die Querstange aus den Aufnahmen **B** herausnehmen.

Netztrennwand einpacken

- Auf die rote Taste des Gelenks **A** » Abb. 67 drücken - das Gelenk löst sich.
- Die zusammengelegte Netztrennwand in die Hülle einlegen und diese schließen.
- Die Hülle mithilfe der Kunststoffkarabiner an den Ösen an der linken oder rechten Gepäckraumverkleidung befestigen.

Der Einbau und Ausbau der Netztrennwand hinter den Vordersitzen erfolgen analog wie hinter den Rücksitzen. Zum Einhängen der Karabiner **C** » Abb. 67 sind die Befestigungsösen hinter den Vordersitzen zu verwenden. Zum Vergrößern des Gepäckraums können die Rücksitze ausgebaut werden.

Der Einbau und Ausbau der Netztrennwand hinter den Rücksitzen mit dem variablen Ladeboden » Seite 78 erfolgen analog wie hinter den Rücksitzen ohne den variablen Ladeboden. Zum Einhängen der Karabiner **C** » Abb. 67 sind die unteren Befestigungsösen an den Befestigungskeilen im vorderen Bereich des Gepäckraums zu verwenden.

Die Öffnung **D** in der Netztrennwand dient zur Durchführung des Dreipunkt-Sicherheitsgurts » Seite 15, *Sicherheitsgurt für den hinteren mittleren Sitz*.

Variabler Ladeboden im Gepäckraum

Einleitung zum Thema

In diesem Kapitel finden Sie Informationen zu folgenden Themen:

Gepäckraum mit variablem Ladeboden unterteilen	79
Variablen Ladeboden aus- / einbauen	79
Tragschienen ausbauen / einbauen	79
Quertragschiene und Befestigungskeile ausbauen / einbauen	80

Der variable Ladeboden erleichtert den Umgang mit sperrigen Gepäckstücken.

! VORSICHT

Die zulässige Zuladung des variablen Ladebodens beträgt max. 75 kg.

i Hinweis

Der Raum unter dem variablen Ladeboden kann zum Verstauen von Gegenständen genutzt werden.

Gepäckraum mit variablem Ladeboden unterteilen



Abb. 68
Gepäckraum unterteilen

📖 Lesen und beachten Sie zuerst **!** auf Seite 78.

- Den Teil des Ladebodens mit dem Haltegriff anheben und diesen durch Einschieben in die mit Pfeilen gekennzeichneten Nuten sichern » Abb. 68.

Variablen Ladeboden aus- / einbauen

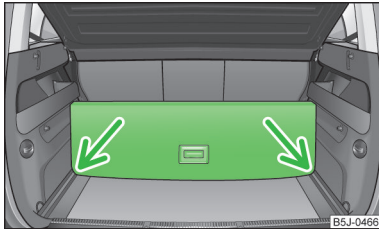

Abb. 69 Variablen Ladeboden zusammenklappen / herausnehmen

📖 Lesen und beachten Sie zuerst **!** auf Seite 78.

Ausbauen

- Die Schlaufen **A** » Abb. 69 der elastischen Trennwand aus den Befestigungspunkten aushängen.
- Den variablen Ladeboden durch Drehen der Sicherungsbolzen **B** nach links um ca. 180° entriegeln.
- Durch Bewegungen in Pfeilrichtung **C** den variablen Ladeboden zusammenklappen.
- Den variablen Ladeboden in Pfeilrichtung **1** hochklappen und durch Ziehen in Pfeilrichtung **2** herausnehmen.

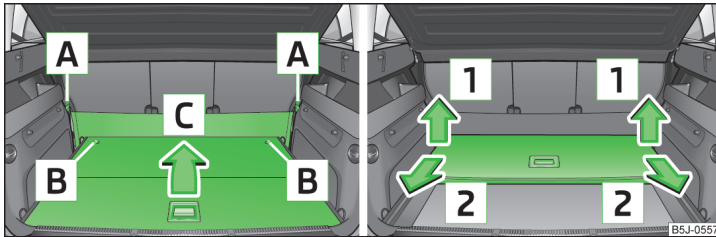
Einbauen

- Den variablen Ladeboden zusammengeklappt auf die Tragschienen legen.
- Den variablen Ladeboden ausklappen.
- Den variablen Ladeboden durch Drehen der Sicherungsbolzen **B** » Abb. 69 nach rechts um ca. 180° verriegeln.
- Die Schlaufen **A** der elastischen Trennwand an den Befestigungspunkten befestigen.

! ACHTUNG

Beim Einbau des variablen Ladebodens darauf achten, dass die Tragschienen und der variable Ladeboden richtig befestigt sind. Ist das nicht der Fall, droht eine Verletzungsgefahr für die Insassen.

Tragschienen ausbauen / einbauen



Abb. 70 Gepäckraum: Sicherungspunkte lösen / Tragschienen herausnehmen

📖 Lesen und beachten Sie zuerst **!** auf Seite 78.

Ausbauen

- Die Sicherungspunkte **B** » Abb. 70 an den Tragschienen mit dem Fahrzeugschlüssel bzw. mit einem flachen Schraubendreher lösen.
- Die Tragschiene **A** fassen und durch Ziehen in Pfeilrichtung **1** herausnehmen. Beim Ausbau der Tragschiene auf der anderen Seite des Gepäckraums auf die gleiche Weise vorgehen.

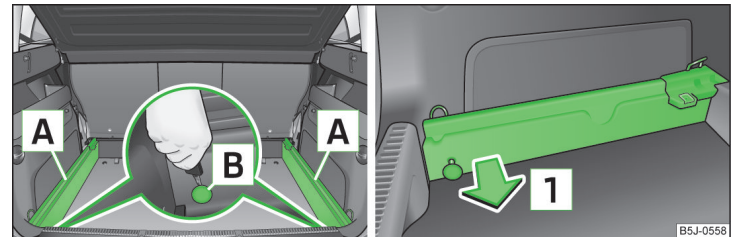
Einbauen

- Die Tragschienen an die Seiten des Gepäckraums ansetzen.
- An jeder Tragschiene den Sicherungspunkt **B** » Abb. 70 bis zum Anschlag drücken.
- Durch Ziehen die Befestigung der Tragschienen prüfen.

! ACHTUNG

Beim Einbau des variablen Ladebodens darauf achten, dass die Tragschienen und der variable Ladeboden richtig befestigt sind. Ist das nicht der Fall, droht eine Verletzungsgefahr für die Insassen.

Quertragschiene und Befestigungskeile ausbauen / einbauen



Abb. 71 Gepäckraum: Quertragschiene herausnehmen / Befestigungskeile herausnehmen

Lesen und beachten Sie zuerst **!** auf Seite 78.

Ausbauen

- Die Quertragschiene » Abb. 71 - **A** fassen und durch Ziehen in Pfeilrichtung herausnehmen.
- Die Befestigungskeile durch Ziehen in Pfeilrichtung herausnehmen » Abb. 71 - **B**.

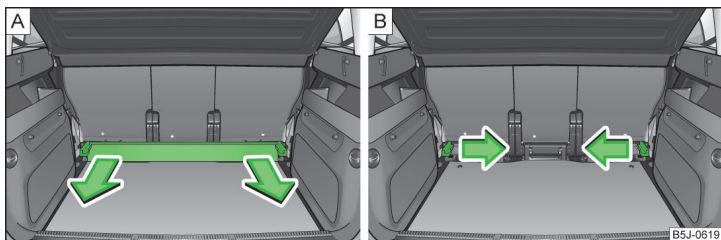
Einbauen

- Die Befestigungskeile an die Befestigungspunkte setzen und bis zum Anschlag in Richtung der Gepäckraumseiten drücken.
- Die Quertragschiene schräg in die Befestigungskeile einsetzen und bis zum Anschlag drücken.
- Durch Ziehen die Befestigung der Quertragschiene überprüfen.

Fahrradträger im Gepäckraum

Einleitung zum Thema

In diesem Kapitel finden Sie Informationen zu folgenden Themen:

Querträger einbauen	80
Fahrradträger einbauen	81
Fahrrad in den Fahrradträger einsetzen	81
Stabilität der Fahrräder mit einem Gurt absichern	82

! ACHTUNG

Beim Transport von Fahrrädern ist unbedingt auf die Gewährleistung der Sicherheit der Fahrzeuginsassen zu achten.

! VORSICHT

Beim Umgang mit dem Fahrrad vorsichtig vorgehen - es besteht die Gefahr der Fahrzeugbeschädigung!

Querträger einbauen



Abb. 72 Querträger einbauen

Lesen und beachten Sie zuerst **!** und **!** auf Seite 80.

- Die Gepäckraumabdeckung herausnehmen » Seite 77.
- Die Rücksitze vorklappen bzw. ausbauen » Seite 73.
- Die Sicherungsschrauben **C** » Abb. 72 lösen und etwas herausziehen, dadurch werden die Halterungen **B** entriegelt.
- Den Querträger **A** mit dem feststehenden Teil auf die rechte Verzurröse und dann mit dem ausziehbaren Teil des Querträgers **A** auf die linke Verzurröse setzen.
- Die Halterungen **B** drücken, bis diese einrasten, und die Sicherungsschrauben **C** festschrauben.

- › Durch Ziehen die Befestigung des Querträgers überprüfen.

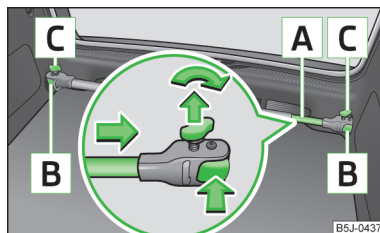
Fahrradträger einbauen



Abb. 73
Fahrradträger einbauen

📖 Lesen und beachten Sie zuerst **!** und **!** auf Seite 80.

- › Den freigegebenen Fahrradträger auf den Querträger setzen.
- › Die Schraube **A** » Abb. 73 etwas herausziehen und den Längsträger (Alu-Teil) zum Querträger schieben, bis die Fassung einrastet.
- › Die Schraube **A** in die Mutter eindrehen.
- › Die Schraube **B** auf dem verschiebbaren Teil des Fahrradträgers lösen und herausschrauben.
- › Den verschiebbaren Teil des Trägers, je nach Fahrradgröße, in eine der möglichen Positionen stellen, sodass das Fahrrad die Gepäckraumklappe nicht berührt. Wir empfehlen, das verschiebbare Teil des Trägers so zu platzieren, dass zwischen der Schraube **A** und dem verschiebbaren Teil 7 Bohrungen sichtbar sind.
- › Die Schraube **B** in der gewünschten Position einsetzen und festdrehen.

Fahrrad in den Fahrradträger einsetzen

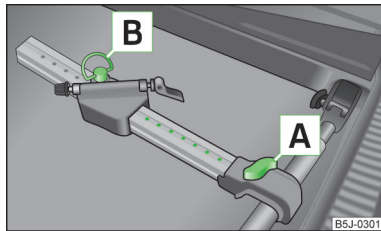

Abb. 74 Fahrrad einsetzen / Befestigungsbeispiel des Vorderrads

📖 Lesen und beachten Sie zuerst **!** und **!** auf Seite 80.

- › Vor dem Einbau des Fahrrads ist dessen Vorderrad abzubauen.
- › Die Schnellspanner an der Befestigungsachse des Fahrradträgers lösen und entsprechend der Fahrradgabelbreite einstellen.
- › Die Fahrradgabel auf die Befestigungsachse aufsetzen und mit dem Schnellspanner festziehen » Abb. 74 - **A**.
- › Das linke Pedal des Fahrrads nach vorn stellen, um das Vorderrad leichter befestigen zu können.
- › Die Schraube **A** » Abb. 73 auf Seite 81 lösen und den Fahrradträger zusammen mit dem befestigten Fahrrad nach links schieben, sodass es zwischen dem Lenker und dem Seitenfenster des Gepäckraums zu keiner Kollision kommen kann.
- › Die Gepäckraumklappe vorsichtig nach unten führen, ohne diese loszulassen, und dabei prüfen, ob zwischen dem Fahrradlenker und der Heckscheibe ausreichend Platz vorhanden ist. Falls erforderlich, die Stellung des verschiebbaren Teils des Fahrradträgers so anpassen, dass es zu keiner Kollision kommt » Seite 81.
- › Das abgebaute Vorderrad am besten zwischen der Kurbel des linken Pedals und dem Fahrradrahmen verstauen und mit einem Gurt an der Vordergabel » Abb. 74 - **B** bzw. an einem der Befestigungselemente befestigen.
- › Der Einbau des zweiten Trägers und die Befestigung des Fahrrads erfolgen analog.

Stabilität der Fahrräder mit einem Gurt absichern

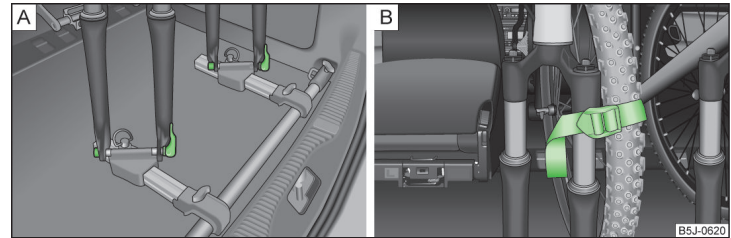

Abb. 75 Fahrräder absichern

📖 Lesen und beachten Sie zuerst **!** und **!** auf Seite 80.

- Zum Lösen des Gummitells der Schelle, beide Teile gegeneinander drücken und die Schelle öffnen.
- Die Schelle mit dem Gummitell nach vorn (in Fahrtrichtung) möglichst weit unten an die Sattelstütze setzen und diese schließen » Abb. 75 - [A].
- Beim Transport von zwei Fahrrädern den Gurt » Abb. 75 - [A] zwischen den Sätteln spannen, indem die Fahrräder auseinander geschoben werden.
- Die Karabiner an den Gurtenden in die Verzurrösen hinter den Rücksitzen einrasten » Abb. 75 - [B].
- Den Gurt nacheinander auf den beiden Seiten durch die Spannschnallen ziehen.
- Falls erforderlich, kann die Position der Fahrräder im Fahrzeug zusätzlich korrigiert werden.

Dachgepäckträger

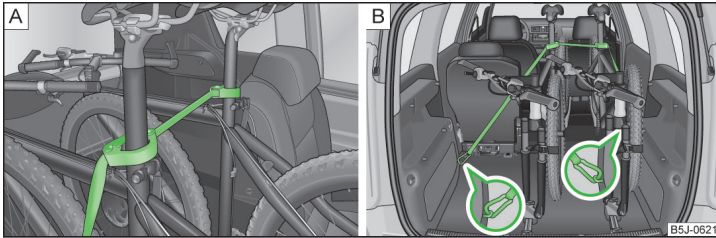
📖 Einleitung zum Thema

In diesem Kapitel finden Sie Informationen zu folgenden Themen:

Dachlast _____ 83

! ACHTUNG

- Das Ladegut auf dem Dachgepäckträger muss sicher befestigt werden - es besteht Unfallgefahr!
- Das Ladegut immer ordnungsgemäß mit geeigneten und unbeschädigten Verzurrleinen oder Spannbändern sichern.
- Das Ladegut auf dem Dachgepäckträger gleichmäßig verteilen.
- Beim Transport von schweren bzw. großflächigen Gegenständen auf dem Dachgepäckträger verändern sich die Fahreigenschaften durch die Schwerpunktverlagerung bzw. durch die vergrößerte Windangriffsfläche - es besteht Unfallgefahr! Deshalb die Fahrweise und Geschwindigkeit den aktuellen Gegebenheiten anpassen.
- Abrupte und plötzliche Fahr- und Bremsmanöver vermeiden.
- Die Geschwindigkeit und Fahrweise den Sicht-, Wetter-, Fahrbahn- und Verkehrsverhältnissen anpassen.
- Die zulässige Dachlast, die zulässigen Achslasten und das zulässige Gesamtgewicht des Fahrzeugs dürfen auf keinen Fall überschritten werden - es besteht Unfallgefahr!

! VORSICHT

- Es sind nur Dachgepäckträger aus dem ŠKODA Original Zubehör zu verwenden.
- Beim Umgang mit den Dachgepäckträgern ist die mitgelieferte Montageanleitung des Dachgepäckträger-Systems unbedingt zu beachten.
- Es ist darauf zu achten, dass die Gepäckraumklappe beim Öffnen nicht an die Dachladung stößt.
- Die Höhe des Fahrzeugs verändert sich durch die Montage eines Dachgepäckträgers und des darauf befestigten Ladeguts. Die Höhe des Fahrzeugs mit vorhandenen Durchfahrts Höhen, z. B. von Unterführungen und Garagentoren, vergleichen.
- Den Dachgepäckträger vor dem Durchfahren einer Waschanlage immer abbauen.
- Darauf achten, dass die Dachantenne nicht durch das befestigte Ladegut beeinträchtigt wird.

🌿 Umwelthinweis

Durch den erhöhten Luftwiderstand steigt der Kraftstoffverbrauch.

i Hinweis

Ist das Fahrzeug werkseitig nicht mit einer Dachreling ausgestattet, kann diese aus dem ŠKODA Original Zubehör erworben werden.

Dachlast

📖 **Lesen und beachten Sie zuerst ! und ! auf Seite 82.**

Die zulässige Dachlast (einschließlich des Träger-Systems) von **75 kg** und das zulässige Gesamtgewicht des Fahrzeugs dürfen nicht überschritten werden.

Bei der Verwendung von Gepäckträger-Systemen mit geringerer Belastbarkeit kann die zulässige Dachlast nicht ausgenutzt werden. In diesen Fällen darf der Gepäckträger nur bis zu der in der Montageanleitung angegebenen maximalen Gewichtsgrenze belastet werden.

Praktische Ausstattungen

📖 Einleitung zum Thema

In diesem Kapitel finden Sie Informationen zu folgenden Themen:

Getränkehalter	83
Aschenbecher	84
Zigarettenanzünder	84
12-Volt-Steckdose	85
Kleiderhaken	85
Parkzettelhalter	86

! ACHTUNG

- Nichts auf die Schalttafel legen. Abgelegte Gegenstände könnten während der Fahrt (bei Beschleunigung oder Kurvenfahrt) verrutschen oder herunterfallen und Sie vom Verkehrsgeschehen ablenken - es besteht Unfallgefahr!
- Sicherstellen, dass während der Fahrt keine Gegenstände aus der Mittelkonsole oder aus anderen Ablagefächern in den Fahrerfußraum gelangen können. Man wäre nicht mehr in der Lage zu bremsen, das Kupplungspedal zu betätigen oder Gas zu geben - es besteht Unfallgefahr!
- Asche und ausgerauchte Zigaretten oder Zigarren dürfen nur im Aschenbecher abgelegt werden!

Getränkehalter



Abb. 76 Getränkehalter

📖 **Lesen und beachten Sie zuerst ! auf Seite 83.**

In die Vertiefungen **A** » Abb. 76 können zwei Getränkebehälter gestellt werden.

In die Vertiefung **B** kann ein Getränkebehälter gestellt werden.

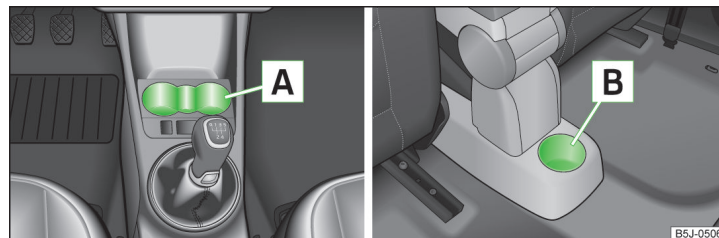
! ACHTUNG

- Niemals heiße Getränkebehälter in die Getränkehalter stellen. Wenn sich das Fahrzeug bewegt, könnten diese verschüttet werden - es besteht Verbrühungsgefahr!
- In den Haltern dürfen keine Gegenstände abgelegt werden, die beim plötzlichen Bremsen oder beim Fahrzeugaufprall die Fahrzeuginsassen gefährden.
- Keine zerbrechlichen Trinkgefäße (z. B. Glas, Porzellan) verwenden. Bei einem Unfall könnte es zu Verletzungen kommen.

! VORSICHT

Keine offenen Getränkebehälter während der Fahrt im Getränkehalter stehen lassen. Sie können z. B. beim Bremsen verschüttet werden und dabei Schäden an der elektrischen Anlage oder der Sitzpolsterung verursachen.

Aschenbecher



Abb. 77 Mittelkonsole: Aschenbecher vorn / hinten

📖 **Lesen und beachten Sie zuerst** ⚠ auf Seite 83.

Der Aschenbecher kann zum Ablegen von Asche, Zigaretten, Zigarren u. Ä. verwendet werden » ⚠.

Ausbauen

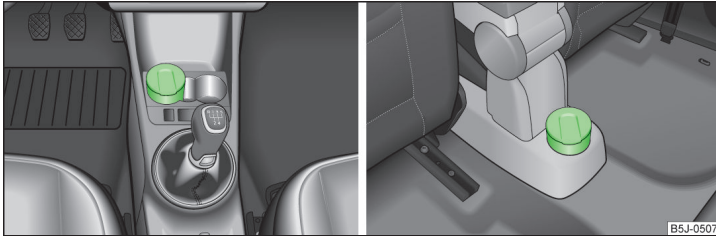
➤ Den Aschenbecher » Abb. 77 nach oben herausnehmen.

Einbauen

➤ Den Aschenbecher senkrecht einsetzen.

⚠ ACHTUNG

Niemals brennbare Gegenstände in den Aschenbecher stecken - es besteht Brandgefahr!

⚠ VORSICHT

Beim Herausnehmen den Aschenbecher nicht am Deckel halten - es besteht Abbruchgefahr.

Zigarettenanzünder



Abb. 78
Mittelkonsole: Zigarettenanzünder

📖 **Lesen und beachten Sie zuerst** ⚠ auf Seite 83.

Bedienung

- Den Anzünderknopf des Zigarettenanzünders hineindrücken » Abb. 78.
- Warten, bis der Anzünderknopf hervorspringt.
- Den Zigarettenanzünder sofort herausnehmen und verwenden.
- Den Zigarettenanzünder in die Steckdose zurückstecken.

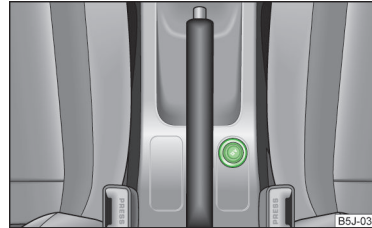
Der Zigarettenanzünder funktioniert auch bei ausgeschalteter Zündung bzw. bei abgezogenem Zündschlüssel » ⚠.

⚠ ACHTUNG

- Vorsicht beim Benutzen des Zigarettenanzünders! Unsachgemäße Verwendung des Zigarettenanzünders kann Verbrennungen verursachen.
- Beim Verlassen des Fahrzeugs niemals Personen, die nicht völlig selbstständig sind, z. B. Kinder, unbeaufsichtigt im Fahrzeug zurücklassen. Diese könnten den Anzünder betätigen und sich Verbrennungen zuziehen.

📘 Hinweis

Die Öffnung für den Zigarettenanzünder kann auch als 12-Volt-Steckdose für elektrische Verbraucher verwendet werden » Seite 85.

12-Volt-Steckdose



Abb. 79
Gepäckraum: Steckdose

📖 **Lesen und beachten Sie zuerst ! auf Seite 83.**

Die 12-Volt-Steckdose (nachstehend nur als Steckdose) befindet sich in der Mittelkonsole vorn » [Abb. 78 auf Seite 84](#) und im Gepäckraum » [Abb. 79](#).

Verwenden

- Die Abdeckung der Steckdose bzw. den Zigarettenanzünder abnehmen oder die Abdeckung der Steckdose öffnen.
- Den Stecker des elektrischen Verbrauchers in die Steckdose stecken.

Die Steckdose und daran angeschlossene Geräte können auch bei ausgeschalteter Zündung bzw. auch bei abgezogenem Zündschlüssel verwendet werden » [!](#)

! ACHTUNG

- Unsachgemäße Verwendung der Steckdose und des elektrischen Zubehörs kann Feuer, Verbrennungen und andere schwere Verletzungen verursachen. Deshalb beim Verlassen des Fahrzeugs niemals Personen, die nicht völlig selbstständig sind, z. B. Kinder, unbeaufsichtigt im Fahrzeug zurücklassen.
- Wenn das angeschlossene elektrische Gerät zu warm wird, dann dieses sofort abschalten und von der Steckdose trennen.

! VORSICHT

- Die 12-Volt-Steckdose kann nur für den Anschluss von frei gegebenem elektrischem Zubehör mit einer Gesamtleistungsaufnahme von bis zu 120 Watt verwendet werden.
- Niemals die maximale Leistungsaufnahme überschreiten, da sonst die elektrische Anlage des Fahrzeugs beschädigt werden kann.

- Bei stehendem Motor und eingeschalteten Verbrauchern entlädt sich die Fahrzeugbatterie - es besteht die Gefahr der Batterieentladung!
- Zur Vermeidung von Beschädigungen an der 12-Volt-Steckdose nur passende Stecker verwenden.
- Nur das Zubehör verwenden, das nach den jeweils geltenden Richtlinien hinsichtlich der elektromagnetischen Verträglichkeit geprüft ist.
- Vor dem Ein- oder Ausschalten der Zündung sowie vor dem Anlassen des Motors das an die 12-Volt-Steckdose angeschlossene Gerät ausschalten, um Schäden durch Spannungsschwankungen zu vermeiden.
- Die Bedienungsanleitung der angeschlossenen Geräte beachten!

Kleiderhaken

📖 **Lesen und beachten Sie zuerst ! auf Seite 83.**

Die Kleiderhaken befinden sich am Griff des Dachhimmels jeweils über den hinteren Türen.

! ACHTUNG

- Darauf achten, dass durch aufgehängte Kleidungsstücke die Sicht nach hinten nicht eingeschränkt wird.
- Nur leichte Bekleidung aufhängen und darauf achten, dass sich in den Taschen keine schweren oder scharfkantigen Gegenstände befinden.
- Keine Kleiderbügel zum Aufhängen der Kleidung verwenden, da sonst die Wirksamkeit der Kopfairbags beeinträchtigt wird.

! VORSICHT

Die maximal zulässige Belastung der Haken beträgt 2 kg.

Parkzettelhalter



Abb. 80
Frontscheibe: Parkzettelhalter

📖 Lesen und beachten Sie zuerst **!** auf Seite 83.

Der Parkzettelhalter dient z. B. zur Befestigung der Parkzettel.

! ACHTUNG

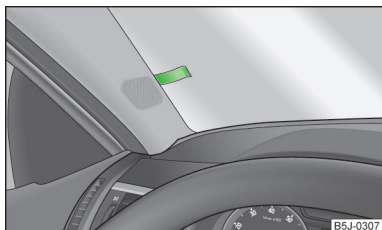
Vor Fahrtbeginn ist der Zettel immer zu **entfernen**, damit das Sichtfeld des Fahrers nicht eingeschränkt wird.

Ablagefächer

📖 Einleitung zum Thema

In diesem Kapitel finden Sie Informationen zu folgenden Themen:

Ablagefächer auf der Beifahrerseite	86
Ablagefach auf der Beifahrerseite kühlen	87
Ablagefach auf der Fahrerseite	87
Ablagefächer an den Vordersitzen	87
Brillenfach	88
Ablagefach in der Mittelkonsole	88
Ablagefach unter dem Vordersitz	88
Armlehne vorn mit Ablagefach	89
Klapptisch an der mittleren Sitzlehne	89
Ablagefächer in den Türen	89
Ablagefächer im Gepäckraum	90
Flexibles Ablagefach	90

! ACHTUNG

- Nichts auf die Schalttafel legen. Abgelegte Gegenstände könnten während der Fahrt (bei Beschleunigung oder Kurvenfahrt) verrutschen oder herunterfallen und Sie vom Verkehrsgeschehen ablenken - es besteht Unfallgefahr!
- Sicherstellen, dass während der Fahrt keine Gegenstände aus der Mittelkonsole oder aus anderen Ablagefächern in den Fahrerfußraum gelangen können. Man wäre nicht mehr in der Lage zu bremsen, zu kuppeln oder Gas zu geben - es besteht Unfallgefahr!

Ablagefächer auf der Beifahrerseite



Abb. 81
Schalttafel: Ablagefächer auf der Beifahrerseite

📖 Lesen und beachten Sie zuerst **!** auf Seite 86.

Öffnen/Schließen

- Den Griff der Klappe in Pfeilrichtung ziehen » Abb. 81 und die Klappe herunterklappen.
- Die Klappe nach oben schwenken, bis diese hörbar einrastet.

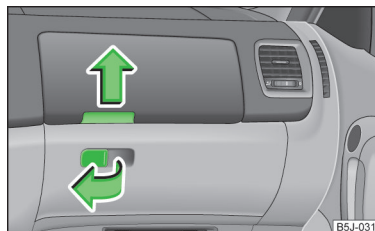
An der Innenseite der unteren Klappe befindet sich ein Stifthalter.

! ACHTUNG

Aus Sicherheitsgründen müssen die Ablagefächer während der Fahrt immer geschlossen sein.

Ablagefach auf der Beifahrerseite kühlen



Abb. 82
Ablagefach: Bedienung der Kühlung

📖 Lesen und beachten Sie zuerst **!** auf Seite 86.

➤ Mit dem Drehschalter » Abb. 82 wird die Luftzufuhr geöffnet bzw. verschlossen.

Wenn die Luftzufuhr geöffnet und die Klimaanlage eingeschaltet ist, strömt gekühlte Luft in das Ablagefach.

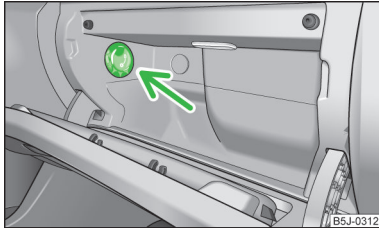
Wird die Luftzufuhr bei ausgeschalteter Klimaanlage geöffnet, strömt angesaugte Frisch- oder Innenraumluft in das Ablagefach.

Wenn im Heizbetrieb gefahren oder die Kühlung des Ablagefachs nicht genutzt wird, empfehlen wir, die Luftzufuhr zu verschließen.

Ablagefach auf der Fahrerseite



Abb. 83
Schalttafel: Ablagefach auf der Fahrerseite

📖 Lesen und beachten Sie zuerst **!** auf Seite 86.

Das offene Ablagefach unterhalb des Lichtschalters » Abb. 83.

Ablagetaschen an den Vordersitzen



Abb. 84
Vordersitzlehnen: Ablagetaschen

📖 Lesen und beachten Sie zuerst **!** auf Seite 86.

Auf der Rückseite der Vordersitzlehnen befinden sich Ablagetaschen » Abb. 84.

Die Ablagetaschen sind für die Aufbewahrung von z. B. Karten, Zeitschriften u. Ä. vorgesehen.

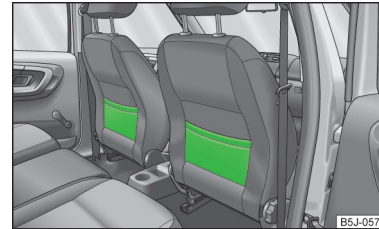
! ACHTUNG

In die Ablagetaschen keine schweren Gegenstände legen - es besteht Verletzungsgefahr!

! VORSICHT

In die Ablagetaschen keine großen Gegenstände, wie z. B. Flaschen oder scharfkantige Gegenstände legen, die Taschen sowie die Sitzbezüge könnten beschädigt werden.

Brillenfach



Abb. 85
Ausschnitt des Dachhimmels:
Brillenfach

📖 Lesen und beachten Sie zuerst **!** auf Seite 86.

➤ Auf den Deckel des Brillenfachs im Bereich der Leiste drücken, das Fach klappt herunter » Abb. 85.

! ACHTUNG

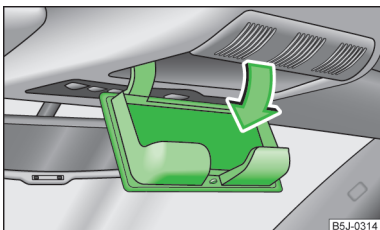
Das Fach darf nur zum Herausnehmen oder Hineinlegen der Brille geöffnet werden und ist sonst geschlossen zu halten.

! VORSICHT

- In das Brillenfach keine wärmeempfindlichen Gegenstände legen - sie könnten beschädigt werden.
- Die maximal zulässige Belastung des Brillenfachs beträgt 250 g.

Ablagefach in der Mittelkonsole



Abb. 86
Mittelkonsole: Ablagefach

📖 Lesen und beachten Sie zuerst **!** auf Seite 86.

Das offene Ablagefach in der Mittelkonsole » Abb. 86.

Ablagefach unter dem Vordersitz

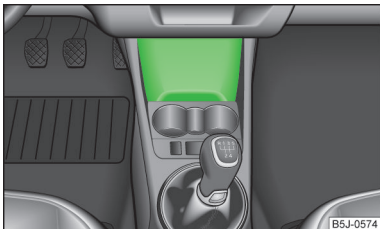

Abb. 87
Vordersitz: Ablagefach

📖 Lesen und beachten Sie zuerst **!** auf Seite 86.

- Zum Öffnen der Klappe den Griff ziehen » Abb. 87.
- Beim Schließen der Klappe den Griff halten, bis das Fach geschlossen ist.

! ACHTUNG

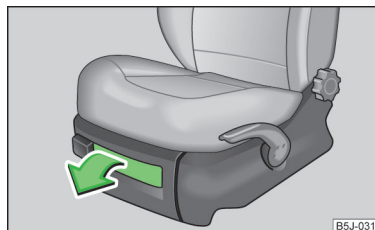
Aus Sicherheitsgründen muss das Ablagefach während der Fahrt immer geschlossen sein.

! VORSICHT

Das Ablagefach ist für die Aufbewahrung von kleinen Gegenständen bis zu einem Gewicht von 1 kg vorgesehen.

Armlehne vorn mit Ablagefach



Abb. 88 Armlehne: Ablagefach / Ablagefach öffnen

📖 Lesen und beachten Sie zuerst **!** auf Seite 86.

Armlehne vorklappen

- Die untere Taste an der Stirnseite der Armlehne drücken » Abb. 88 - **A**.
- Die Armlehne vorklappen und die Taste wieder loslassen.

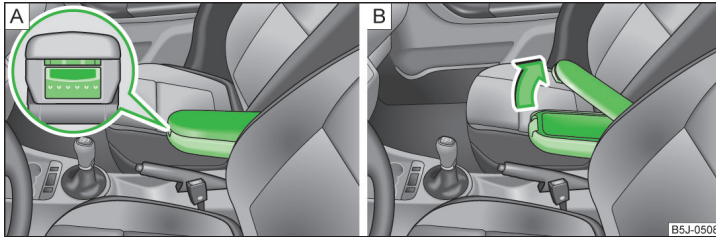
Ablagefach öffnen

- Die obere Taste drücken und den Deckel des Ablagefachs nach oben klappen » Abb. 88 - **B**.

i Hinweis

Bei vorgeklappter Armlehne kann der Bewegungsraum der Arme eingeschränkt sein. Im Stadtverkehr sollte die Armlehne nicht vorgeklappt werden.

Klapptisch an der mittleren Sitzlehne



Abb. 89
Rücksitze: Armlehne

📖 Lesen und beachten Sie zuerst **!** auf Seite 86.

Die mittlere Sitzlehne kann nach dem Vorklappen » Seite 73, *Sitzlehne vorklappen und Sitz komplett vorklappen* als Armlehne oder Tisch mit Getränkehalter verwendet werden » Abb. 89.

In die Vertiefungen können zwei Getränkebehälter gestellt werden.

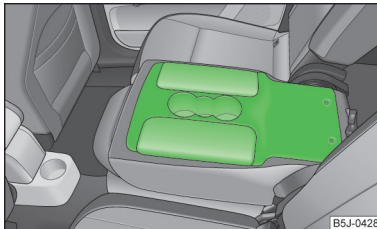
! ACHTUNG

- Niemals heiße Getränkebehälter in den Getränkehalter stellen. Wenn sich das Fahrzeug bewegt, könnten diese verschüttet werden - es besteht Verbrühungsgefahr!
- Keine zerbrechlichen Trinkgefäße (z. B. Glas, Porzellan) verwenden. Bei einem Unfall könnte es zu Verletzungen kommen.

! VORSICHT

- Keine offenen Getränkebehälter während der Fahrt im Getränkehalter stehen lassen. Sie können z. B. beim Bremsen verschüttet werden und dabei Schäden an der elektrischen Anlage oder der Sitzpolsterung verursachen.
- Sollte die mittlere hintere Sitzlehne für eine längere Zeit vorgeklappt sein, dann ist darauf zu achten, dass die Gurtschlösser sich nicht unter der Lehne befinden - es können Verformungen an der Sitzpolsterung sowie am Bezugstoff entstehen.

Ablagefächer in den Türen



Abb. 90 Ablagefach: in der vorderen Tür / in der hinteren Tür

📖 Lesen und beachten Sie zuerst **!** auf Seite 86.

Im Bereich **B** » Abb. 90 des Ablagefachs der vorderen Türen befindet sich ein Flaschenhalter.

! ACHTUNG

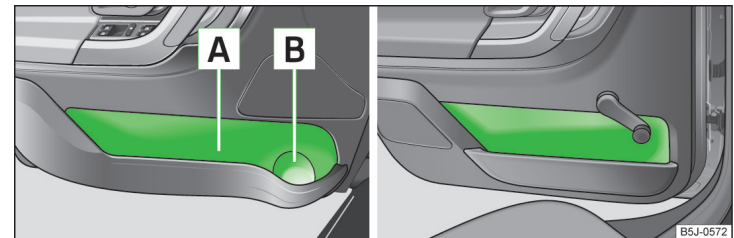
Damit der Wirkungsbereich der Seitenairbags nicht beeinträchtigt wird, ist der Bereich **A** » **Abb. 90** des Ablagefachs nur zum Ablegen von Gegenständen zu verwenden, die nicht herausragen.

Ablagefächer im Gepäckraum



Abb. 91
Ablagefächer in der Seitenverkleidung

Lesen und beachten Sie zuerst **!** auf Seite 86.

An den beiden Gepäckraumseiten befinden sich Ablagefächer » **Abb. 91**.

! VORSICHT

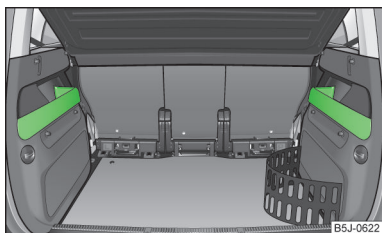
Die Ablagefächer sind für die Aufbewahrung von kleinen Gegenständen bis zu einem Gesamtgewicht von 1,5 kg vorgesehen.

Flexibles Ablagefach



Abb. 92
Flexibles Ablagefach

Lesen und beachten Sie zuerst **!** auf Seite 86.

Das flexible Ablagefach » **Abb. 92** kann an der rechten Gepäckraumseite eingebaut werden.

Einbauen

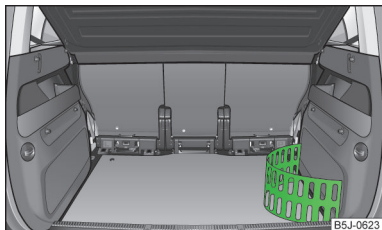
› Beide Enden des flexiblen Ablagefachs in die Öffnungen in der rechten Seitenverkleidung des Gepäckraums setzen und zum Verriegeln nach unten schieben.

Ausbauen

- › Das flexible Ablagefach an beiden oberen Ecken fassen.
- › Die oberen Ecken nach innen drücken und das Ablagefach durch Ziehen nach oben entriegeln.
- › Durch Ziehen zu sich herausnehmen.

! VORSICHT

Das flexible Ablagefach ist für die Aufbewahrung von kleinen Gegenständen bis zu einem Gesamtgewicht von 8 kg vorgesehen.

i Hinweis

Wenn der variable Ladeboden » **Seite 78** im Gepäckraum eingebaut ist, kann kein flexibles Ablagefach eingebaut werden.

Praktik

Einleitung zum Thema

In diesem Kapitel finden Sie Informationen zu folgenden Themen:

Verzurrösen	91
Verstellbare Sicherheitstrennwand hinter den Vordersitzen	91
Befestigung des Ladebodens	91
Verstellung der Sicherheitstrennwand	91
Notentriegelung der Laderaumklappe	92
Innenleuchte hinten	92

! ACHTUNG

Die zu befördernde Ladung ist immer sicher zu befestigen, sodass sich diese bei einer Notbremsung oder einem Aufprall des Fahrzeugs nicht lösen und keine Verletzungen der Insassen verursachen kann.

Verzurrösen



Abb. 93
Laderaum: Verzurrösen

📖 Lesen und beachten Sie zuerst **!** auf Seite 90.

An den Seiten des Laderaums befinden sich Ösen zum Verzurren der Ladung
» Abb. 93.

Verstellbare Sicherheitstrennwand hinter den Vordersitzen

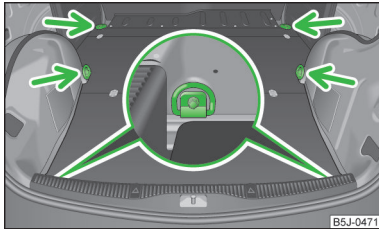

Abb. 94
Verstellbare Sicherheitstrennwand

📖 Lesen und beachten Sie zuerst **!** auf Seite 90.

Die verstellbare Sicherheitstrennwand hinter den Vordersitzen kann zur Komfortverbesserung für Fahrer und Beifahrer um bis zu 100 mm verstellt werden (gilt nur für bestimmte Länder).

Befestigung des Ladebodens

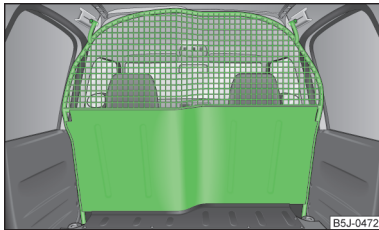

Abb. 95 Schlaufe zur Anhebung des Ladebodens / Befestigung des Ladebodens mit einem Kunststoffhaken

📖 Lesen und beachten Sie zuerst **!** auf Seite 90.

Der Ladeboden kann, um z. B. an das Reserverad zu gelangen, mit einem Haken an der Oberkante des Laderaumklappenausschnitts befestigt werden.

» Den Ladeboden an der Schlaufe » Abb. 95 - **A** anheben und mit dem Kunststoffhaken (dieser befindet sich unter der Ladebodenkante) an der Oberkante des Laderaumklappenausschnitts » Abb. 95 - **B** befestigen.

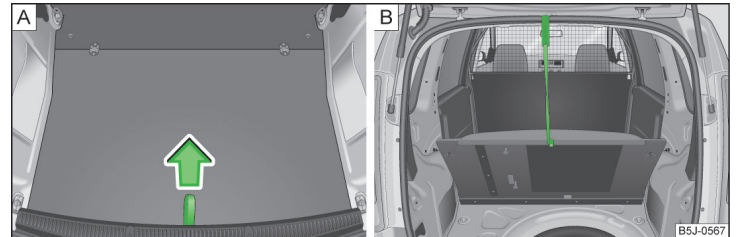
Verstellung der Sicherheitstrennwand



Abb. 96 Obere / untere Aufnahme der Sicherheitstrennwand

📖 Lesen und beachten Sie zuerst **!** auf Seite 90.

Gilt nur für einige Länder.

» Den Ladebodenteil hinter der Sicherheitstrennwand hochklappen. ▶

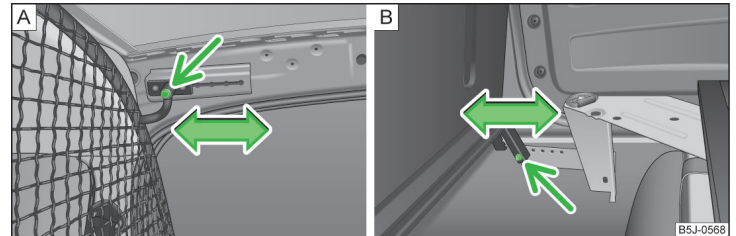
- › Auf jeder Seite im oberen Bereich der Karosserie eine Schraube » Abb. 96 - **A** und im unteren Bereich eine Schraube » Abb. 96 - **B** herausschrauben.
- › Die Sicherheitstrennwand in die gewünschte Position verschieben. Darauf achten, dass diese immer um dieselbe Distanz bzw. um dieselbe Anzahl von Bohrungen auf beiden Seiten oben sowie unten verschoben wird.
- › Auf jeder Seite im oberen Bereich der Karosserie eine Schraube und im unteren Bereich eine Schraube wieder einschrauben.
- › Das **Anzugsdrehmoment** der Schrauben so bald wie möglich mit einem Drehmomentschlüssel **prüfen** lassen. Das Anzugsdrehmoment muss 20 Nm betragen.
- › Die Position der Abdeckung des Ladebodenteils hinter der Sicherheitstrennwand anpassen, sodass diese der neu eingestellten Position der Sicherheitstrennwand entspricht.
- › Den Ladebodenteil zurückklappen.

Notentriegelung der Laderaumklappe



Abb. 97
Notentriegelung der Laderaumklappe

Lesen und beachten Sie zuerst auf Seite 90.

Liegt ein Fehler in der Zentralverriegelung vor, kann die Laderaumklappe von innen wie folgt entriegelt werden:

- › Den Betätigungsseilzug zu sich herausnehmen und daran ziehen.
- › An die Laderaumklappe drücken, um diese zu öffnen.
- › Den Betätigungsseilzug wieder zurückdrücken.

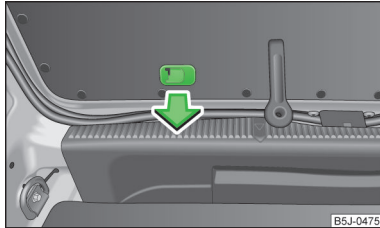
Innenleuchte hinten



Abb. 98
Innenleuchte

Lesen und beachten Sie zuerst auf Seite 90.

Einschalten

- › Das Abdeckglas in Stellung » Abb. 98 bringen.

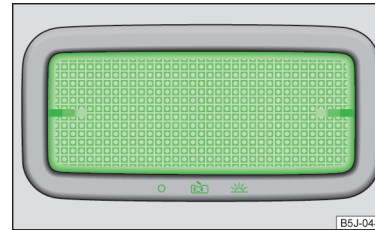
Ausschalten

- › Das Abdeckglas in Stellung **O** » Abb. 98 bringen.

Türkontaktschaltung

- › Das Abdeckglas in die mittlere Stellung » Abb. 98 bringen.

Hinweis

Wir empfehlen, die Glühlampe von einem Fachbetrieb wechseln zu lassen.

Heizung und Klimaanlage

Heizung, Lüftung, Kühlung

Einleitung zum Thema

In diesem Kapitel finden Sie Informationen zu folgenden Themen:

Luftaustrittsdüsen	93
Wirtschaftlicher Umgang mit der Klimaanlage	94
Funktionsstörungen	94

Die Heizwirkung ist von der Kühlmitteltemperatur abhängig; die volle Heizleistung setzt deshalb erst bei betriebswarmem Motor ein.

Bei eingeschalteter Kühlanlage sinkt im Fahrzeug die Temperatur und Luftfeuchtigkeit. Bei niedrigen Außentemperaturen wird durch das Einschalten der Kühlanlage das Beschlagen der Scheiben verhindert.

Um den Kühleffekt zu erhöhen, kann kurzzeitig der Umluftbetrieb eingeschaltet werden.

Die Hinweise zum Umluftbetrieb bei der Klimaanlage » Seite 97 bzw. Climatronic » Seite 99 sind zu beachten.

! ACHTUNG

- Für die Verkehrssicherheit ist es wichtig, dass alle Fensterscheiben frei von Eis, Schnee und Beschlag sind. Machen Sie sich deshalb mit der richtigen Bedienung der Heizung und Belüftung, mit dem Entfeuchten und Entfrosten der Fensterscheiben sowie mit dem Kühlbetrieb vertraut.
- Um Gesundheitsrisiken (z. B. Erkältung) zu verringern, sind die folgenden Hinweise für die Verwendung der Kühlanlage zu beachten.
 - Der Unterschied zwischen der Innenraumtemperatur und der Außenlufttemperatur sollte nicht größer als etwa 5 °C sein.
 - Die Kühlanlage ist etwa 10 Minuten vor dem Fahrtende auszuschalten.
 - Einmal pro Jahr ist eine Desinfektion der Klimaanlage bzw. der Climatronic von einem Fachbetrieb durchführen zu lassen.

! VORSICHT

- Damit die Heiz- und Kühlanlage einwandfrei funktionieren kann, muss der Lufterlass vor der Frontscheibe frei von z. B. Eis, Schnee oder Blättern sein.
- Nach Einschalten der Kühlanlage kann **Kondenswasser** vom Verdampfer der Klimaanlage abtropfen und unter dem Fahrzeug eine Wasserlache bilden. Es handelt sich dabei nicht um eine Undichtigkeit!

i Hinweis

- Die verbrauchte Luft entweicht durch Entlüftungsöffnungen im hinteren Bereich des Gepäckraums.
- Wir empfehlen, bei eingeschaltetem Umluftbetrieb im Fahrzeug nicht zu rauchen, da sich der aus dem Fahrzeuginneren angesaugte Rauch am Verdampfer der Klimaanlage ablagert. Das führt während des Betriebs der Klimaanlage zur dauerhaften Geruchsbelästigung, die nur mit großem Aufwand und hohen Kosten (Verdampfer austausch) beseitigt werden kann.

Luftaustrittsdüsen





Abb. 99 Luftaustrittsdüsen

! Lesen und beachten Sie zuerst ! und ! auf Seite 93.

Je nach Stellung der Regler und nach äußeren Klimabedingungen strömt aus den geöffneten Luftaustrittsdüsen erwärmte oder nicht erwärmte frische bzw. gekühlte Luft.

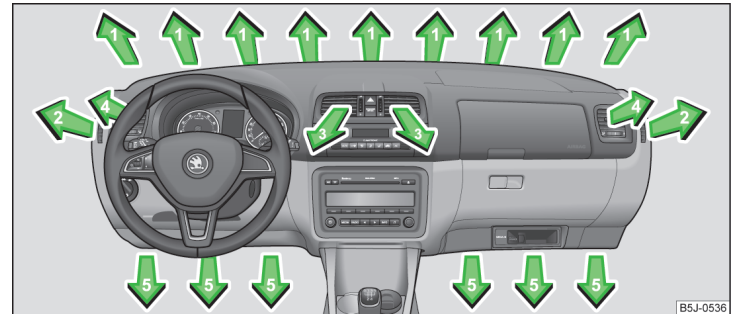
Bei den Luftaustrittsdüsen 3 und 4 » Abb. 99 kann die Luftstromrichtung geändert und die Düsen können auch einzeln geschlossen und geöffnet werden. ▶

Luftaustrittsdüsen 3 und 4 öffnen

› Das senkrechte Rad (Luftaustrittsdüsen 3) » Abb. 99 bzw. das waagerechte Rad (Luftaustrittsdüsen 4) in die Stellung  drehen.

Luftaustrittsdüsen 3 und 4 schließen

› Das senkrechte Rad (Luftaustrittsdüsen 3) » Abb. 99 bzw. das waagerechte Rad (Luftaustrittsdüsen 4) in die Stellung 0 drehen.

Luftströmung der Luftaustrittsdüsen 3 und 4 ändern



- › Die waagerechten Lamellen mithilfe des verschiebbaren Verstellelements schwenken, um die Höhe der Luftströmung zu ändern » Abb. 99.
- › Die senkrechten Lamellen mithilfe des verschiebbaren Verstellelements drehen, um die seitliche Richtung der Luftströmung zu ändern.

Die Luftzufuhr für die einzelnen Luftaustrittsdüsen mit dem Luftverteilungsregler  » Abb. 100 auf Seite 94 einstellen.

Hinweis

Die Luftaustrittsdüsen mit keinerlei Gegenständen abdecken.

Wirtschaftlicher Umgang mit der Klimaanlage

 Lesen und beachten Sie zuerst  und  auf Seite 93.

Im Kühlbetrieb verbraucht der Klimakompressor Motorleistung und beeinflusst dadurch den Kraftstoffverbrauch.



Sollte sich das Fahrzeuginnere des abgestellten Fahrzeugs durch Sonneneinstrahlung stark aufgeheizt haben, empfiehlt es sich, Fenster oder Türen kurz zu öffnen, damit die warme Luft entweichen kann.

Wenn die Fenster geöffnet sind, sollte die Kühlanlage nicht eingeschaltet sein.

Umwelthinweis

Wenn Kraftstoff gespart wird, dann wird der Schadstoffausstoß gesenkt » Seite 116.

Funktionsstörungen

 Lesen und beachten Sie zuerst  und  auf Seite 93.

Wenn die Kühlanlage bei Außentemperaturen von mehr als +5 °C nicht arbeitet, liegt eine Funktionsstörung vor. Dies kann folgende Gründe haben.

- › Eine der Sicherungen ist durchgebrannt. Die Sicherung prüfen, ggf. auswechseln » Seite 181.
- › Die Kühlanlage wurde automatisch vorübergehend ausgeschaltet, weil die Kühlmitteltemperatur des Motors zu hoch ist » Seite 31.

Falls man die Funktionsstörung nicht selbst beheben kann oder die Kühlleistung abnimmt, dann ist die Kühlanlage auszuschalten und die Hilfe eines Fachbetriebs in Anspruch zu nehmen.

Heizung

Einleitung zum Thema

In diesem Kapitel finden Sie Informationen zu folgenden Themen:

Bedienung	_____	94
Einstellen	_____	95
Umluftbetrieb	_____	95

Bedienung



Abb. 100 Heizung: Bedienungselemente

Funktionen der einzelnen Bedienelemente » Abb. 100

- A** Temperatur einstellen (nach links drehen: Temperatur senken, nach rechts drehen: Temperatur erhöhen)
- B** Gebläsestufe einstellen (Stufe 0: Gebläse aus, Stufe 4: die höchste Gebläsestufe)
- C** Richtung des Luftaustritts einstellen » Seite 93
- Umluftbetrieb ein-/ausschalten » Seite 95



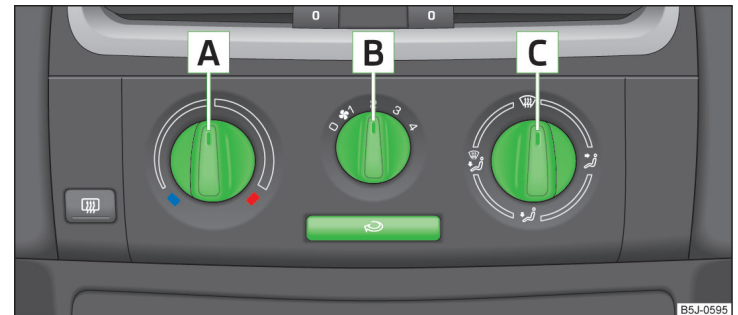



Die Bedienelemente **A** und **C** » Abb. 100 können auf jede beliebige Zwischenstellung eingestellt werden.

! ACHTUNG

Um das Beschlagen der Scheiben zu verhindern, sollte das Gebläse stets eingeschaltet sein.

Einstellen

Empfohlene Grundeinstellungen der Heizungsbedienelemente.

Einstellung	Stellung des Drehreglers » Abb. 100 auf Seite 94			Symboltaste  » Abb. 100 auf Seite 94	Luftaustrittsdüsen 4 » Abb. 99 auf Seite 93
	A	B	C		
Frontscheibe und Seitenscheiben entfrosten	Bis zum Anschlag nach rechts	3		Nicht einschalten	Öffnen und zur Seitenscheibe ausrichten
Frontscheibe und Seitenscheiben von Beschlag befreien	Gewünschte Temperatur	2 oder 3		Nicht einschalten	Öffnen und zur Seitenscheibe ausrichten
Die schnellste Erwärmung	Bis zum Anschlag nach rechts	3		Kurz einschalten	Öffnen
Angenehme Heizung	Gewünschte Temperatur	2 oder 3		Nicht einschalten	Öffnen
Frischlufbetrieb - Lüftung	Bis zum Anschlag nach links	Gewünschte Stellung		Nicht einschalten	Öffnen

Wir empfehlen Ihnen, die Luftaustrittsdüsen **3** » Abb. 99 auf Seite 93 in allen Betriebsarten geöffnet zu belassen.

i Hinweis

Wird die Luftverteilung nur auf die Scheiben gestellt, dann wird die gesamte Luftmenge zum Entfrosten der Scheiben verwendet und dadurch wird keine Luft in den Fußraum geführt. Das kann zur Einschränkung des Heizkomforts führen.

Umluftbetrieb

Im Umluftbetrieb wird verhindert, dass verunreinigte Außenluft in den Fahrzeuginnenraum gelangt, z. B. beim Durchfahren eines Tunnels oder im Stau.



Einschalten/Ausschalten

› Die Symboltaste  drücken.

Die Kontrollleuchte in der Taste leuchtet auf.

› Die Symboltaste  erneut drücken.

Die Kontrollleuchte in der Taste erlischt.

Durch Drehen des Luftverteilungsreglers **C** » Abb. 100 auf Seite 94 in die Position  wird der Umluftbetrieb automatisch ausgeschaltet. Durch wiederholtes Drücken der Symboltaste  kann auch in dieser Stellung der Umluftbetrieb wieder eingeschaltet werden. ▶

! ACHTUNG

Den Umluftbetrieb niemals über einen längeren Zeitraum eingeschaltet lassen, denn die „verbrauchte“ Luft kann Fahrer und Mitfahrer ermüden, die Aufmerksamkeit mindern, ggf. zum Beschlagen der Scheiben führen. Das Unfallrisiko erhöht sich. Den Umluftbetrieb sofort ausschalten, sobald die Fensterscheiben beschlagen.

Klimaanlage (manuelle Klimaanlage)

📖 Einleitung zum Thema

In diesem Kapitel finden Sie Informationen zu folgenden Themen:

Bedienung	96
Klimaanlage einstellen	97
Umluftbetrieb	97

Die Kühlanlage arbeitet nur, wenn folgende Bedingungen erfüllt sind.

- ✓ Die Kühlanlage ist eingeschaltet » Seite 96.
- ✓ Der Motor läuft.
- ✓ Die Außentemperatur über ca. +2 °C.
- ✓ Der Gebläseschalter ist eingeschaltet (Position 1-4).

Wenn die gewünschte Innenraumtemperatur auch ohne Einschalten der Kühlanlage erreicht werden kann, sollte der Frischluftbetrieb gewählt werden.

Bei zu hoher Kühlmitteltemperatur wird die Kühlanlage ausgeschaltet, um die Motorkühlung zu gewährleisten.

! VORSICHT

- Aus den Düsen kann bei eingeschalteter Kühlanlage unter bestimmten Bedingungen Luft mit einer Temperatur von ca. 5 °C strömen.
- Bei langzeitiger und ungleichmäßiger Verteilung der Luftströmung aus den Düsen (insbesondere im Fußbereich) und großen Temperaturunterschieden, z. B. beim Aussteigen aus dem Fahrzeug, kann dieses bei empfindlicheren Personen zu Erkältungskrankheiten führen.

i Hinweis

- Wir empfehlen Ihnen, die Reinigung der Klimaanlage einmal pro Jahr von einem Fachbetrieb durchführen zu lassen.
- Während des Betriebs der Klimaanlage kann es unter Umständen zu einer Erhöhung der Motorleerlaufdrehzahl kommen, um einen ausreichenden Wärme-Komfort zu gewährleisten.

Bedienung



Abb. 101 Klimaanlage: Bedienungselemente

📖 Lesen und beachten Sie zuerst ! auf Seite 96.

Funktionen der einzelnen Bedienungselemente » Abb. 101

- A** Temperatur einstellen (nach links drehen: Temperatur senken, nach rechts drehen: Temperatur erhöhen)
- B** Gebläsestufe einstellen (Stufe 0: Gebläse aus, Stufe 4: die höchste Gebläsestufe)
- C** Richtung des Luftaustritts einstellen » Seite 93
- ↻ Umluftbetrieb ein-/ausschalten » Seite 97
- A/C** Kühlanlage ein-/ausschalten

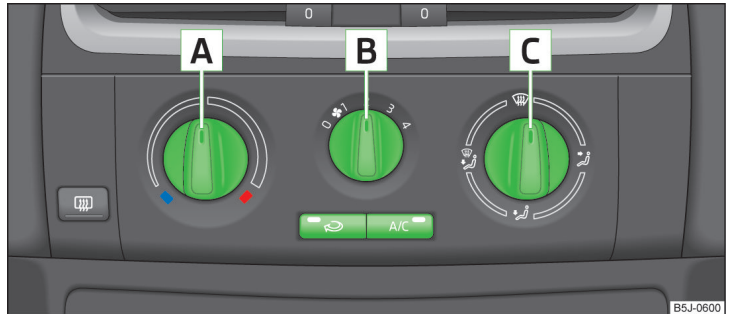

i Hinweis

Die Kontrollleuchte in der Symboltaste **A/C** leuchtet nach dem Einschalten, auch wenn nicht alle Bedingungen für die Funktion der Kühlanlage erfüllt sind » Seite 96. Durch das Aufleuchten der Kontrollleuchte in der Taste wird die Betriebsbereitschaft der Kühlanlage signalisiert.

Klimaanlage einstellen

📖 Lesen und beachten Sie zuerst **!** auf Seite 96.

Empfohlene Grundeinstellungen der Bedienelemente der Klimaanlage.

Einstellung	Stellung des Drehreglers » Abb. 101 auf Seite 96			Taste » Abb. 101 auf Seite 96		Luftaustrittsdüsen 4 » Abb. 99 auf Seite 93
	A	B	C		A/C	
Frontscheibe und Seitenscheiben entfrosten - von Beschlag befreien ^{a)}	Gewünschte Temperatur	3 oder 4		Nicht einschalten	Automatisch eingeschaltet	Öffnen und zur Seitenscheibe ausrichten
Die schnellste Erwärmung	Bis zum Anschlag nach rechts	3		Kurz einschalten	Ausgeschaltet	Öffnen
Angenehme Heizung	Gewünschte Temperatur	2 oder 3		Nicht einschalten	Ausgeschaltet	Öffnen
Die schnellste Abkühlung	Bis zum Anschlag nach links	Kurz 4, dann 2 oder 3		Kurz einschalten ^{b)}	Eingeschaltet	Öffnen
Optimale Kühlung	Gewünschte Temperatur	1, 2 bzw. 3		Nicht einschalten	Eingeschaltet	Öffnen und zum Dach ausrichten
Frischlufbetrieb - Lüftung	Bis zum Anschlag nach links	Gewünschte Stellung		Nicht einschalten	Ausgeschaltet	Öffnen

^{a)} In Ländern mit hoher Luftfeuchtigkeit empfehlen wir, diese Einstellung nicht zu verwenden. Es kann dadurch zur starken Abkühlung des Fensterglases und dem nachfolgenden Beschlagen von außen führen.

^{b)} Unter bestimmten Bedingungen kann sich der Umluftbetrieb » Seite 97 automatisch einschalten, in der Symboltaste  leuchtet dann die Kontrollleuchte.

Wir empfehlen Ihnen, die Luftaustrittsdüsen **3** » Abb. 99 auf Seite 93 in allen Betriebsarten geöffnet zu belassen.

Umluftbetrieb

📖 Lesen und beachten Sie zuerst **!** auf Seite 96.

Im Umluftbetrieb wird verhindert, dass verunreinigte Außenluft in den Fahrzeuginnenraum gelangt, z. B. beim Durchfahren eines Tunnels oder im Stau.

Einschalten/Ausschalten

➤ Die Symboltaste  drücken.

Die Kontrollleuchte in der Taste leuchtet auf.

➤ Die Symboltaste  erneut drücken.

Die Kontrollleuchte in der Taste erlischt.

Durch Drehen des Luftverteilungsreglers **C** » Abb. 101 auf Seite 96 in die Position  wird der Umluftbetrieb automatisch ausgeschaltet.

Durch wiederholtes Drücken der Symboltaste  kann auch in dieser Stellung der Umluftbetrieb wieder eingeschaltet werden.

! ACHTUNG

Den Umluftbetrieb niemals über einen längeren Zeitraum eingeschaltet lassen, denn die „verbrauchte“ Luft kann Fahrer und Mitfahrer ermüden, die Aufmerksamkeit mindern, ggf. zum Beschlagen der Scheiben führen. Das Unfallrisiko erhöht sich. Den Umluftbetrieb sofort ausschalten, sobald die Fensterscheiben beschlagen.

Einleitung zum Thema

In diesem Kapitel finden Sie Informationen zu folgenden Themen:

Bedienungselemente	98
Automatikbetrieb	99
Temperatur einstellen	99
Umluftbetrieb	99
Gebläse regeln	99
Frontscheibe entfrosten	100

Die Climatronic im **Automatikbetrieb** stellt die bestmögliche Einstellung der Temperatur der ausströmenden Luft, der Gebläsestufe sowie der Luftverteilung sicher.

Auch Sonneneinstrahlung wird durch die Anlage berücksichtigt, sodass ein Nachregeln von Hand unnötig ist.

Die Kühlanlage arbeitet nur, wenn folgende Bedingungen erfüllt sind.

- ✓ Die Kühlanlage ist eingeschaltet » [Seite 98](#).
- ✓ Der Motor läuft.
- ✓ Die Außentemperatur über ca. +2 °C.
- ✓ Das Gebläse ist eingeschaltet.

Bei zu hoher Kühlmitteltemperatur wird die Kühlanlage ausgeschaltet, um die Motorkühlung zu gewährleisten.

Hinweis

- Wir empfehlen Ihnen, die Reinigung der Climatronic einmal pro Jahr von einem Fachbetrieb durchführen zu lassen.
- Während des Betriebs der Climatronic kann es unter Umständen zu einer Erhöhung der Motorleerlaufdrehzahl kommen, um einen ausreichenden Wärmekomfort zu gewährleisten.



Abb. 102 Climatronic: Bedienungselemente

Die Tasten / Drehregler

- 1** Einstellung der Innenraumtemperatur » [Seite 99](#)

Displayanzeige

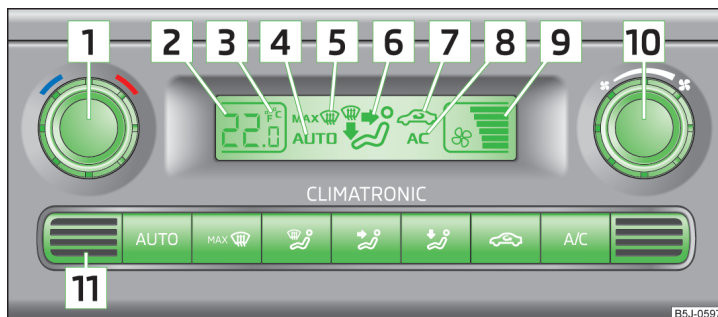
- 2** Anzeige der gewählten Innenraumtemperatur
3 Grad Celsius bzw. Fahrenheit, Wechsel der angezeigten Temperatureinheiten » [Seite 99](#)
4 Automatikbetrieb der Klimaanlage
5 Belüftung ggf. Entfroster der Frontscheibe eingeschaltet
6 Luftstromrichtung
7 Umluftbetrieb eingeschaltet
8 Kühlanlage eingeschaltet
9 Eingestellte Gebläsedrehzahl

Die Tasten / Drehregler

- 10** Einstellung der Gebläsedrehzahl » [Seite 99](#)
11 Innenraumtemperatursensor

AUTO Automatikbetrieb » [Seite 99](#)

MAX Belüftung ggf. Entfroster der Frontscheibe » [Seite 100](#)

- Luftstrom auf die Scheiben
- Luftstrom auf den Oberkörper
- Luftstrom in den Fußraum

☞ Umluftbetrieb ein-/ausschalten » Seite 99

A/C Kühlanlage ein-/ausschalten

i Hinweis

Den Innenraumtemperatursensor **[11]** » Abb. 102 nicht überkleben oder überdecken, sonst könnte die Climatronic ungünstig beeinflusst werden.

Automatikbetrieb

Der Automatikbetrieb dient dazu, die Temperatur konstant zu halten und die Fensterscheiben im Fahrzeuginnenraum zu entfeuchten.

Einschalten

- › Eine Temperatur zwischen +18 °C und +29 °C einstellen.
- › Die Luftaustrittsdüsen **3** » Abb. 99 auf Seite 93 und **4** so einstellen, dass der Luftstrom leicht nach oben gerichtet ist.
- › Die Taste **AUTO** » Abb. 102 auf Seite 98 drücken, im Display wird **AUTO** angezeigt.

Der Automatikbetrieb kann **ausgeschaltet** werden, indem eine beliebige Taste für die Luftverteilung gedrückt oder die Gebläsedrehzahl erhöht bzw. verringert wird. Die Temperatur wird trotzdem geregelt.

Temperatur einstellen

Temperatur einstellen

- › Die Zündung einschalten.
- › Den Drehregler **[1]** » Abb. 102 auf Seite 98 nach links bzw. rechts drehen, um die Temperatur zu senken bzw. zu erhöhen.

Zwischen Grad Celsius und Grad Fahrenheit umschalten

- › Die Tasten **AUTO** und **A/C** gleichzeitig drücken und halten.

Im Display erscheint die Angabe in den gewünschten Temperatur-Maßeinheiten (Pos. **[3]** » Abb. 102 auf Seite 98).

Die Innenraumtemperatur kann zwischen +18 °C und +29 °C eingestellt werden. In diesem Bereich wird die Innenraumtemperatur automatisch geregelt.

Wenn die Temperatur unter +18 °C gewählt wird, erscheint im Display „LO“.

Wenn die Temperatur über +29 °C gewählt wird, erscheint im Display „HI“.

In beiden Endstellungen arbeitet die Climatronic mit maximaler Kühl- bzw. Heizleistung. Es erfolgt hierbei keine automatische Temperaturregelung.

! VORSICHT

Bei langzeitiger und ungleichmäßiger Verteilung der Luftströmung aus den Düsen (insbesondere im Fußbereich) und großen Temperaturunterschieden, z. B. beim Aussteigen aus dem Fahrzeug, kann dieses bei empfindlicheren Personen zu Erkältungskrankheiten führen.

Umluftbetrieb

Im Umluftbetrieb wird verhindert, dass verunreinigte Außenluft in den Fahrzeuginnenraum gelangt, z. B. beim Durchfahren eines Tunnels oder im Stau.

Einschalten

- › Die Symboltaste ☞ » Abb. 102 auf Seite 98 drücken.

Im Display wird das Symbol ☞ angezeigt.

Ausschalten

- › Die Symboltaste ☞ » Abb. 102 auf Seite 98 erneut drücken.

Das Symbol ☞ im Display erlischt.

! ACHTUNG

Den Umluftbetrieb niemals über einen längeren Zeitraum eingeschaltet lassen, denn die „verbrauchte“ Luft kann Fahrer und Mitfahrer ermüden, die Aufmerksamkeit mindern, ggf. zum Beschlagen der Scheiben führen. Das Unfallrisiko erhöht sich. Den Umluftbetrieb sofort ausschalten, sobald die Fensterscheiben beschlagen.

i Hinweis

Ist der Umluftbetrieb für etwa 15 Minuten eingeschaltet, fängt im Display das Symbol ☞ an zu blinken, als Hinweis, dass der Umluftbetrieb langfristig eingeschaltet ist. Wird der Umluftbetrieb nicht abgeschaltet, blinkt das Symbol für etwa 5 Minuten.

Gebläse regeln

Die Climatronic regelt die Gebläsestufen automatisch in Abhängigkeit von der Innenraumtemperatur. Die Gebläsestufe kann jedoch manuell Ihren Bedürfnissen angepasst werden.

- › Den Drehregler **[10]** » Abb. 102 auf Seite 98 nach links bzw. rechts drehen, um die Gebläsedrehzahl zu senken bzw. zu erhöhen.

Wird das Gebläse ausgeschaltet, dann wird die Climatronic ausgeschaltet. ▶

Die eingestellte Gebläsedrehzahl wird durch die Anzeige der jeweiligen Anzahl von Segmenten im Symbol **9** » **Abb. 102** auf Seite 98 im Display dargestellt.

! ACHTUNG

- Die „verbrauchte“ Luft kann Fahrer und Mitfahrer ermüden, die Aufmerksamkeit mindern und ggf. zum Beschlagen der Scheiben führen. Das Unfallrisiko erhöht sich.
- Die Climatronic nicht für länger als notwendig ausschalten.
- Die Climatronic sofort einschalten, sobald die Fensterscheiben beschlagen.

Frontscheibe entfrosten

Einschalten

➤ Die Symboltaste **MAX** » **Abb. 102** auf Seite 98 drücken.

Ausschalten

➤ Die Symboltaste **MAX** » **Abb. 102** auf Seite 98 erneut drücken oder die Symboltaste **AUTO** drücken.

Aus den Luftaustrittsdüsen **1** und **2** » **Abb. 99** auf Seite 93 strömt mehr Luft. Die Temperaturregelung erfolgt automatisch.

Kommunikation und Multimedia

Universal-Telefonvorbereitung GSM II

Einleitung zum Thema

In diesem Kapitel finden Sie Informationen zu folgenden Themen:

Mobiltelefone und Funkanlagen	100
Einleitende Informationen	101
Internes Telefonbuch	101
Telefon am Multifunktionslenkrad bedienen	102
Telefon mit dem Adapter einsetzen	102
Telefongespräche mithilfe des Adapters bedienen	103
Mobiltelefon mit der Freisprecheinrichtung verbinden	103
Symbole im MAXI DOT-Display	104
Telefonbedienung im MAXI DOT-Display	104

Mobiltelefone und Funkanlagen

ŠKODA lässt den Betrieb von Mobiltelefonen und Funkanlagen mit fachgerecht installierter Außenantenne und einer maximalen Sendeleistung von bis zu 10 Watt zu.

Über Möglichkeiten hinsichtlich Montage und Betrieb von Mobiltelefonen und Funkanlagen mit einer Sendeleistung von mehr als 10 W informieren Sie sich bei einem ŠKODA Partner.

Bei Verwendung von Mobiltelefonen oder Funkanlagen können Funktionsstörungen an der Elektronik Ihres Fahrzeugs auftreten.

Es können folgende Gründe dafür bestehen.

- Keine Außenantenne.
- Falsch installierte Außenantenne.
- Sendeleistung über 10 Watt.

! ACHTUNG

- In erster Linie widmen Sie die Aufmerksamkeit dem Autofahren! Als Fahrer tragen Sie die volle Verantwortung für den Betrieb des Fahrzeugs.
- Verwenden Sie das Gerät nur so, dass Sie in jeder Verkehrssituation das Fahrzeug voll unter Kontrolle haben - es besteht Unfallgefahr!

! ACHTUNG (Fortsetzung)

- Die nationalen gesetzlichen Bestimmungen für die Verwendung von Mobiltelefonen im Fahrzeug sind zu beachten.
- Das Betreiben von Mobiltelefonen oder Funkanlagen im Fahrzeug ohne Außenantenne bzw. falsch installierte Außenantenne kann zur Erhöhung der Stärke des elektromagnetischen Felds im Fahrzeuginnenraum führen.
- Funkanlagen, Mobiltelefone bzw. Halterungen dürfen nicht auf den Abdeckungen der Airbags oder im unmittelbaren Wirkungsbereich der Airbags montiert werden.
- Niemals ein Mobiltelefon auf einem Sitz, auf der Schalttafel oder an einem anderen Ort liegen lassen, von dem dieses bei einem plötzlichen Bremsmanöver, einem Unfall oder einem Aufprall weggeschleudert werden kann - Verletzungsgefahr.
- Vor dem Lufttransport muss die Bluetooth®-Funktion von einem Fachbetrieb abgeschaltet werden.

i Hinweis

- Wir empfehlen, den Einbau von Mobiltelefonen und Funkanlagen in ein Fahrzeug in einem Fachbetrieb durchführen zu lassen.
- Nicht alle Mobiltelefone, die eine Kommunikation über Bluetooth® ermöglichen, sind mit einer Universal-Telefonvorbereitung GSM II kompatibel. Ob Ihr Telefon mit einer Universal-Telefonvorbereitung GSM II kompatibel ist, erfahren Sie bei einem ŠKODA Partner.
- Die Reichweite der Bluetooth®-Verbindung zur Freisprecheinrichtung ist auf den Fahrzeuginnenraum beschränkt. Die Reichweite ist von örtlichen Gegebenheiten, wie z. B. Hindernissen zwischen den Geräten, und gegenseitigen Störungen mit anderen Geräten abhängig. Befindet sich Ihr Mobiltelefon z. B. in einer Jackentasche, kann dies zu Schwierigkeiten beim Herstellen der Verbindung mit der Freisprecheinrichtung oder der Datenübertragung führen.

Einleitende Informationen

Die Universal-Telefonvorbereitung GSM II (Freisprecheinrichtung) bietet eine Komfortbedienung des Mobiltelefons mittels der Sprachbedienung, über das Multifunktionslenkrad, den Adapter, das Radio oder Navigationssystem.

Die Universal-Telefonvorbereitung GSM II beinhaltet folgende Funktionen.

- Internes Telefonbuch » [Seite 101](#).
- Komfortbedienung des Telefons über das Multifunktionslenkrad » [Seite 102](#).

- Bedienung der Telefongespräche mithilfe des Adapters » [Seite 103](#).
- Telefonbedienung im MAXI DOT-Display » [Seite 104](#).
- Sprachbedienung des Telefons » [Seite 105](#).
- Musikwiedergabe vom Telefon oder anderen Multimediageräten » [Seite 106](#).

Sämtliche Kommunikation zwischen einem Mobiltelefon und der Freisprecheinrichtung Ihres Fahrzeugs läuft mithilfe der Bluetooth®-Technologie. Der Adapter dient nur zum Aufladen des Telefons und zur Signalübertragung an die äußere Fahrzeugantenne.

i Hinweis

Es sind folgende Hinweise zu beachten » [Seite 100](#), *Mobiltelefone und Funkanlagen*.

Internes Telefonbuch

Bestandteil der Freisprecheinrichtung ist ein internes Telefonbuch. Dieses interne Telefonbuch kann in Abhängigkeit vom Mobiltelefon-Typ verwendet werden.

Nach der ersten Verbindung des Telefons fängt das System an, das Telefonbuch aus dem Telefon und aus der SIM-Karte in den Speicher des Steuergeräts zu laden.

Bei jeder weiteren Verbindung des Telefons mit der Freisprecheinrichtung erfolgt nur eine Aktualisierung des jeweiligen Telefonbuchs. Die Aktualisierung kann einige Minuten dauern. Während dieser Zeit steht das Telefonbuch, welches zur letzten abgeschlossenen Aktualisierung gespeichert wurde, zur Verfügung. Neu gespeicherte Telefonnummern werden erst nach Beendigung der Aktualisierung angezeigt.

Wenn es während der Aktualisierung zu einem telefonischen Ereignis kommt (z. B. ankommender oder abgehender Anruf, Dialog der Sprachbedienung), wird die Aktualisierung unterbrochen. Nach Beendigung des telefonischen Ereignisses beginnt die Aktualisierung von Neuem.

Im internen Telefonbuch stehen 2500 freie Speicherplätze zur Verfügung. Jeder Kontakt kann bis zu 4 Nummern beinhalten.

Wenn die Anzahl der geladenen Kontakte 2500 überschreitet, ist das Telefonbuch nicht vollständig.

Telefon am Multifunktionslenkrad bedienen



Abb. 103
Multifunktionslenkrad: Telefonbedienung

Damit der Fahrer beim Bedienen des Telefons möglichst wenig vom Verkehrsgeschehen abgelenkt wird, sind am Lenkrad Tasten für die einfache Bedienung der Grundfunktionen des Telefons angebracht » Abb. 103.

Dies gilt allerdings nur, wenn Ihr Fahrzeug werkseitig mit der Universal-Telefonvorbereitung (Freisprecheinrichtung) ausgestattet ist.

Ist das Standlicht eingeschaltet, sind auch die Tasten und die Symbole \updownarrow und $\leftarrow\rightarrow$ am Multifunktionslenkrad beleuchtet.

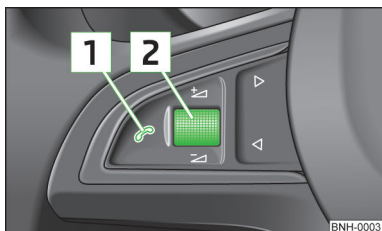
Taste/Einstellrad » Abb. 103	Aktion	Funktion
1	Kurzes Drücken	Gespräch annehmen, Gespräch beenden, Eingang in das Hauptmenü des Telefons, Liste der gewählten Nummern
1	Langes Drücken	Gespräch abweisen, zuletzt gewählte Nummer ^{a)} , Sprachbedienung ein-/ausschalten ^{b)}
2	Kurzes Drücken	Sprachbedienung ein-/ausschalten
2	Nach oben drehen	Lautstärke erhöhen
2	Nach unten drehen	Lautstärke verringern

a) Gilt für Fahrzeuge mit dem Navigationssystem Amundsen+.

b) Gilt für Fahrzeuge ohne das Navigationssystem Amundsen+.

Telefon mit dem Adapter einsetzen



Abb. 104
Universal-Telefonvorbereitung

Einbauen

- » Zuerst den Adapter **A** in Pfeilrichtung » Abb. 104 bis zum Anschlag in die Halterung schieben. Den Adapter dann leicht nach unten drücken, bis dieser sicher einrastet.
- » Das Telefon in den Adapter **A** (laut Anleitung des Adapterherstellers) einsetzen.

Ausbauen

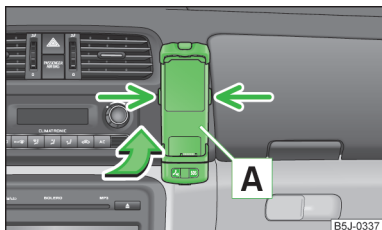
- » Gleichzeitig die seitlichen Verriegelungen der Halterung » Abb. 104 drücken und den Adapter mit dem Telefon herausnehmen.

Werkseitig wird nur eine Telefonhalterung mitgeliefert. Ein Adapter für das Telefon kann aus dem ŠKODA Original Zubehör erworben werden.

! VORSICHT

Das Herausnehmen des Mobiltelefons aus dem Adapter während des Gesprächs kann zur Verbindungsunterbrechung führen. Durch das Herausnehmen wird die Verbindung mit der werkseitig montierten Antenne unterbrochen, dadurch wird die Qualität des Sende- und Empfangssignals verringert. Außerdem wird das Laden des Telefonakkus unterbrochen.

Telefongespräche mithilfe des Adapters bedienen







Abb. 105 Prinzipdarstellung: Adapter mit einer Taste / Adapter mit zwei Tasten

Funktionsübersicht der Taste  » Abb. 105 (PTT - „push to talk“) auf dem Adapter.

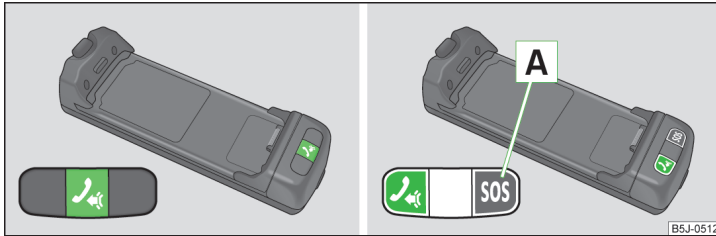
- › Sprachbedienung ein-/ausschalten.
- › Gespräch annehmen/beenden.

Auf einigen Adaptern befindet sich außer der Taste  auch noch die Taste   » Abb. 105. Nach Drücken dieser Taste für 2 Sekunden wird die Nummer 112 (Notruf) gewählt.

Mobiltelefon mit der Freisprecheinrichtung verbinden

Um ein Mobiltelefon mit der Freisprecheinrichtung zu verbinden, ist es notwendig, die beiden Geräte miteinander zu koppeln. Nähere Informationen dazu sind der Bedienungsanleitung Ihres Mobiltelefons zu entnehmen.

Für die Kopplung sind folgende Schritte durchzuführen.

- › In Ihrem Mobiltelefon das Bluetooth® und die Sichtbarkeit des Mobiltelefons aktivieren.
- › Die Zündung einschalten.
- › Im MAXI DOT-Display das Menü **Telefon - Neuer Benutzer** wählen und warten, bis das Steuergerät die Suche beendet hat.
- › Im Menü der gefundenen Geräte Ihr Mobiltelefon auswählen.
- › Den PIN-Code bestätigen¹⁾.
- › Wenn sich die Freisprecheinrichtung auf dem Display des Mobiltelefons (standardmäßig mit **SKODA_BT**) meldet, dann innerhalb von 30 Sekunden die PIN¹⁾ eingeben und warten, bis die Kopplung erfolgt ist²⁾.
- › Für die Beendigung der Kopplung im MAXI DOT-Display die Erstellung des neuen Benutzerprofils bestätigen.

Wenn kein freier Platz für die Erstellung des neuen Benutzerprofils mehr vorhanden ist, dann ist ein vorhandenes Benutzerprofil zu löschen.

Während des Koppelvorgangs darf kein weiteres Mobiltelefon mit der Freisprecheinrichtung verbunden sein.

Es können bis zu vier Mobiltelefone mit der Freisprecheinrichtung gekoppelt werden, wobei nur ein Mobiltelefon mit der Freisprecheinrichtung kommunizieren kann.

Die Sichtbarkeit der Freisprecheinrichtung wird 3 Minuten nach dem Einschalten der Zündung automatisch ausgeschaltet oder auch dann ausgeschaltet, wenn sich das Mobiltelefon mit der Freisprecheinrichtung verbindet.

Sichtbarkeit der Freisprecheinrichtung wiederherstellen

Sollte es Ihnen nicht gelingen, Ihr Mobiltelefon mit der Freisprecheinrichtung innerhalb von 3 Minuten nach dem Einschalten der Zündung zu koppeln, kann die Sichtbarkeit der Freisprecheinrichtung für 3 Minuten folgendermaßen wiederhergestellt werden.

- › Durch das Aus- und Einschalten der Zündung.
- › Durch das Ein- und Ausschalten der Sprachbedienung.
- › Im MAXI DOT-Display im Menüpunkt **Bluetooth - Sichtbarkeit**.

¹⁾ In Abhängigkeit von der Bluetooth®-Version im Mobiltelefon wird entweder ein automatisch generierter 6-Ziffer-PIN-Code angezeigt oder es muss der PIN-Code **1234** manuell eingegeben werden.

²⁾ Manche Mobiltelefone verfügen über ein Menü, in dem die Autorisierung zum Herstellen der Bluetooth®-Verbindung durch Eingabe eines Codes erfolgt. Wenn die Eingabe zur Autorisierung erforderlich ist, muss diese immer beim erneuten Herstellen der Bluetooth-Verbindung erfolgen.

Verbindung mit einem bereits gekoppelten Mobiltelefon herstellen

Nach dem Einschalten der Zündung wird die Verbindung, bei einem bereits gekoppelten Mobiltelefon, automatisch hergestellt¹⁾. Es ist an Ihrem Mobiltelefon zu prüfen, ob die automatische Verbindung hergestellt wurde.

Verbindung trennen

- Durch das Abziehen des Zündschlüssels.
- Durch das Trennen der Freisprecheinrichtung im Mobiltelefon.
- Durch das Trennen des Benutzers im MAXI DOT-Display im Menüpunkt **Bluetooth - Benutzer**.

Verbindungsprobleme lösen



Wenn das System **Kein gekoppeltes Tel. gefunden** meldet, dann ist der Betriebszustand des Mobiltelefons zu prüfen.

- Ist das Mobiltelefon eingeschaltet?
- Ist der PIN-Code eingegeben?
- Ist Bluetooth[®] aktiv?
- Ist die Sichtbarkeit des Mobiltelefons aktiv?
- Wurde das Mobiltelefon bereits mit der Freisprecheinrichtung gekoppelt?

i Hinweis

- Wenn für Ihr Mobiltelefon ein passender Adapter erhältlich ist, dann ist das Mobiltelefon ausschließlich im Adapter zu verwenden, der in der Telefonhalterung eingesetzt ist, damit die Strahlung des Mobiltelefons im Fahrzeug auf ein Minimum sinkt.
- Das Einsetzen des Mobiltelefons in den Adapter, der in der Telefonhalterung eingesetzt ist, gewährleistet eine optimale Sende- und Empfangsleistung.



Symbole im MAXI DOT-Display

Symbol	Bedeutung
	Ladezustand des Telefonakkus ³⁾
	Signalstärke ³⁾
	Ein Telefon ist mit der Freisprecheinrichtung verbunden.

¹⁾ Manche Mobiltelefone verfügen über ein Menü, in dem die Autorisierung zum Herstellen der Bluetooth[®]-Verbindung durch Eingabe eines Codes erfolgt. Wenn die Eingabe zur Autorisierung erforderlich ist, muss diese immer beim erneuten Herstellen der Bluetooth-Verbindung erfolgen.

²⁾ Bei Fahrzeugen mit dem Navigationssystem Amundsen+ ist diese Funktion über das Menü des Navigationssystems erreichbar ➤ *Bedienungsanleitung des Navigationssystems Amundsen+*.

³⁾ Bei Fahrzeugen mit dem Navigationssystem Amundsen+ steht diese Funktion nicht zur Verfügung.

Symbol	Bedeutung
	Die Freisprecheinrichtung ist für andere Geräte sichtbar.
	Ein Multimedialager ist mit der Freisprecheinrichtung verbunden.

^{a)} Diese Funktion wird nur von einigen Mobiltelefonen unterstützt.

Telefonbedienung im MAXI DOT-Display

Im Menü **Telefon** können folgende Menüpunkte gewählt werden.

- **Telefonbuch**
- **Nummernwahl**²⁾
- **Anruflisten**
- **Sprachmailbox**
- **Bluetooth**²⁾
- **Einstellungen**³⁾
- **Zurück**

Telefonbuch

Im Menüpunkt **Telefonbuch** befindet sich die Liste der heruntergeladenen Kontakte aus dem Telefonspeicher und der SIM-Karte des Mobiltelefons.

Nummernwahl

Im Menüpunkt **Nummernwahl** können beliebige Telefonnummern eingegeben werden. Mithilfe des Einstellrads sind nacheinander die gewünschten Ziffern auszuwählen und diese durch Drücken des Einstellrads zu bestätigen. Es können Ziffern **0-9**, Symbole **+**, *****, **#** und Funktionen **Abbrechen**, **Anrufen**, **Löschen** gewählt werden.

Anruflisten

Im Menüpunkt **Anruflisten** können folgende Menüpunkte gewählt werden.

- **In Abwesenheit**
- **Gewählte**
- **Angenommene**



Sprachmailbox

Im Menüpunkt **Sprachmailbox** ist es möglich, die Nummer der Sprachmailbox einzustellen¹⁾ und danach die Nummer zu wählen.

Bluetooth

Im Menüpunkt **Bluetooth** können folgende Menüpunkte gewählt werden.

- **Benutzer** - Übersicht der gespeicherten Benutzer
- **Neuer Benutzer** - Suche nach neuen Telefonen, die sich im Empfangsbereich befinden
- **Sichtbarkeit** - Einschalten der Sichtbarkeit der Telefoneinheit für andere Geräte
- **Media Player**
 - **Aktives Gerät**
 - **Gekopp. Geräte**
 - **Suchen**
- **Telefonname** - die Möglichkeit, den Namen der Telefoneinheit zu ändern (voreingestellt SKODA_BT)

Einstellungen

Im Menüpunkt **Einstellungen** können folgende Menüpunkte gewählt werden.

- **Telefonbuch**
 - **Aktualisieren¹⁾**
 - **Sortierung**
 - **Nachname**
 - **Name**
- **Rufton**

Zurück

Rückkehr in das Startmenü des Telefons.

Sprachbedienung

Einleitung zum Thema

In diesem Kapitel finden Sie Informationen zu folgenden Themen:

Dialog	105
Sprachbefehle	106

Dialog

Der Zeitraum, in dem das System bereit ist, die Sprachbefehle zu empfangen und durchzuführen, wird als Dialog bezeichnet. Das System gibt akustische Rückmeldungen und führt Sie ggf. durch die jeweiligen Funktionen.

Die optimale Verständlichkeit der Sprachbefehle hängt von mehreren Faktoren ab.

- › Mit der normalen Lautstärke sprechen, ohne Betonung und überflüssige Pausen.
- › Eine schlechte Aussprache vermeiden.
- › Die Türen, Fenster und das Schiebedach schließen, um störende Außengeräusche zu dämmen bzw. zu unterbinden.
- › Bei höherer Geschwindigkeit wird empfohlen, lauter zu sprechen, damit die erhöhten Umgebungsgeräusche übertönt werden.
- › Während des Dialogs die Nebengeräusche im Fahrzeug, z. B. gleichzeitig sprechende Mitfahrer, begrenzen.
- › Nicht sprechen, wenn das System eine Ansage ausgibt.



Das Mikrofon für die Sprachbedienung ist im Formhimmel untergebracht und auf den Fahrer und Beifahrer gerichtet. Deshalb können Fahrer und Beifahrer die Einrichtung bedienen.

Telefonnummer eingeben

Die Telefonnummer kann als kontinuierliche Reihe nacheinander gesprochener Ziffern (die ganze Nummer auf einmal) oder in Form von Ziffernblöcken (getrennt durch kurze Pausen) eingegeben werden. Nach jeder Ziffernfolge (Trennung durch kurze Sprechpause) werden alle bis jetzt erkannten Ziffern vom System wiederholt.

Erlaubt sind die Ziffern **0-9**, Symbole **+**, *****, **#**. Das System erkennt keine zusammenhängenden Ziffernkombinationen, wie z. B. dreiundzwanzig, sondern nur einzeln gesprochene Ziffern (zwei, drei).



Sprachbedienung einschalten

- › Die Taste  auf dem Adapter » **Abb. 105 auf Seite 103** kurz drücken.
- › Die Taste  am Multifunktionslenkrad kurz drücken » **Seite 102, Telefon am Multifunktionslenkrad bedienen.**



¹⁾ Bei Fahrzeugen mit dem Navigationssystem Amundsen+ ist diese Funktion über das Menü des Navigationssystems erreichbar » *Bedienungsanleitung des Navigationssystems Amundsen+.*

Sprachbedienung ausschalten

Wenn das System gerade eine Meldung abspielt, dann ist es notwendig, die gerade abgespielte Meldung wie folgt zu beenden.

- Die Taste  auf dem Adapter kurz drücken.
- Die Taste  am Multifunktionslenkrad kurz drücken.

Wenn das System einen Sprachbefehl erwartet, kann man den Dialog selbst wie folgt beenden.

- Mit dem Sprachbefehl **ABBRUCH**.
- Die Taste  auf dem Adapter drücken.
- Die Taste  am Multifunktionslenkrad kurz drücken.

Hinweis

- Bei einem eingehenden Gespräch wird der Dialog sofort beendet.
- Die Sprachbedienung ist nur bei Fahrzeugen möglich, die mit einem Multifunktionslenkrad mit Telefonbedienung oder einer Telefonhalterung und Adapter, ausgestattet sind.

Sprachbefehle

Grundsprachbefehle

Sprachbefehl	Aktion
HILFE	Nach diesem Befehl gibt das System alle möglichen Befehle wieder.
ANRUFEN XYZ	Mit diesem Befehl wird der Kontakt aus dem Telefonbuch aufgerufen.
TELEFONBUCH	Nach diesem Befehl kann man sich z. B. das Telefonbuch wiedergeben lassen, einen Spracheintrag zum Kontakt anpassen oder löschen u. Ä.
ANRUFLISTEN	Liste der gewählten Nummern, Anrufe in Abwesenheit u. Ä.
NUMMER WÄHLEN	Nach diesem Befehl kann eine Telefonnummer eingegeben werden, um eine Verbindung mit dem gewünschten Teilnehmer herzustellen.
WAHLWIEDERHOLUNG	Nach diesem Befehl wählt das System die zuletzt gewählte Nummer.
MUSIK ^{a)}	Wiedergabe der Musik aus dem Mobiltelefon oder einem anderen gekoppelten Gerät.
WEITERE OPTIONEN	Nach diesem Befehl bietet das System weitere kontextabhängige Befehle an.

Sprachbefehl	Aktion
EINSTELLUNGEN	Auswahl zum Einstellen von Bluetooth [®] , Dialog usw.
ABBRUCH	Der Dialog wird beendet.

^{a)} Bei Fahrzeugen mit dem Navigationssystem Amundsen+ ist diese Funktion über das Menü des Navigationssystems erreichbar » *Bedienungsanleitung des Navigationssystems Amundsen+*.

Wird ein Sprachbefehl nicht erkannt, antwortet das System mit „**Wie bitte?**“ und eine erneute Eingabe kann erfolgen. Nach dem 2. Fehlvorschlag wiederholt das System die Hilfe. Nach dem 3. Fehlvorschlag erfolgt die Antwort „**Vorgang abgebrochen.**“ und der Dialog wird beendet.

Sprachaufnahme zu einem Kontakt speichern

Wenn bei einigen Kontakten die automatische Namenserkennung nicht zuverlässig funktioniert, dann besteht die Möglichkeit, zu diesem Kontakt einen eigenen Spracheintrag im Menüpunkt **Telefonbuch - Anrufname - Aufnehmen** zu speichern.

Einen eigenen Spracheintrag kann auch mithilfe der Sprachbedienung im Menü **WEITERE OPTIONEN** gespeichert werden.

Multimedia

Einleitung zum Thema

In diesem Kapitel finden Sie Informationen zu folgenden Themen:

Musikwiedergabe über Bluetooth [®]	106
Radio und Navigationssystem am Multifunktionslenkrad bedienen	107
AUX- und MDI-Eingänge	107

Musikwiedergabe über Bluetooth[®]

Die Universal-Telefonvorbereitung GSM II ermöglicht die Musikwiedergabe über Bluetooth[®] von den Geräten wie z. B. MP3-Player, Mobiltelefon oder Notebook.

Damit die Musik über Bluetooth[®] wiedergegeben werden kann, ist es notwendig, zuerst das Endgerät mit der Freisprecheinrichtung im Menü **Telefon - Bluetooth - Media Player** zu koppeln.

Die Musikwiedergabe wird am angeschlossenen Gerät bedient. ▶

Die Universal-Telefonvorbereitung GSM II ermöglicht es, die Musikwiedergabe auch über die Freisprecheinrichtung mit der Fernbedienung zu bedienen » [Seite 106](#), *Sprachbefehle*.

i Hinweis

Das zu verbindende Gerät muss das Bluetooth® A2DP-Profil unterstützen, siehe Bedienungsanleitung des zu koppelnden Geräts.

Radio und Navigationssystem am Multifunktionslenkrad bedienen



Abb. 106
Multifunktionslenkrad: Bedientasten

Am Multifunktionslenkrad befinden sich Tasten für die Bedienung der Grundfunktionen des werkseitig eingebauten Radios und Navigationssystems » [Abb. 106](#).

Das Radio und Navigationssystem können natürlich auch weiterhin am Gerät bedient werden. Eine Beschreibung ist der zugehörigen Bedienungsanleitung zu entnehmen.

Ist das Standlicht eingeschaltet, sind auch die Tasten am Multifunktionslenkrad beleuchtet.

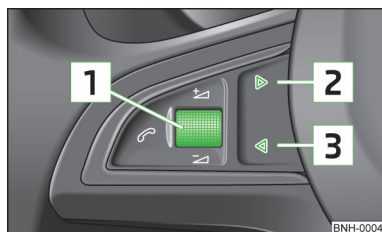
Die Tasten gelten jeweils für die Betriebsart, in der sich das Radio bzw. das Navigationssystem gerade befindet.

Durch Drücken bzw. Drehen der Tasten können folgende Funktionen ausgeführt werden.

Taste/Einstellrad » Abb. 106	Aktion	Radio, Verkehrsmeldung	CD / MP3 / Navigation
1	Kurzes Drücken	Ton aus- / einschalten	
1	Langes Drücken	Gerät aus- / einschalten	
1	Nach oben drehen	Lautstärke erhöhen	
1	Nach unten drehen	Lautstärke verringern	
2	Kurzes Drücken	Wechsel zum nächsten gespeicherten Radiosender Unterbrechung der Verkehrsmeldung	Wechsel zum nächsten Titel
2	Langes Drücken	Suchlauf vorwärts	
3	Kurzes Drücken	Wechsel zum vorherigen gespeicherten Radiosender Unterbrechung der Verkehrsmeldung	Wechsel zum vorherigen Titel
3	Langes Drücken	Suchlauf rückwärts	

i Hinweis

- Bei Fahrzeugen mit einer Universal-Telefonvorbereitung GSM II weichen die Funktionen der Taste [1](#) ab » [Seite 102](#).
- Die Lautsprecher im Fahrzeug sind für die Ausgangsleistung des Radios und Navigationssystems von 4x20 W abgestimmt.

AUX- und MDI-Eingänge

Der AUX-Eingang befindet sich unter der Armlehne vorn und ist mit **AUX** gekennzeichnet.

Der MDI-Eingang (AUX und USB) befindet sich vorn unter dem Ablagefach auf der Beifahrerseite.

Die AUX- und MDI-Eingänge dienen zum Anschließen externer Audioquellen (z. B. iPod oder MP3-Player) und zur Wiedergabe der Musik von diesen Geräten über Ihr werkseitig eingebautes Radio bzw. Navigationssystem.

Die Bedienungsbeschreibung ist der jeweiligen Bedienungsanleitung des Radios bzw. Navigationssystems zu entnehmen.

Fahren

Anfahren und Fahren

Motor anlassen und abstellen

Einleitung zum Thema

In diesem Kapitel finden Sie Informationen zu folgenden Themen:

Elektronische Wegfahrsicherung (Wegfahrsperre) _____	110
Zündschloss _____	110
Motor anlassen _____	110
Motor abstellen _____	110

Der Motor kann nur mit einem passenden Originalschlüssel angelassen werden.

Nach dem Anlassen des kalten Motors kann es kurzzeitig zu verstärkten Laufgeräuschen kommen. Das ist ein normaler Effekt und deshalb unbedenklich.

ACHTUNG

- Während der Fahrt mit stehendem Motor muss der Zündschlüssel immer in der Position **2** » [Abb. 107 auf Seite 110](#) (Zündung eingeschaltet) sein. Diese Stellung wird durch das Aufleuchten von Kontrollleuchten angezeigt. Wenn das nicht der Fall ist, könnte es unerwartet zur Verriegelung der Lenkung kommen - es besteht Unfallgefahr!
- Den Zündschlüssel erst aus dem Zündschloss ziehen, wenn das Fahrzeug zum Stillstand gekommen ist (durch Anziehen der Handbremse). Anderenfalls könnte die Lenkung blockieren - es besteht Unfallgefahr!
- Beim Verlassen des Fahrzeugs die Schlüssel niemals im Fahrzeug lassen. Unbefugte Personen, z. B. Kinder, könnten beispielsweise das Fahrzeug verriegeln, die Zündung einschalten oder den Motor anlassen - es besteht Verletzungs- und Unfallgefahr!
- Das Fahrzeug niemals mit laufendem Motor unbeaufsichtigt lassen - es besteht Unfall-, Beschädigungs- oder Diebstahlgefahr!
- Den Motor niemals abstellen, bevor das Fahrzeug steht - es besteht Unfallgefahr!

ACHTUNG

- Den Motor niemals in geschlossenen Räumen (z. B. in Garagen) laufen lassen - es besteht Vergiftungs- und Lebensgefahr!
- Keine Gegenstände (z. B. Putzlappen oder Werkzeuge) im Motorraum zurücklassen. Es besteht Brandgefahr und die Gefahr eines Motorschadens.
- Den Motor niemals mit zusätzlichen Dämmstoffen (z. B. mit einer Decke) abdecken - es besteht Brandgefahr!

VORSICHT

- Der Anlasser darf nur dann betätigt werden, wenn der Motor und das Fahrzeug steht. Wird der Anlasser bei laufendem Motor betätigt **3** » [Abb. 107 auf Seite 110](#), kann der Anlasser bzw. der Motor beschädigt werden.
- Springt der Motor auch beim zweiten Startversuch nicht an, kann die Sicherung für die Kraftstoffpumpe defekt sein. Die Sicherung prüfen und ggf. austauschen » [Seite 181](#) bzw. die Hilfe eines Fachbetriebs in Anspruch nehmen.
- Sobald der Motor anspringt, dann den Zündschlüssel sofort loslassen - es könnte zur Anlasserbeschädigung kommen.
- Den Motor nicht durch Anschleppen anlassen - es besteht die Gefahr eines Motor- und Katalysatorschadens! Als Starthilfe kann die Batterie eines anderen Fahrzeugs genutzt werden » [Seite 178, Starthilfe](#).

VORSICHT

- Hohe Motordrehzahlen, Vollgas und starke Motorbelastung vermeiden, solange der Motor seine Betriebstemperatur noch nicht erreicht hat - es besteht die Gefahr eines Motorschadens!
- Nach längerer hoher Motorbelastung den Motor nach Fahrtende nicht sofort abstellen, sondern noch etwa 1 Minute im Leerlauf laufen lassen. So wird ggf. ein Wärmestau des abgestellten Motors verhindert.

Umwelthinweis

Den Motor nicht im Stand warmlaufen lassen. Wenn möglich, dann sofort nach dem Anlassen des Motors losfahren. Dadurch erreicht der Motor schneller seine Betriebstemperatur und der Schadstoffausstoß ist geringer.

Hinweis

Nach dem Ausschalten der Zündung kann der Kühlerlüfter (und zwar auch unterbrochen) noch etwa 10 Minuten weiterlaufen.

Elektronische Wegfahrsicherung (Wegfahrsperre)

📖 **Lesen und beachten Sie zuerst** **!** und **!** auf Seite 109.

Im Griff des Schlüssels befindet sich ein elektronischer Chip. Mit dessen Hilfe wird die Wegfahrsicherung beim Einstecken des Schlüssels in das Zündschloss deaktiviert. Wenn der Zündschlüssel aus dem Zündschloss gezogen wird, aktiviert sich die elektronische Wegfahrsicherung automatisch.

Wenn zum Anlassen ein nicht berechtigter Schlüssel verwendet wird, springt der Motor nicht an.

Im MAXI DOT-Display wird Folgendes angezeigt:

Wegfahrsperre aktiv.

Zündschloss



Abb. 107
Positionen des Fahrzeugschlüssels im Zündschloss

📖 **Lesen und beachten Sie zuerst** **!** und **!** auf Seite 109.

Benzinmotoren » Abb. 107

- 1 Zündung ausgeschaltet, Motor abgestellt, die Lenkung kann gesperrt werden
- 2 Zündung eingeschaltet
- 3 Motor anlassen

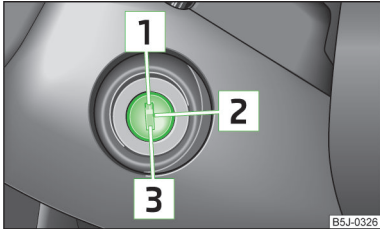
Dieselmotoren » Abb. 107

- 1 Kraftstoffzufuhr unterbrochen, Zündung ausgeschaltet, Motor abgestellt, die Lenkung kann gesperrt werden
- 2 Motor vorglühen, Zündung eingeschaltet
- 3 Motor anlassen

Zum **Sperren der Lenkung** bei abgezogenem Zündschlüssel ist das Lenkrad zu drehen, bis der Lenkungssperrbolzen hörbar einrastet.



Wenn die **Lenkung gesperrt ist** und der Schlüssel sich nicht oder nur schwer in die Position **2** » Abb. 107 drehen lässt, dann ist das Lenkrad etwas hin und her zu bewegen - die Lenkungsverriegelung wird dadurch entriegelt.

1 Hinweis

Wir empfehlen, die **Lenkung zu sperren**, immer wenn das Fahrzeug verlassen wird. So wird ein möglicher Diebstahlversuch Ihres Fahrzeugs erschwert.

Motor anlassen

📖 **Lesen und beachten Sie zuerst** **!** und **!** auf Seite 109.

Die Fahrzeuge mit **Dieselmotoren** sind mit einer Vorglühanlage ausgerüstet. Die Vorglüh-Kontrollleuchte  leuchtet nach dem Einschalten der Zündung auf. Nach dem Erlöschen der Kontrollleuchte  den Motor anlassen.

Während vorgegliht wird, sollten keine größeren elektrischen Verbraucher eingeschaltet sein - die Fahrzeugbatterie wird sonst unnötig belastet.

Vorgehensweise beim Anlassen des Motors

- Die Handbremse fest anziehen.
- Den Schalthebel in Leerlaufstellung bzw. den Wahlhebel in Stellung **P** oder **N** bringen.
- Die Zündung einschalten **2** » Abb. 107 auf Seite 110.
- Das Kupplungspedal (Fahrzeuge mit Schaltgetriebe) bzw. Bremspedal (Fahrzeuge mit automatischem Getriebe) durchtreten und halten, bis der Motor angesprungen ist.
- Den Schlüssel in die Position **3** bis zum Anschlag drehen und nach dem Anlassen des Motors sofort loslassen - kein Gas geben.

Beim Loslassen geht der Fahrzeugschlüssel in die Position **2** zurück.

Sollte der Motor nicht innerhalb von etwa 10 Sekunden anspringen, den Schlüssel in die Position **1** drehen. Den Anlassvorgang nach etwa einer halben Minute wiederholen.

Motor abstellen

📖 **Lesen und beachten Sie zuerst** **!** und **!** auf Seite 109.

Den Motor durch Drehen des Zündschlüssels in die Position **1** abstellen
» Abb. 107 auf Seite 110.

Bremsen

Einleitung zum Thema

In diesem Kapitel finden Sie Informationen zu folgenden Themen:

Informationen für das Bremsen _____ 111
Handbremse _____ 112

! ACHTUNG

- Man muss beim abgestellten Motor mehr Kraft zum Bremsen aufwenden - es besteht Unfallgefahr!
- Während des Bremsvorgangs mit einem Fahrzeug mit Schaltgetriebe, eingelegtem Gang sowie im niedrigen Drehzahlbereich, ist das Kupplungspedal zu treten. Falls man dies nicht tut, kann es zur Funktionseinschränkung des Bremskraftverstärkers kommen - es besteht Unfallgefahr!
- Bei der nachträglichen Montage eines Frontspoilers, von Radvollblenden usw. muss sichergestellt sein, dass die Luftzufuhr zu den Vorderradbremmen nicht beeinträchtigt wird. Es könnte zum Überhitzen der vorderen Bremsen kommen, dies kann die Funktion der Bremsanlage negativ beeinflussen - es besteht Unfallgefahr!
- Beim Verlassen des Fahrzeugs niemals Personen, die z. B. die Handbremse lösen oder den Gang herausnehmen könnten, unbeaufsichtigt im Fahrzeug zurücklassen. Das Fahrzeug könnte sich in Bewegung setzen - es besteht Unfallgefahr!

! VORSICHT

- Empfehlungen zu neuen Bremsbelägen beachten » Seite 116.
- Niemals die Bremse durch leichten Pedaldruck schleifen lassen, wenn nicht gebremst werden muss. Dies führt zum Überhitzen der Bremsen und damit zu einem längeren Bremsweg und zu größerem Verschleiß.

Informationen für das Bremsen

📖 Lesen und beachten Sie zuerst **!** und **!** auf Seite 111.

Wenn eine Vollbremsung erfolgt und das Steuergerät für Bremsanlage die Situation für den nachfolgenden Verkehr als gefährlich auswertet, blinkt das Bremslicht automatisch.

Nachdem die Geschwindigkeit auf unter ca. 10 km/h reduziert oder das Fahrzeug angehalten wurde, wird das Blinken des Bremslichts beendet und es schaltet sich die Warnblinkanlage ein. Nach dem Beschleunigen oder beim erneuten Anfahren wird die Warnblinkanlage automatisch ausgeschaltet.

Bevor eine längere Strecke mit starkem Gefälle befahren wird, die Geschwindigkeit verringern und in den nächst niedrigeren Gang schalten. Dadurch wird die Bremswirkung des Motors genutzt und die Bremsen werden entlastet. Muss zusätzlich gebremst werden, so ist dies nicht anhaltend, sondern in Intervallen durchzuführen.

Abnutzung

Die Abnutzung der Bremsbeläge ist von den Einsatzbedingungen und der Fahrweise abhängig.

Wenn häufig im Stadt- und Kurzstreckenverkehr bzw. sehr sportlich gefahren wird, werden die Bremsbeläge schneller abgenutzt.

Unter diesen **erschweren Bedingungen** ist die Bremsbelagstärke auch zwischen den Service-Intervallen von einem Fachbetrieb prüfen zu lassen.

Nässe oder Streusalz

Die Wirkung der Bremsen kann wegen feuchter bzw. im Winter vereister oder mit einer Salzschrift bedeckter Bremscheiben und Bremsbeläge verzögert einsetzen. Die Bremsen sind durch mehrmaliges Abbremsen zu reinigen und zu trocknen.

Korrosion

Korrosion an den Bremsscheiben und Verschmutzung der Belege werden durch lange Standzeiten und geringe Beanspruchung begünstigt. Die Bremsen sind durch mehrmaliges Abbremsen zu reinigen.

Fehler in der Bremsanlage

Wenn festgestellt wird, dass sich der Bremsweg plötzlich verlängert und sich das Bremspedal weiter durchtreten lässt, liegt möglicherweise ein Fehler in der Bremsanlage vor.

Suchen Sie sofort einen Fachbetrieb auf und passen Sie Ihre Fahrweise entsprechend an, da Sie den genauen Schadensumfang nicht kennen.

Niedriger Bremsflüssigkeitsstand

Bei einem zu niedrigen Bremsflüssigkeitsstand können Störungen in der Bremsanlage auftreten. Der Stand der Bremsflüssigkeit wird elektronisch überwacht » Seite 40,  Bremsanlage. ▶

Bremskraftverstärker

Der Bremskraftverstärker verstärkt den Druck, der mit dem Bremspedal erzeugt wird. Der Bremskraftverstärker arbeitet nur bei laufendem Motor.

Handbremse



Abb. 108
Handbremse

Lesen und beachten Sie zuerst **!** und **!** auf Seite 111.

Anziehen

Den Handbremshebel vollständig nach oben ziehen.

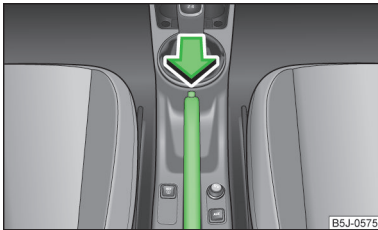
Lösen

- Den Handbremshebel etwas hochziehen **und gleichzeitig** den Sperrknopf » Abb. 108 hineindrücken.
- Den Hebel bei gedrücktem Sperrknopf vollständig nach unten führen.

Bei angezogener Handbremse und eingeschalteter Zündung leuchtet die Handbrems-Kontrollleuchte **!**.

! ACHTUNG

Beachten Sie, dass die angezogene Handbremse völlig gelöst werden muss. Eine nur zum Teil gelöste Handbremse führt zum Überhitzen der hinteren Bremsen. Dies kann die Funktion der Bremsanlage negativ beeinflussen - es besteht Unfallgefahr!

! VORSICHT

Nachdem das Fahrzeug zum Stillstand gekommen ist, immer zuerst die Handbremse fest anziehen und dann den 1. Gang einlegen (Fahrzeuge mit Schaltgetriebe) bzw. den Wählhebel in die P-Stellung bringen (Fahrzeuge mit Automatikgetriebe).

Manuelles Schalten und Pedale

Einleitung zum Thema

In diesem Kapitel finden Sie Informationen zu folgenden Themen:

Manuelles Schalten	112
Pedale	113

Manuelles Schalten



Abb. 109
Schaltschema des 5-Gang-Schaltgetriebes

Das Kupplungspedal beim Gangwechsel immer völlig durchtreten. Dadurch wird ein übermäßiger Verschleiß der Kupplung vermieden.

Beim Schalten ist die Gangempfehlung zu beachten » Seite 33.

Den Rückwärtsgang nur bei stehendem Fahrzeug einlegen. Das Kupplungspedal betätigen und dieses völlig durchgetreten halten. Zur Vermeidung von Schaltgeräuschen einen Moment warten, bevor der Rückwärtsgang eingelegt wird.

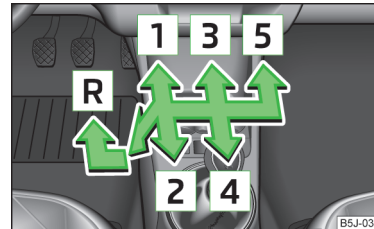
Bei eingelegtem Rückwärtsgang und eingeschalteter Zündung leuchten die Rückfahrcheinwerfer.

! ACHTUNG

Den Rückwärtsgang niemals während der Fahrt einlegen - es besteht Unfallgefahr!

! VORSICHT

Wenn gerade nicht geschaltet wird, dann die Hand während der Fahrt nicht auf den Schalthebel legen. Der Druck der Hand kann zum übermäßigen Verschleiß des Schaltmechanismus führen.

Pedale

Die Bedienung der Pedale darf keinesfalls behindert werden!

Im Fahrerfußraum darf nur eine Fußmatte, die an den zwei entsprechenden Befestigungspunkten befestigt ist, verwendet werden.

Nur werkseitig gelieferte Fußmatten oder Fußmatten aus dem ŠKODA Original Zubehör verwenden, die an zwei Befestigungspunkten befestigt sind.

! ACHTUNG

Im Fahrerfußraum dürfen sich keine Gegenstände befinden - es besteht die Gefahr durch Behinderung oder Einschränkung bei der Pedalbedienung!

Automatisches Getriebe

📖 Einleitung zum Thema

In diesem Kapitel finden Sie Informationen zu folgenden Themen:

Modi und Wählhebelbedienung	113
Manuelles Schalten (Tiptronic)	114
Anfahren und Fahren	115
Funktionsstörungen	115
Wählhebel-Notentriegelung	115

! ACHTUNG

- Kein Gas geben, wenn bei stehendem Fahrzeug und laufendem Motor der Modus für Vorwärtsfahrt geändert wird - es besteht Unfallgefahr!
- Niemals während der Fahrt den Wählhebel in den Modus **R** oder **P** stellen - es besteht Unfallgefahr!
- Bei stehendem Fahrzeug und laufendem Motor ist es im Modus **D**, **S** oder **R** erforderlich, das Fahrzeug mit dem Bremspedal zu halten. Auch bei Leerlaufdrehzahl wird die Kraftübertragung nicht völlig unterbrochen - das Fahrzeug kriecht.

! VORSICHT

- Wenn während der Fahrt der Wählhebel in den Modus **N** verstellt worden ist, es muss das Gas weggenommen und es muss die Motor-Leerlaufdrehzahl abgewartet werden, bevor der Wählhebel in einen Modus für Vorwärtsfahrt gestellt werden kann.
- Bei Temperaturen unter -10 °C kann der Motor nur in der Wählhebelstellung **P** gestartet werden.
- Wenn am Gefälle angehalten wird, dann niemals versuchen, das Fahrzeug mithilfe des Gaspedals auf der Stelle zu halten - es kann dadurch zu Getriebeschäden kommen.

i Hinweis

Der Zündschlüssel kann nach dem Ausschalten der Zündung nur dann abgezogen werden, wenn sich der Wählhebel in der Stellung **P**¹⁾ befindet.

Modi und Wählhebelbedienung



Abb. 110 Wählhebel / MAXI DOT-Display: Wählhebelstellungen

📖 Lesen und beachten Sie zuerst **!** und **!** auf Seite 113.

Bei eingeschalteter Zündung wird der Getriebemodus sowie der aktuell eingelegte Gang im Display **1** » Abb. 110 angezeigt.

Mit dem Wählhebel können die folgenden Modi eingelegt werden » Abb. 110.

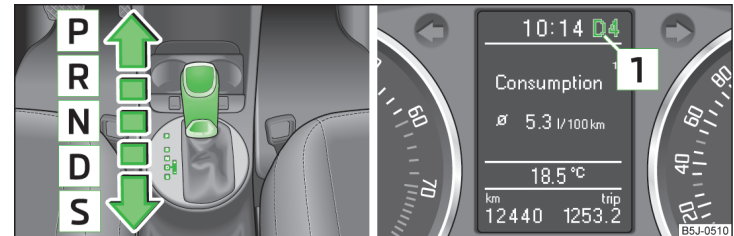
P - Parkmodus

In diesem Modus sind die Antriebsräder mechanisch gesperrt.

Der Parkmodus darf nur bei stehendem Fahrzeug eingelegt werden. ▶

¹⁾ Gilt nur für einige Länder.

R - Rückwärtsgang

Der Rückwärtsgang kann nur bei stehendem Fahrzeug und Motorleerlaufdrehzahl eingelegt werden.

Vor dem Einlegen des Modus **R** aus dem Modus **P** oder **N** muss das Bremspedal getreten und gleichzeitig die Sperrtaste im Wählhebelgriff gedrückt werden.

N - Neutral (Leerlaufstellung)

Die Kraftübertragung auf die Antriebsräder ist in diesem Modus unterbrochen.

D - Modus für Vorwärtsfahrt (Normal-Programm)

Im Modus **D** werden die Vorwärtsgänge abhängig von der Motorbelastung, der Betätigung des Gaspedals und der Fahrgeschwindigkeit automatisch geschaltet.

S - Modus für Vorwärtsfahrt (Sport-Programm)

Die Vorwärtsgänge werden im Modus **S** bei höheren Motordrehzahlen als im Modus **D** automatisch hoch- und heruntergeschaltet.

Beim Einlegen des Wählhebels in den Modus **S** aus dem Modus **D** muss die Sperrtaste im Wählhebelgriff gedrückt werden.

Wählhebel aus dem Modus **P** oder **N** lösen (Wählhebelsperre)

Der Wählhebel ist im Modus **P** und **N** gesperrt, damit der Modus für Vorwärtsfahrt nicht versehentlich eingelegt wird und das Fahrzeug sich dadurch nicht in Bewegung setzt. Im Kombi-Instrument leuchtet die Kontrollleuchte  » Seite 47.

Der Wählhebel wird gelöst, indem das Bremspedal getreten und gleichzeitig die Sperrtaste im Wählhebelgriff gedrückt wird.

Der Wählhebel wird beim zügigen Umstellen über die Stellung **N** (z. B. von **R** nach **D**) nicht blockiert. Dadurch wird beispielsweise das Herausschaukeln von einem festgefahrenen Fahrzeug aus einer Schneeverwehung ermöglicht. Befindet sich der Wählhebel bei nicht getretenem Bremspedal länger als ca. 2 Sekunden in der Stellung **N**, rastet die Wählhebelsperre ein.

Der Wählhebel wird nur bei stehendem Fahrzeug und bei Geschwindigkeiten bis 5 km/h gesperrt.

i Hinweis

Möchte man den Wählhebel aus dem Modus **P** in den Modus **D** oder umgekehrt verstellen, dann ist der Wählhebel zügig zu bewegen. Dadurch wird verhindert, dass versehentlich der Modus **R** bzw. **N** eingelegt wird.

Manuelles Schalten (Tiptronic)



Abb. 111 Wählhebel / MAXI DOT-Display: eingelegter Gang

 Lesen und beachten Sie zuerst  und  auf Seite 113.

Die Tiptronic ermöglicht es, die Gänge mithilfe des Wählhebels manuell zu schalten. Dieser Modus kann sowohl im Stand als auch während der Fahrt gewählt werden.

Der aktuell eingelegte Gang wird im Display  » Abb. 111 angezeigt.

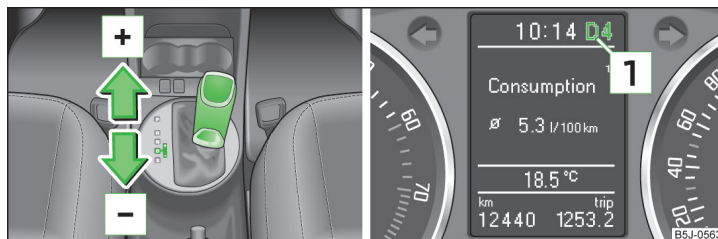
Beim Schalten ist die Gangempfehlung zu beachten » Seite 33.

Auf manuelles Schalten umschalten

» Den Wählhebel aus der Stellung **D** nach rechts bzw. bei Rechtslenkern nach links drücken.

Hochschalten

» Den Wählhebel nach vorn  » Abb. 111 tippen.

Herunterschalten

» Den Wählhebel nach hinten  » Abb. 111 tippen.

Beim Beschleunigen schaltet das Getriebe kurz vor dem Erreichen der maximal zulässigen Motordrehzahl automatisch in den höheren Gang.

Falls ein niedrigerer Gang gewählt wird, so schaltet das Getriebe erst herunter, wenn der Motor nicht mehr überdreht werden kann.

i Hinweis

Es kann vorteilhaft sein, z. B. beim Bergabfahren, das manuelle Schalten zu nutzen. Durch das Herunterschalten werden die Bremsenbelastung und der Bremsenverschleiß verringert » Seite 111, Informationen für das Bremsen.

Anfahren und Fahren

📖 Lesen und beachten Sie zuerst **!** und **!** auf Seite 113.

Anfahren

- Den Motor anlassen.
- Das Bremspedal durchtreten und durchgetreten halten.
- Die Sperrtaste im Wählhebelgriff drücken und gedrückt halten.
- Den Wählhebel in die gewünschte Stellung bringen » Seite 113 und die Sperrtaste wieder loslassen.
- Das Bremspedal loslassen und Gas geben.

Anhalten

- Das Bremspedal durchtreten und das Fahrzeug anhalten.
- Das Bremspedal durchgetreten halten, bis die Fahrt fortgesetzt wird.

Beim vorübergehenden Anhalten, z. B. an Kreuzungen, muss die Wählhebelstellung **N** nicht eingelegt werden.

Parken

- Das Bremspedal durchtreten und das Fahrzeug anhalten.
- Die Handbremse fest anziehen.
- Die Sperrtaste im Wählhebelgriff drücken und gedrückt halten.
- Den Wählhebel in Stellung **P** bringen und die Sperrtaste wieder loslassen.

Kick-down

Die Kick-down-Funktion ermöglicht es, die maximale Beschleunigung des Fahrzeugs während der Fahrt zu erreichen.

Wenn das Gaspedal völlig durchgetreten wird, dann wird im beliebigen Modus für Vorwärtsfahrt die Kick-down-Funktion eingeschaltet.

Das Getriebe schaltet in Abhängigkeit von Geschwindigkeit und Motordrehzahl um einen oder auch mehrere Gänge nach unten und das Fahrzeug beschleunigt.

Das Hochschalten in den höheren Gang erfolgt erst, wenn die maximal vorgegebene Motordrehzahl erreicht wird.

! ACHTUNG

Eine rasante Beschleunigung kann insbesondere auf rutschiger Fahrbahn zum Verlust der Kontrolle über das Fahrzeug führen - es besteht Unfallgefahr!

Funktionsstörungen

📖 Lesen und beachten Sie zuerst **!** und **!** auf Seite 113.

Notprogramm

Das Getriebe schaltet auf Notprogramm um, wenn eine Störung im System des automatischen Getriebes vorliegt.

Das Notprogramm kann sich z. B. durch das Folgende bemerkbar machen.

- Es werden nur bestimmte Gänge geschaltet.
- Der Rückwärtsgang **R** kann nicht genutzt werden.
- Es kann nicht im Tiptronic-Modus geschaltet werden.

Getriebeüberhitzung

Das Getriebe kann beispielsweise durch häufig nacheinander wiederholtes Anfahren oder durch den Stop-and-go-Verkehr zu heiß werden. Die Überhitzung wird durch die Kontrollleuchte angezeigt » Seite 39, **!** Kupplungen des automatischen Getriebes DSG zu heiß.

i Hinweis

Wenn das Getriebe auf Notprogramm umgeschaltet hat, ist ein Fachbetrieb aufzusuchen.

Wählhebel-Notentriegelung



Abb. 112
Wählhebel-Notentriegelung

📖 Lesen und beachten Sie zuerst **!** und **!** auf Seite 113.

Kommt es zum Defekt der Wählhebelsperre bzw. zur Unterbrechung deren Stromversorgung (z. B. entladene Fahrzeugbatterie, defekte Sicherung), lässt sich der Wählhebel nicht mehr aus der Stellung **P** auf normale Weise verstellen und das Fahrzeug kann nicht mehr bewegt werden.

Der Wählhebel muss wie folgt notentriegelt werden. ▶

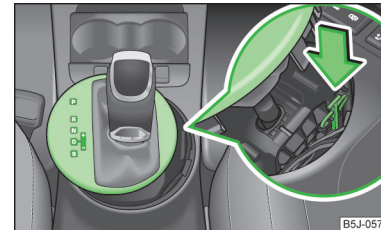
- › Die Handbremse fest anziehen.
- › Die Abdeckung vorn links und rechts vorsichtig hochziehen.
- › Die Abdeckung hinten hochziehen.
- › Mit einem Finger auf das gelbe Kunststoffteil in Pfeilrichtung drücken
» Abb. 112.
- › Gleichzeitig die Sperrtaste im Wählhebelgriff drücken und den Wählhebel in Stellung **N** verstellen.

Wird der Wählhebel wieder in Stellung **P** gestellt, wird dieser erneut gesperrt.

Einfahren

Einleitung zum Thema

In diesem Kapitel finden Sie Informationen zu folgenden Themen:

Neuer Motor	116
Neue Reifen	116
Neue Bremsbeläge	116

Neuer Motor

In den ersten 1 500 Kilometern muss der Motor eingefahren werden.

Bis 1 000 Kilometer

- › Nicht schneller als mit 3/4 der Höchstgeschwindigkeit des eingelegten Gangs, d. h. bis 3/4 der höchstzulässigen Motordrehzahl, fahren.
- › Kein Vollgas geben.
- › Hohe Motordrehzahlen vermeiden.
- › Nicht mit Anhänger fahren.

Von 1 000 bis 1 500 Kilometer

Die Fahrleistung **allmählich** bis auf die volle Geschwindigkeit des eingelegten Gangs, d. h. auf die höchstzulässige Motordrehzahl, steigern.

Der rote Skalabereich des Drehzahlmessers kennzeichnet den Bereich, in dem das System beginnt, die Motordrehzahl zu begrenzen.

Während der ersten Betriebsstunden weist der Motor eine höhere innere Reibung als später auf, wenn sich alle beweglichen Teile aufeinander eingespielt haben. Die Fahrweise der ersten ca. 1 500 Kilometer entscheidet über die Güte dieses Einlaufvorgangs.

Auch nach der Einfahrzeit nicht mit unnötig hohen Motordrehzahlen fahren.

Bei Fahrzeugen mit Schaltgetriebe spätestens mit dem Erreichen des roten Bereichs in den nächst höheren Gang schalten. Die Gangempfehlung beachten » Seite 33, *Gangempfehlung*. **Sehr** hohe Motordrehzahlen beim Beschleunigen (Gasgeben) werden automatisch begrenzt » .

Bei Fahrzeugen mit Schaltgetriebe nicht mit unnötig **niedrigen** Motordrehzahlen fahren. Herunterschalten, wenn der Motor nicht mehr rund läuft. Die Gangempfehlung beachten » Seite 33, *Gangempfehlung*.

VORSICHT

- Der Motor ist nicht vor zu hohen Motordrehzahlen geschützt, die durch falsches Herunterschalten verursacht werden, wodurch es zur plötzlichen Erhöhung der Motordrehzahl über die zulässige Höchstzahl und damit zur Beschädigung des Motors kommen kann.
- Den kalten Motor nie auf hohe Drehzahlen bringen - weder im Stand des Fahrzeugs noch beim Fahren in den einzelnen Gängen.

Umwelthinweis

Nicht mit unnötig hohen Motordrehzahlen fahren. Frühes Hochschalten hilft Kraftstoff sparen, vermindert das Betriebsgeräusch und schont die Umwelt.

Neue Reifen

Neue Reifen müssen zuerst „eingefahren“ werden, denn sie haben anfangs noch nicht die bestmögliche Haftfähigkeit. Während der ersten ca. 500 km deswegen besonders vorsichtig fahren.

Neue Bremsbeläge

Neue Bremsbeläge haben anfangs noch nicht die bestmögliche Bremswirkung und müssen sich erst „einschleifen“. Während der ersten ca. 200 km deswegen besonders vorsichtig fahren.

Wirtschaftliches Fahren und Umweltverträglichkeit

Einleitung zum Thema

In diesem Kapitel finden Sie Informationen zu folgenden Themen:

Vorausschauend fahren	117
Energiesparend schalten	117
Vollgas vermeiden	118
Leerlauf reduzieren	118 ▶

Kurzstrecken vermeiden	118
Reifenfülldruck beachten	118
Unnötigen Ballast vermeiden	119
Regelmäßige Wartung	119
Elektrische Energie sparen	119
Umweltverträglichkeit	119

Das Fahrzeug verfügt ab Werk über die technischen Voraussetzungen für einen sparsamen Verbrauch und zum wirtschaftlichen Betrieb. Besonderer Wert wird bei ŠKODA auf möglichst geringe Umweltbelastung gelegt.

Damit diese Eigenschaften auch bestmöglich genutzt werden und erhalten bleiben, ist es notwendig, nachfolgende Hinweise in diesem Kapitel zu beachten.

Der Kraftstoffverbrauch, die Umweltbelastung und der Verschleiß von Motor, Bremsen und Reifen hängen im Wesentlichen von den drei folgenden Faktoren ab.

- Persönlicher Fahrstil.
- Einsatzbedingungen.
- Technische Voraussetzungen.

Durch vorausschauende und ökonomische Fahrweise kann der Kraftstoffverbrauch bis um 10-15 % reduziert werden.

Der Kraftstoffverbrauch wird ebenfalls von äußeren Gegebenheiten beeinflusst, auf die der Fahrer keinen Einfluss hat. Der Verbrauch steigt im Winter oder unter erschwerten Bedingungen, bei schlechtem Straßenzustand u. Ä. an.

Der Kraftstoffverbrauch kann von dem vom Hersteller angegebenen Verbrauchswert deutlich abweichen, und zwar durch Außentemperaturen, Witterungsverhältnisse sowie Fahrweise.

Beim Beschleunigen sollte eine solche Motordrehzahl eingehalten werden, um einen hohen Kraftstoffverbrauch und Resonanzerscheinungen des Fahrzeugs zu vermeiden.

! VORSICHT

Alle Geschwindigkeits- und Drehzahlangaben gelten nur bei betriebswarmem Motor.

Vorausschauend fahren

📖 Lesen und beachten Sie zuerst ! auf Seite 117.

Beim Beschleunigen verbraucht ein Fahrzeug den meisten Kraftstoff, deshalb sind unnötiges Beschleunigen und Bremsen zu vermeiden. Wenn vorausschauend gefahren wird, dann muss weniger gebremst und demzufolge auch weniger beschleunigt werden.

Das Fahrzeug ausrollen lassen oder die Motorbremswirkung nutzen, wenn dies möglich ist, beispielsweise wenn erkennbar ist, dass die nächste Ampel auf rot steht.

Energiesparend schalten



Abb. 113
Prinzipdarstellung: Kraftstoffverbrauch in l/100 km in Abhängigkeit vom eingelegten Gang

📖 Lesen und beachten Sie zuerst ! auf Seite 117.

Frühes Hochschalten spart Kraftstoff.

Schaltgetriebe

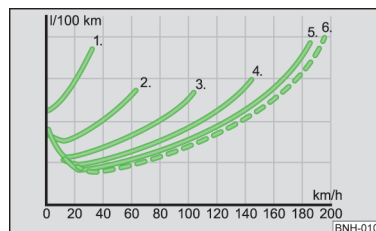
- Im ersten Gang nur etwa eine Fahrzeuglänge fahren.
- In den nächst höheren Gang dann schalten, wenn ca. 2 000 Umdr./min. erreicht sind.

Eine wirksame Art Kraftstoff zu sparen, ist das **frühe** Hochschalten. Die Gangempfehlung beachten » Seite 33, Gangempfehlung.

Ein sinnvoll eingelegter Gang kann den Kraftstoffverbrauch beeinflussen » Abb. 113.

Automatisches Getriebe

- Das Gaspedal **langsam** treten. Dieses aber nicht bis zur Kick-down-Stellung durchtreten » Seite 115.
- Wenn das Gaspedal nur langsam betätigt wird, dann wird automatisch ein ökonomisches Programm gewählt.

Vollgas vermeiden



Abb. 114
Prinzipdarstellung: Kraftstoffverbrauch in l/100 km und Geschwindigkeit in km/h

📖 Lesen und beachten Sie zuerst **I** auf Seite 117.

Es wird Kraftstoff gespart, wenn langsamer gefahren wird.

Durch gefühlvolles Beschleunigen wird nicht nur der Kraftstoffverbrauch erheblich vermindert, auch die Umweltbelastung und der Fahrzeugverschleiß werden positiv beeinflusst.

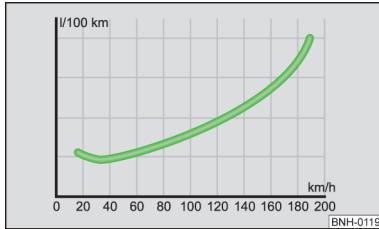
Die Höchstgeschwindigkeit des Fahrzeugs sollte möglichst nie ausgenutzt werden. Kraftstoffverbrauch, Schadstoffemission und Fahrgeräusche nehmen bei hohen Geschwindigkeiten überproportional zu.

Die » Abb. 114 zeigt das Verhältnis von Kraftstoffverbrauch zur Geschwindigkeit. Wenn die mögliche Höchstgeschwindigkeit des Fahrzeugs nur zu 3/4 ausgenutzt wird, sinkt der Kraftstoffverbrauch um die Hälfte.

Leerlauf reduzieren

📖 Lesen und beachten Sie zuerst **I** auf Seite 117.

Auch der Leerlauf kostet Kraftstoff.

Beim Fahrzeug, das mit keinem START-STOPP-System ausgestattet ist, ist der Motor auch im Stau, an Bahnschranken und Ampeln mit längerer Rotphase abzustellen.

Schon nach 30 - 40 Sekunden Motorpause ist die Kraftstoffersparnis größer als die Kraftstoffmenge, die für das erneute Anlassen des Motors benötigt wird.

Im Leerlauf dauert es sehr lange, bis der Motor betriebswarm wird. In der Warmlaufphase sind jedoch Verschleiß und Schadstoffausstoß besonders hoch. Deshalb sofort nach dem Anlassen des Motors losfahren. Dabei sind jedoch hohe Motordrehzahlen zu vermeiden.

Kurzstrecken vermeiden



Abb. 115
Prinzipdarstellung: Kraftstoffverbrauch in l/100 km bei verschiedenen Temperaturen

📖 Lesen und beachten Sie zuerst **I** auf Seite 117.

Kurzstrecken kosten verhältnismäßig viel Kraftstoff. Deshalb empfehlen wir, bei kaltem Motor Strecken unter 4 km zu vermeiden.

Der kalte Motor verbraucht direkt nach dem Start den meisten Kraftstoff. Nach etwa einem Kilometer sinkt der Verbrauch auf ca. 10 l/100 km. Der Verbrauch normalisiert sich, wenn der Motor und der Katalysator die Betriebstemperatur erreicht haben.

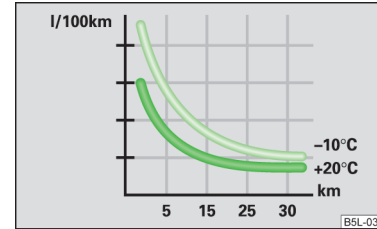
Entscheidend ist in diesem Zusammenhang auch die **Umgebungstemperatur**. Die Abbildung » Abb. 115 zeigt den unterschiedlichen Kraftstoffverbrauch nach Abfahren einer bestimmten Strecke einmal bei einer Temperatur von +20 °C und einer Temperatur von -10 °C.

Reifenfülldruck beachten

📖 Lesen und beachten Sie zuerst **I** auf Seite 117.

Der richtige Reifenfülldruck spart Kraftstoff.

Immer auf den richtigen Reifenfülldruck achten » Seite 163. Bei zu geringem Fülldruck müssen die Reifen einen höheren Abrollwiderstand überwinden. Dadurch steigt nicht nur der Kraftstoffverbrauch, auch der Reifenverschleiß nimmt zu und das Fahrverhalten verschlechtert sich.

Der Reifenfülldruck ist immer am **kalten** Reifen zu prüfen.

Unnötigen Ballast vermeiden

 **Lesen und beachten Sie zuerst  auf Seite 117.**

Der Transport von Ballast kostet Kraftstoff.

Jedes Kilogramm mehr **Gewicht** erhöht den Kraftstoffverbrauch. Deshalb empfehlen wir, keinen unnötigen Ballast mitzuführen.

Gerade im Stadtverkehr, wenn häufig beschleunigt werden muss, beeinflusst das Fahrzeuggewicht den Kraftstoffverbrauch erheblich. Als Faustformel gilt, dass pro 100 kg Gewicht der Verbrauch um etwa 1 l/100 km steigt.

Durch den erhöhten Luftwiderstand verbraucht Ihr Fahrzeug mit unbeladenem Dachgepäckquerträger bei einer Geschwindigkeit von 100-120 km/h etwa 10 % mehr Kraftstoff als normalerweise.

Regelmäßige Wartung

 **Lesen und beachten Sie zuerst  auf Seite 117.**

Ein schlecht eingestellter Motor verbraucht unnötig viel Kraftstoff.

Durch regelmäßige Wartung Ihres Fahrzeugs in einem Fachbetrieb wird eine Voraussetzung für kraftstoffsparendes Fahren geschaffen. Der Wartungszustand Ihres Fahrzeugs wirkt sich auf die Verkehrssicherheit und Werterhaltung positiv aus.

Ein schlecht eingestellter Motor kann zu einem Kraftstoffverbrauch führen, der bis zu 10 % höher ist als normal!

Den **Ölstand** in regelmäßigen Abständen prüfen, z. B. beim Tanken. Der **Ölverbrauch** ist in hohem Maße von Belastung und Drehzahl des Motors abhängig. Je nach Fahrweise kann der Ölverbrauch bis zu 0,5 l/1 000 km betragen.

Es ist normal, dass der Ölverbrauch eines neuen Motors erst nach einer gewissen Laufzeit seinen niedrigsten Wert erreicht. Der Ölverbrauch eines neuen Fahrzeugs kann daher erst nach einer Fahrstrecke von ca. 5 000 km richtig beurteilt werden.

Umwelthinweis

- Durch den Einsatz von synthetischen Leichtlaufölen kann eine zusätzliche Verbrauchsminderung erreicht werden.
- Den Boden unter dem Fahrzeug regelmäßig prüfen. Wenn dort Flecken durch Öl oder andere Betriebsflüssigkeiten gesehen werden, dann ist das Fahrzeug von einem Fachbetrieb überprüfen zu lassen.

Hinweis

Wir empfehlen, die regelmäßige Wartung Ihres Fahrzeugs bei einem ŠKODA Servicepartner durchführen zu lassen.

Elektrische Energie sparen

 **Lesen und beachten Sie zuerst  auf Seite 117.**

Mithilfe des Generators wird bei laufendem Motor Strom erzeugt und bereitgestellt. Je mehr elektrische Verbraucher im Bordnetz eingeschaltet sind, desto mehr Kraftstoff wird für den Betrieb des Generators benötigt. Deshalb empfehlen wir, elektrische Verbraucher auszuschalten, wenn diese nicht mehr benötigt werden.

Umweltverträglichkeit

 **Lesen und beachten Sie zuerst  auf Seite 117.**

Der Umweltschutz spielte bei der Konstruktion, Materialauswahl und Herstellung Ihres neuen ŠKODA eine entscheidende Rolle. Unter anderem wurden folgende Punkte besonders berücksichtigt.

Konstruktive Maßnahmen

- Demontagefreundliche Gestaltung der Verbindungen.
- Vereinfachte Demontage durch Modulbauweise.
- Verbesserte Sortenreinheit der Werkstoffe.
- Kennzeichnung aller Kunststoffteile nach VDA-Empfehlung 260.
- Reduktion von Kraftstoffverbrauch und Abgasemission CO₂.
- Minimierung des Entweichens von Kraftstoff beim Unfall.
- Verminderung des Geräusches.

Materialauswahl

- Weitestgehende Verwendung von wiederverwertbarem Material.
- Klimaanlage mit FCKW-freiem Kältemittel.
- Kein Kadmium.
- Kein Asbest.
- Reduzierung des „Ausdünstens“ von Kunststoffen.

Herstellung

- Lösungsmittelfreie Hohlraumkonservierung.
- Lösungsmittelfreie Konservierung für den Transport vom Hersteller zum Kunden.
- Verwendung lösungsmittelfreier Klebstoffe. ▶

- › Verzicht auf FCKW in der Fertigung.
- › Kein Einsatz von Quecksilber.
- › Einsatz wasserlöslicher Lacke.

Rücknahme und Verwertung von Altfahrzeugen

ŠKODA stellt sich den Anforderungen an die Marke und an deren Produkte hinsichtlich des Schutzes der Umwelt und der Schonung von Ressourcen. Alle neuen ŠKODA-Fahrzeuge sind zu 95 % verwertbar und können grundsätzlich kostenfrei¹⁾ zurückgegeben werden.

In vielen Ländern werden flächendeckende Rücknahmesysteme aufgebaut, die Ihr Fahrzeug zurücknehmen. Nach der Rückgabe erhalten Sie eine Bestätigung, die eine umweltgerechte Verwertung dokumentiert.

i Hinweis

Nähere Informationen zu Rücknahme und Verwertung von Altfahrzeugen erhalten Sie in einem Fachbetrieb.

Schäden am Fahrzeug vermeiden

Einleitung zum Thema

In diesem Kapitel finden Sie Informationen zu folgenden Themen:

Allgemeine Hinweise _____ 120
 Wasserdurchfahrten auf Straßen _____ 120

Allgemeine Hinweise

Auf tiefliegende Fahrzeugteile, wie z. B. Spoiler und Auspuff, ist in den folgenden Situationen besonders zu achten.

- › Das Fahren auf schlechten Straßen und Wegen.
- › Das Befahren von Bordsteinkanten.
- › Das Befahren von steilen Rampen u. Ä.

Besondere Vorsicht ist bei Fahrzeugen mit dem Sportfahrwerk und bei voller Beladung des Fahrzeugs geboten.

Wasserdurchfahrten auf Straßen



Abb. 116
 Maximal zulässige Wasserhöhe bei Wasserdurchfahrten

Um Beschädigungen am Fahrzeug bei Wasserdurchfahrten (z. B. überfluteten Straßen) zu vermeiden, ist Folgendes zu beachten.

- › Vor einer Wasserdurchfahrt die Wassertiefe feststellen.

Der Wasserstand darf maximal an den Steg des Unterholms reichen » Abb. 116.

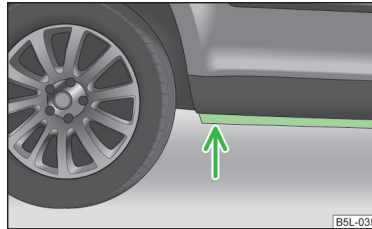
- › Höchstens mit Schrittgeschwindigkeit fahren.

Bei einer höheren Geschwindigkeit kann sich vor dem Fahrzeug eine Welle bilden, die das Eindringen von Wasser in das Luftansaugsystem des Motors oder in andere Teile des Fahrzeugs verursachen kann.

- › Keinesfalls im Wasser anhalten, nicht rückwärtsfahren und den Motor nie abstellen.

! ACHTUNG

- Eine Fahrt durch Wasser, Schlamm, Matsch u. Ä. kann die Bremswirkung beeinträchtigen sowie den Bremsweg verlängern - es besteht Unfallgefahr!
- Abrupte und plötzliche Bremsmanöver direkt nach Wasserdurchfahrten vermeiden.
- Nach Wasserdurchfahrten müssen die Bremsen durch Intervall-Bremung möglichst bald gereinigt und getrocknet werden. Abbremungen zum Zweck des Trockenbremsens und der Reinigung der Brems Scheiben nur dann durchführen, wenn die Verkehrsverhältnisse dieses zulassen. Andere Verkehrsteilnehmer dürfen nicht gefährdet werden.

¹⁾ Vorbehaltlich der Erfüllung der nationalen gesetzlichen Bestimmungen.

! VORSICHT

- Sollte Wasser in das Ansaugsystem des Motors durchdringen, droht eine schwerwiegende Beschädigung der Motorteile!
- Bei Wasserdurchfahrten können einige Fahrzeugteile wie z. B. Fahrwerk, Elektrik oder Getriebe stark beschädigt werden.
- Entgegenkommende Fahrzeuge erzeugen Wellen, die die zulässige Wasserhöhe für Ihr Fahrzeug überschreiten können.
- Unter Wasser können sich Schlaglöcher, Schlamm, Steine oder ähnliche Hindernisse verbergen, die die Wasserdurchfahrt erschweren oder verhindern können.
- Nicht durch Salzwasser fahren, das Salz kann Korrosion verursachen. Ein mit Salzwasser in Kontakt gekommenes Fahrzeug ist gründlich mit Süßwasser abzuspülen.

i Hinweis

Nach einer Wasserdurchfahrt empfehlen wir, das Fahrzeug von einem Fachbetrieb prüfen zu lassen.

Fahren im Ausland

Einleitung zum Thema

In diesem Kapitel finden Sie Informationen zu folgenden Themen:

Bleifreies Benzin	121
Scheinwerfer	121

In bestimmten Ländern ist es auch möglich, dass das ŠKODA Servicepartner-Netz nur begrenzt oder nicht ausgebaut ist. Aus diesem Grund kann die Beschaffung bestimmter Ersatzteile etwas kompliziert sein und die Reparaturarbeiten können in Fachbetrieben nur in einem beschränkten Umfang ausgeführt werden.

Bleifreies Benzin

Fahrzeuge mit Benzinmotor dürfen nur bleifreies Benzin tanken » [Seite 148](#), *Bleifreies Benzin*. Informationen hinsichtlich des Tankstellennetzes mit einem Angebot von bleifreiem Benzin bieten z. B. die Automobilklubs an.

Scheinwerfer

Das Abblendlicht Ihrer Scheinwerfer ist asymmetrisch eingestellt. Es leuchtet den Straßenrand auf der Seite, auf der gefahren wird, stärker aus.

Bei Fahrten in Ländern, in denen auf der anderen Straßenseite als im Heimatland gefahren wird, kann das asymmetrische Abblendlicht den Gegenverkehr blenden. Um eine Blendung des Gegenverkehrs zu vermeiden, ist es notwendig, eine Anpassung der Scheinwerfer in einem Fachbetrieb durchzuführen.

i Hinweis

Weitere Informationen zur Anpassung der Scheinwerfer erhalten Sie in einem Fachbetrieb.

Assistenzsysteme

Bremsunterstützende Systeme

Einleitung zum Thema

In diesem Kapitel finden Sie Informationen zu folgenden Themen:

Stabilisierungskontrolle (ESC)	122
Antiblockiersystem (ABS)	123
Traktionskontrolle (ASR)	123
Elektronische Differenzialsperre (EDS)	123

! ACHTUNG

- Der Kraftstoffmangel kann einen unregelmäßigen Motorlauf verursachen oder zum Abschalten des Motors führen. Die bremsunterstützenden Systeme wären dann ohne Funktion - es besteht Unfallgefahr!
- Die Geschwindigkeit und Fahrweise den aktuellen Sicht-, Wetter-, Fahrbahn- und Verkehrsverhältnissen anpassen. Das erhöhte Sicherheitsangebot durch die bremsunterstützenden Systeme darf Sie nicht dazu verleiten, ein Sicherheitsrisiko einzugehen - es besteht Unfallgefahr!
- Bei einer ABS-Störung unverzüglich einen Fachbetrieb aufsuchen. Passen Sie Ihre Fahrweise entsprechend der Beschädigung des ABS an, da Sie den genauen Schadensumfang und die Einschränkung der Bremswirkung nicht kennen.

! VORSICHT

- Um die korrekte Funktion der bremsunterstützenden Systeme zu gewährleisten, müssen an allen vier Rädern gleiche vom Hersteller freigegebene Reifen montiert sein.
- Änderungen am Fahrzeug (z. B. am Motor, an den Bremsen, am Fahrwerk) können die Funktion der bremsunterstützenden Systeme beeinflussen » [Seite 136](#), *Servicearbeiten, Anpassungen und technische Änderungen*.
- Bei einer ABS-Störung fällt auch die Funktion von ESC, TC und EDS aus. Eine ABS-Störung wird durch die Kontrollleuchte  » [Seite 44](#) angezeigt.

Stabilisierungskontrolle (ESC)

📖 Lesen und beachten Sie zuerst  und  auf Seite 122.

Das ESC-System verbessert die Kontrolle über das Fahrzeug in fahrdynamischen Grenzsituationen, wie z. B. bei einem plötzlichen Fahrtrichtungswechsel. In Abhängigkeit von den Fahrbahnbedingungen reduziert dieses die Schleudergefahr und verbessert somit die Fahrstabilität des Fahrzeugs.



Das ESC-System wird bei jedem Einschalten der Zündung automatisch aktiviert.

Mithilfe des Lenkeinschlags und der Fahrzeuggeschwindigkeit wird der Richtungswunsch des Fahrers bestimmt, welcher ständig mit dem tatsächlichen Verhalten des Fahrzeugs verglichen wird. Bei Abweichungen, wie z. B. beginnendes Schleudern des Fahrzeugs, bremst das ESC-System das entsprechende Rad automatisch ab.

Während eines Eingriffs des Systems blinkt die Kontrollleuchte  im Kombi-Instrument.

In die **Stabilisierungskontrolle (ESC)** sind folgende Systeme integriert:

- Antiblockiersystem (ABS);
- Traktionskontrolle (ASR);
- Elektronische Differenzialsperre (EDS);
- Bremsassistent (HBA);
- Berganfahrassistent (HHC).

Das ESC-System kann nicht deaktiviert werden. Mit der Symboltaste  » [Abb. 117 auf Seite 123](#) kann nur die ASR deaktiviert werden. Bei deaktivierter ASR leuchtet im Kombi-Instrument die Kontrollleuchte .

Bei einer Störung der ESC leuchtet dann im Kombi-Instrument die ESC-Kontrollleuchte  » [Seite 43](#).

Bremsassistent (HBA)

Der HBA verstärkt die Bremswirkung und hilft, den Bremsweg zu verkürzen.

Der HBA wird durch die sehr schnelle Betätigung des Bremspedals ausgelöst. Zur Erzielung des kürzest möglichen Bremswegs muss das Bremspedal fest betätigt werden, bis das Fahrzeug zum Stillstand gekommen ist.

Nach dem Loslassen des Bremspedals wird die Funktion des HBA automatisch ausgeschaltet.

Das ABS wird beim Eingriff des HBA schneller und effektiver aktiviert. ▶

Berganfahrassistent (HHC)

Der HHC ermöglicht es, beim Anfahren an Steigungen den Fuß vom Bremspedal auf das Gaspedal zu verschieben, ohne dabei die Handbremse verwenden zu müssen.

Das System hält den durch die Bremspedalbetätigung erzeugten Bremsdruck noch für ca. 2 Sekunden nach dem Lösen des Bremspedals.

Der Bremsdruck sinkt allmählich ab, je mehr Gas gegeben wird. Wenn das Fahrzeug nicht innerhalb von 2 Sekunden anfährt, beginnt es zurückzurollen.

Der HHC ist ab einer Steigung von ca. 5 % aktiv, wenn die Fahrertür geschlossen ist. Der HHC ist immer nur beim Vorwärts- oder Rückwärts-Anfahren an Steigungen aktiv. Bei Bergabfahrten ist dieser inaktiv.

Antiblockiersystem (ABS)

📖 Lesen und beachten Sie zuerst **!** und **!** auf Seite 122.

Das ABS verhindert das Blockieren der Räder beim Bremsen. Dadurch unterstützt es den Fahrer, die Kontrolle über das Fahrzeug zu behalten.

Ein ABS-Eingriff macht sich durch **pulsierende Bewegungen des Bremspedals** bemerkbar, die mit Geräuschen verbunden sind.

Beim ABS-Eingriff weder in Intervallen bremsen noch den Bremspedaldruck verringern.

Traktionskontrolle (ASR)



Abb. 117
ASR-Taste

📖 Lesen und beachten Sie zuerst **!** und **!** auf Seite 122.

Das ASR-System passt bei durchdrehenden Rädern die Motordrehzahl den Fahrbahnverhältnissen an. Durch die ASR wird selbst bei ungünstigen Fahrbahnverhältnissen das Anfahren, Beschleunigen und Bergauffahren erleichtert.



Die ASR wird bei jedem Einschalten der Zündung automatisch aktiviert.

Während eines Eingriffs des Systems blinkt die ASR-Kontrollleuchte  im Kombi-Instrument.

Die ASR sollte normalerweise immer aktiviert sein. Nur in bestimmten Ausnahmesituationen kann es sinnvoll sein, das System zu deaktivieren, z. B.:

- beim Fahren mit Schneeketten;
- beim Fahren im Tiefschnee oder auf sehr lockerem Untergrund;
- beim „Freischaukeln“ des festgefahrenen Fahrzeugs.

Anschließend sollte die ASR wieder aktiviert werden.

Die ASR kann bei Bedarf durch Drücken der Symboltaste  » Abb. 117 deaktiviert und wieder aktiviert werden. Bei deaktivierter ASR leuchtet im Kombi-Instrument die Kontrollleuchte .

Bei einer Störung der ASR leuchtet im Kombi-Instrument die ASR-Kontrollleuchte  » Seite 46.

Elektronische Differenzialsperre (EDS)

📖 Lesen und beachten Sie zuerst **!** und **!** auf Seite 122.

Wenn ein Antriebsrad durchdreht, bremst die EDS das durchdrehende Rad ab und überträgt die Antriebskraft auf die anderen Antriebsräder. Das trägt zur Fahrzeugstabilität sowie zügigen Fahrt bei.

Damit die Bremse des abgebremsten Rads nicht zu sehr erhitzt wird, schaltet die EDS automatisch aus. Das Fahrzeug bleibt betriebsfähig und hat die gleichen Eigenschaften wie ein Fahrzeug ohne EDS. Sobald die Bremse abgekühlt ist, schaltet die EDS automatisch wieder ein.

Einleitung zum Thema

In diesem Kapitel finden Sie Informationen zu folgenden Themen:

Funktionsweise _____ 124
Aktivierung/Deaktivierung _____ 124

! ACHTUNG

- Die Einparkhilfe kann die Aufmerksamkeit des Fahrers nicht ersetzen und die Verantwortung beim Rückwärtsfahren und ähnlichen Fahrmanövern liegt beim Fahrer. Es ist insbesondere auf Kleinkinder und Tiere zu achten, da diese von den Sensoren der Einparkhilfe nicht erkannt werden müssen.
- Überzeugen Sie sich vor dem Rangiervorgang, ob sich hinter dem Fahrzeug kein kleineres Hindernis, z. B. Stein, dünne Säule, Anhängerdeichsel u. Ä., befindet. Dieses Hindernis muss von den Sensoren der Einparkhilfe nicht erkannt werden.
- Oberflächen von bestimmten Gegenständen und von Bekleidung können unter Umständen die Systemsignale nicht reflektieren. Deshalb können diese Gegenstände oder Personen, die solche Bekleidung tragen, nicht von den Systemsensoren erkannt werden.
- Externe Schallquellen können das System störend beeinflussen. Das kann unter ungünstigen Bedingungen dazu führen, dass Gegenstände oder Personen vom System nicht erkannt werden.

! VORSICHT

- Wenn nach Aktivierung des Systems etwa 3 Sekunden lang ein Warnton ertönt und sich in der Fahrzeugnähe kein Hindernis befindet, dann liegt ein Systemfehler vor. Den Fehler von einem Fachbetrieb beheben lassen.
- Damit die Einparkhilfe funktionieren kann, müssen die Sensoren sauber gehalten werden (eisfrei u. Ä.).
- Unter ungünstigen Witterungsverhältnissen (Platzregen, Wasserdämpfe, sehr niedrige bzw. hohe Temperaturen u. Ä.) kann die Systemfunktion eingeschränkt sein - „unkorrekte Hinderniserkennung“.
- Zusätzlich montierte Module, wie z. B. Fahrradträger, können die Systemfunktion beeinträchtigen.

Funktionsweise



Abb. 118
Einparkhilfe: Reichweite der Sensoren

📖 Lesen und beachten Sie zuerst **!** und **!** auf Seite 124.

Die Einparkhilfe (nachstehend nur als System) arbeitet nur bei eingeschalteter Zündung.

Das System unterstützt den Fahrer über akustische Signale bzw. die Anzeige im Display des Radios oder des werkseitig eingebauten Navigationssystems beim Parken und Rangieren » *Bedienungsanleitung des Radios, Bedienungsanleitung des Navigationssystems.*

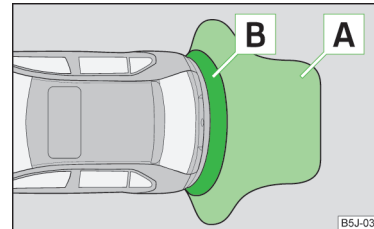
Das System berechnet mithilfe von Ultraschallwellen den Abstand zwischen dem Stoßfänger und einem Hindernis. Die Ultraschallsensoren befinden sich im hinteren Stoßfänger.

Reichweite der Sensoren

Die Abstandswarnung beginnt bei einem Abstand von etwa 160 cm zum Hindernis (Bereich **A** » Abb. 118). Mit der Verringerung des Abstands verkürzt sich das Intervall zwischen den Tonimpulsen.

Ab einer Entfernung von ca. 30 cm (Bereich **B**) ertönt ein Dauerton - Gefahrenbereich. **Ab hier sollten Sie nicht weiter rückwärts fahren!**

Bei Fahrzeugen mit werkseitig eingebauter Anhängervorrichtung beginnt die Signalisierungsgrenze des Gefahrenbereichs - Dauerton - 5 cm weiter entfernt vom Fahrzeug. Die Fahrzeuglänge kann sich durch eine eingebaute abnehmbare Anhängervorrichtung vergrößern.

Aktivierung/Deaktivierung

📖 Lesen und beachten Sie zuerst **!** und **!** auf Seite 124.

Das System wird automatisch durch das Einlegen des **Rückwärtsgangs** aktiviert. Dies wird durch ein kurzes akustisches Signal bestätigt. ▶

Das System wird durch das Herausnehmen des Rückwärtsgangs deaktiviert.

Hinweis

Bei Fahrzeugen mit werkseitig eingebauter Anhängervorrichtung kann das System bei Anhängerbetrieb nicht aktiviert werden.

Geschwindigkeitsregelanlage

Einleitung zum Thema

In diesem Kapitel finden Sie Informationen zu folgenden Themen:

Geschwindigkeit speichern _____	125
Gespeicherte Geschwindigkeit ändern _____	126
Vorübergehend abschalten _____	126
Vollständig ausschalten _____	126

Die Geschwindigkeitsregelanlage (GRA) hält die eingestellte Geschwindigkeit, höher als 25 km/h, konstant, ohne dass das Gaspedal betätigt werden muss.

Das erfolgt jedoch nur in dem Umfang, wie es Motorleistung bzw. Motorbremswirkung zulassen.

Bei eingeschalteter Geschwindigkeitsregelanlage leuchtet die Kontrollleuchte  im Kombi-Instrument.

ACHTUNG

- Aus Sicherheitsgründen darf die Geschwindigkeitsregelanlage bei dichtem Verkehr und ungünstigem Fahrbahnzustand (z. B. Glätte, rutschige Fahrbahn, Rollsplitt) nicht benutzt werden - es besteht Unfallgefahr!
- Die gespeicherte Geschwindigkeit darf nur dann wieder aufgenommen werden, wenn sie für die gerade bestehenden Verkehrsverhältnisse nicht zu hoch ist.
- Um ein unbeabsichtigtes Einschalten der Geschwindigkeitsregelanlage zu verhindern, ist die Anlage nach Benutzung immer zu deaktivieren.

VORSICHT

- Beim Fahren auf Strecken mit höherem Gefälle kann die Geschwindigkeitsregelanlage die Geschwindigkeit nicht konstant halten. Durch das Eigengewicht des Fahrzeugs erhöht sich die Geschwindigkeit. Daher ist rechtzeitig in einen niedrigeren Gang zu schalten oder das Fahrzeug mit der Fußbremse abzubremsen.
- Bei Fahrzeugen mit Schaltgetriebe kann die Geschwindigkeitsregelanlage nicht eingeschaltet werden, wenn der erste Gang oder der Rückwärtsgang eingelegt ist.
- Bei Fahrzeugen mit automatischem Getriebe kann die Geschwindigkeitsregelanlage nicht eingeschaltet werden, wenn sich der Wählhebel in der Stellung **P**, **N**, oder **R** befindet.
- Die Geschwindigkeitsregelanlage kann sich beim Eingriff einiger bremsunterstützender Assistenzsysteme (z. B. ESC), beim Überschreiten der höchstzulässigen Motordrehzahl u. Ä. automatisch ausschalten.

Geschwindigkeit speichern



Abb. 119
Bedienungselement: Geschwindigkeitsregelanlage bedienen

Lesen und beachten Sie zuerst **A** und **B** auf Seite 125.

Geschwindigkeit speichern

- Den Schalter **A** » Abb. 119 in Stellung **ON** drücken.
- Nach Erreichen der gewünschten Geschwindigkeit die Wippe **B** in die Position **SET** drücken.

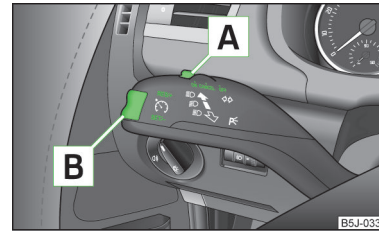
Nach dem Loslassen der Wippe **B** aus der Position **SET** wird die gespeicherte Geschwindigkeit ohne Betätigung des Gaspedals konstant gehalten.

Gespeicherte Geschwindigkeit ändern

📖 **Lesen und beachten Sie zuerst** **!** und **!** auf Seite 125.

Geschwindigkeit mit dem Gaspedal erhöhen

- Das Gaspedal treten, um die Geschwindigkeit zu erhöhen.
- Das Gaspedal loslassen, um die Geschwindigkeit auf den zuvor gespeicherten Wert zu senken.

Wenn die gespeicherte Geschwindigkeit mit dem Gaspedal über einen Zeitraum von mehr als 5 Minuten um mehr als 10 km/h überschritten wird, dann wird die gespeicherte Geschwindigkeit aus dem Speicher gelöscht. Die Geschwindigkeit muss erneut gespeichert werden.

Geschwindigkeit mit der Wippe **B** erhöhen

- Die Wippe **B** » Abb. 119 auf Seite 125 in der Position **RES** drücken.
- Wenn die Wippe in der Position **RES** gedrückt gehalten wird, dann erhöht sich die Geschwindigkeit kontinuierlich. Nach Erreichen der gewünschten Geschwindigkeit die Wippe loslassen. Dadurch wird die neu gespeicherte Geschwindigkeit in den Speicher aufgenommen.

Geschwindigkeit verringern

- Die gespeicherte Geschwindigkeit kann durch Drücken der Wippe **B** » Abb. 119 auf Seite 125 in der Position **SET** verringert werden.
- Wenn die Wippe in der Position **SET** gedrückt gehalten wird, dann verringert sich die Geschwindigkeit kontinuierlich. Nach Erreichen der gewünschten Geschwindigkeit die Wippe loslassen. Dadurch wird die neu gespeicherte Geschwindigkeit in den Speicher aufgenommen.
- Wenn die Wippe bei einer Geschwindigkeit von weniger als ca. 25 km/h losgelassen wird, dann wird die Geschwindigkeit nicht gespeichert, der Speicher wird gelöscht. Die Geschwindigkeit muss nach einer Geschwindigkeitserhöhung auf über ca. 25 km/h erneut durch Drücken der Wippe **B** in der Position **SET** gespeichert werden.

Die Geschwindigkeit kann auch durch Treten des Bremspedals verringert werden, dadurch wird die Anlage vorübergehend ausgeschaltet.

Vorübergehend abschalten

📖 **Lesen und beachten Sie zuerst** **!** und **!** auf Seite 125.

Die Geschwindigkeitsregelanlage wird **vorübergehend abgeschaltet**, indem der Schalter **A** » Abb. 119 auf Seite 125 in die gefederte Stellung **CANCEL** bzw. auch das Brems- oder Kupplungspedal gedrückt wird.

Die gespeicherte Geschwindigkeit bleibt weiterhin im Speicher erhalten.

Zur **Wiederaufnahme** der gespeicherten Geschwindigkeit nach Loslassen des Brems- oder Kupplungspedals die Wippe **B** kurz in der Position **RES** drücken.

Vollständig ausschalten

📖 **Lesen und beachten Sie zuerst** **!** und **!** auf Seite 125.

- Den Schalter **A** » Abb. 119 auf Seite 125 nach rechts in Stellung **OFF** drücken.

START-STOPP

📖 Einleitung zum Thema

In diesem Kapitel finden Sie Informationen zu folgenden Themen:

Funktionsbedingungen des Systems	127
Funktionsweise	127
Systembedingter automatischer Startvorgang	127
System manuell deaktivieren/aktivieren	128
Hinweismeldungen	128

Das START-STOPP-System (nachstehend nur als System) spart Kraftstoff und reduziert umweltschädigende Emissionen und den CO₂-Ausstoß, indem z. B. beim Ampelstopp der Motor abgestellt und beim Anfahren wieder angelassen wird.

! ACHTUNG

- Fahrzeug niemals mit abgestelltem Motor rollen lassen.
- Bei ausgeschaltetem Motor arbeiten der Bremskraftverstärker sowie die Servolenkung nicht.

Funktionsbedingungen des Systems



Abb. 120
MAXI DOT-Display: Motor ist automatisch abgeschaltet / automatische Motorabschaltung ist nicht möglich

📖 **Lesen und beachten Sie zuerst** **!** auf Seite 126.

Für die systembedingte automatische Motorabschaltung müssen folgende Bedingungen erfüllt werden.

- ✓ Die Fahrertür ist geschlossen.
- ✓ Der Fahrer hat den Sicherheitsgurt angelegt.
- ✓ Die Motorraumklappe ist geschlossen.
- ✓ Die Fahrzeuggeschwindigkeit war nach dem letzten Anhalten höher als 4 km/h.
- ✓ Kein Anhänger ist angekuppelt.

Einige weitere Bedingungen für die Systemfunktion kann der Fahrer weder beeinflussen noch erkennen. Deshalb kann das System in Situationen, die aus der Fahrersicht identisch sind, unterschiedlich reagieren.

Sollte nach dem Anhalten des Fahrzeugs im Segmentdisplay die Meldung **START-STOP NICHT MOEGLICH** bzw. im MAXI DOT-Display das Kontrollsymbol  » Abb. 120 erscheinen, dann sind die Bedingungen für die automatische Motorabschaltung nicht erfüllt.

Der Motorlauf ist z. B. aus den folgenden Gründen unerlässlich.

- Die Motortemperatur für die einwandfreie Funktion des Systems wurde noch nicht erreicht.
- Der Ladezustand der Fahrzeugbatterie ist zu gering.
- Der Stromverbrauch ist zu hoch.
- Hohe Klima- bzw. Heizleistung (hohe Gebläsedrehzahl, großer Unterschied zwischen der Soll- und Ist-Innenraumtemperatur).

i Hinweis

- Steht das Fahrzeug z. B. lange bei Minustemperaturen im Freien oder in der direkten Sonneneinstrahlung, kann es bis zu mehreren Stunden dauern, bis die Innentemperatur der Fahrzeugbatterie geeignete Werte für den einwandfreien Betrieb des Systems erreicht.
- Wenn bei automatisch abgeschaltetem Motor für mehr als ca. 30 Sekunden der Fahrergurt abgelegt oder die Fahrertür geöffnet wird, dann muss der Motor manuell angelassen werden.
- Nach dem manuellen Motorstart kann die automatische Motorabschaltung erst dann erfolgen, wenn eine für die Systemfunktion erforderliche Mindestfahrstrecke zurückgelegt wurde.

Funktionsweise

📖 **Lesen und beachten Sie zuerst** **!** auf Seite 126.

Bei Erfüllung der Funktionsbedingungen erfolgt die automatische Motorabschaltung / der automatische Motorstart wie beschrieben.

Automatische Motorabschaltung

- Das Fahrzeug anhalten.
- Den Schalthebel in die Leerlaufstellung schalten.
- Das Kupplungspedal loslassen.

Es erfolgt die automatische Motorabschaltung, im Segmentdisplay erscheint die Meldung **START-STOP AKTIV** bzw. im MAXI DOT-Display erscheint das Kontrollsymbol  » Abb. 120 auf Seite 127.

Automatischer Motorstart

- Das Kupplungspedal treten.

Es erfolgt der automatische erneute Startvorgang.

Systembedingter automatischer Startvorgang

📖 **Lesen und beachten Sie zuerst** **!** auf Seite 126.

Bei automatisch abgeschaltetem Motor kann das System den Motor noch vor der gewünschten Fahrtfortsetzung anlassen. Es können z. B. folgende Gründe dafür bestehen.

- Das Fahrzeug rollt an, z. B. am Hang.
- Das Bremspedal wurde mehrmals betätigt.
- Der Stromverbrauch ist zu hoch.

System manuell deaktivieren/aktivieren



Abb. 121
Taste für das START-STOPP-System

📖 Lesen und beachten Sie zuerst **!** auf Seite 126.

Deaktivieren/aktivieren

➤ Die Symboltaste  » Abb. 121 drücken.

Bei deaktiviertem Start-Stopp-Betrieb leuchtet die Kontrollleuchte in der Taste.

i Hinweis

Wird das System bei automatisch abgeschaltetem Motor deaktiviert, dann erfolgt der automatische Startvorgang.

Hinweismeldungen

📖 Lesen und beachten Sie zuerst **!** auf Seite 126.

Die Meldungen und Hinweise werden im Display des Kombi-Instruments angezeigt.

M Motor manuell starten!

S MANUELL STARTEN

Eine der Bedingungen für den automatischen Motorstart ist nicht erfüllt bzw. der Fahrer-Sicherheitsgurt ist abgelegt. Der Motor muss manuell angelassen werden.

M Fehler: Start-Stopp

S FEHLER START-STOP

Es liegt ein Systemfehler vor. Die Hilfe eines Fachbetriebs in Anspruch nehmen.

Reifendruck-Überwachung

📖 Einleitung zum Thema

In diesem Kapitel finden Sie Informationen zu folgenden Themen:

Reifendruckwerte speichern _____ 128

Die Reifendruck-Überwachung (nachstehend nur als System) überwacht den Reifenfülldruck während der Fahrt.

Bei einer Änderung des Reifenfülldrucks leuchtet die Kontrollleuchte  im Kombi-Instrument auf und es ertönt ein akustisches Signal.

Informationen zur Vorgehensweise bei der Anzeige einer Änderung des Reifenfülldrucks » Seite 46.

Das System kann nur dann korrekt funktionieren, wenn die Reifen den vorgeschriebenen Fülldruck haben und diese Druckwerte im System abgespeichert sind.

! ACHTUNG

- Für die korrekten Reifenfülldrucke ist stets der Fahrer verantwortlich. Der Reifenfülldruck ist regelmäßig zu prüfen » Seite 163.
- Das System kann bei sehr schnellem Reifenfülldruckverlust nicht warnen, z. B. bei einem plötzlichen Reifenschaden.

Reifendruckwerte speichern



Abb. 122
Taste für Speicherung der Druckwerte

📖 Lesen und beachten Sie zuerst **!** auf Seite 128.

Die Abspeicherung der Reifendruckwerte erfolgt folgendermaßen.

- Alle Reifen auf den vorgeschriebenen Fülldruck aufpumpen.
- Die Zündung einschalten.

› Die Symboltaste  » Abb. 122 drücken und gedrückt halten.

Die Kontrollleuchte  im Kombi-Instrument leuchtet auf.

Ein akustisches Signal und das Erlöschen der Kontrollleuchte informieren über die Abspeicherung der Reifendruckwerte.

› Die Symboltaste  loslassen.

Die Reifendruckwerte sind stets im System abzuspeichern, wenn eines der folgenden Ereignisse vorliegt.

› Änderung des Reifenfülldrucks.

› Wechsel eines oder mehrerer Räder.

› Positionsänderung eines Rads am Fahrzeug.

› Aufleuchten der Kontrollleuchte  im Kombi-Instrument.

ACHTUNG

Vor der Abspeicherung der Druckwerte müssen die Reifen auf den vorgeschriebenen Fülldruck aufgepumpt werden » Seite 163. Bei Abspeicherung unkorrekter Druckwerte könnte das System möglicherweise auch bei einem zu niedrigen Reifenfülldruck keine Warnung ausgeben.

VORSICHT

Die Reifendruckwerte sind alle 10 000 km oder 1x jährlich abzuspeichern, um die korrekte Systemfunktion zu gewährleisten.

Anhängervorrichtung und Anhänger

Anhängervorrichtung

Einleitung zum Thema

In diesem Kapitel finden Sie Informationen zu folgenden Themen:

Beschreibung	130
Bereitschaftsstellung einstellen	130
Kugelstange montieren	131
Ordnungsgemäße Befestigung prüfen	131
Kugelstange abnehmen	132
Zubehör	133

Die maximale Anhängestützlast beträgt **50 kg**.

ACHTUNG

- Vor jeder Fahrt mit eingesetzter Kugelstange deren richtigen Sitz und Befestigung im Aufnahmeschacht prüfen.
- Ist die Kugelstange im Aufnahmeschacht nicht richtig eingesetzt und befestigt, darf diese nicht verwendet werden.
- Ist die Anhängervorrichtung beschädigt oder unvollständig, darf diese nicht verwendet werden.
- Keine Veränderungen oder Anpassungen an der Anhängervorrichtung vornehmen.
- Die Kugelstange niemals bei angekuppeltem Anhänger entriegeln.
- Den Aufnahmeschacht der Anhängervorrichtung stets sauber halten. Der Schmutz verhindert das sichere Befestigen der Kugelstange!

VORSICHT

- Mit der Kugelstange vorsichtig umgehen - es besteht die Gefahr von Lack-schäden am Stoßfänger.
- Bei abgenommener Kugelstange stets die Abdeckkappe auf den Aufnahmeschacht stecken.

Hinweis

- Betrieb und Pflege der Anhängervorrichtung » Seite 143.
- Das Fahrzeug mittels der abnehmbaren Kugelstange abschleppen » Seite 181.

Beschreibung



Abb. 123 Abdeckkappe abnehmen: am hinteren Stoßfänger / für den Aufnahmeschacht



Abb. 124
Kugelstange

📖 Lesen und beachten Sie zuerst **!** und **!** auf Seite 129.

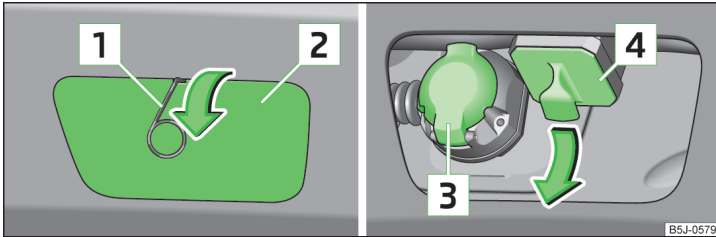
Die Kugelstange ist abnehmbar und befindet sich in der Reserveradmulde oder in einem Fach für das Reserverad im Gepäckraum.

Träger der Anhängervorrichtung und Kugelstange » Abb. 123 und » Abb. 124

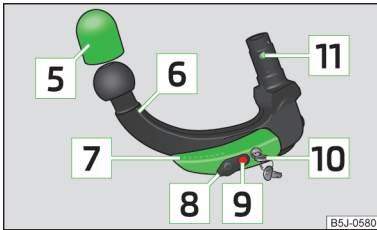
- 1 Bügel zum Abziehen der Radvollblenden
- 2 Abdeckkappe am hinteren Stoßfänger
- 3 13-polige Steckdose
- 4 Abdeckkappe für den Aufnahmeschacht
- 5 Schutzkappe
- 6 Kugelstange
- 7 Bedienungshebel
- 8 Schlosskappe

- 9 Auslösebolzen
- 10 Schlüssel
- 11 Verriegelungskugel

i Hinweis

- Der Bügel zum Abziehen der Radvollblenden gehört zum Bordwerkzeug » Seite 172.
- Beim Verlust des Schlüssels einen Fachbetrieb aufsuchen.

Bereitschaftsstellung einstellen



Abb. 125 Bereitschaftsstellung einstellen / Bereitschaftsstellung

📖 Lesen und beachten Sie zuerst **!** und **!** auf Seite 129.

Die Kugelstange muss vor der Montage in die Bereitschaftsstellung eingestellt werden.

Befindet sich diese nicht in der Bereitschaftsstellung, dann ist diese in die Bereitschaftsstellung wie folgt einzustellen.

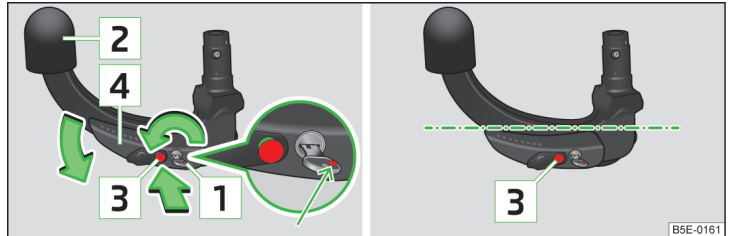
- Die Kugelstange unterhalb der Schutzkappe **2** » Abb. 125 fassen.
- Den Schlüssel **1** in das Schloss einstecken, sodass dessen grüne Markierung nach oben zeigt.
- Den Schlüssel in Pfeilrichtung drehen, sodass dessen rote Markierung nach oben zeigt.
- Den Auslösebolzen **3** in Pfeilrichtung bis zum Anschlag hineindrücken und gleichzeitig den Bedienungshebel **4** in Pfeilrichtung bis zum Anschlag nach unten drücken.

Der Bedienungshebel **4** bleibt in dieser Stellung arretiert. ▶

! VORSICHT

Der Schlüssel kann in der Bereitschaftsstellung weder abgezogen noch in eine andere Stellung gedreht werden.

Kugelstange montieren



Abb. 126 Kugelstange einsetzen / Schloss verriegeln und Schlosskappe aufsetzen

📖 Lesen und beachten Sie zuerst **!** und **!** auf Seite 129.

- Die Abdeckkappe am hinteren Stoßfänger **[2]** » **Abb. 123 auf Seite 130** mithilfe des Bügels zum Abziehen der Radvollblenden in Pfeilrichtung abnehmen.
- Die Abdeckkappe für den Aufnahmeschacht **[4]** » **Abb. 123 auf Seite 130** in Pfeilrichtung abziehen » **!**.
- Die Kugelstange in die Bereitschaftsstellung einstellen » **Seite 130**.
- Die Kugelstange **von unten** » **Abb. 126** fassen und in den Aufnahmeschacht bis zum hörbaren Einrasten einsetzen » **!**.

Der Bedienungshebel **[1]** » **Abb. 126** dreht sich **selbsttätig** nach oben und der Auslösebolzen **[2]** fährt heraus (sein roter sowie grüner Teil ist sichtbar) » **!**.

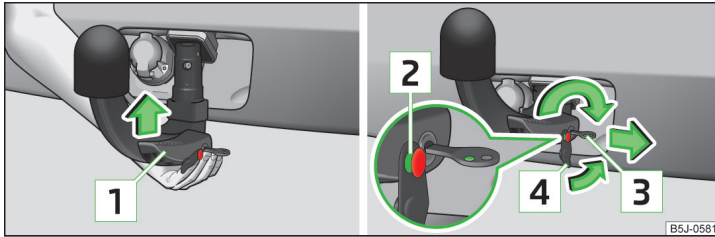
Dreht sich der Bedienungshebel **[1]** nicht selbsttätig oder fährt der Auslösebolzen **[2]** nicht heraus, ist die Kugelstange durch Drehen des Bedienungshebels bis zum Anschlag nach unten aus dem Aufnahmeschacht herauszunehmen und die Anlagflächen der Kugelstange sowie des Aufnahmeschachts sind zu reinigen.

- Das Schloss des Bedienungshebels durch Drehen des Schlüssels um 180° nach rechts verriegeln (seine grüne Markierung **[3]** ist sichtbar) und den Schlüssel in Pfeilrichtung abziehen.
- Die Kappe **[4]** » **Abb. 126** auf das Schloss in Pfeilrichtung stecken » **!**.
- Die Kugelstange auf richtige Befestigung prüfen » **Seite 131**.

! ACHTUNG

- Die Abdeckkappe für den Aufnahmeschacht vorsichtig abnehmen - es besteht die Gefahr einer Handverletzung!
- Die Hände sind beim Befestigen der Kugelstange außerhalb des Drehbereichs des Bedienungshebels zu halten - es besteht die Gefahr einer Fingerverletzung!
- Niemals versuchen, den Bedienungshebel gewaltsam nach oben zu ziehen, um den Schlüssel zu drehen. Die Kugelstange wäre dann nicht korrekt befestigt!

! VORSICHT

- Nach dem Abziehen des Schlüssels **immer** die Kappe auf das Schloss stecken - es besteht die Gefahr der Schlossverschmutzung.
- Die Abdeckkappe am hinteren Stoßfänger vorsichtig abnehmen - es besteht die Gefahr von Lackschäden am Stoßfänger sowie an der Kappe.

i Hinweis

Die Kappen **[2]** und **[4]** » **Abb. 123 auf Seite 130** nach dem Abnehmen an einer geeigneten Stelle im Gepäckraum aufbewahren.

Ordnungsgemäße Befestigung prüfen



Abb. 127 Ordnungsgemäß befestigte Kugelstange

📖 Lesen und beachten Sie zuerst **!** und **!** auf Seite 129.

Vor jeder Benutzung der Kugelstange ist diese auf ordnungsgemäße Befestigung zu prüfen.

Ordnungsgemäß befestigte Kugelstange » **Abb. 127**

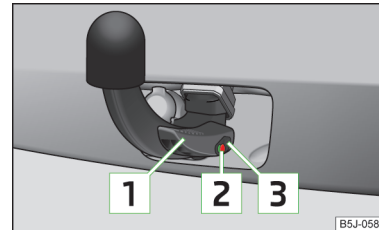
- ✓ Die Kugelstange löst sich nach starkem „Rütteln“ nicht vom Aufnahmeschacht.
- ✓ Der Bedienungshebel **[1]** befindet sich ganz oben. ▶

- ✓ Der Auslösebolzen [2] steht ganz hervor (sein roter sowie grüner Teil ist sichtbar).
- ✓ Der Schlüssel ist abgezogen.
- ✓ Die Kappe [3] steckt auf dem Schloss.

! ACHTUNG

Die Anhängervorrichtung darf nur dann verwendet werden, wenn die Kugelstange ordnungsgemäß verriegelt wurde!

Kugelstange abnehmen



Abb. 128 Bedienungshebel der Kugelstange entriegeln / Kugelstange lösen

📖 Lesen und beachten Sie zuerst ! und ! auf Seite 129.

- Die Kappe [1] vom Schloss in Pfeilrichtung abnehmen » Abb. 128.
- Den Schlüssel in das Schloss einstecken, sodass dessen grüne Markierung nach oben zeigt.
- Den Schlüssel um 180° nach links drehen, sodass seine rote Markierung [2] sichtbar ist.
- Die Kugelstange **von unten** fassen.
- Den Auslösebolzen [3] in Pfeilrichtung bis zum Anschlag hineindrücken und gleichzeitig den Bedienungshebel [4] in Pfeilrichtung bis zum Anschlag nach unten drücken.

In dieser Stellung ist die Kugelstange gelöst und fällt frei nach unten in die Hand. Sollte diese nach dem Lösen nicht frei in die Hand fallen, dann auf diese mit der anderen Hand von oben drücken.

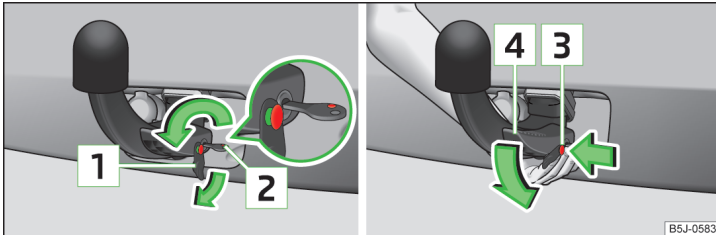
Die Kugelstange rastet gleichzeitig in der Bereitschaftsstellung ein und steht somit bereit, wieder eingebaut zu werden » !.

- Die Abdeckkappe für den Aufnahmeschacht [4] » Abb. 123 auf Seite 130 entgegen der Pfeilrichtung einsetzen.
- Die Abdeckkappe am hinteren Stoßfänger [2] » Abb. 123 auf Seite 130 an die „Häkchen“ im unteren Stoßfängerbereich ansetzen.
- Die Abdeckkappe zuerst im linken und rechten und anschließend im oberen Bereich eindrücken.

! ACHTUNG

- Die Kugelstange niemals frei im Gepäckraum liegen lassen. Diese könnte bei einem plötzlichen Bremsmanöver Beschädigungen des Gepäckraums verursachen und die Sicherheit der Fahrzeuginsassen gefährden!
- Die Kugelstange niemals bei angekuppeltem Anhänger ausbauen.

! VORSICHT

- Wird der Bedienungshebel festgehalten und nicht bis zum Anschlag nach unten gedrückt, fährt dieser nach dem Abnehmen der Kugelstange wieder nach oben und rastet in der Bereitschaftsstellung nicht ein. Die Kugelstange muss dann vor dem nächsten Einbau in diese Stellung gebracht werden » Seite 130, *Bereitschaftsstellung einstellen*.
- Die Kugelstange in der Bereitschaftsstellung, mit dem Schlüssel nach oben gerichtet, in der Box verstauen - sonst besteht die Gefahr der Schlüsselbeschädigung!
- Beim Umgang mit dem Bedienungshebel nicht zu viel Kraft ausüben (z. B. nicht darauf steigen)!

i Hinweis

- Wir empfehlen Ihnen, vor dem Abnehmen der Kugelstange die Schutzkappe auf den Kugelkopf zu stecken.
- Die Kugelstange vor dem Verstauen in der Box mit dem Bordwerkzeug von Verschmutzungen befreien.

Zubehör



Abb. 129
Darstellung des maximal zulässigen Überstands des Kugelkopfes der Anhängervorrichtung und des zulässigen Gesamtgewichts des Zubehörs inkl. der Belastung in Abhängigkeit der Ladungsschwerpunktlage

Lesen und beachten Sie zuerst **!** und **!** auf Seite 129.

Auf dem Kugelkopf der Anhängervorrichtung kann ein Zubehör (z. B. Fahrradträger) montiert werden.

Bei Verwendung dieses Zubehörs ist der maximal zulässige Überstand des Kugelkopfes der Anhängervorrichtung sowie das zulässige Gesamtgewicht des Zubehörs inkl. Belastung zu beachten.

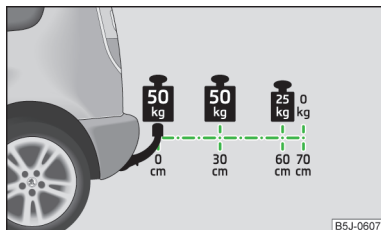
Der maximal zulässige Überstand des Kugelkopfes der Anhängervorrichtung beträgt **70 cm** » Abb. 129.

Das zulässige Gesamtgewicht des Zubehörs inkl. Belastung ändert sich mit zunehmendem Abstand der Schwerpunktlage der Belastung vom Kugelkopf der Anhängervorrichtung.

Abstand der Schwerpunktlage der Belastung vom Kugelkopf	Zulässiges Gesamtgewicht des Zubehörs inkl. Belastung
0 cm	50 kg
30 cm	50 kg
60 cm	25 kg
70 cm	0 kg

! ACHTUNG

- Das zulässige Gesamtgewicht des Zubehörs inkl. Belastung niemals überschreiten - es besteht die Beschädigungsgefahr des Kugelkopfes der Anhängervorrichtung.
- Den zulässigen Überstand des Kugelkopfes der Anhängervorrichtung niemals überschreiten - es besteht die Beschädigungsgefahr des Kugelkopfes der Anhängervorrichtung.

i Hinweis

Wir empfehlen, das Zubehör aus dem ŠKODA Original Zubehör zu verwenden.

Anhänger

Einleitung zum Thema

In diesem Kapitel finden Sie Informationen zu folgenden Themen:

Anhänger an- und abkuppeln	133
Anhänger beladen	134
Anhängerbetrieb	134
Diebstahlwarnanlage	135

Wenn Ihr Fahrzeug bereits werkseitig mit einer Anhängervorrichtung oder mit einer Anhängervorrichtung aus dem ŠKODA Original Zubehör ausgestattet ist, entspricht dieses allen technischen Anforderungen und nationalen gesetzlichen Bestimmungen für den Anhängerbetrieb.

i Hinweis

Liegt ein Fehler in der Anhängerbeleuchtung vor, die Sicherungen im Sicherungskasten in der Schalttafel prüfen » Seite 182.

Anhänger an- und abkuppeln



Abb. 130
13-polige Steckdose und Sicherungssöse

Ankuppeln

- Die Schutzkappe **5** » Abb. 124 auf Seite 130 nach oben abnehmen.
- Den Anhänger auf den Kugelkopf stecken.
- Den Stecker des Anhängerkabels in die 13-polige Steckdose **A** » Abb. 130 einstecken.

Wenn der zu ziehende Anhänger über einen **7-poligen Stecker** verfügt, kann zur elektrischen Verbindung ein entsprechender Adapter aus dem ŠKODA Original Zubehör verwendet werden.

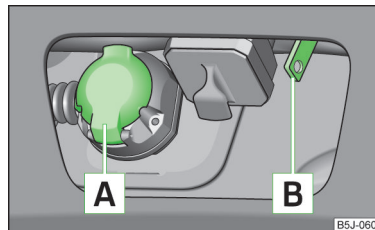
► Das Abreißseil des Anhängers an der Sicherungsöse **B** einhängen.

Das Abreißseil des Anhängers muss beim Einhängen in die Sicherungsöse in allen Anhängerstellungen gegenüber dem Fahrzeug (scharfe Kurven, Rückwärtsfahrt u. Ä.) **durchhängen**.

Das **Abkuppeln** des Anhängers erfolgt in umgekehrter Reihenfolge.

Außenspiegel

Wenn Sie den Verkehrsbereich hinter dem Anhänger nicht mit den serienmäßigen Rückspiegeln übersehen können, müssen Sie zusätzliche Außenspiegel anbringen lassen. Die nationalen gesetzlichen Bestimmungen sind zu beachten.

Scheinwerfer

Die Fahrzeugfront kann sich bei angekuppeltem Anhänger anheben und das Licht kann die anderen Verkehrsteilnehmer blenden.

Die Scheinwerfereinstellung mit dem Drehregler für Leuchtweitenregulierung anpassen » [Seite 61](#), *Leuchtweitenregulierung*.

! ACHTUNG

- Eine unsachgemäß oder falsch angeschlossene Elektroinstallation kann zu Funktionsstörungen der gesamten Fahrzeugelektronik und zu Unfällen sowie schweren Verletzungen durch Stromschlag führen.
- Arbeiten an der elektrischen Anlage dürfen nur von Fachbetrieben durchgeführt werden.
- Niemals die elektrische Anlage des Anhängers direkt mit den elektrischen Anschlüssen der Rückleuchten oder anderen Stromquellen verbinden.
- Nach dem Ankuppeln des Anhängers und dem Anschließen der Steckdose sind die Anhängerrückleuchten auf Funktionsfähigkeit zu prüfen.
- Die Handbremse des Fahrzeugs muss beim An- und Abkuppeln des Anhängers angezogen sein.
- Die Sicherungsöse niemals zum Abschleppen verwenden!

Anhänger beladen

Das Gespann sollte ausbalanciert sein. Dazu ist die maximal zulässige Stützlast auszunutzen. Eine zu geringe Stützlast beeinträchtigt das Fahrverhalten des Gespanns.

Verteilung der Zuladung

Die Zuladung im Anhänger so verteilen, dass sich schwere Gegenstände möglichst nahe an der Anhängerachse befinden. Die Gegenstände gegen Verrutschen sichern.

Bei leerem Fahrzeug und beladenem Anhänger ist die Gewichtsverteilung sehr ungünstig. Falls Sie dennoch in dieser Kombination fahren müssen, fahren Sie besonders langsam.

Reifenfülldruck

Den Reifenfülldruck am Fahrzeug für „volle Belastung“ korrigieren » [Seite 163](#).

Anhängelast

Die zulässige Anhängelast darf auf keinen Fall überschritten werden » [Seite 190](#), *Technische Daten*.

Die Angaben in der technischen Fahrzeugdokumentation haben stets Vorrang vor den Angaben dieser Betriebsanleitung.

Die angegebenen Anhängelasten gelten nur für Höhen bis 1 000 m über dem Meeresspiegel.

Mit zunehmender Höhe sinkt die Motorleistung und damit nimmt auch die Steigfähigkeit ab. Deshalb muss für alle weiteren, auch angefangenen, 1 000 m Höhe das maximal zulässige Gespanngewicht jeweils um 10 % verringert werden.

Das Gespanngewicht setzt sich aus den tatsächlichen Gewichten des beladenen Zugfahrzeugs und des beladenen Anhängers zusammen.

Die Anhäng- und Stützlastangabe auf dem Typschild der Anhängervorrichtung ist lediglich ein Prüfwert der Vorrichtung. Die fahrzeugbezogenen Werte sind in den Fahrzeugpapieren aufgeführt.

! ACHTUNG

- Die maximal zulässige Achs- und Stützlast sowie das zulässige Gewicht des Anhängers nicht überschreiten - es besteht Unfallgefahr!
- Eine unbefestigte Ladung kann die Fahrstabilität und die Fahrsicherheit erheblich beeinträchtigen - es besteht Unfallgefahr!

Anhängerbetrieb

Fahrgeschwindigkeit

Sicherheitshalber mit dem Anhänger nicht schneller als 80 km/h fahren. ►

Sofort die Geschwindigkeit reduzieren, sobald auch nur die geringste Pendelbewegung des Anhängers spürbar ist. Niemals versuchen, ein pendelndes Gespann durch Beschleunigen „strecken“ zu wollen.

Bremsen

Rechtzeitig bremsen! Bei einem Anhänger mit **Auflaufbremse** zuerst sanft und dann zügig bremsen. So werden Bremsstöße durch blockierende Anhängerräder vermieden.

Vor Gefällstrecken rechtzeitig herunterschalten, um den Motor zusätzlich als Bremse zu nutzen.

Motorüberhitzung

Falls sich der Zeiger der Kühlmitteltemperaturanzeige mehr in den rechten bzw. in den roten Skalarbereich bewegt, ist die Geschwindigkeit sofort zu verringern.

Wenn die Kontrollleuchte  im Kombi-Instrument blinkt, anhalten und den Motor abstellen. Einige Minuten warten und den Kühlmittelstand prüfen » [Seite 156](#), *Stand prüfen*.

Weitere Informationen » [Seite 42](#),   *Kühlmittel*.

Die Kühlmitteltemperatur kann durch Einschalten der Heizung gesenkt werden.

ACHTUNG

- Mit dem Anhänger immer besonders vorsichtig fahren.
- Die Fahrgeschwindigkeit dem Fahrbahnzustand und der Verkehrssituation anpassen.

Hinweis

Bei häufigem Anhängerbetrieb ist das Fahrzeug auch zwischen den Service-Terminen prüfen zu lassen.

Diebstahlwarnanlage

Bei verriegeltem Fahrzeug löst der Alarm aus, wenn die elektrische Verbindung zum Anhänger unterbrochen wird.

Die Diebstahlwarnanlage immer deaktivieren, bevor ein Anhänger an- oder abgekuppelt wird » [Seite 55](#).

Bedingungen für die Einbindung eines Anhängers in die Diebstahlwarnanlage.

- ✓ Das Fahrzeug ist werkseitig mit einer Diebstahlwarnanlage und einer Anhängervorrichtung ausgestattet.
- ✓ Der Anhänger ist über die Anhängersteckdose mit dem Zugfahrzeug elektrisch verbunden.
- ✓ Die elektrische Anlage des Fahrzeugs und des Anhängers ist funktionsfähig.
- ✓ Das Fahrzeug ist mit dem Fahrzeugschlüssel verriegelt und die Diebstahlwarnanlage ist aktiv.

VORSICHT

Anhänger mit LED-Rückleuchten können aus technischen Gründen nicht in die Diebstahlwarnanlage eingebunden werden.

Einleitung zum Thema

In diesem Kapitel finden Sie Informationen zu folgenden Themen:

Fahrzeugbetrieb unter abweichenden Witterungsverhältnissen	136
Gesetzliche Prüfungen	136
ŠKODA Servicepartner	137
Die ŠKODA Original Teile	137
Das ŠKODA Original Zubehör	137
Spoiler	138
Airbags	138

Die Anweisungen und Richtlinien von ŠKODA AUTO a.s. sind bei der Durchführung von allen Anpassungen, Reparaturen oder technischen Änderungen an Ihrem Fahrzeug zu beachten.

Die Einhaltung dieser Anweisungen und Richtlinien erfolgt im Interesse der Verkehrssicherheit und des guten technischen Zustands Ihres Fahrzeugs. Das Fahrzeug wird nach den durchgeführten Anpassungen, Reparaturen und technischen Änderungen den gültigen Vorschriften der StVO entsprechen.

Vor dem Kauf von Zubehör, Teilen oder vor der Durchführung von allen Anpassungen, Reparaturen oder technischen Änderungen an Ihrem Fahrzeug sollte stets eine Beratung mit einem ŠKODA Partner erfolgen » [Seite 137](#).

ACHTUNG

- Arbeiten an Ihrem Fahrzeug, die unsachgemäß durchgeführt werden, können Funktionsstörungen verursachen - es besteht Unfallgefahr!
- Eingriffe an den elektronischen Bauteilen und deren Software können zu Funktionsstörungen führen. Aufgrund der Vernetzung von elektronischen Bauteilen können diese Störungen auch direkt nicht betroffene Systeme beeinträchtigen. Die Betriebssicherheit des Fahrzeugs kann erheblich gefährdet sein und es kann zu einem erhöhten Teileverschleiß kommen.

Umwelthinweis

Technische Unterlagen über am Fahrzeug vorgenommene Änderungen sind aufzubewahren, um sie später dem Altfahrzeugverwerter zu übergeben. Auf diese Weise wird eine umweltgerechte Fahrzeugverwertung sichergestellt.

Hinweis

- Wir empfehlen Ihnen, die Anpassungen und technische Änderungen nur von einem Fachbetrieb durchführen zu lassen.
- Schäden, die durch technische Änderungen ohne Zustimmung des Herstellers entstehen, sind von der Garantie ausgeschlossen » [Serviceplan](#).
- Der ŠKODA Partner übernimmt keine Haftung für Produkte, die von ŠKODA AUTO a.s. nicht freigegeben sind, obwohl es sich um Produkte handeln kann, die eine Betriebsgenehmigung besitzen oder vom staatlichen Prüfinstitut freigegeben wurden.
- Wir empfehlen Ihnen, für das Fahrzeug nur ausdrücklich freigegebenes ŠKODA Original Zubehör und ŠKODA Original Teile zu verwenden. Bei diesen sind die Zuverlässigkeit, Sicherheit und Eignung für Ihr Fahrzeug garantiert.
- ŠKODA Original Zubehör und ŠKODA Original Teile können bei einem ŠKODA Partner erworben werden, der auch die Montage der gekauften Teile fachgerecht ausführt.

Fahrzeugbetrieb unter abweichenden Witterungsverhältnissen

 Lesen und beachten Sie zuerst  auf Seite 136.

Möchten Sie Ihr Fahrzeug in Ländern mit anderen als dafür vorgesehenen Witterungsverhältnissen betreiben, wenden Sie sich bitte an einen ŠKODA Partner.

Der berät Sie, ob bestimmte Vorkehrungen zu treffen sind, um die volle Funktionsfähigkeit des Fahrzeugs sicherzustellen sowie Beschädigungen zu vermeiden.

Es handelt sich bspw. um den Kühlmittel-, Batteriewechsel u. Ä.

Gesetzliche Prüfungen

 Lesen und beachten Sie zuerst  auf Seite 136.

In vielen Ländern bestehen gesetzliche Auflagen, die Betriebs- und Verkehrssicherheit und/oder Abgasbeschaffenheit des Fahrzeugs in bestimmten Abständen prüfen zu lassen. Diese Prüfungen können Werkstätten oder Prüfstationen durchführen, die vom Gesetzgeber dafür bestimmt wurden. ▶

Die ŠKODA Servicepartner sind über die gesetzlich notwendigen Prüfungen informiert und bereiten das Fahrzeug auf Wunsch im Rahmen eines Service auf die Prüfungen vor bzw. sorgen für deren Durchführung. Die Fachbetriebe können bei Kundenwunsch die festgelegten Prüfungen direkt vornehmen, wenn diese selbst für eine solche Durchführung bestimmt sind. Das spart Ihnen Zeit und Geld.

Auch wenn Sie für die Vorbereitung auf eine gesetzlich notwendige Prüfung Ihr Fahrzeug selbst bei einem amtlich anerkannten Sachverständigen zur Prüfung vorführen wollen, empfehlen wir Ihnen, vorher den Service-Berater Ihres ŠKODA Servicepartners hinzu zu ziehen.

Dieser Service-Berater teilt Ihnen mit, auf welche Punkte Sie nach seiner Einschätzung achten müssen, damit Ihr Fahrzeug die technische Prüfung möglichst fehlerfrei besteht. So verhindern Sie zusätzliche Ausgaben in Verbindung mit einer eventuellen Nachuntersuchung.

ŠKODA Servicepartner

 **Lesen und beachten Sie zuerst  auf Seite 136.**

Die ŠKODA Servicepartner sind mit modernen, speziell entwickelten Werkzeugen und Geräten ausgestattet. Hier arbeitet gut geschultes Fachpersonal, das bei Anpassungen, Reparaturen und technischen Änderungen auf ein umfangreiches Sortiment an ŠKODA Original Teilen und ŠKODA Original Zubehör zurückgreifen kann.

Alle ŠKODA Servicepartner arbeiten nach den neuesten Richtlinien und Anweisungen von ŠKODA AUTO a.s. Alle Service- und Reparaturleistungen werden somit rechtzeitig und in entsprechender Qualität durchgeführt. Die Einhaltung der Richtlinien und Anweisungen erfolgt im Interesse der Verkehrssicherheit und des guten technischen Zustands Ihres Fahrzeugs.

Die ŠKODA Servicepartner sind somit ausreichend vorbereitet, Ihr Fahrzeug zu betreuen und Qualitätsarbeit zu leisten. Deshalb empfehlen wir Ihnen, alle Anpassungen, Reparaturen und technische Änderungen an Ihrem Fahrzeug von ŠKODA Servicepartnern durchführen zu lassen.

Die ŠKODA Original Teile

 **Lesen und beachten Sie zuerst  auf Seite 136.**

Für Ihr Fahrzeug empfehlen wir die Verwendung von ŠKODA Original Teilen, denn diese Teile sind durch ŠKODA AUTO a.s. freigegeben und genehmigt. Sie entsprechen in Ausführung, Maßhaltigkeit und Werkstoff genau den Vorschriften von ŠKODA AUTO a.s. und sind mit den in der Serienproduktion verwendeten Bauteilen identisch.

Bei diesen Produkten steht ŠKODA AUTO a.s. für die Sicherheit, Zuverlässigkeit und lange Betriebsdauer ein. Darum empfehlen wir, nur ŠKODA Original Teile zu verwenden.

ŠKODA AUTO a.s. versorgt den Markt mit einem kompletten Sortiment an ŠKODA Original Teilen - nicht nur solange ein bestimmtes Modell produziert wird, sondern mindestens 15 Jahre nach Auslauf der Serienproduktion wird der Markt mit den Verschleißteilen und mindestens 10 Jahre mit allen anderen Fahrzeugteilen beliefert.

Die ŠKODA Servicepartner haften für etwaige Mängel der ŠKODA Original Teile bei deren Verkauf 2 Jahre nach der gesetzlichen Sachmängelhaftung, so lange nicht im Kaufvertrag etwas anderes vereinbart wurde. So lange sollten Sie auch den bestätigten Garantieschein sowie die Rechnung für diese Teile aufbewahren, damit der Fristbeginn nachgewiesen werden kann.

Karosserie-Instandsetzungen

ŠKODA Fahrzeuge sind so konstruiert, dass im Schadensfall an der Karosserie nur die Teile ersetzt werden müssen, die auch wirklich beschädigt sind.

Bevor Sie sich aber entscheiden, beschädigte Karosserieteile ersetzen zu lassen, sollten Sie einen Fachbetrieb fragen, ob die Teile auch repariert werden können. Denn Reparaturen an Karosserieteilen sind in der Regel günstiger.

Das ŠKODA Original Zubehör

 **Lesen und beachten Sie zuerst  auf Seite 136.**

Wenn Sie Ihr Fahrzeug mit Zubehör ausstatten wollen, sollten Sie auf Folgendes achten.

Wir empfehlen, für Ihr Fahrzeug ŠKODA Original Zubehör zu verwenden. Für dieses Zubehör steht ŠKODA AUTO a.s. für die Zuverlässigkeit sowie die Sicherheit und Eignung speziell für Ihren Fahrzeugtyp ein. Bei anderen Produkten können wir trotz ununterbrochener Marktbeobachtung die Eignung für Ihr ►

Fahrzeug weder beurteilen noch garantieren, obwohl es sich in einzelnen Fällen um Produkte handeln kann, die eine Betriebsgenehmigung besitzen oder von nationalen Genehmigungsbehörden freigegeben wurden.

Alle Zubehörprodukte durchlaufen einen anspruchsvollen Prozess in den Bereichen der technischen Entwicklung (technische Prüfungen) und der Qualitätsbeobachtung (Kundenprüfungen), und nur wenn alle Prüfungen positiv sind, wird das Produkt zum ŠKODA Original Zubehör.

Zum Angebot des ŠKODA Original Zubehörs gehört auch die qualifizierte Beratung und, auf Kundenwunsch, auch die fachgerechte Montage.

Die ŠKODA Servicepartner haften für etwaige Mängel des ŠKODA Original Zubehörs bei dessen Verkauf 2 Jahre nach Einbau bzw. Übergabe nach der gesetzlichen Sachmängelhaftung, solange nicht im Kaufvertrag oder in sonstigen Bestimmungen etwas anderes vereinbart wurde. So lange sollten Sie auch den bestätigten Garantieschein sowie die Rechnung für dieses Zubehör aufbewahren, damit der Fristbeginn nachgewiesen werden kann.

Darüber hinaus erhalten Sie bei den ŠKODA Servicepartnern selbstverständlich auch die zur Fahrzeugpflege erforderlichen Mittel und alle Teile, die einem natürlichen Verschleiß unterliegen, wie z. B. Reifen, Batterien, Glühlampen und Wischerblätter.

I Hinweis

Das durch die Gesellschaft ŠKODA AUTO a.s. genehmigte Zubehör wird mittels der ŠKODA Partner in allen Ländern, in denen die Gesellschaft ŠKODA AUTO a.s. über ein Vertriebs- bzw. Kundendienstnetz verfügt, angeboten. Dieses erfolgt insbesondere in der Form eines gedruckten Katalogs des ŠKODA Original Zubehörs, in der Form eigenständiger gedruckter Prospekte bzw. in der Form von Angeboten des ŠKODA Original Zubehörs auf den Internetseiten der ŠKODA Partner.

Spoiler

 **Lesen und beachten Sie zuerst  auf Seite 136.**

Ist Ihr Neufahrzeug mit einem Spoiler am vorderen Stoßfänger in der Kombination mit dem Spoiler auf der Gepäckraumklappe ausgestattet, dann sind folgende Anweisungen einzuhalten.

- Aus Sicherheitsgründen ist es notwendig, dass das Fahrzeug mit einem Spoiler am vorderen Stoßfänger immer nur in der Kombination mit dem zugehörigen Spoiler auf der Gepäckraumklappe ausgestattet ist.
- Ein solcher Spoiler kann am vorderen Stoßfänger weder eigenständig noch in der Kombination ohne einen Spoiler auf der Kofferraumklappe oder in der Kombination mit einem ungeeigneten Spoiler auf der Gepäckraumklappe belassen werden.
- Eventuelle Reparaturen, den Austausch, das Hinzufügen oder Entfernen von Spoilern empfehlen wir Ihnen, mit dem ŠKODA Servicepartner zu konsultieren.

ACHTUNG

- Nicht fachgerecht durchgeführte Arbeiten an den Spoilern Ihres Fahrzeugs können Funktionsstörungen zur Folge haben - es besteht Unfallgefahr und es können schwere Verletzungen entstehen!
- Bei der nachträglichen Montage eines Frontspoilers, von Radvollblenden usw. muss sichergestellt sein, dass die Luftzufuhr zu den Vorderradbremsen nicht beeinträchtigt wird. Es könnte zum Überhitzen der vorderen Bremsen kommen, dies kann die Funktion der Bremsanlage negativ beeinflussen - es besteht Unfallgefahr!

Airbags

 **Lesen und beachten Sie zuerst  auf Seite 136.**

Die Systemkomponenten des Airbag-Systems können sich im vorderen Stoßfänger, in den Türen, Vordersitzen, im Dachhimmel oder in der Karosserie befinden. ▶

! ACHTUNG

Alle Arbeiten am Airbag-System sowie der Ein- und Ausbau von Systemteilen aufgrund anderer Reparaturarbeiten (z. B. Lenkradausbau) dürfen nur von einem Fachbetrieb vorgenommen werden.

- Anpassungen, Reparaturen und technische Änderungen, die unsachgemäß durchgeführt werden, können Schäden, Funktionsstörungen verursachen und die Wirkung des Airbag-Systems erheblich beeinträchtigen - es besteht die Gefahr von Unfällen und tödlichen Verletzungen!
- Wurde der Airbag ausgelöst, muss dieser ausgetauscht werden. Airbagmodule können nicht repariert werden.

! ACHTUNG

Hinweise für den Umgang mit dem Airbag-System

- Es ist verboten, an einzelnen Teilen des Airbag-Systems zu manipulieren, denn es könnte zur Auslösung von Airbags kommen.
- Niemals aus Altfahrzeugen ausgebaute oder aus dem Recyclingprozess stammende Airbagteile im Fahrzeug einbauen.
- Niemals beschädigte Airbagteile im Fahrzeug einbauen. Die Airbags können dann im Falle eines Unfalls nicht richtig oder gar nicht auslösen.
- An den Teilen des Airbag-Systems dürfen keinerlei Veränderungen vorgenommen werden.

! ACHTUNG

- Eine Veränderung der Radaufhängung des Fahrzeugs einschließlich der Verwendung von nicht zugelassenen Felgen-Reifen-Kombinationen kann die Funktionsweise des Airbag-Systems verändern - es besteht die Gefahr von Unfällen und tödlichen Verletzungen!
- Niemals Änderungen am vorderen Stoßfänger oder an der Karosserie vornehmen.

Fahrzeug waschen

Einleitung zum Thema

In diesem Kapitel finden Sie Informationen zu folgenden Themen:

Waschen von Hand	139
Automatische Waschanlagen	140
Waschen mit Hochdruckreiniger	140

Der beste Schutz des Fahrzeugs vor schädlichen Umwelteinflüssen ist **häufiges** Waschen.

Wie oft das Fahrzeug gewaschen werden sollte, hängt z. B. von den folgenden Faktoren ab.

- Häufigkeit des Gebrauchs.
- Parkgegebenheiten (Garage, unter Bäumen etc.).
- Jahreszeit.
- Witterung.
- Umwelteinflüsse.

Je länger Insektenrückstände, Vogelkot, Baumharze, Straßen- und Industriestaub, Teer, Rußpartikel, Streusalze und andere aggressive Ablagerungen auf dem Lack haften bleiben, desto nachhaltiger ist ihre zerstörende Wirkung. Hohe Temperaturen, z. B. durch intensive Sonneneinstrahlung, verstärken die ätzende Wirkung.

Nach dem Ende der kalten Jahreszeit ist auch die **Fahrzeugunterseite** gründlich zu reinigen.

! ACHTUNG

- Fahrzeugwaschen im Winter: Nässe und Eis in der Bremsanlage können die Bremswirkung beeinträchtigen - es besteht Unfallgefahr!
- Das Fahrzeug nur bei ausgeschalteter Zündung waschen - es besteht Unfallgefahr!

! VORSICHT

Das Fahrzeug nicht in der prallen Sonne waschen - es besteht die Gefahr von Lackschäden.

Umwelthinweis

Das Fahrzeug nur auf dafür vorgesehenen Waschplätzen waschen.

Waschen von Hand

 Lesen und beachten Sie zuerst **!** und **!** auf Seite 139.

Den Schmutz mit reichlich Wasser aufweichen und diesen so gut wie möglich abspülen.

Das Fahrzeug mit einem weichen **Waschschwamm**, einem **Waschhandschuh** oder einer **Waschbürste** reinigen. Dabei von oben nach unten arbeiten - beginnend mit dem Dach. ▶

Nur bei hartnäckiger Verschmutzung ein **Autoshampoo** verwenden.

Den Schwamm oder Waschhandschuh in kurzen Abständen gründlich auswaschen.

Räder, Schweller und dergleichen zuletzt reinigen. Hierfür einen zweiten Schwamm verwenden.

Das Fahrzeug nach der Wäsche gründlich abspülen und anschließend mit einem Fensterleder trocknen.

! VORSICHT

- Bei der Fahrzeugwäsche von Hand die Hände und Arme vor scharfkantigen Metallteilen schützen (z. B. Unterboden, Abgasanlage, Innenseite der Radkästen, Radabdeckungen u. Ä.) - es besteht die Gefahr einer Schnittverletzung!
- Die Lackflächen des Fahrzeugs nur mit geringem Druck reinigen.

Automatische Waschanlagen

📖 Lesen und beachten Sie zuerst **!** und **!** auf Seite 139.

Vor der Fahrzeugwäsche in einer automatischen Waschanlage sind die üblichen Vorkehrungen (z. B. Schließen von Fenstern einschließlich des Schiebe-/Ausstelltdachs u. Ä.) zu beachten.

Wenn sich an Ihrem Fahrzeug besondere Anbauteile, z. B. Spoiler, Dachgepäckträger, Funkantenne u. Ä., befinden - dann am besten vorher mit dem Betreiber der Waschanlage sprechen.

Nach der automatischen Wäsche mit Konservierung sind die Lippen der Scheibenwischergummis mit speziell dafür vorgesehenen Reinigungsmitteln zu reinigen und zu entfetten.

! ACHTUNG

Bei der Fahrzeugwäsche in einer automatischen Waschanlage sind die Außenspiegel anzuklappen, um diese nicht zu beschädigen.

Waschen mit Hochdruckreiniger

📖 Lesen und beachten Sie zuerst **!** und **!** auf Seite 139.

Bei der Fahrzeugwäsche mit einem Hochdruckreiniger sind die Bedienungshinweise für den Hochdruckreiniger zu befolgen. Dies gilt insbesondere für den **Druck** und den **Spritzabstand**.

Genügend großen Abstand zu den Sensoren der Einparkhilfe sowie zu weichen Materialien, wie Gummischläuche oder Dämmmaterial, halten.

! ACHTUNG

Auf keinen Fall Rundstrahldüsen oder sogenannte Dreckfräser verwenden!

! VORSICHT

- Wenn das Fahrzeug im Winter mit einem Schlauch oder Hochdruckreiniger gewaschen wird, dann den Wasserstrahl nicht direkt auf die Schließzylinder oder die Tür- bzw. Klappenfugen richten - es besteht die Gefahr des Einfrierens!
- Um die Sensoren der Einparkhilfe bei der Reinigung mit Hochdruckreinigern oder Dampfstrahlern nicht zu beschädigen, dürfen die Sensoren nur kurzzeitig direkt besprüht werden und es muss ein Mindestabstand von 10 cm eingehalten werden.
- Die Temperatur des Waschwassers darf max. 60 °C betragen - es besteht die Gefahr der Fahrzeugbeschädigung.
- Siehe auch Fahrzeug mit Dekorationsfolien mit Hochdruckreiniger waschen » Seite 142.

Fahrzeug außen pflegen

📖 Einleitung zum Thema

In diesem Kapitel finden Sie Informationen zu folgenden Themen:

Fahrzeuglack pflegen	141
Kunststoffteile	141
Gummidichtungen	142
Chromteile	142
Dekorationsfolien	142
Fensterscheiben und Außenspiegel	142
Scheinwerfergläser	143
Türschließzylinder	143
Hohlraumkonservierung	143
Wagenheber	143
Anhängevorrichtung und Aufnahmeschacht	143
Räder	143
Unterbodenschutz	144 ▶

Regelmäßige, sachkundige Pflege bewahrt den Nutzwert und dient der **Werteerhaltung** Ihres Fahrzeugs. Außerdem kann diese auch eine der Voraussetzungen für die Durchsetzung von Garantieansprüchen bei Korrosionsschäden und Lackmängeln an der Karosserie sein.

Wir empfehlen, Fahrzeugpflegemittel aus dem ŠKODA Original Zubehör zu verwenden, die bei ŠKODA Partnern erhältlich sind. Es sind die Anwendungsvorschriften auf der Verpackung zu beachten.

ACHTUNG

- Bei missbräuchlicher Anwendung können Pflegemittel gesundheitsschädlich sein.
- Die Fahrzeugpflegemittel immer sicher vor Personen, die nicht völlig selbstständig sind, z. B. Kindern, aufbewahren - es besteht Vergiftungsgefahr!
- Ihre Hände und Arme vor scharfkantigen Metallteilen schützen, wenn der Unterboden, die Innenseite der Radkästen oder die Radabdeckungen gereinigt werden - es besteht die Gefahr einer Schnittverletzung!

VORSICHT

- Für die Lackflächen keine Insektenschwämme, raue Küchenschwämme oder Ähnliches verwenden - es besteht die Gefahr der Lackoberflächenbeschädigung.
- Lösungsmittelhaltige Reiniger können das zu reinigende Material beschädigen.



Umwelthinweis

Gebrauchte Dosen von Fahrzeugpflegemitteln sind ein umweltschädlicher Sonderabfall. Diese müssen im Einklang mit den nationalen gesetzlichen Bestimmungen entsorgt werden.

Hinweis

Aufgrund der erforderlichen Spezialwerkzeuge, der notwendigen Kenntnisse und möglicher Probleme mit der Reinigung und Pflege der Außenseite Ihres Fahrzeugs empfehlen wir, die Reinigung und Pflege des Fahrzeugs von einem ŠKODA Servicepartner durchführen zu lassen.

Fahrzeuglack pflegen

 **Lesen und beachten Sie zuerst  und  auf Seite 141.**

Kleine Lackschäden, wie Kratzer, Schrammen oder Steinschläge, wenn möglich, sofort mit **Lackstiften** oder **Sprays** behandeln.

Konservieren

Eine gründliche Konservierung schützt den Fahrzeuglack weitgehend vor schädlichen Umwelteinflüssen.

Das Fahrzeug ist spätestens dann mit einem hochwertigen Hartwachs-Konservierungsmittel zu behandeln, wenn sich auf dem sauberen Lack keine Tropfen mehr bilden.

Eine neue Schicht eines hochwertigen Hartwachs-Konservierungsmittels kann nach dem Trocknen auf die saubere Lackfläche aufgetragen werden.

Auch bei regelmäßiger Anwendung eines Waschkonservierungsmittels empfehlen wir, den Fahrzeuglack mindestens zweimal im Jahr mit Hartwachs zu konservieren.

Polieren



Wenn der Lack des Fahrzeugs unansehnlich geworden ist und wenn mit Konservierungsmitteln kein Glanz mehr erzielt werden kann, ist ein Polieren erforderlich.

Wenn die verwendete Politur keine konservierenden Bestandteile enthält, muss der Lack anschließend noch konserviert werden.

VORSICHT

- Niemals Wachs auf die Scheiben auftragen.
- Matt lackierte Teile oder Kunststoffteile dürfen nicht mit Poliermitteln oder Hartwachsen behandelt werden.
- Den Fahrzeuglack nicht in staubiger Umgebung polieren - es besteht die Gefahr von Lackkratzern.
- Keine Lackpflegemittel auf Türdichtungen und Fensterführungen auftragen.
- Wenn möglich, keine Lackpflegemittel auf Karosseriefächen auftragen, die mit Türdichtungen und Fensterführungen in Berührung kommen.

Kunststoffteile

 **Lesen und beachten Sie zuerst  und  auf Seite 141.**



Kunststoffteile mit einem feuchten Tuch reinigen. ▶

Falls die Kunststoffteile auf diese Weise nicht ganz sauber geworden sind, dann sind dazu bestimmte Reinigungsmittel zu verwenden.

! VORSICHT

Keine Lackpflegemittel für die Kunststoffteile verwenden.

Gummidichtungen

 **Lesen und beachten Sie zuerst  und  auf Seite 141.**

Alle Türdichtungen und Fensterführungen werden werkseitig mit einer farblosen Mattlackschicht gegen ein Anfrieren an lackierten Karosserieteilen sowie gegen Fahrgeräusche behandelt.

Die Türdichtungen und Fensterführungen mit **keinerlei** Mitteln behandeln.

! VORSICHT

Durch eine zusätzliche Behandlung der Dichtungen kann der Schutzlack angegriffen werden und es können Fahrgeräusche auftreten.

Chromteile

 **Lesen und beachten Sie zuerst  und  auf Seite 141.**

Die Chromteile zuerst mit einem feuchten Tuch reinigen und danach mit einem weichen trockenen Tuch polieren.

Falls die Chromteile auf diese Weise nicht ganz sauber geworden sind, dann sind dazu bestimmte Chrompflegemittel zu verwenden.

! VORSICHT

Die Chromteile nicht in staubiger Umgebung polieren - es besteht die Gefahr von Oberflächenkratzern.

Dekorationsfolien

 **Lesen und beachten Sie zuerst  und  auf Seite 141.**

Die Folien mit einer schwachen Seifenlösung und sauberem, warmem Wasser abwaschen. Niemals aggressive Reinigungsmittel oder chemische Lösungsmittel verwenden, es könnte zu einer Beschädigung der Folien kommen.



Für das Hochdruckwaschen des Fahrzeugs sind folgende Anweisungen einzuhalten.

- Der Mindestabstand zwischen der Düse und Fahrzeugkarosserie sollte 50 cm betragen.
- Senkrecht auf die Folienoberfläche zuhalten.
- Die maximale Wassertemperatur beträgt 50 °C.
- Der maximale Wasserdruck beträgt 80 bar.

! VORSICHT

In den Wintermonaten sollte zum Entfernen von Eis und Schnee von den mit Folien beklebten Flächen kein Eiskratzer verwendet werden. Angefrorene Schneeschichten bzw. Eis auch nicht mittels anderer Gegenstände entfernen - es besteht die Gefahr der Folienbeschädigung.

Fensterscheiben und Außenspiegel

 **Lesen und beachten Sie zuerst  und  auf Seite 141.**

Zum Entfernen von Schnee und Eis von den Scheiben und Spiegeln einen Kunststoffeiskratzer verwenden.

Die Fensterscheiben mit klarem Wasser regelmäßig auch von innen reinigen.

Die Glasflächen mit einem sauberen Fensterleder oder mit einem dafür vorgesehenen Tuch trocknen.

Zum Trocknen der Scheiben nach der Fahrzeugwäsche kein Fensterleder verwenden, das zum Polieren der Karosserie verwendet worden ist. Die Rückstände von Konservierungsmitteln am Fensterleder können die Scheiben verschmutzen und die Sicht verschlechtern.

! VORSICHT

■ Um dabei Beschädigungen der Scheibenoberfläche zu vermeiden, sollte der Eiskratzer nicht vor- und zurückbewegt, sondern nur in eine Richtung geschoben werden.

■ Schnee oder Eis von den Scheiben und Spiegeln, die durch groben Schmutz, z. B. Feinkies, Sand, Streusalz, verschmutzt sind, nicht entfernen - es besteht Beschädigungsgefahr der Scheiben- bzw. Spiegeloberfläche.

■ Schnee oder Eis von Glasteilen nicht mit warmem oder heißem Wasser entfernen - es besteht die Gefahr der Rissbildung im Glas. ▶

- Darauf achten, dass beim Entfernen von Schnee und Eis von Scheiben und Spiegelgläsern der Fahrzeuglack nicht beschädigt wird.
- Die Innenseite der Scheiben nicht mit scharfkantigen Gegenständen oder ätzenden und säurehaltigen Reinigungsmitteln reinigen - es besteht die Beschädigungsgefahr der Heizfäden oder Scheibenantenne.

Scheinwerfergläser

📖 Lesen und beachten Sie zuerst **!** und **!** auf Seite 141.

Die vorderen Scheinwerfergläser aus Kunststoff mit sauberem, warmem Wasser und Seife reinigen.

! VORSICHT

- Die Scheinwerfer **niemals** trocken abwischen.
- Für die Reinigung der Kunststoffgläser keine scharfen Gegenstände verwenden, das kann zur Beschädigung des Schutzlacks und nachfolgend zur Rissbildung der Scheinwerfergläser führen.
- Für die Reinigung der Gläser keine aggressiven Reinigungsmittel oder chemische Lösungsmittel verwenden, es könnte zu einer Beschädigung der Scheinwerfergläser kommen.

Türschließzylinder

📖 Lesen und beachten Sie zuerst **!** und **!** auf Seite 141.

Zur Enteisung von Türschließzylindern sind speziell dazu bestimmte Produkte zu verwenden.

! VORSICHT

Darauf achten, dass bei der Fahrzeugwäsche möglichst wenig Wasser in die Schließzylinder eindringt.

Hohlraumkonservierung

📖 Lesen und beachten Sie zuerst **!** und **!** auf Seite 141.

Alle korrosionsgefährdeten Hohlräume des Fahrzeugs sind ab Werk dauerhaft durch **Konservierungswachs** geschützt.

Die Konservierung braucht weder geprüft noch nachbehandelt zu werden.

Falls bei hohen Temperaturen etwas Wachs aus den Hohlräumen herauslaufen sollte, dann dieses mit einem Kunststoffschaber entfernen und die Flecken mit Reinigungsbenzin reinigen.

! ACHTUNG

Beim Gebrauch von Reinigungsbenzin zum Entfernen von Wachs die Sicherheitsvorschriften beachten - es besteht Brandgefahr!

Wagenheber

📖 Lesen und beachten Sie zuerst **!** und **!** auf Seite 141.

Der Wagenheber ist wartungsfrei.

Falls erforderlich, sind die beweglichen Teile des Wagenhebers mit einem geeigneten Schmierfett zu schmieren.

Anhängevorrichtung und Aufnahmeschacht

📖 Lesen und beachten Sie zuerst **!** und **!** auf Seite 141.

Den Aufnahmeschacht mit der Kappe verschließen, damit kein Schmutz eindringen kann.

Bei Verschmutzung die inneren Flächen des Aufnahmeschachts reinigen und mit einem geeigneten Konservierungsmittel behandeln.

Bevor ein Anhänger angekuppelt wird, den Kugelkopf ggf. mit einem geeigneten Schmierfett behandeln.

Beim Verstauen der Kugelstange die Schutzkappe verwenden, um den Gepäckraum vor Verschmutzung zu schützen.

! VORSICHT

Der innere Bereich des Aufnahmeschachts ist mit Schmierfett versehen. Darauf achten, dass das Fett nicht entfernt wird.

Räder

📖 Lesen und beachten Sie zuerst **!** und **!** auf Seite 141.

Felgen

Bei der regelmäßigen Fahrzeugwäsche ebenfalls die Felgen gründlich waschen. ▶

Streusalz und Bremsabrieb regelmäßig beseitigen, sonst wird das Felgenmaterial angegriffen.

Eine Beschädigung der Lackschicht an den Felgen muss unverzüglich ausgebessert werden.

Leichtmetallräder

Nach dem gründlichen Waschen die Felgen mit einem Schutzmittel für Leichtmetallräder behandeln. Zur Behandlung der Felgen dürfen keine Mittel verwendet werden, die Abrieb verursachen.

! VORSICHT

Eine starke Verschmutzung der Räder kann sich als Unwucht der Räder auswirken. Die Folge kann eine Vibration sein, die auf das Lenkrad übertragen wird und unter Umständen einen vorzeitigen Lenkungsverschleiß verursachen kann. Deshalb ist es notwendig, diesen Schmutz zu entfernen.

Unterbodenschutz

📖 **Lesen und beachten Sie zuerst ! und ! auf Seite 141.**

Die Fahrzeugunterseite ist gegen chemische und mechanische Einflüsse dauerhaft geschützt.

Im Fahrbetrieb sind Beschädigungen der **Schutzschicht** nicht auszuschließen.

Wir empfehlen Ihnen, die Schutzschicht der Fahrzeugunterseite und des Fahrwerks - am besten vor Beginn und am Ende der kalten Jahreszeit - prüfen zu lassen.

! ACHTUNG

Niemals zusätzlichen Unterbodenschutz oder korrosionsschützende Mittel für Auspuffrohre, Katalysatoren, Dieselpartikelfilter oder Hitzeschilder verwenden. Wenn der Motor seine Betriebstemperatur erreicht hat, könnten sich diese Substanzen entzünden - es besteht Brandgefahr!

Innenraum pflegen

📖 Einleitung zum Thema

In diesem Kapitel finden Sie Informationen zu folgenden Themen:

Naturleder	145
Kunstleder, Stoffe und Alcantara®	145

Sitzbezüge _____ 146

Sicherheitsgurte _____ 146

Regelmäßige, sachkundige Pflege bewahrt den Nutzwert und dient der **Werteerhaltung** Ihres Fahrzeugs.

Wir empfehlen, Fahrzeugpflegemittel aus dem ŠKODA Original Zubehör zu verwenden, die bei ŠKODA Partnern erhältlich sind. Es sind die Anwendungsvorschriften auf der Verpackung zu beachten.

! ACHTUNG

- Bei missbräuchlicher Anwendung können Pflegemittel gesundheitsschädlich sein.
- Die Fahrzeugpflegemittel immer sicher vor Personen, die nicht völlig selbstständig sind, z. B. Kindern, aufbewahren - es besteht Vergiftungsgefahr!

! VORSICHT

- Ihre Kleidung unbedingt auf Farbechtheit prüfen, um Beschädigungen oder sichtbare Verfärbungen am Stoff (Leder), Verkleidungen und Bekleidungstextilien zu vermeiden.
- Frische Flecken, wie Kugelschreiber, Tinte, Lippenstift, Schuhcreme usw., vom Stoff (Leder), den Verkleidungen und Bekleidungstextilien möglichst umgehend entfernen.
- Bei hohen Innenraumtemperaturen können im Innenraum angebrachte Duftstoffe und Lufterfrischer gesundheitsschädlich werden.
- Keine Duftstoffe und Lufterfrischer auf der Schalttafel anbringen - es besteht die Beschädigungsgefahr der Schalttafel.
- Keine Aufkleber auf die Innenseite der Heckscheibe, der hinteren Seitenscheiben und der Frontscheibe im Bereich der Heizfäden oder Scheibenantenne kleben. Diese könnten beschädigt werden.
- Die Dachverkleidung nicht mit einer Bürste reinigen - es besteht Beschädigungsgefahr der Verkleidungsfläche.
- Lösungsmittelhaltige Reiniger können das zu reinigende Material beschädigen.
- Reinigungs- und Pflegemittel äußerst sparsam auftragen.



🌿 Umwelthinweis

Gebrauchte Dosen von Fahrzeugpflegemitteln sind ein umweltschädlicher Sonderabfall. Diese müssen im Einklang mit den nationalen gesetzlichen Bestimmungen entsorgt werden. ▶

i Hinweis

Aufgrund der erforderlichen Spezialwerkzeuge, der notwendigen Kenntnisse und möglicher Probleme mit der Reinigung und Innenraumpflege Ihres Fahrzeugs empfehlen wir, die Reinigung und Innenraumpflege Ihres Fahrzeugs von einem ŠKODA Servicepartner durchführen zu lassen.

Naturleder

 **Lesen und beachten Sie zuerst  und  auf Seite 144.**

Leder ist ein natürliches Material mit spezifischen Eigenschaften, das einer regelmäßigen Reinigung und Pflege bedarf.

Das Leder ist, abhängig von der Beanspruchung, regelmäßig zu pflegen.

Staub und Schmutz in Poren und Falten wirken als Schleifmittel. Dies führt zum starken Abrieb und zur vorzeitigen Versprödung der Lederoberfläche.

Wir empfehlen Ihnen, Staub mit einem Tuch oder Staubsauger **regelmäßig in kurzen Abständen** zu entfernen.

Verschmutzte Lederflächen mit einem mit Wasser leicht angefeuchteten Baumwoll- oder Wollappen säubern und danach mit einem trockenen Lappen abtrocknen » .

Stärker verschmutzte Stellen mit einem Lappen, getränkt mit einer milden Seifenlösung (2 Esslöffel Neutralseife auf 1 Liter Wasser) reinigen.

Zum **Entfernen von Flecken** ein speziell dazu bestimmtes Reinigungsmittel verwenden.

Das Leder regelmäßig in entsprechenden Abständen mit einem geeigneten Lederpflegemittel behandeln.

! VORSICHT



- Es ist zu beachten, dass das Leder beim Reinigen an keiner Stelle durchfeuchtet wird und dass kein Wasser in die Nahtstiche sickert! Das Leder würde dann mürbe oder rissig werden.
- Längere Standzeiten in der prallen Sonne vermeiden, um ein Ausbleichen des Leders zu vermeiden. Bei längeren Standzeiten im Freien das Leder durch Abdecken vor direkter Sonneneinstrahlung schützen.
- Scharfkantige Gegenstände an Kleidungsstücken, wie Reißverschlüsse, Nieten, scharfkantige Gürtel, Schmuck und Anhänger, können bleibende Kratzer oder Schabespuren in der Oberfläche hinterlassen oder diese beschädigen. Eine solche Beschädigung kann später nicht als eine gerechtfertigte Beanstandung anerkannt werden.

- Die Verwendung eines mechanischen Lenkradschlusses kann Beschädigungen der Lederoberfläche des Lenkrads zur Folge haben.
- Regelmäßig und nach jeder Reinigung eine Pflegecreme mit Lichtschutz und Imprägniereffekt verwenden. Die Creme nährt das Leder, macht es atmungsaktiv und geschmeidig und gibt Feuchtigkeit zurück. Gleichzeitig baut diese einen Oberflächenschutz auf.
- Einige Bekleidungsstoffe, wie z. B. dunkler Jeansstoff, besitzen keine ausreichende Farbechtheit. Dadurch können auf den Sitzbezügen Beschädigungen oder deutlich sichtbare Verfärbungen entstehen, auch bei bestimmungsgemäßem Gebrauch. Das gilt insbesondere für helle Sitzbezüge. Dabei handelt es sich nicht um einen Mangel am Bezugsstoff, sondern um mangelhafte Farbechtheit bei den Bekleidungstextilien.

i Hinweis

Während der Verwendung des Fahrzeugs können sich auf den Lederteilen der Bezüge geringfügige erkennbare Änderungen (z. B. Falten oder Knitter) infolge der Beanspruchung der Bezüge zeigen.

Kunstleder, Stoffe und Alcantara®

 **Lesen und beachten Sie zuerst  und  auf Seite 144.**

Kunstleder

Das Kunstleder mit einem feuchten Tuch reinigen.

Falls das Kunstleder auf diese Weise nicht ganz sauber geworden ist, dann sind eine milde Seifenlösung oder dazu bestimmte Reinigungsmittel zu verwenden.

Stoffe

Polsterstoffe und Stoffverkleidungen an Türen, Gepäckraumabdeckung usw. mit speziellen Reinigungsmitteln, z. B. mit Trockenschaum reinigen.

Dazu kann ein weicher Schwamm, eine Bürste oder ein handelsübliches Mikrofasertuch verwendet werden.

Zum Reinigen der Dachverkleidung nur ein Tuch und speziell dazu bestimmte Reinigungsmittel verwenden.

Knollen auf Bezugsstoffen und Stoffrückstände mit einer Bürste entfernen.

Hartnäckige Haare mit einem „Reinigungshandschuh“ entfernen.

Alcantara®

Staub und feine Schmutzpartikel in Poren, Falten und Nähten können die Oberfläche durch Scheuern beschädigen. ▶

Bei längeren Standzeiten im Freien die Alcantara®-Sitzbezüge vor direkter Sonneneinstrahlung schützen, um ein Ausbleichen zu vermeiden.

Leichte Farbveränderungen bedingt durch den Gebrauch sind normal.

! VORSICHT

- Für Alcantara®-Sitzbezüge keine Lederreiniger verwenden.
- Für Alcantara®-Sitzbezüge keine Lösungsmittel, Bohnerwachs, Schuhcreme, Fleckenentferner u. Ä. verwenden.
- Längere Standzeiten in der prallen Sonne vermeiden, um ein Ausbleichen der Stoffe zu vermeiden. Bei längeren Standzeiten im Freien die Stoffe durch Abdecken vor direkter Sonneneinstrahlung schützen.
- Einige Bekleidungsstoffe, wie z. B. dunkler Jeansstoff, besitzen keine ausreichende Farbestabilität. Dadurch können auf den Sitzbezügen Beschädigungen oder deutlich sichtbare Verfärbungen entstehen, auch bei bestimmungsgemäßem Gebrauch. Das gilt insbesondere für helle Sitzbezüge. Dabei handelt es sich nicht um einen Mangel am Bezugsstoff, sondern um mangelhafte Farbestabilität bei den Bekleidungstextilien.

Sitzbezüge

📖 **Lesen und beachten Sie zuerst ! und ! auf Seite 144.**

Elektrisch beheizte Sitze

Die Bezüge **nicht feucht** reinigen, da dies zur Beschädigung des Sitzheizungs-systems führen könnte.

Zum Reinigen der Bezüge speziell dazu bestimmte Reinigungsmittel, z. B. Trockenschäum u. Ä., verwenden.

Sitze ohne Sitzheizung

Die Sitzbezüge vor dem Reinigen gründlich mit einem Staubsauger absaugen.

Die Sitzbezüge mit einem feuchten Tuch oder mit speziell dazu bestimmten Reinigungsmitteln reinigen.

Eingedrückte Stellen, die auf den Bezugsstoffen durch den Alltagsgebrauch entstehen, können durch Bürsten gegen die Haarrichtung mit einer leicht angefeuchteten Bürste entfernt werden.

Immer alle Bezugsteile behandeln, damit keine sichtbaren Ränder entstehen. Danach den Sitz vollständig trocknen lassen.

! VORSICHT

- Staub von den Sitzbezügen regelmäßig mit einem Staubsauger absaugen.
- Elektrisch beheizte Sitze dürfen nach dem Reinigen nicht durch das Einschalten der Heizung getrocknet werden.
- Nicht auf nassen Sitzen sitzen - es besteht die Verformungsgefahr der Bezüge.
- Die Sitze immer „von Naht zu Naht“ reinigen.

Sicherheitsgurte

📖 **Lesen und beachten Sie zuerst ! und ! auf Seite 144.**

Das Gurtband muss sauber gehalten werden!

Verschmutzte Sicherheitsgurte mit milder Seifenlauge waschen.

Groben Schmutz mit einer weichen Bürste entfernen.

Verschmutztes Gurtband kann die Funktion des Gurtaufrollautomaten beeinträchtigen.

! ACHTUNG

- Die Sicherheitsgurte dürfen zum Reinigen nicht ausgebaut werden.
- Die Sicherheitsgurte nie chemisch reinigen, da chemische Reinigungsmittel das Gewebe zerstören können.
- Die Sicherheitsgurte dürfen nicht mit ätzenden Flüssigkeiten (Säuren u. Ä.) in Berührung kommen.
- Den Zustand der Sicherheitsgurte regelmäßig prüfen. Wenn Beschädigungen des Gurtgewebes, der Gurtverbindungen, des Aufrollautomaten oder des Schlossteils festgestellt werden, müssen die Sicherheitsgurte von einem Fachbetrieb ersetzt werden.
- Vor dem Aufrollen müssen die Sicherheitsgurte vollständig getrocknet sein.

Prüfen und Nachfüllen

Kraftstoff

Einleitung zum Thema

In diesem Kapitel finden Sie Informationen zu folgenden Themen:

Tanken	147
Bleifreies Benzin	148
Diesekraftstoff	149

Auf der Innenseite der Tankklappe ist der für Ihr Fahrzeug vorgeschriebene Kraftstoff angegeben » [Abb. 131](#) auf Seite 147 - [\[B\]](#).

! ACHTUNG

Sollte ein Reservekanister mitgeführt werden, sind die nationalen gesetzlichen Bestimmungen zu beachten. Aus Sicherheitsgründen empfehlen wir Ihnen, keinen Kanister mitzunehmen. Bei einem Unfall könnte dieser beschädigt werden und anschließend Kraftstoff austreten - es besteht Brandgefahr!

! VORSICHT

- Den Kraftstoffbehälter niemals ganz leerfahren! Durch die unregelmäßige Kraftstoffversorgung kann es zu Fehlzündungen kommen - es besteht die Beschädigungsgefahr der Teile des Motors sowie der Abgasanlage.
- Übergelaufenen Kraftstoff unverzüglich vom Fahrzeuglack entfernen - es besteht die Gefahr von Lackschäden!
- Erfolgte der Fahrzeugkauf nicht im Land des vorgesehenen Fahrzeugbetriebs, dann ist die Information zu prüfen, ob im Land des Fahrzeugbetriebs der vom Hersteller vorgeschriebene Kraftstoff angeboten wird. Es ist eventuell zu prüfen, ob der Hersteller im zugehörigen Land nicht einen anderen Kraftstoff für den Fahrzeugbetrieb vorschreibt. Wenn kein vorgeschriebener Kraftstoff zur Verfügung steht, dann ist zu prüfen, ob es seitens des Herstellers zulässig ist, das Fahrzeug mit einem anderen Kraftstoff zu betreiben.

Tanken



Abb. 131 Tankklappe öffnen / Tankverschluss

📖 Lesen und beachten Sie zuerst **!** und **!** auf Seite 147.

Tankklappe öffnen

- Die Tankklappe mit der Hand aufklappen » [Abb. 131](#) - [\[A\]](#).
- Den Tankverschluss des Kraftstoff-Einfüllstutzens mit einer Hand halten und mit dem Fahrzeugschlüssel nach links entriegeln.
- Den Tankverschluss linksherum herausdrehen und von oben auf die Tankklappe stecken » [Abb. 131](#) - [\[B\]](#).

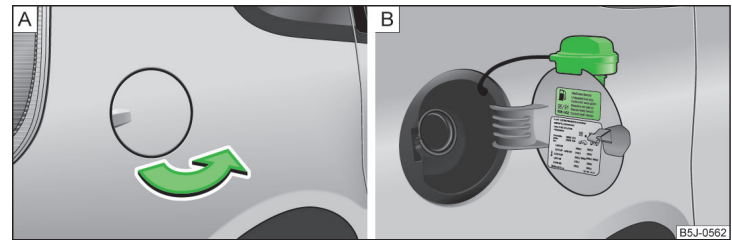
Tankklappe schließen

- Den Tankverschluss rechtsherum einschrauben, bis dieser hörbar einrastet.
- Den Tankverschluss des Kraftstoff-Einfüllstutzens mit einer Hand halten, durch Drehen des Fahrzeugschlüssels nach rechts verriegeln und den Schlüssel entnehmen.
- Die Tankklappe zuklappen.

! VORSICHT

- Vor dem Tanken ist es notwendig, die Zusatzheizung (Standheizung und -lüftung) auszuschalten.
- Sobald die vorschriftsmäßig bediente automatische Zapfpistole erstmalig abschaltet, ist der Kraftstoffbehälter voll. Das Betanken nicht fortsetzen - sonst wird das Ausdehnungsvolumen befüllt.

i Hinweis

Der Tankinhalt beträgt etwa **55 Liter**, davon etwa **7 Liter** als Reserve.

Bleifreies Benzin

📖 **Lesen und beachten Sie zuerst**  und  auf Seite 147.

Das Fahrzeug kann nur mit **bleifreiem Benzin**, das der Norm **EN 228¹⁾** entspricht, betrieben werden.

Alle Benzinmotoren können mit Benzin mit einem Gehalt von **maximal 10 % Bi-ethanol (E10)** betrieben werden.

Vorgeschriebener Kraftstoff - bleifreies Benzin 95/91 bzw. 92 bzw. 93 ROZ
Bleifreies Benzin mit der Oktanzahl **95 ROZ** verwenden. Es kann auch bleifreies Benzin mit der Oktanzahl **91 bzw. 92 bzw. 93 ROZ** verwendet werden, dies führt jedoch zu einem geringen Leistungsverlust und einem geringfügig erhöhten Kraftstoffverbrauch.

Vorgeschriebener Kraftstoff - bleifreies Benzin min. 95 ROZ
Bleifreies Benzin mit der Oktanzahl **95 ROZ** oder höher verwenden.

Wenn bleifreies Benzin mit der Oktanzahl **95 ROZ** nicht zur Verfügung steht, kann im Notfall Benzin mit der Oktanzahl **91 bzw. 92 bzw. 93 ROZ** getankt werden, dies führt jedoch zu einem geringen Leistungsverlust und einem geringfügig erhöhten Kraftstoffverbrauch » .

Vorgeschriebener Kraftstoff - bleifreies Benzin 98/(95) ROZ
Bleifreies Benzin mit der Oktanzahl **98 ROZ** oder höher verwenden. Es kann auch bleifreies Benzin **95 ROZ** verwendet werden, dies führt jedoch zu einem geringen Leistungsverlust.

Wenn bleifreies Benzin mit der Oktanzahl **98 ROZ** oder **95 ROZ** nicht zur Verfügung steht, kann im Notfall Benzin mit der Oktanzahl **91 bzw. 92 bzw. 93 ROZ** getankt werden » .

Kraftstoffzusätze (Additive)

Das bleifreie Benzin gemäß der Norm EN 228¹⁾ erfüllt sämtliche Bedingungen für einen problemlosen Motorlauf. Deshalb empfehlen wir, dem Kraftstoff keine Kraftstoffzusätze (Additive) beizumischen. Es kann zur schwerwiegenden Beschädigung der Teile des Motors oder der Abgasanlage führen.

VORSICHT

- Bereits eine Tankfüllung mit Benzin, das der Norm nicht entspricht, führt zur schwerwiegenden Beschädigung der Teile der Abgasanlage!
- Wenn ein anderer Kraftstoff als bleifreies Benzin nach den oben genannten Normen (z. B. verbleites Benzin) getankt worden ist, dann weder den Motor starten noch die Zündung einschalten! Es droht eine schwerwiegende Beschädigung der Motorteile!

VORSICHT

- Wenn im Notfall ein Benzin mit niedrigerer als der vorgeschriebenen Oktanzahl getankt werden muss, darf die Fahrt nur mit mittleren Drehzahlen und geringer Motorbelastung fortgesetzt werden. Hohe Motordrehzahlen oder eine große Motorbelastung können den Motor schwer beschädigen! Baldmöglichst Benzin mit der vorgeschriebenen Oktanzahl tanken.
- Wenn Benzin mit einer niedrigeren als der vorgeschriebenen Oktanzahl verwendet wird, können Motorteile beschädigt werden.
- Benzin mit niedrigerer Oktanzahl als **91 ROZ** darf selbst im Notfall nicht verwendet werden, es besteht die Gefahr eines Motorschadens!

VORSICHT

Es dürfen auf keinen Fall Kraftstoffzusätze mit Metallanteilen verwendet werden, vor allem nicht mit Mangan- und Eisengehalt. Es besteht die Gefahr von schwerwiegenden Beschädigungen der Teile des Motors oder der Abgasanlage!

VORSICHT



Es dürfen keine Kraftstoffe mit Metallanteilen, z. B. LRP (lead replacement petrol), verwendet werden. Es besteht die Gefahr von schwerwiegenden Beschädigungen der Teile des Motors oder der Abgasanlage! ►

¹⁾ In Deutschland auch DIN 51626-1 bzw. E10 für bleifreies Benzin mit der Oktanzahl 95 und 91 oder DIN 51626-2 bzw. E5 für bleifreies Benzin mit der Oktanzahl 95 und 98.

Hinweis

- Bleifreies Benzin mit einer höheren als der vorgeschriebenen Oktanzahl kann ohne Einschränkung verwendet werden.
- Bei Fahrzeugen mit vorgeschriebenem bleifreiem Benzin **95/91 bzw. 92 bzw. 93 ROZ** bringt die Verwendung des Benzins mit höherer Oktanzahl als **95 ROZ** weder eine merkbare Leistungserhöhung noch einen niedrigeren Kraftstoffverbrauch.
- Bei Fahrzeugen mit vorgeschriebenem bleifreiem Benzin **min. 95 ROZ** kann die Verwendung des Benzins mit höherer Oktanzahl als **95 ROZ** zu einer Leistungserhöhung und zu einem geringeren Kraftstoffverbrauch führen.

Dieselmotorkraftstoff

 Lesen und beachten Sie zuerst  und  auf Seite 147.

Das Fahrzeug kann nur mit **Dieselmotorkraftstoff**, der der Norm **EN 590¹⁾** entspricht, betrieben werden.

Alle Dieselmotoren können mit dem Dieselmotorkraftstoff mit einem Gehalt von **maximal 7 % Biodiesel (B7²⁾** betrieben werden.

Winterbetrieb - Winterdiesel

In der kalten Jahreszeit den „Winterdiesel“ verwenden, der noch bei **-20 °C** voll betriebsfähig ist.

In Ländern mit anderen klimatischen Verhältnissen werden meist Dieselmotorkraftstoffe angeboten, die ein anderes Temperaturverhalten aufweisen. Die **ŠKODA Partner** und die Tankstellen des jeweiligen Landes geben Ihnen Auskunft über die landesüblichen Dieselmotorkraftstoffe.

Dieselmotorkraftstoffzusätze (Additive)

Der Dieselmotorkraftstoff gemäß den vorgegebenen Normen erfüllt sämtliche Bedingungen für einen problemlosen Motorlauf. Deshalb empfehlen wir, dem Dieselmotorkraftstoff keine Kraftstoffzusätze (Additive) beizumischen. Es kann zur schwerwiegenden Beschädigung der Teile des Motors oder der Abgasanlage führen.

VORSICHT

- Bereits eine Tankfüllung von Dieselmotorkraftstoff, der nicht der Norm entspricht, kann zur schwerwiegenden Beschädigung der Teile des Motors und der Kraftstoff- oder Abgasanlage führen!
- Wenn ein anderer Kraftstoff als Dieselmotorkraftstoff nach den oben genannten Normen (z. B. Benzin) getankt worden ist, dann weder den Motor starten noch die Zündung einschalten! Es droht eine schwerwiegende Beschädigung der Motorteile!
- Wasseransammlungen im Kraftstofffilter können zu Motorstörungen führen.

VORSICHT

- Das Fahrzeug ist nicht für die Verwendung von Biokraftstoff **RME** angepasst, deshalb darf dieser Kraftstoff nicht getankt und gefahren werden. Die Verwendung von Biokraftstoff **RME** kann zur schwerwiegenden Beschädigung der Teile des Motors oder der Kraftstoffanlage führen.
- Dem Dieselmotorkraftstoff keine Kraftstoffzusätze, sogenannte „Fließverbesserer“ (Benzin und ähnliche Mittel), beimischen. Es kann zu schwerwiegenden Beschädigungen der Teile des Motors oder der Abgasanlage kommen!

Motorraum

Einleitung zum Thema

In diesem Kapitel finden Sie Informationen zu folgenden Themen:

Motorraumklappe öffnen und schließen	151
Motorraumübersicht	152
Kühlerlüfter	152
Scheibenwaschanlage	152

ACHTUNG

Bei Arbeiten im Motorraum können Verletzungen, Verbrühungen, Unfall- oder Brandgefahren entstehen. Deshalb müssen die nachfolgend aufgeführten Warnhinweise und die allgemein gültigen Sicherheitsregeln unbedingt beachtet werden. Der Motorraum des Fahrzeugs ist ein gefährlicher Bereich!

¹⁾ In Deutschland auch DIN 51628, in Österreich ÖNORM C 1590, in Russland GOST R 52368-2005 / EN 590:2004.

²⁾ In Deutschland gemäß der Norm DIN 52638, in Österreich ÖNORM C 1590, in Frankreich EN 590.

! ACHTUNG

Hinweise vor Beginn der Arbeiten im Motorraum

- Den Motor abstellen und den Zündschlüssel herausziehen.
- Die Handbremse fest anziehen.
- Bei Fahrzeugen mit Schaltgetriebe den Schalthebel in die Leerlaufstellung schalten, bei Fahrzeugen mit automatischem Getriebe den Wählhebel in Stellung **P** stellen.
- Den Motor abkühlen lassen.
- Niemals die Motorraumklappe öffnen, wenn Sie sehen, dass Dampf oder Kühlmittel aus dem Motorraum austritt - es besteht Verbrühungsgefahr! Warten, bis kein Dampf oder Kühlmittel mehr austritt.

! ACHTUNG

Hinweise für die Arbeiten im Motorraum

- Alle Personen, insbesondere Kinder, vom Motorraum fernhalten.
- Niemals in den Kühlerlüfter fassen, solange der Motor warm ist. Der Lüfter könnte sich plötzlich einschalten!
- Keine heißen Motorteile berühren - es besteht Verbrennungsgefahr!
- Das Kühlmittel ist gesundheitsschädlich.
- Den Kontakt mit dem Kühlmittel vermeiden.
- Die Kühlmittelausdünstungen sind gesundheitsschädlich.
- Niemals den Verschlussdeckel des Kühlmittelausgleichsbehälters öffnen, solange der Motor warm ist. Das Kühlsystem steht unter Druck!
- Zum Schutz von Gesicht, Händen und Armen vor heißem Dampf oder heißer Kühlflüssigkeit den Verschlussdeckel des Kühlmittelausgleichsbehälters beim Öffnen mit einem Lappen abdecken.
- Wenn man Kühlmittelspritzer in die Augen bekommen hat, dann sofort die Augen mit klarem Wasser ausspülen und schnellstmöglich einen Arzt aufsuchen.
- Das Kühlmittel im Originalbehälter immer sicher vor Personen, die nicht völlig selbstständig sind, besonders vor Kindern, aufbewahren - es besteht Vergiftungsgefahr!
- Beim Verschlucken des Kühlmittels schnellstmöglich einen Arzt aufsuchen.
- Niemals Betriebsflüssigkeiten über den heißen Motor verschütten. Diese Flüssigkeiten (z. B. der im Kühlmittel enthaltene Frostschutz) können sich entzünden!

! ACHTUNG

Hinweise für die Arbeiten im Motorraum bei laufendem Motor

- Insbesondere auf sich drehende Motorteile (z. B. Keilrippenriemen, Generator, Kühlerlüfter) und die Hochspannungszündanlage achten - es besteht Lebensgefahr!
- Niemals die elektrischen Leitungen der Zündanlage berühren.
- Kurzschlüsse in der elektrischen Anlage - besonders an der Fahrzeugbatterie, vermeiden.
- Immer darauf achten, dass sich kein Schmuck, lose Kleidungsstücke oder lange Haare in drehenden Motorteilen verfangen können - es besteht Lebensgefahr! Vor der Arbeit immer Schmuck entfernen, lange Haare hochbinden und alle Kleidungsstücke am Körper eng anliegen lassen.

! ACHTUNG

Hinweise für die Arbeiten am Kraftstoffsystem oder an der elektrischen Anlage

- Immer die Fahrzeugbatterie vom Bordnetz trennen.
- Nicht rauchen.
- Niemals in der Nähe von offenem Feuer arbeiten.
- Immer einen funktionsfähigen Feuerlöscher in der Nähe bereitstellen.

! ACHTUNG

- Die Informationen und Warnhinweise auf den Gebinden von Betriebsflüssigkeiten lesen und beachten.
- Die Betriebsflüssigkeiten in verschlossenen Original-Behältern und sicher vor Personen, die nicht völlig selbstständig sind, z. B. Kindern, aufbewahren.
- Wenn unter dem Fahrzeug gearbeitet werden soll, muss es gegen ein Wegrollen gesichert und mit geeigneten Unterstellböcken sicher abgestützt werden, der Wagenheber reicht dafür nicht aus - es besteht Verletzungsgefahr!

! VORSICHT

Nur Betriebsflüssigkeiten der richtigen Spezifikation nachfüllen. Anderenfalls sind schwerwiegende Funktionsmängel und Fahrzeugschäden die Folge!

Umwelthinweis

Aufgrund umweltgerechter Entsorgung der Betriebsflüssigkeiten, der erforderlichen Spezialwerkzeuge und der notwendigen Kenntnisse empfehlen wir, die Betriebsflüssigkeiten von einem Fachbetrieb wechseln zu lassen. ►

i Hinweis

- Bei jeglichen Unklarheiten über die Betriebsflüssigkeiten einen Fachbetrieb aufsuchen.
- Betriebsflüssigkeiten richtiger Spezifikationen können aus dem ŠKODA Original Zubehör bzw. aus den ŠKODA Original Teilen erworben werden.

Motorraumklappe öffnen und schließen



Abb. 132 Entriegelungshebel für Motorraumklappe / Entriegelungshebel



Abb. 133
Motorraumklappe sichern

📖 Lesen und beachten Sie zuerst **!** und **i** auf Seite 149.

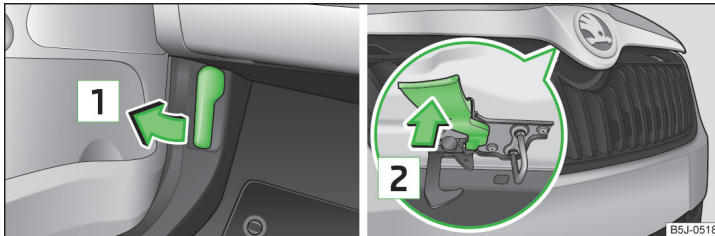
Klappe öffnen

- Am Entriegelungshebel unterhalb der Schalttafel in Pfeilrichtung **1** ziehen
» Abb. 132.

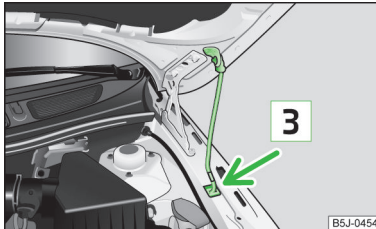
Vor dem Anheben der Motorraumklappe sicherstellen, dass die Scheibenwischerarme nicht von der Frontscheibe abgeklappt sind, da sonst Lackschäden entstehen können.

- Den Entriegelungshebel in Pfeilrichtung **2** drücken, die Motorraumklappe wird entriegelt.

- Die Motorraumklappe fassen und anheben.
- Die Klappenstütze aus der Halterung nehmen und die geöffnete Klappe sichern, indem das Ende der Klappenstütze in die dafür vorgesehene Öffnung **3** » Abb. 133 gesetzt wird.

Klappe schließen

- Die Motorraumklappe etwas anheben und die Klappenstütze aushängen. Die Klappenstütze in die dafür vorgesehene Halterung einsetzen.
- Die Motorraumklappe aus etwa 20 cm Höhe in die Verriegelung des Schlossträgers fallen lassen - die Klappe **nicht nachdrücken!**

! ACHTUNG

- Prüfen, ob die Motorraumklappe richtig geschlossen ist.
- Wird während der Fahrt bemerkt, dass die Verriegelung nicht eingerastet ist, dann sofort anhalten und die Motorraumklappe schließen - es besteht Unfallgefahr!

! VORSICHT

Niemals die Motorraumklappe am Entriegelungshebel öffnen » Abb. 132.

Motorraumübersicht



Abb. 134 Prinzipdarstellung: Motorraum

📖 Lesen und beachten Sie zuerst **!** und **!** auf Seite 149.

Bildbeschreibung » Abb. 134

1 Kühlmittelausgleichsbehälter	156
2 Scheibenwaschwasserbehälter	152
3 Motoröleinfüllöffnung	155
4 Motorölmessstab	154
5 Bremsflüssigkeitsbehälter	157
6 Fahrzeugbatterie	158

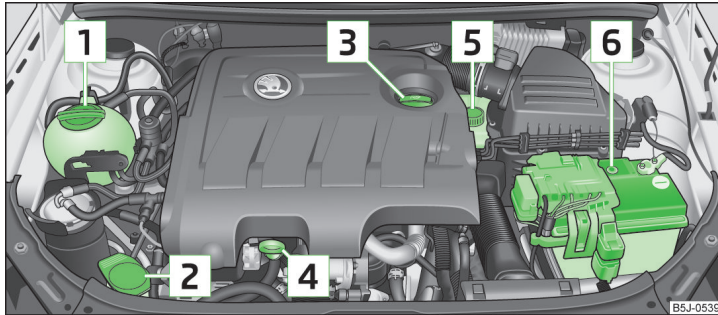
i Hinweis

Die Anordnung im Motorraum ist bei allen Benzin- und Dieselmotoren weitgehend identisch.

Kühlerlüfter

📖 Lesen und beachten Sie zuerst **!** und **!** auf Seite 149.

Der Kühlerlüfter wird durch einen Elektromotor angetrieben. Der Betrieb wird abhängig von der Kühlmitteltemperatur gesteuert.

! ACHTUNG

Nach dem Ausschalten der Zündung kann der Lüfter, und zwar auch unterbrochen, noch etwa 10 Minuten weiterlaufen.

Scheibenwaschanlage



Abb. 135
Motorraum: Scheibenwaschwasserbehälter

📖 Lesen und beachten Sie zuerst **!** und **!** auf Seite 149.

Der Scheibenwaschwasserbehälter befindet sich im Motorraum » Abb. 135.

Dieser enthält die Reinigungsflüssigkeit für die Frontscheibe bzw. Heckscheibe und die Frontscheinwerfer.

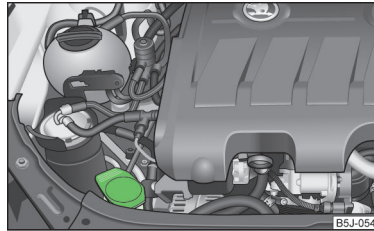
Der Inhalt des Behälters beträgt ca. 3,5 Liter, bei Fahrzeugen mit der Scheinwerferreinigungsanlage ca. 5,4 Liter¹⁾.

Klares Wasser genügt nicht, um die Scheiben und Scheinwerfer intensiv zu reinigen. Wir empfehlen, sauberes Wasser mit einem Scheibenreiniger aus dem ŠKODA Original Zubehör zu verwenden, der den festsitzenden Schmutz entfernt (**im Winter mit Frostschutz**).

Dem Waschwasser sollte im Winter immer Frostschutz beigemischt werden, auch wenn das Fahrzeug über beheizbare Scheibenwaschdüsen verfügt.

Sollte einmal kein Scheibenreiniger mit Frostschutz zur Verfügung stehen, kann auch Spiritus verwendet werden. Der Spiritusanteil darf dabei nicht mehr als 15 % betragen. Der Frostschutz reicht bei dieser Konzentration nur bis -5 °C.

¹⁾ Für einige Länder gelten 5,4 l für beide Varianten.

! VORSICHT

- Auf keinen Fall dürfen dem Scheibenwaschwasser Kühlerfrostschutz oder andere Zusätze beigemischt werden.
- Ist das Fahrzeug mit einer Scheinwerferreinigungsanlage ausgerüstet, dürfen dem Scheibenwaschwasser nur solche Reinigungsmittel beigemischt werden, die die Polykarbonatbeschichtung der Scheinwerfer nicht angreifen.
- Beim Nachfüllen der Flüssigkeit das Sieb nicht aus dem Scheibenwaschwasserbehälter nehmen, da es sonst zur Verschmutzung des Flüssigkeitsleitungssystems und zu Funktionsstörungen der Scheibenwaschanlage kommen kann.

Motoröl

Einleitung zum Thema

In diesem Kapitel finden Sie Informationen zu folgenden Themen:

Spezifikation und Füllmenge	153
Ölstand prüfen	154
Nachfüllen	155

Werkseitig wurde der Motor mit hochwertigem Öl befüllt, das ganzjährig - außer in extremen Klimazonen - verwendet werden kann.

Die Motoröle werden kontinuierlich weiterentwickelt. Deshalb entsprechen die Angaben in dieser Betriebsanleitung dem Stand zum Zeitpunkt des Redaktionsschlusses.

Die ŠKODA Servicepartner werden vom Hersteller über aktuelle Änderungen informiert. Deshalb empfehlen wir, den Ölwechsel von einem ŠKODA Servicepartner durchführen zu lassen.

Die nachstehend angegebenen Spezifikationen (VW-Normen) können einzeln oder gemeinsam mit anderen Spezifikationen auf dem Behälter stehen.

Die Ölfüllmengen sind inkl. Ölfilterwechsel angegeben. Den Ölstand bei der Befüllung prüfen, nicht zu viel einfüllen. Der Ölstand muss zwischen den Markierungen liegen » Seite 154.

! ACHTUNG

- Der Motorraum des Fahrzeugs ist ein gefährlicher Bereich. Bei Arbeiten im Motorraum sind die folgenden Warnhinweise unbedingt zu beachten » Seite 149.
- Ist unter den gegebenen Bedingungen ein Auffüllen von Motoröl nicht möglich, die Fahrt nicht fortsetzen! Den Motor abstellen und die Hilfe eines Fachbetriebs in Anspruch nehmen.
- Liegt der Ölstand oberhalb des Bereichs **A** » Abb. 136 auf Seite 154, nicht weiterfahren! Den Motor abstellen und die Hilfe eines Fachbetriebs in Anspruch nehmen.

! VORSICHT

Dem Motoröl keine Zusätze beimischen - es besteht die Gefahr von schwerwiegender Beschädigung der Motorteile!

i Hinweis

- Vor einer langen Fahrt empfehlen wir Ihnen, Motoröl mit der Spezifikation entsprechend Ihrem Fahrzeug zu kaufen und mitzuführen.
- Wir empfehlen, Öle aus den ŠKODA Original Teilen zu verwenden.
- Wenn Ihre Haut mit Öl in Kontakt gekommen ist, muss diese anschließend gründlich gewaschen werden.

Spezifikation und Füllmenge

Lesen und beachten Sie zuerst **!** und **!** auf Seite 153.

Spezifikation und Füllmenge (in l) für Fahrzeuge mit variablen Service-Intervallen

Benzinmotoren	Spezifikation	Füllmenge
1,2 l/51 kW	VW 503 00, VW 504 00	2,8
1,2 l/63 kW TSI	VW 504 00	3,9
1,2 l/77 kW TSI	VW 504 00	3,9
1,4 l/63 kW	VW 503 00, VW 504 00	3,2

Dieselmotoren ^{a)}	Spezifikation	Füllmenge
1,2 l/55 kW TDI CR	VW 507 00	4,3
1,6 l/66 kW TDI CR DPF	VW 507 00	4,3
1,6 l/77 kW TDI CR DPF	VW 507 00	4,3

^{a)} Bei Dieselmotoren ohne DPF kann optional das Motoröl VW 505 01 verwendet werden.

Spezifikation und Füllmenge (in l) für Fahrzeuge mit festen Service-Intervallen

Benzinmotoren	Spezifikation	Füllmenge
1,2 l/51 kW	VW 501 01, VW 502 00	2,8
1,2 l/63 kW TSI	VW 502 00	3,9
1,2 l/77 kW TSI	VW 502 00	3,9
1,4 l/63 kW	VW 501 01, VW 502 00	3,2
1,6 l/77 kW	VW 501 01, VW 502 00	3,6

Sind die oben genannten Öle nicht verfügbar, dann können zum einmaligen Nachfüllen Öle nach ACEA A2 bzw. ACEA A3 verwendet werden.

Dieselmotoren ^{a)}	Spezifikation	Füllmenge
1,2 l/55 kW TDI CR	VW 507 00	4,3
1,6 l/66 kW TDI CR DPF	VW 507 00	4,3
1,6 l/77 kW TDI CR DPF	VW 507 00	4,3

^{a)} Bei Dieselmotoren **ohne DPF** kann optional das Motoröl VW 505 01 verwendet werden.

Sind die oben genannten Öle nicht verfügbar, dann können zum einmaligen Nachfüllen Öle nach ACEA B3 bzw. ACEA B4 verwendet werden.

! VORSICHT

Für Fahrzeuge mit variablen Service-Intervallen dürfen nur die oben aufgeführten Öle verwendet werden. Um die Eigenschaften des Motoröls zu erhalten, empfehlen wir, zum Nachfüllen nur Öl der gleichen Spezifikation zu verwenden. Im Ausnahmefall darf nur einmal maximal 0,5 l Motoröl der Spezifikation VW 502 00 (nur Benzinmotoren) bzw. Spezifikation VW 505 01 (nur Dieselmotoren) aufgefüllt werden. Andere Motoröle dürfen nicht verwendet werden - es besteht die Gefahr eines Motorschadens!

Ölstand prüfen



Abb. 136
Prinzipdarstellung: Ölmesstab

📖 **Lesen und beachten Sie zuerst ! und ! auf Seite 153.**

Der Ölmesstab zeigt den Motorölstand an » [Abb. 136](#).

Ölstand prüfen

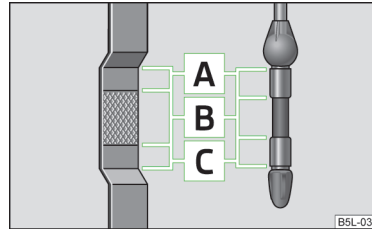
Sicherstellen, dass das Fahrzeug auf einer waagerechten Fläche steht und der Motor betriebswarm ist.

➤ Den Motor abstellen.

Ein paar Minuten warten, bis das Motoröl zurück in die Ölwanne fließt.

➤ Die Motorraumklappe öffnen.

➤ Den Ölmesstab herausziehen.

➤ Den Ölmesstab mit einem sauberen Tuch abwischen und bis zum Anschlag wieder hineinschieben.

➤ Den Ölmesstab wieder herausziehen und den Ölstand ablesen.

Ölstand im Bereich A

Es darf **kein** Öl nachgefüllt werden.

Ölstand im Bereich B

Es **kann** Öl nachgefüllt werden. Der Ölstand kann danach im Bereich A liegen.

Ölstand im Bereich C

Es **muss** Öl nachgefüllt werden, sodass der Ölstand mindestens im Bereich B liegt.

Der Motor verbraucht etwas Öl. Abhängig von der Fahrweise und den Betriebsbedingungen kann der Ölverbrauch bis zu 0,5 l/1 000 km betragen. Während der ersten 5 000 Kilometer kann der Verbrauch auch darüber liegen.

Der Ölstand muss in regelmäßigen Abständen geprüft werden. Am besten bei jedem Tanken oder vor längeren Fahrten. ▶

Bei hoher Motorbeanspruchung, wie zum Beispiel bei langen Autobahnfahrten im Sommer, bei Anhängerbetrieb oder Passfahrten im Hochgebirge, empfehlen wir, den Ölstand im Bereich **A** - **aber nicht darüber** - zu halten.

Ein zu niedriger Ölstand wird durch die Kontrollleuchte im Kombi-Instrument angezeigt » [Seite 41](#),  *Motoröl*. Möglichst bald den Ölstand über den Ölmesstab prüfen. Entsprechend Öl nachfüllen.

VORSICHT

Der Ölstand darf keinesfalls oberhalb des Bereichs **A** » [Abb. 136](#) liegen - es besteht die Beschädigungsgefahr der Abgasanlage!

Nachfüllen

 **Lesen und beachten Sie zuerst  und  auf Seite 153.**

- » Den Ölstand prüfen » [Seite 154](#).
- » Den Deckel der Motoröleinfüllöffnung abschrauben » [Abb. 134 auf Seite 152](#).
- » Das Öl gemäß der richtigen Spezifikation in 0,5 Liter-Portionen nachfüllen » [Seite 153, Spezifikation und Füllmenge](#).
- » Den Ölstand prüfen » [Seite 154](#).
- » Den Deckel der Öleinfüllöffnung sorgfältig wieder zuschrauben und den Messstab bis zum Anschlag hineinschieben.

Kühlmittel

Einleitung zum Thema

In diesem Kapitel finden Sie Informationen zu folgenden Themen:

Füllmenge _____	156
Stand prüfen _____	156
Nachfüllen _____	156

Das Kühlmittel besteht aus Wasser mit Kühlmittelzusatz. Diese Mischung garantiert einen Frostschutz, schützt das Kühl- bzw. Heizungssystem vor Korrosion und verhindert Kalkansatz.

Fahrzeuge für Länder mit **mildem Klima** erhalten bereits werkseitig Kühlmittel mit einem Frostschutz bis etwa -25 °C. Der Kühlmittelzusatzanteil sollte in diesen Ländern bei mindestens 40 % liegen.

Fahrzeuge für Länder mit **kaltm Klima** erhalten bereits werkseitig Kühlmittel mit einem Frostschutz bis etwa -35 °C. Der Kühlmittelzusatzanteil sollte in diesen Ländern bei mindestens 50 % liegen.



Ist aus klimatischen Gründen ein stärkerer Frostschutz erforderlich, kann der Kühlmittelzusatzanteil erhöht werden, aber maximal bis 60 % (Frostschutz bis ca. -40 °C).

Zum Nachfüllen nur das Frostschutzmittel verwenden, dessen Bezeichnung auf dem Kühlmittelausgleichsbehälter aufgeführt ist » [Abb. 137 auf Seite 156](#).

ACHTUNG

Der Motorraum des Fahrzeugs ist ein gefährlicher Bereich. Bei Arbeiten im Motorraum sind die folgenden Warnhinweise unbedingt zu beachten » [Seite 149](#).

VORSICHT

- Ist unter den gegebenen Bedingungen ein Auffüllen von Kühlmittel nicht möglich,  die Fahrt nicht fortsetzen! Den Motor abstellen und die Hilfe eines Fachbetriebs in Anspruch nehmen.
- Bei leerem Ausgleichsbehälter kein Kühlmittel nachfüllen. Das System könnte sich belüften - es besteht die Gefahr eines Motorschadens,  nicht weiterfahren! Den Motor abstellen und die Hilfe eines Fachbetriebs in Anspruch nehmen.
- Den Kühlmittelzusatzanteil im Kühlmittel niemals unter 40 % senken.
- Mehr als 60 % Kühlmittelzusatzanteil im Kühlmittel verringert den Frostschutz sowie die Kühlwirkung.
- Ein Kühlmittelzusatz, der der richtigen Spezifikation nicht entspricht, kann die Korrosionsschutzwirkung erheblich verringern.
- Die durch Korrosion entstandenen Störungen können zu Kühlmittelverlust und in der Folge zu schwerwiegenden Motorschäden führen!
- Das Kühlmittel nicht über die Markierung **A** auffüllen » [Abb. 137 auf Seite 156](#).
- Bei einem Fehler, der zur Motorüberhitzung führt, empfehlen wir, einen Fachbetrieb aufzusuchen, anderenfalls können schwerwiegende Motorschäden entstehen.
- Zusatzscheinwerfer und andere Anbauteile vor dem Lufteinlass verschlechtern die Kühlwirkung des Kühlmittels.
- Den Kühler niemals abdecken - es besteht die Gefahr einer Motorüberhitzung.

Füllmenge

📖 Lesen und beachten Sie zuerst **!** und **!** auf Seite 155.

Kühlmittelfüllmenge (in l)¹⁾

Benzinmotoren	Füllmenge
1,2 l/51 kW	5,5
1,2 l/63 kW TSI	7,7
1,2 l/77 kW TSI	7,7
1,4 l/63 kW	5,5
1,6 l/77 kW	5,5

Dieselmotoren	Füllmenge
1,2 l/55 kW TDI CR DPF	6,6
1,6 l/66 kW TDI CR DPF	8,4
1,6 l/77 kW TDI CR DPF	8,4

Stand prüfen



Abb. 137
Motorraum: Kühlmittelausgleichsbehälter

📖 Lesen und beachten Sie zuerst **!** und **!** auf Seite 155.

Der Kühlmittelausgleichsbehälter befindet sich im Motorraum » Abb. 137.

Bildbeschreibung » Abb. 137

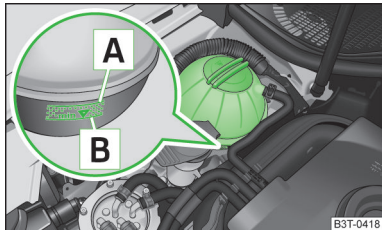
- A** Markierung für den **höchsten** zulässigen Kühlmittelstand.
- B** Markierung für den **niedrigsten** zulässigen Kühlmittelstand.

¹⁾ Die Kühlmittelfüllmenge ist bei Fahrzeugen mit einer Zusatzheizung (Standheizung und -lüftung) um ca. 1 l größer.

Der Kühlmittelstand ist zwischen den Markierungen **A** und **B** zu halten.

Sollte der Kühlmittelstand über der Markierung **A** liegen, **darf kein** Kühlmittel nachgefüllt werden.

Sollte der Kühlmittelstand unter der Markierung **B** liegen, **muss** das Kühlmittel nachgefüllt werden.

Stand prüfen

- Den Motor abstellen.
- Die Motorraumklappe öffnen.
- Den Kühlmittelstand am Kühlmittelausgleichsbehälter prüfen » Abb. 137.

Den Kühlmittelstand nur bei kaltem Motor prüfen.

Bei betriebswarmem Motor kann das Prüfergebnis ungenau ausfallen. Der Stand kann auch über der Markierung **A** » Abb. 137 liegen.

Ist der Kühlmittelstand im Ausgleichsbehälter zu niedrig, wird das durch Aufleuchten der Kontrollleuchte **!** im Kombi-Instrument signalisiert » Seite 42, **!** **Kühlmittel**. Dennoch empfehlen wir, den Kühlmittelstand regelmäßig direkt am Behälter zu prüfen.

Kühlmittelverlust

Ein Kühlmittelverlust lässt in erster Linie auf **Undichtigkeiten** schließen. Es reicht nicht, lediglich Kühlmittel nachzufüllen. Das Kühlsystem von einem Fachbetrieb überprüfen lassen.

Nachfüllen

📖 Lesen und beachten Sie zuerst **!** und **!** auf Seite 155.

Im Kühlmittelausgleichsbehälter muss stets eine geringe Menge Kühlmittel vorhanden sein » Seite 155, **!** in Abschnitt *Einleitung zum Thema*.

- Den Motor abstellen.
- Den Motor abkühlen lassen.
- Einen Lappen auf den Verschlussdeckel des Kühlmittelausgleichsbehälters legen und den Deckel **vorsichtig** abschrauben.
- Das Kühlmittel nachfüllen.
- Den Verschlussdeckel zuschrauben, bis dieser hörbar einrastet. ▶

! VORSICHT

- Nur neues Kühlmittel nachfüllen.
- Falls nicht das vorgeschriebene Kühlmittel zur Verfügung steht, dann keinen anderen Zusatz einfüllen. In diesem Fall nur Wasser verwenden und das richtige Mischungsverhältnis zwischen Wasser und Kühlmittelzusatz so bald wie möglich von einem Fachbetrieb wiederherstellen lassen.

Bremsflüssigkeit

📖 Einleitung zum Thema

In diesem Kapitel finden Sie Informationen zu folgenden Themen:

Stand prüfen	157
Wechseln	157

! ACHTUNG

- Der Motorraum des Fahrzeugs ist ein gefährlicher Bereich. Bei Arbeiten im Motorraum sind die folgenden Warnhinweise unbedingt zu beachten » Seite 149.
- Ist der Flüssigkeitsstand unter die MIN-Markierung abgesunken » Abb. 138 auf Seite 157, 🚫 nicht weiterfahren - es besteht Unfallgefahr! Die Hilfe eines Fachbetriebs in Anspruch nehmen.
- Keine alte Bremsflüssigkeit verwenden, die Funktion der Bremsanlage könnte beeinträchtigt werden - es besteht Unfallgefahr!

! VORSICHT

Die Bremsflüssigkeit beschädigt den Fahrzeuglack.

i Hinweis

- Der Bremsflüssigkeitswechsel erfolgt im Rahmen eines vorgeschriebenen Inspektions-Services.
- Wir empfehlen, die Bremsflüssigkeit aus den ŠKODA Original Teilen zu verwenden.

Stand prüfen



Abb. 138
Motorraum: Bremsflüssigkeitsbehälter

📖 Lesen und beachten Sie zuerst ! und ! auf Seite 157.

Der Vorratsbehälter für Bremsflüssigkeit befindet sich im Motorraum » Abb. 138.

- Den Motor abstellen.
- Die Motorraumklappe öffnen.
- Den Bremsflüssigkeitsstand am Behälter prüfen » Abb. 138.

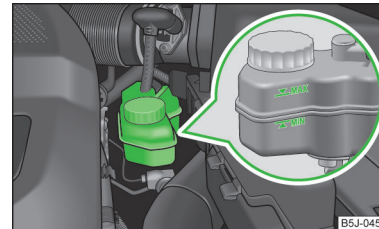
Der Stand muss zwischen den Markierungen „MIN“ und „MAX“ liegen.

Ein geringfügiges Absinken des Flüssigkeitsstands entsteht im Fahrbetrieb durch die Abnutzung und automatische Nachstellung der Bremsbeläge.

Sinkt der Flüssigkeitsstand jedoch innerhalb kurzer Zeit deutlich ab oder sinkt er unter die Markierung „MIN“, so kann die Bremsanlage undicht geworden sein.

Ist der Bremsflüssigkeitsstand zu niedrig, wird das durch Aufleuchten der Kontrollleuchte 🚫 » Seite 40, 🚫 Bremsanlage im Kombi-Instrument signalisiert.

Wechseln

📖 Lesen und beachten Sie zuerst ! und ! auf Seite 157.

Die Bremsflüssigkeit zieht Feuchtigkeit an. Sie nimmt deshalb im Laufe der Zeit Feuchtigkeit aus der Umgebung auf.

Ein zu hoher Wassergehalt in der Bremsflüssigkeit kann Ursache von Korrosion in der Bremsanlage sein.

Der Wassergehalt senkt den Siedepunkt der Bremsflüssigkeit. ▶

Die Bremsflüssigkeit muss den folgenden Normen bzw. Spezifikationen entsprechen:

- > VW 50114;
- > FMVSS 116 DOT4.





Fahrzeuggatterie

Einleitung zum Thema

In diesem Kapitel finden Sie Informationen zu folgenden Themen:

Abdeckung aufklappen	159
Säurestand prüfen	159
Laden	160
Ersetzen	160
Ab- bzw. Anklemmen	161
Automatische Verbraucherabschaltung	161

Warnsymbole auf der Fahrzeuggatterie

Symbol	Bedeutung
	Immer Schutzbrille tragen!
	Die Batteriesäure ist stark ätzend. Immer Schutzhandschuhe sowie Augenschutz tragen!
	Feuer, Funken, offenes Licht von der Fahrzeuggatterie fernhalten und nicht rauchen!
	Beim Laden der Fahrzeuggatterie entsteht ein hochexplosives Knallgasgemisch!
	Kinder von der Fahrzeuggatterie fernhalten!

! ACHTUNG

Bei Arbeiten an der Fahrzeuggatterie und an der elektrischen Anlage können Verletzungen, Vergiftungen, Verätzungen, Explosions- oder Brandgefahren entstehen. Es müssen die allgemein gültigen Sicherheitsregeln sowie die folgenden Warnhinweise unbedingt beachtet werden.

- Die Fahrzeuggatterie von Personen, die nicht völlig selbstständig sind, besonders von Kindern, fernhalten.

! ACHTUNG (Fortsetzung)

- Die Fahrzeugbatterie nicht kippen, denn es kann Batteriesäure aus den Batterie-Entgasungsöffnungen herauslaufen. Augen durch Schutzbrille oder Schutzschild schützen - es besteht Erblindungsgefahr!
- Beim Umgang mit der Fahrzeuggatterie Schutzhandschuhe, Augen- und Hautschutz tragen.
- Die Batteriesäure ist stark ätzend, sie ist daher äußerst sorgfältig zu behandeln.
- Ätzende Dämpfe in der Luft reizen die Atemwege und führen zu Bindehaut- und Atemwegentzündungen.
- Die Batteriesäure ätzt Zahnschmelz und nach Hautkontakt entstehen tiefe und lange heilende Wunden. Wiederholter Kontakt mit verdünnten Säuren verursacht Hauterkrankungen (Entzündungen, Geschwüre, Hautrisse).
- Bei Augenkontakt mit Batteriesäure sofort das betreffende Auge einige Minuten lang mit klarem Wasser spülen - schnellstmöglich einen Arzt aufsuchen!
- Säurespritzer auf der Haut oder Kleidung mit Seifenlauge möglichst bald neutralisieren und danach mit viel Wasser nachspülen. Bei Verschlucken der Batteriesäure - schnellstmöglich einen Arzt aufsuchen!

! ACHTUNG

- Umgang mit offenem Feuer und Licht ist verboten.
- Rauchen und Tätigkeiten, bei denen Funken entstehen, sind verboten.
- Niemals eine beschädigte Fahrzeuggatterie verwenden - es besteht Explosionsgefahr!
- Niemals eine gefrorene oder aufgetaute Fahrzeuggatterie aufladen - es besteht Explosions- und Verätzungsgefahr!
- Eine gefrorene Fahrzeuggatterie austauschen.
- Die Starthilfe niemals bei Fahrzeuggattieren mit zu niedrigem Säurestand verwenden - es besteht Explosions- und Verätzungsgefahr.

! ACHTUNG

- Beim Laden der Fahrzeuggatterie wird Wasserstoff freigesetzt und es entsteht ein hochexplosives Knallgasgemisch. Eine Explosion kann auch durch Funken beim Abklemmen oder Lösen der Kabelstecker bei eingeschalteter Zündung verursacht werden.
- Durch Überbrücken der Batteriepole (z. B. durch Metallgegenstände, Leitungen) entsteht ein Kurzschluss - es besteht die Gefahr der Verschmelzungen von Bleistegen, Explosion, Batteriebrand und Säurespritzer.

! ACHTUNG (Fortsetzung)

- Funkenbildung beim Umgang mit Kabeln und elektrischen Geräten vermeiden. Bei starken Funken droht Verletzungsgefahr.
- Vor allen Arbeiten an der elektrischen Anlage den Motor abstellen, die Zündung sowie alle elektrischen Verbraucher ausschalten und den Minuspol (-) der Batterie abklemmen.

! VORSICHT

Bei unsachgemäßer Handhabung der Fahrzeugbatterie kann es zu Beschädigungen kommen. Wir empfehlen daher, sämtliche Arbeiten an der Fahrzeugbatterie von einem Fachbetrieb durchführen zu lassen.

! VORSICHT

- Die Fahrzeugbatterie darf nur bei ausgeschalteter Zündung abgeklemmt werden, da die elektrische Anlage (elektronische Bauteile) des Fahrzeugs sonst beschädigt werden kann. Beim Abklemmen der Batterie vom Bordnetz zuerst den Minuspol (-), erst danach den Pluspol (+) der Batterie abklemmen.
- Beim Anklemmen der Batterie ans Bordnetz zuerst den Pluspol (+), erst danach den Minuspol (-) der Batterie anklemmen. Die Anschlusskabel dürfen keinesfalls vertauscht werden - es besteht Kabelbrandgefahr.
- Darauf achten, dass die Batteriesäure nicht mit der Karosserie in Berührung kommt - es besteht die Gefahr von Lackschäden.
- Um die Fahrzeugbatterie vor UV-Strahlen zu schützen, Batterie nicht dem direkten Tageslicht aussetzen.
- Wird das Fahrzeug für länger als 3-4 Wochen nicht benutzt, kann die Fahrzeugbatterie entladen sein. Dies wird dadurch verursacht, dass einige Geräte auch im Ruhezustand Strom verbrauchen (z. B. Steuergeräte). Die Batterieentladung kann verhindert werden, indem der Minuspol (-) der Batterie abgeklemmt oder die Batterie durchgehend mit sehr geringem Ladestrom aufgeladen wird.
- Wird das Fahrzeug oft im Kurzstreckenverkehr verwendet, lädt sich die Fahrzeugbatterie nicht ausreichend auf und kann entladen werden.

🌿 Umwelthinweis

Eine ausgesonderte Fahrzeugbatterie ist ein umweltschädlicher Sonderabfall. Deshalb muss diese im Einklang mit den nationalen gesetzlichen Bestimmungen entsorgt werden.

i Hinweis

Fahrzeuggbatterien, die älter als 5 Jahre sind, sollte man ersetzen lassen.

Abdeckung aufklappen



Abb. 139
Kunststoffabdeckung der Fahrzeugbatterie

📖 Lesen und beachten Sie zuerst ! und ! auf Seite 158.

Die Batterie befindet sich im Motorraum in einer Kunststoffbox.

➤ Die Abdeckung in Pfeilrichtung aufklappen » Abb. 139.

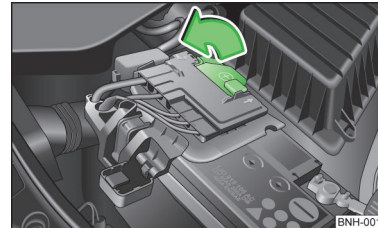
Das Einbauen der Batterieabdeckung auf der Pluspol-Seite erfolgt in umgekehrter Reihenfolge.

Säurestand prüfen



Abb. 140
Fahrzeugbatterie: Säurestands-anzeige

📖 Lesen und beachten Sie zuerst ! und ! auf Seite 158.

Bei Fahrzeugen, die mit einer Fahrzeugbatterie mit einer Farbanzeige » Abb. 140 ausgestattet sind, kann anhand der Verfärbung dieser Anzeige der Säurestand festgestellt werden.

Luftblasen können die Farbe der Anzeige beeinflussen. Deshalb vor der Prüfung vorsichtig auf die Anzeige klopfen.

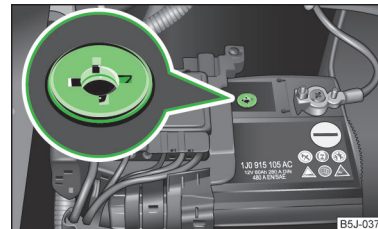
➤ Schwarze Färbung - Säurestand ist in Ordnung.

➤ Farblose oder hellgelbe Färbung - zu niedriger Säurestand, die Batterie muss gewechselt werden. ▶

Fahrzeuge mit dem START-STOPP-System sind mit einem Batterie-Steuergerät zur Kontrolle des Energiestands zum wiederkehrenden Motorstart ausgestattet.

Wir empfehlen, den Säurestand regelmäßig von einem Fachbetrieb überprüfen zu lassen, insbesondere in den nachfolgenden Fällen.

- Hohe Außentemperaturen.
- Längere Alltagsfahrten.
- Nach jedem Aufladen.

Winterzeit

Die Fahrzeugbatterie hat bei niedrigen Temperaturen nur noch einen Teil der Startleistung. **Eine entladene Fahrzeugbatterie kann bereits bei Temperaturen wenig unter 0 °C gefrieren.**

Wir empfehlen, die Batterie vor Beginn der Winterzeit von einem Fachbetrieb prüfen und bzw. laden zu lassen.

! VORSICHT

Bei Fahrzeugbatterien mit der Bezeichnung „AGM“ kann aus technischen Gründen der Säurestand nicht geprüft werden.

i Hinweis

Der Batteriesäurestand wird auch regelmäßig im Rahmen des Inspektions-Service in einem Fachbetrieb geprüft.

Laden

📖 **Lesen und beachten Sie zuerst ! und ! auf Seite 158.**

Eine geladene Fahrzeugbatterie ist Voraussetzung für ein gutes Startverhalten.

- Die Zündung und alle elektrischen Stromverbraucher ausschalten.
- Nur beim „Schnellladen“ beide Anschlusskabel abklemmen (erst „minus“, dann „plus“).
- Die Polzangen des Ladegeräts an die Batteriepole klemmen (rot = „plus“, schwarz = „minus“).
- Das Netzkabel des Ladegeräts in die Steckdose stecken und das Gerät einschalten.
- Nach erfolgtem Ladevorgang: Das Ladegerät ausschalten und das Netzkabel aus der Steckdose ziehen.
- Jetzt erst die Polzangen des Ladegeräts abnehmen.

- Die Anschlusskabel wieder an die Batterie klemmen (erst „plus“, dann „minus“).

Beim Laden mit geringen Stromstärken, z. B. mit einem Kleinladegerät, brauchen die Anschlusskabel der Fahrzeugbatterie nicht abgenommen zu werden. **Die Hinweise des Ladegerätherstellers sind zu beachten.**

Bis zum vollständigen Laden der Fahrzeugbatterie ist ein Ladestrom von 0,1-Vielfachem der Batteriekapazität (oder niedriger) einzustellen.

Vor dem Laden mit hohen Stromstärken, dem sogenannten „Schnellladen“, müssen beide Anschlusskabel abgeklemmt werden.

Beim Laden sollten die Verschlussstopfen der Fahrzeugbatterie nicht geöffnet werden.

! ACHTUNG

Das „Schnellladen“ der Fahrzeugbatterie ist **gefährlich**, es erfordert ein spezielles Ladegerät und Fachkenntnisse.

! VORSICHT

Bei Fahrzeugen mit dem START-STOPP-System darf die Polklemme des Ladegeräts nicht direkt an den Minuspol der Fahrzeugbatterie angeschlossen werden, sondern nur an die Motormasse » [Seite 179](#), *Starthilfe bei Fahrzeugen mit dem START-STOPP-System.*

i Hinweis

Wir empfehlen, das Schnellladen von Fahrzeugbatterien von einem Fachbetrieb durchführen zu lassen.

Ersetzen

📖 **Lesen und beachten Sie zuerst ! und ! auf Seite 158.**

Die neue Fahrzeugbatterie muss die gleiche Kapazität, Spannung, Stromstärke und die gleiche Größe wie die ursprüngliche Batterie haben. Der geeignete Fahrzeugbatterietyp kann in einem Fachbetrieb erworben werden.

Wir empfehlen, den Batteriewechsel in einem Fachbetrieb durchführen zu lassen, bei dem die neue Fahrzeugbatterie fachgerecht eingebaut und die ursprüngliche Batterie gemäß der nationalen gesetzlichen Bestimmungen entsorgt wird.

Ab- bzw. Anklemmen

📖 Lesen und beachten Sie zuerst **!** und **!** auf Seite 158.

Nach dem Ab- und erneuten Anklemmen der Fahrzeugbatterie sind zunächst die folgenden Funktionen außer Betrieb bzw. können nicht mehr störungsfrei betrieben werden.

Funktion	Inbetriebnahme
Elektrische Fensterheber (Funktionsstörungen)	» Seite 59
Radio bzw. Navigationssystem - Codenummer eingeben	» <i>Bedienungsanleitung des Radios</i> bzw. » <i>Bedienungsanleitung des Navigationssystems</i>
Uhrzeit einstellen	» Seite 32
Daten der Multifunktionsanzeige sind gelöscht	» Seite 33

i Hinweis

Wir empfehlen, das Fahrzeug von einem Fachbetrieb überprüfen zu lassen, damit die volle Funktionsfähigkeit aller elektrischen Systeme gewährleistet ist.

Automatische Verbraucherabschaltung

📖 Lesen und beachten Sie zuerst **!** und **!** auf Seite 158.

Das Bordnetzsteuergerät verhindert bei starker Belastung der Fahrzeugbatterie automatisch ein Entladen der Batterie. Das kann sich durch Folgendes bemerkbar machen.

- Die Leerlaufdrehzahl wird angehoben, damit der Generator mehr Strom in das Bordnetz liefert.
- Gegebenenfalls werden größere Komfortverbraucher, z. B. Sitzheizung, Heckscheibenbeheizung, in der Leistung begrenzt oder notfalls ganz abgeschaltet.

! VORSICHT

- Auch trotz eventueller Eingriffe des Bordnetzmanagements kann es zur Entladung der Fahrzeugbatterie kommen. Beispielsweise wenn die Zündung längere Zeit bei abgestelltem Motor oder das Stand- oder Parklicht bei längerem Parken eingeschaltet ist.
- Verbraucher, die über die 12-Volt-Steckdose versorgt werden, können bei ausgeschalteter Zündung ein Entladen der Fahrzeugbatterie verursachen.

i Hinweis

Durch eine eventuelle Verbraucherabschaltung wird der Fahrkomfort nicht gestört, und diese Abschaltung wird vom Fahrer oft gar nicht wahrgenommen.

Räder

Felgen und Reifen

Einleitung zum Thema

In diesem Kapitel finden Sie Informationen zu folgenden Themen:

Lebensdauer von Reifen	163
Laufrichtungsgebundene Reifen	164
Reserve- und Notrad	164
Radvollblende	165
Abdeckkappen der Radschrauben	165

Ausschließlich Reifen oder Felgen verwenden, die von ŠKODA für Ihren Fahrzeugtyp freigegeben sind.

ACHTUNG

Bei der Verwendung der Reifen sind die nationalen gesetzlichen Bestimmungen zu beachten.

ACHTUNG

Hinweise für die Verwendung von Reifen

- Neue Reifen haben während der ersten 500 km noch nicht bestmögliche Haftfähigkeit, es ist deshalb entsprechend vorsichtig zu fahren - es besteht Unfallgefahr!
- Aus Gründen der Fahrsicherheit Reifen nicht einzeln ersetzen.
- Die für die montierten Reifen höchstzulässige **Tragfähigkeit** niemals überschreiten.
- Die für die montierten Reifen höchstzulässige **Geschwindigkeit** niemals überschreiten.
- Eine fehlerhafte Radstellung vorn bzw. hinten beeinträchtigt das Fahrverhalten.
- Ungewöhnliche Schwingungen oder Ziehen des Fahrzeugs zur Seite können einen Reifenschaden andeuten. Wenn der Verdacht besteht, dass ein Rad beschädigt ist, dann sofort die Geschwindigkeit reduzieren und anhalten! Wenn äußerlich keine Schäden erkennbar sind, entsprechend langsam und vorsichtig zum nächsten Fachbetrieb fahren, um das Fahrzeug prüfen zu lassen.

ACHTUNG

Hinweise bezüglich der Reifenbeschädigung bzw. -abnutzung

- Niemals Reifen verwenden, über deren Zustand und Alter Sie nichts wissen.
- Niemals mit beschädigten Reifen fahren - es besteht Unfallgefahr.
- Spätestens wenn die Reifen bis auf die Verschleißanzeiger abgefahren sind, sollten sie umgehend ersetzt werden.
- Abgefahrte Reifen beeinträchtigen insbesondere bei höheren Geschwindigkeiten auf nasser Straße den erforderlichen Kraftschluss mit der Fahrbahn. Es könnte zum sogenannten „Aquaplaning“ kommen (unkontrollierte Fahrzeugbewegung - „Schwimmen“ auf nasser Fahrbahn).

ACHTUNG

- Für die korrekten Reifenfülldrucke ist stets der Fahrer verantwortlich.
- Ein zu geringer bzw. zu hoher Fülldruck beeinträchtigt das Fahrverhalten.
- Bei zu geringem Fülldruck muss der Reifen einen höheren Abrollwiderstand überwinden, dadurch wird er insbesondere bei höheren Geschwindigkeiten stark erwärmt. Dies kann zur Laufstreifenablösung und zum Platzen des Reifens führen.
- Bei sehr schnellem Reifenfülldruckverlust, z. B. bei einem plötzlichen Reifenschaden, ist zu versuchen, das Fahrzeug vorsichtig ohne heftige Lenkbewegungen und ohne starkes Bremsen zum Stehen zu bringen.

VORSICHT

- Sollte ein Reserverad verwendet werden, das mit den angebauten Rädern nicht identisch ist, ist Folgendes zu beachten » [Seite 164](#), *Reserve- und Notrad*.
- Die Reifen sind vor der Berührung mit Stoffen, z. B. Öl, Fett und Kraftstoff, zu schützen, welche diese beschädigen könnten. Sollten die Reifen mit diesen Stoffen in Berührung kommen, dann empfehlen wir, diese in einem Fachbetrieb überprüfen zu lassen.
- Falls bei einer Reifenpanne das Reserverad mit nicht gebundener Laufrichtung oder mit entgegengesetzter Laufrichtung montiert werden muss, dann vorsichtig fahren. Die bestmöglichen Eigenschaften des Reifens sind in dieser Situation nicht mehr gegeben. ▶

Umwelthinweis

- Alte und unbrauchbare Reifen sind ein umweltschädlicher Sonderabfall. Diese müssen im Einklang mit den nationalen gesetzlichen Bestimmungen entsorgt werden.
- Ein zu geringer Fülldruck erhöht den Kraftstoffverbrauch.

Hinweis

- Wir empfehlen, alle Arbeiten an den Rädern oder Reifen von einem Fachbetrieb durchführen zu lassen.
- Wir empfehlen, Felgen, Reifen, Radvollblenden und Schneeketten aus dem ŠKODA Original Zubehör zu verwenden.

Lebensdauer von Reifen



Abb. 141 Prinzipdarstellung: Reifenprofil mit Verschleißanzeigern / geöffnete Tankklappe mit einer Tabelle der Reifengrößen und -fülldruckwerte



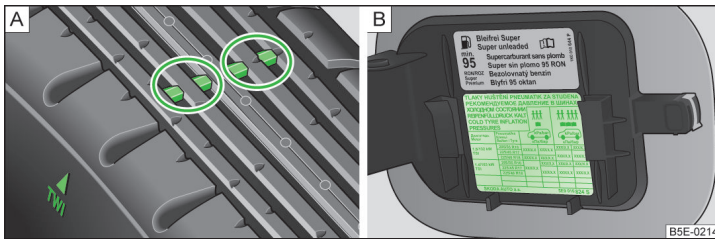

Abb. 142
Räder tauschen

Lesen und beachten Sie zuerst und auf Seite 162.

Die Lebensdauer von Reifen hängt vom richtigen Reifenfülldruck, von der Fahrweise und weiteren Gegebenheiten ab.

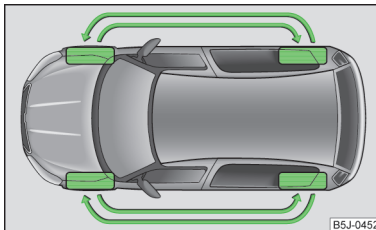
Reifenfülldruck

Den Reifenfülldruck incl. des Reserverads mindestens einmal monatlich und zusätzlich vor jeder längeren Fahrt prüfen.

Die Reifenfülldruckwerte für **Reifen** stehen auf der Innenseite der Tankklappe » Abb. 141 - .

Der Reifenfülldruck des Reserverads sollte dem höchsten Druck entsprechen, der für das Fahrzeug vorgesehen ist.

Den Fülldruck immer am kalten Reifen prüfen. Den erhöhten Druck bei warmen Reifen ggf. nicht reduzieren.

Bei Fahrzeugen mit Reifendruck-Überwachung sind die Reifendruckwerte zu speichern » Seite 128.

Bei größerer Zuladung den Reifenfülldruck entsprechend anpassen.

Fahrweise

Schnelle Kurvenfahrt, rasantes Beschleunigen und scharfes Bremsen erhöhen die Reifenabnutzung.

Räder auswuchten

Die Räder eines neuen Fahrzeugs sind ausgewuchtet. Im Fahrbetrieb kann aber durch verschiedene Einflüsse eine Unwucht entstehen. Das kann sich vor allem durch eine „Unruhe“ an der Lenkung bemerkbar machen. In diesem Fall sind die Räder von einem Fachbetrieb auswuchten zu lassen.

Nach Reifenaustausch oder -reparatur sind die Räder ebenfalls auswuchten zu lassen.

Einstellung der Fahrzeuggeometrie

Eine fehlerhafte Radstellung vorn bzw. hinten führt zum übermäßigen Reifenverschleiß und beeinträchtigt die Fahrsicherheit. Bei einem markanten Reifenverschleiß empfehlen wir, die Einstellung der Fahrzeuggeometrie in einem Fachbetrieb überprüfen zu lassen.

Reifenschäden

Wir empfehlen, Reifen und Felgen regelmäßig auf Beschädigungen (Stiche, Risse, Beulen, Deformationen u. Ä.) zu prüfen. Fremdkörper (z. B. kleine Steine) aus dem Reifenprofil sofort entfernen. ▶

Bordsteine oder ähnliche Hindernisse nur langsam und möglichst senkrecht überfahren, um Beschädigungen an Reifen und Felgen zu vermeiden.

Beschädigte Felgen oder Reifen umgehend austauschen.

Räder tauschen

Zur gleichmäßigen Abnutzung aller Reifen empfehlen wir, die Räder alle 10 000 km entsprechend dem Schema zu tauschen » [Abb. 142](#). Dadurch erhalten die Reifen etwa die gleiche Lebensdauer.

Nach dem Rädertausch ist der Reifenfülldruck anzupassen.

Bei Fahrzeugen mit Reifendruck-Überwachung sind die Reifendruckwerte zu speichern » [Seite 128](#).

Reifen lagern

Demontierte Reifen kennzeichnen, damit bei der erneuten Montage die bisherige Laufrichtung beibehalten werden kann.

Räder bzw. Reifen immer kühl, trocken und möglichst dunkel lagern. Reifen, die nicht auf einer Felge montiert sind, sollten stehend aufbewahrt werden.

Verschleißanzeiger

Im Profilgrund der Reifen befinden sich 1,6 mm hohe Verschleißanzeiger » [Abb. 141](#) - [A](#). In einigen Ländern können abweichende Reifenverschleißwerte gelten.

Markierungen an den Reifenflanken durch die Buchstaben „TWI“, Dreiecksymbole bzw. andere Symbole kennzeichnen die Lage der Verschleißanzeiger.

Reifenalter

Die Reifen altern und verlieren somit ihre ursprünglichen Eigenschaften, sogar auch dann, wenn sie nicht verwendet werden. Die Betriebsdauer der Reifen beträgt 6 Jahre. Deshalb empfehlen wir, keine Reifen zu verwenden, die älter als 6 Jahre sind.

Radschrauben

Felgen und Radschrauben sind konstruktiv aufeinander abgestimmt. Deshalb empfehlen wir, Felgen und Radschrauben aus dem ŠKODA Original Zubehör zu verwenden.

i Hinweis

In einigen Ländern besitzen die Fahrzeuge einen Aufkleber mit Reifenfülldruckwerten ohne Piktogramme.

Laufrichtungsgebundene Reifen

 **Lesen und beachten Sie zuerst [!](#) und [!](#) auf Seite 162.**

Die Laufrichtung ist durch **Pfeile auf der Reifenflanke** gekennzeichnet.

Die so angegebene Laufrichtung muss unbedingt eingehalten werden, um die bestmöglichen Eigenschaften dieser Reifen zu erhalten.

Es handelt sich vor allem um die folgenden Eigenschaften.

- Erhöhte Fahrstabilität.
- Verringerte Gefahr von Aquaplaning.
- Verringerte Reifengeräusche sowie geringerer Reifenverschleiß.

Reserve- und Notrad





Abb. 143
Befestigung des Reserve- bzw. Notrads

 **Lesen und beachten Sie zuerst [!](#) und [!](#) auf Seite 162.**

Das Rad befindet sich in einer Mulde unter dem Bodenbelag im Gepäckraum und ist mit einer Spezialmutter befestigt » [Abb. 143](#).

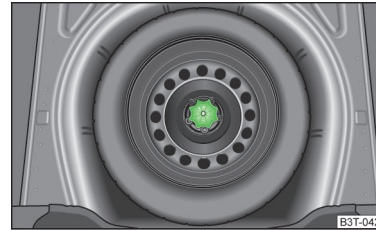
Rad herausnehmen

- Die Gepäckraumklappe öffnen.
- Den Bodenbelag im Gepäckraum anheben.
- Die Box mit dem Bordwerkzeug herausnehmen.
- Die Mutter » [Abb. 143](#) entgegen dem Uhrzeigersinn herausschrauben.
- Das Rad herausnehmen.

Rad verstauen

- Das Rad, mit der äußeren Sichtseite nach unten, in die Reserveradmulde legen.
- Die Mutter » [Abb. 143](#) im Uhrzeigersinn einschrauben, bis das Rad sicher befestigt ist.

- Die Box mit dem Bordwerkzeug wieder in das Reserverad einsetzen und mit dem Band sichern.
- Den Bodenbelag im Gepäckraum zurückklappen.
- Die Gepäckraumklappe schließen.

So schnell wie möglich ein Laufrad mit entsprechenden Abmessungen und Ausführung montieren.

Unterscheidet sich das Reserverad in seinen Abmessungen oder seiner Ausführung von der Fahrbereifung (z. B. Winterreifen, laufrichtungsgebundene Reifen), so darf das Reserverad nur kurzzeitig im Pannenfall und mit entsprechend vorsichtiger Fahrweise verwendet werden » **!**.

Notrad

Das Notrad ist mit einem Warnschild versehen, das sich auf der Felge befindet.

Sollte das Notrad verwendet werden, dann ist Folgendes zu beachten.

- Nach der Montage des Rads darf das Warnschild nicht abgedeckt werden.
- Während der Fahrt besonders aufmerksam sein.
- Das Notrad wird mit dem maximalen Fülldruck für das Fahrzeug aufgepumpt » **Abb. 141 auf Seite 163.**
- Das Notrad nur bis zum nächsten Fachbetrieb verwenden, da es nicht für eine Dauer Verwendung bestimmt ist.

! ACHTUNG

- Niemals mit mehr als einem montierten Notrad fahren!
- Das Notrad sollte nur so lange wie nötig verwendet werden.
- Das Reserve- bzw. Notrad auf keinen Fall verwenden, wenn es beschädigt ist.
- Unterscheidet sich das Reserve- bzw. Notrad in seinen Abmessungen oder seiner Ausführung von der Fahrbereifung, dann niemals schneller als 80 km/h bzw. 50 mph fahren.
- Vollgasbeschleunigungen, starkes Bremsen und rasante Kurvenfahrten vermeiden.
- Die Schneeketten können nicht auf dem Notrad verwendet werden.
- Die Hinweise auf dem Warnschild des Notrads beachten.

Radvollblende

📖 **Lesen und beachten Sie zuerst **!** und **!** auf Seite 162.**

Vor dem Ausbau der Radschrauben ist die Radvollblende abzunehmen.

Abziehen

- Den Bügel aus dem Bordwerkzeug » **Seite 172** am verstärkten Rand der Radvollblende einhängen.
- Den Radschlüssel durch den Bügel schieben, am Reifen abstützen und die Blende abziehen.

Einbauen

- Die Blende am vorgesehenen Ventilausschnitt an die Felge ansetzen.
- Die Blende so in die Felge drücken, bis diese am gesamten Umfang richtig einrastet.

! VORSICHT

- Nur den Handdruck verwenden, nicht an die Blende schlagen! Die Blende könnte beschädigt werden.
- Bei Verwendung der Anti-Diebstahl-Radschraube ist sicherzustellen, dass sich diese in der Bohrung im Bereich des Ventils befindet.
- Wenn Radblenden montiert werden, dann ist darauf zu achten, dass eine ausreichende Luftzufuhr zur Kühlung der Bremsanlage gewährleistet bleibt.

i Hinweis

Wir empfehlen, die Radblenden aus dem ŠKODA Original Zubehör zu verwenden.

Abdeckkappen der Radschrauben



Abb. 144
Abdeckkappe abziehen

📖 **Lesen und beachten Sie zuerst **!** und **!** auf Seite 162.**

Vor dem Lösen der Radschrauben sind die Abdeckkappen abzuziehen.

Abziehen

- Die Abziehzange » **Seite 172** auf die Abdeckkappe schieben, bis die inneren Rasten der Zange am Bund der Abdeckkappe anliegen.
- Die Abdeckkappe in Pfeilrichtung abziehen » **Abb. 144.**

Einbauen

► Die Abdeckkappe bis zum Anschlag auf die Radschraube schieben.

Freigegebene Reifen/Felgenkombinationen

Einleitung zum Thema

In diesem Kapitel finden Sie Informationen zu folgenden Themen:

Erläuterung der Reifenbeschriftung	166
Roomster	167
Roomster GreenLine	167
Roomster Green tec	167
Roomster Scout	167
Roomster Noire	168
Roomster N1	168
Roomster Praktik	169

Dieses Kapitel enthält vom Hersteller freigegebene Reifen/Felgenkombinationen, eingeteilt in Module gemäß der einzelnen Modellvarianten.

Freigegebene Kombinationen sind zuerst nach der Modellvariante (Roomster GreenLine, Roomster Scout u. Ä.) und anschließend nach der Motorisierung Ihres Fahrzeugs herauszusuchen.

Sollte die Modellvariante Ihres Fahrzeugs nicht im separaten Modul stehen, dann sind die freigegebenen Kombinationen nach der Motorisierung Ihres Fahrzeugs im Modul »Seite 167, Roomster herauszusuchen.

An allen vier Rädern nur Radialreifen gleicher Bauart, Größe (Abrollumfang) und gleicher Profilausführung auf einer Achse verwenden.

Bei der Montage von neuen Reifen sind die Reifen achsweise zu ersetzen.

Die in den Tabellen aufgeführten Angaben entsprechen dem Informationsstand zum Zeitpunkt des Redaktionsschlusses.

Die für Ihr Fahrzeug freigegebenen Reifen/Felgenkombinationen sind der vertrieblichen und technischen Fahrzeugdokumentation zu entnehmen.

Erläuterung der Reifenbeschriftung

Erläuterung der Reifenbeschriftung

Z. B. **185/65 R 14 86 T** bedeutet:

185	Reifenbreite in mm
65	Höhen-/Breitenverhältnis in %
R	Kennbuchstabe für Reifenbauart - Radial
14	Felgendurchmesser in Zoll
86	Lastindex
T	Geschwindigkeitssymbol

Das **Herstellungsdatum** ist auf der Reifenflanke angegeben (eventuell auf der **Innenseite**).

Z. B. **DOT ... 11 14...** bedeutet, dass der Reifen in der 11. Woche des Jahres 2014 hergestellt wurde.

Die Kennzeichnung **M+S** bedeutet, dass der zugehörige Reifen wintertauglich ist.

Lastindex

Der Lastindex gibt die höchstzulässige Tragfähigkeit des einen einzelnen Reifens an.

Lastindex	83	85	86	87	91	92	93
Last (in kg)	487	515	530	545	615	630	650

Geschwindigkeitssymbol

Das Geschwindigkeitssymbol gibt die höchstzulässige Fahrzeuggeschwindigkeit mit montierten Reifen der jeweiligen Kategorie an.

Geschwindigkeitssymbol	R	S	T	U	H	V	W
Höchstgeschwindigkeit (in km/h)	170	180	190	200	210	240	270

! VORSICHT

Die Informationen zum Lastindex sowie Geschwindigkeitssymbol sind der vertrieblichen und technischen Fahrzeugdokumentation zu entnehmen.

Roomster

Motorisierung	Reifen- größe	Last- index	Geschwindig- keits- symbol
1,2 l/51 kW	175/70 R14	84	T
	185/65 R14	86	T
	195/55 R15	85	H
	205/45 R16	83	H
	205/40 R17	84	W
1,2 l/63 kW TSI	175/70 R14	84	T
	185/65 R14	86	T
	195/55 R15	85	H
	205/45 R16	83	H
1,2 l/77 kW TSI	205/40 R17	84	W
	185/60 R15	84	H
	195/55 R15	85	H
	205/45 R16	83	H
1,4 l/63 kW	205/40 R17	84	W
	175/70 R14	84	T
	185/65 R14	86	T
	195/55 R15	85	H
	205/45 R16	83	H
1,6 l/77 kW	205/40 R17	84	W
	195/55 R15	85	H
1,2 l/55 kW TDI CR	205/45 R16	83	H
	205/40 R17	84	W
	185/60 R15	84	T
	195/55 R15	85	H
1,6 l/66 kW TDI CR	205/45 R16	83	H
	205/40 R17	84	W
	185/60 R15	84	T
	195/55 R15	85	H

Motorisierung	Reifen- größe	Last- index	Geschwindig- keits- symbol
1,6 l/77 kW TDI CR	185/60 R15	84	H
	195/55 R15	85	H
	205/45 R16	83	H
	205/40 R17	84	W

Roomster GreenLine

Motorisierung	Reifen- größe	Last- index	Geschwindig- keits- symbol
1,2 l/55 kW TDI CR	185/60 R15	84	T

Roomster Green tec

Motorisierung	Reifen- größe	Last- index	Geschwindig- keits- symbol
1,2 l/63, 77 kW TSI	185/60 R15	84	H

Roomster Scout

Motorisierung	Reifen- größe	Last- index	Geschwindig- keits- symbol
1,2 l/63 kW TSI	185/60 R15	84	T
	195/55 R15	85	H
	205/45 R16	83	H
	205/40 R17	84	W
1,2 l/77 kW TSI	185/60 R15	84	H
	195/55 R15	85	H
	205/45 R16	83	H
	205/40 R17	84	W

Motorisierung	Reifen- größe	Last- index	Geschwindig- keits- symbol
1,4 l/63 kW	185/60 R15	84	T
	195/55 R15	85	H
	205/45 R16	83	H
	205/40 R17	84	W
1,6 l/77 kW	185/60 R15	84	H
	195/55 R15	85	H
	205/45 R16	83	H
	205/40 R17	84	W
1,2 l/55 kW TDI CR	185/60 R15	84	T
	195/55 R15	85	H
	205/45 R16	83	H
	205/40 R17	84	W
	205/40 R17	84	W
1,6 l/66, 77 kW TDI CR	185/60 R15	84	H
	195/55 R15	85	H
	205/45 R16	83	H
	205/40 R17	84	W

Roomster Noire

Noire

Motorisierung	Reifen- größe	Last- index	Geschwindig- keits- symbol
1,2 l/51, 63, 77 kW TSI	205/45 R16	83	H
	205/40 R17	84	W
1,2 l/55 kW TDI	205/45 R16	83	H
	205/40 R17	84	W
1,4 l/63 kW	205/45 R16	83	H
	205/40 R17	84	W
1,6 l/55, 66 kW TDI	205/45 R16	83	H
	205/40 R17	84	W

Noire Green tec

Motorisierung	Reifen- größe	Last- index	Geschwindig- keits- symbol
1,2 l/63, 77 kW TSI	185/60 R15	84	H

Roomster N1

Motorisierung	Reifen- größe	Last- index	Geschwindig- keits- symbol
1,2 l/51 kW	185/60 R15	84	T
	195/55 R15	85	H
	205/45 R16	87	T
	205/40 R17	84	W
1,2 l/63 kW TSI	185/60 R15	84	T
	195/55 R15	85	H
	205/45 R16	87	H
	205/40 R17	84	W
1,2 l/77 kW TSI	185/60 R15	84	H
	195/55 R15	85	H
	205/45 R16	87	H
	205/40 R17	84	W
1,4 l/63 kW	185/60 R15	84	T
	195/55 R15	85	H
	205/45 R16	87	H
	205/40 R17	84	W
1,6 l/77 kW	195/55 R15	85	H
	205/45 R16	87	H
1,2 l/55 kW TDI CR	185/60 R15	84	T
	195/55 R15	85	H
	205/45 R16	87	H

Motorisierung	Reifen- größe	Last- index	Geschwindig- keits- symbol
1,6 l/66 kW TDI CR	185/60 R15	84	H
	195/55 R15	85	H
	205/45 R16	87	H
	205/40 R17	84	W
1,6 l/77 kW TDI CR	185/60 R15	84	T
	195/55 R15	85	H
	205/45 R16	87	H
	205/40 R17	84	W

Roomster Praktik

Praktik - Fahrzeuge mit Vorderradbremsten für 14-Zoll-Felgen

Motorisierung	Reifen- größe	Last- index	Geschwindig- keits- symbol
1,2 l/51 kW	175/70 R14	84	T
	185/60 R15	84	T
	185/65 R14	86	T
	195/55 R15	85	H
1,2 l/63 kW TSI	175/70 R14	84	T
	185/65 R14	86	T
	195/55 R15	85	H
1,4 l/63 kW	175/70 R14	84	T
	185/60 R15	84	T
	185/65 R14	86	T
	195/55 R15	85	H

Praktik - Fahrzeuge mit Vorderradbremsten für 15-Zoll-Felgen

Motorisierung	Reifen- größe	Last- index	Geschwindig- keits- symbol
1,2 l/51 kW	185/60 R15	84	T
	195/55 R15	85	H
1,2 l/63 kW TSI	185/60 R15	84	T
	195/55 R15	85	H
1,4 l/63 kW	185/60 R15	84	T
	195/55 R15	85	H
1,2 l/55 kW TDI CR	185/60 R15	84	T
	195/55 R15	85	H
1,6 l/66 kW TDI CR	185/60 R15	84	H
	195/55 R15	85	H

Hinweis

Die Information, ob das Fahrzeug mit Vorderradbremsten für 14-Zoll- bzw. 15-Zoll-Felgen ausgestattet ist, ist der technischen Fahrzeugdokumentation zu entnehmen oder bei einem ŠKODA Partner zu erfragen.

Winterbetrieb

Einleitung zum Thema

In diesem Kapitel finden Sie Informationen zu folgenden Themen:

Winterreifen	169
Schneeketten	170

Winterreifen

Sommerreifen sind auf Eis, Schnee und bei Temperaturen unter 7 °C weniger rutschfest.

Durch Winterreifen werden die Fahreigenschaften des Fahrzeugs bei winterlichen Straßenverhältnissen verbessert.

Um bestmögliche Fahreigenschaften zu erhalten, müssen Winterreifen auf allen vier Rädern gefahren werden. Die Mindestprofiltiefe muss 4 mm betragen. ►

Die Winterreifen (mittels **M+S** und eines Bergspitzen-/Schneeflockensymbols gekennzeichnet) einer niedrigeren Geschwindigkeitskategorie können unter der Voraussetzung verwendet werden, dass die zulässige Höchstgeschwindigkeit dieser Reifen auch dann nicht überschritten wird, wenn die mögliche Höchstgeschwindigkeit des Fahrzeugs höher ist.

Ausschließlich Winterreifen oder Felgen verwenden, die von ŠKODA für Ihren Fahrzeugtyp freigegeben sind.

Die Einstellung der Geschwindigkeitsbegrenzung für Winterreifen erfolgt im MAXI DOT-Display im Menüpunkt **Winterreifen** » [Seite 38](#).

Umwelthinweis

Rechtzeitig wieder die Sommerreifen montieren, denn auf schnee- und eisfreien Straßen sowie bei Temperaturen über 7 °C sind die Fahreigenschaften mit Sommerreifen besser, der Bremsweg ist kürzer, die Abrollgeräusche sind geringer und der Reifenverschleiß ist geringer. Und auch der Kraftstoffverbrauch ist niedriger.

Schneeketten

Bei winterlichen Straßenverhältnissen verbessern die Schneeketten nicht nur den Vortrieb, sondern auch das Bremsverhalten.

Die Schneeketten dürfen nur an den Vorderrädern montiert werden.

Die Verwendung von Schneeketten ist aus technischen Gründen nur auf folgenden Felgen/Reifenkombinationen zulässig.

Felgenreiße	Einpresstiefe ET	Reifenreißre
5J x 14	35 mm	175/70 R14
6J x 14	37 mm	185/65 R14
6J x 15	43 mm	185/55 R15

Vor der Montage der Schneeketten die Radvollblenden abnehmen » [Seite 165](#).

Nur Schneeketten verwenden, deren Glieder und Schlösser nicht größer als **12 mm** sind.

Die Ketten sind beim Befahren schneefreier Strecken abzunehmen. Sie würden sonst die Fahreigenschaften beeinträchtigen und die Reifen beschädigen.

Einleitung zum Thema

In diesem Kapitel finden Sie Informationen zu folgenden Themen:

Verbandskasten und Warndreieck	171
Feuerlöscher	171
Bordwerkzeug	172

Verbandskasten und Warndreieck



Abb. 145
Platzierung des Warndreiecks

Ein Warndreieck mit den maximalen Ausmaßen 39 x 68 x 450 mm kann an der Verkleidung der Rückwand mit Gummibändern befestigt werden » [Abb. 145](#).

ACHTUNG

Der Verbandskasten und das Warndreieck sind immer sicher zu befestigen, sodass sich diese bei einer Notbremsung oder einem Aufprall des Fahrzeugs nicht lösen und keine Verletzungen der Insassen verursachen können.

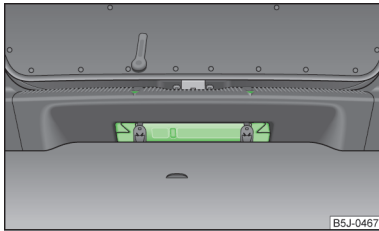
Hinweis

- Auf das Verfallsdatum des Verbandskastens achten.
- Wir empfehlen, einen Verbandskasten und ein Warndreieck aus dem ŠKODA Original Zubehör zu verwenden, die bei einem ŠKODA Partner erhältlich sind.

Feuerlöscher



Abb. 146
Feuerlöscher

Der Feuerlöscher ist mit zwei Gurten in einer Halterung unter dem Fahrersitz befestigt.

Abnehmen/Befestigen

- Die beiden Gurte lösen, indem an den jeweiligen Sicherungen in Pfeilrichtung gezogen wird » [Abb. 146](#).
- Den Feuerlöscher abnehmen.
- Für die Befestigung den Feuerlöscher wieder in die Halterung einsetzen und mit Gurten sichern.

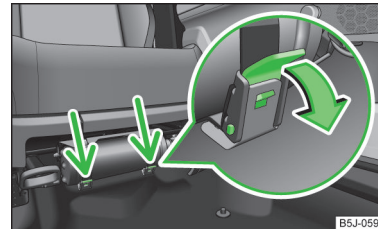
Lesen Sie bitte sorgfältig die Anleitung, die an dem Feuerlöscher angebracht ist.

Der Feuerlöscher muss durch eine dazu berechtigte Person einmal jährlich geprüft werden. Die nationalen gesetzlichen Bestimmungen sind zu beachten.

ACHTUNG

Der Feuerlöscher ist immer sicher zu befestigen, sodass er sich bei einer Notbremsung oder einem Aufprall des Fahrzeugs nicht lösen und keine Verletzungen der Insassen verursachen kann.

Hinweis

- Der Feuerlöscher muss den nationalen gesetzlichen Anforderungen entsprechen.
- Auf das Verfallsdatum des Feuerlöschers achten. Wird der Feuerlöscher nach Ablauf des Verfallsdatums verwendet, ist die richtige Funktion nicht gewährleistet.
- Der Feuerlöscher gehört nur in einigen Ländern zum Lieferumfang.

Bordwerkzeug



Abb. 147 Bordwerkzeug

Das Bordwerkzeug ist in einer Box im Reserverad oder im Stauraum für das Reserverad unter dem Bodenbelag im Gepäckraum untergebracht. Die Box ist mit einem Band am Reserverad befestigt.

Ausstattungsabhängig müssen nicht alle folgenden Bestandteile im Bordwerkzeug enthalten sein.

- 1 Schraubendreher
- 2 Adapter für die Anti-Diebstahl-Radschrauben
- 3 Abschleppöse
- 4 Bügel zum Abziehen der Radvollblenden
- 5 Je nach Fahrzeugausstattung: Wagenheber mit Hinweisschild / Pannenset
- 6 Radschlüssel
- 7 Abziehzange für die Abdeckkappen der Radschrauben
- 8 Ersatzlampenset

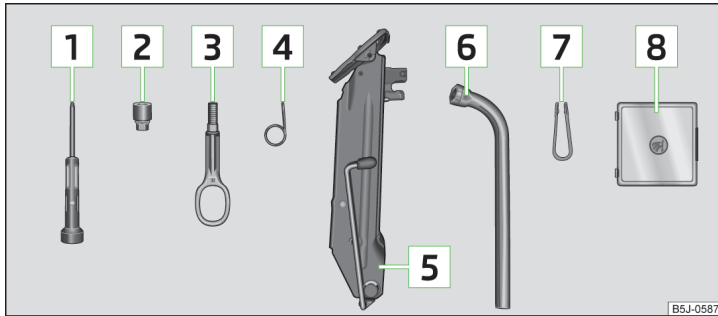
! ACHTUNG

Der werkseitig gelieferte Wagenheber ist nur für Ihren Fahrzeugtyp vorgesehen. Auf gar keinen Fall damit schwerere Fahrzeuge oder andere Lasten anheben.

! VORSICHT

- Den Wagenheber vor dem Verstauen in der Box mit dem Bordwerkzeug wieder in die Ausgangsstellung schrauben.
- Sicherstellen, dass das Bordwerkzeug im Gepäckraum sicher befestigt ist.
- Darauf achten, dass die Box immer mit dem Band gesichert ist.

i Hinweis

Die Konformitätserklärung ist dem Wagenheber oder der Bordbuchmappe beigelegt.

Radwechsel

📖 Einleitung zum Thema

In diesem Kapitel finden Sie Informationen zu folgenden Themen:

Vorarbeiten	173
Radwechsel	173
Nachträgliche Arbeiten	173
Radschrauben lösen/festziehen	174
Fahrzeug anheben	174
Anti-Diebstahl-Radschrauben	175

! ACHTUNG

- Wenn man sich im fließenden Straßenverkehr befindet, die Warnblinkanlage einschalten und in der vorgeschriebenen Entfernung das Warndreieck aufstellen! Dabei sind die nationalen gesetzlichen Bestimmungen zu beachten.
- Das Fahrzeug möglichst weit vom fließenden Verkehr abstellen. Die Stelle sollte möglichst über einen ebenen und festen Untergrund verfügen.
- Ist das Fahrzeug nachträglich mit anderen Reifen oder Felgen als ab Werk ausgerüstet, sind die Hinweise zu beachten » Seite 166, Erläuterung der Reifenbeschriftung.

! ACHTUNG

- Hinweise bezüglich der Radschrauben
- Radschrauben müssen sauber und leichtgängig sein. Diese niemals mit Fett oder Öl behandeln.

! ACHTUNG (Fortsetzung)

- Das vorgeschriebene Anzugsdrehmoment der Radschrauben beträgt bei Stahl- und Leichtmetallfelgen 120 Nm.
- Werden die Radschrauben mit einem zu niedrigen Anzugsdrehmoment angezogen, können sich die Felgen während der Fahrt lösen. Ein zu hohes Anzugsdrehmoment kann die Schrauben und Gewinde beschädigen und zur dauerhaften Deformation der Anlageflächen auf den Felgen führen.
- Bei falscher Behandlung der Radschrauben kann sich das Rad während der Fahrt lösen.

i Hinweis

Bei einem Radwechsel sind die nationalen gesetzlichen Bestimmungen zu beachten.

Vorarbeiten

📖 Lesen und beachten Sie zuerst ! auf Seite 172.

Vor dem Radwechsel sind folgende Arbeiten durchzuführen.

- **Alle Mitfahrer aussteigen** lassen. Während der Reifenreparatur sollten sich die Mitfahrer nicht auf der Straße aufhalten (stattdessen z. B. hinter den Leitplanken).
- Den Motor abstellen.
- Den **1. Gang** einlegen bzw. den Wählhebel des automatischen Getriebes in die **P-Stellung** stellen.
- Die **Handbremse** fest anziehen.
- Ist ein Anhänger angekuppelt, dann diesen abkuppeln.
- Das **Bordwerkzeug** » Seite 172 und das **Reserve- bzw. Notrad** » Seite 164, *Reserve- und Notrad* aus dem Gepäckraum nehmen.

Radwechsel

📖 Lesen und beachten Sie zuerst ! auf Seite 172.

Bei einem Radwechsel sind folgende Hinweise zu befolgen.

- Die Radvollblende bzw. die Abdeckkappen der Radschrauben abnehmen.
- Zuerst die Anti-Diebstahl-Radschraube und dann die anderen Radschrauben lösen.
- Das Fahrzeug anheben, bis das zu wechselnde Rad nicht mehr den Boden berührt.

- Die Radschrauben abschrauben und auf eine saubere Unterlage (Lappen, Papier u. Ä.) legen.
- Das Rad vorsichtig abnehmen.
- Das Reserverad ansetzen und die Radschrauben leicht anschrauben.
- Das Fahrzeug ablassen.
- Mit dem Radschlüssel abwechselnd die gegenüberliegenden Radschrauben (über Kreuz) festziehen. Die Anti-Diebstahl-Radschraube zuletzt festziehen.
- Die Radvollblende bzw. die Abdeckkappen wieder anbringen.

! ACHTUNG

- Wenn beim Radwechsel festgestellt wird, dass die Radschrauben korrodiert und schwergängig sind, dann sind diese zu erneuern.
- Bei der Montage von lauffruchtungsgebundenen Reifen ist die Lauffrucht zu beachten » Seite 162.

Nachträgliche Arbeiten

📖 Lesen und beachten Sie zuerst ! auf Seite 172.

Nach dem Radwechsel sind folgende Arbeiten durchzuführen.

- Das ausgewechselte Rad mit einer Spezialschraube in der Reserveradmulde verstauen und befestigen » Seite 164, *Reserve- und Notrad*.
- Das Bordwerkzeug an dem vorgesehenen Platz verstauen und mit dem Band befestigen.
- Möglichst bald den **Reifenfülldruck** an dem montierten Reserverad **prüfen**.
- Das **Anzugsdrehmoment** der Radschrauben so bald wie möglich mit einem Drehmomentschlüssel **prüfen** lassen.

Nach dem Radwechsel ist der Reifenfülldruck anzupassen. Bei Fahrzeugen mit Reifendruck-Überwachung sind die Reifendruckwerte zu speichern » Seite 128.

Den beschädigten Reifen wechseln bzw. sich in einem Fachbetrieb über die Reparaturmöglichkeiten informieren.

! ACHTUNG

Bis zur Prüfung des Anzugsdrehmoments vorsichtig und nur mit mäßiger Geschwindigkeit fahren.

Radschrauben lösen/festziehen



Abb. 148
Radwechsel: Radschrauben lösen

📖 Lesen und beachten Sie zuerst **!** auf Seite 172.

Vor dem Lösen der Radschrauben sind die Abdeckkappen der Radschrauben abzuziehen.

Lösen

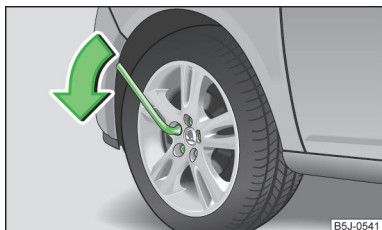
- Den Radschlüssel bis zum Anschlag auf die Radschraube stecken¹⁾.
- Am Schlüsselende fassen und die Schraube etwa **eine** Umdrehung in Pfeilrichtung drehen » Abb. 148.

Festziehen

- Den Radschlüssel bis zum Anschlag auf die Radschraube stecken¹⁾.
- Am Schlüsselende fassen und die Schraube entgegen der Pfeilrichtung drehen » Abb. 148, bis diese fest ist.

Nach dem Festziehen der Radschrauben sind die Abdeckkappen wieder anzubringen.

! ACHTUNG

- Die Radschrauben nur ein wenig (etwa eine Umdrehung) lösen, solange das Fahrzeug nicht mit dem Wagenheber angehoben ist. Ansonsten könnte sich das Rad lösen und herunterfallen.
- Lassen sich die Schrauben nicht lösen, dann kann vorsichtig mit dem **Fuß** auf das Ende des Schlüssels gedrückt werden. Dabei sich am Fahrzeug festhalten und auf einen sicheren Stand achten.

¹⁾ Zum Lösen und Festziehen der Anti-Diebstahl-Radschrauben den entsprechenden Adapter verwenden » Seite 175.

Fahrzeug anheben



Abb. 149
Aufnahmepunkte für den Wagenheber



Abb. 150 Wagenheber ansetzen

📖 Lesen und beachten Sie zuerst **!** auf Seite 172.

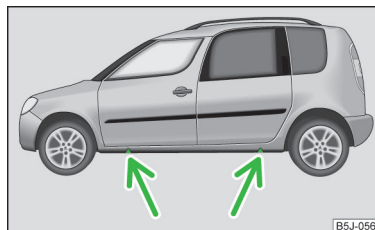
Zum Anheben des Fahrzeugs ist der Wagenheber aus dem Bordwerkzeug zu verwenden.

Den Wagenheber an dem Aufnahmepunkt ansetzen, der dem defekten Rad am nächsten liegt » Abb. 149.

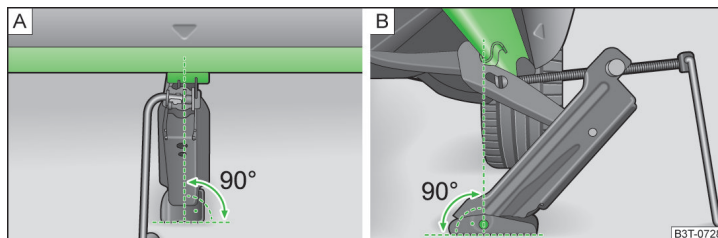
Die Aufnahmepunkte befinden sich am Metallsteg des Unterholms auf der Fahrzeugunterseite. Deren Positionen sind mittels Markierungen in der Seitenfläche des Unterholms eingepreßt » Abb. 150.

- Die Grundplatte des Wagenhebers mit ihrer gesamten Fläche auf einem geraden Untergrund abstützen und sicherstellen, dass sich der Heber in senkrechter Position zum Aufnahmepunkt befindet » Abb. 150 - A.

- Den Wagenheber unter dem Aufnahmepunkt mit der Kurbel so weit hoch drehen, bis seine Klaue den Steg umfasst » Abb. 150 - [B].
- Den Wagenheber weiter hoch drehen, bis das Rad etwas vom Boden abhebt.

! ACHTUNG

Hinweise für das Fahrzeuganheben

- Zum Anheben des Fahrzeugs einen festen und ebenen Untergrund aufsuchen.
- Wenn der Radwechsel auf einer abschüssigen Fahrbahn durchgeführt wird, das gegenüberliegende Rad mit einem Stein oder dergleichen blockieren, um das Fahrzeug gegen unerwartetes Wegrollen zu sichern.
- Die Grundplatte des Wagenhebers mit geeigneten Mitteln gegen mögliches Verschieben sichern. Ein weicher und rutschiger Untergrund unter der Grundplatte kann ein Verschieben des Wagenhebers und damit das Herunterfallen des Fahrzeugs zur Folge haben. Deshalb den Wagenheber immer auf festen Untergrund stellen bzw. eine großflächige stabile Unterlage verwenden. Auf **glattem Untergrund**, wie z. B. Kopfsteinpflaster, Fliesenboden usw., eine nicht rutschende Unterlage (z. B. eine Gummifußmatte) verwenden.
- Den Wagenheber nur an den dafür vorgegebenen Aufnahmepunkten ansetzen.
- Das Fahrzeug immer mit verschlossenen Türen anheben.
- Wenn das Fahrzeug mit einem Wagenheber angehoben ist, niemals Körperteile z. B. Arme oder Beine unter das Fahrzeug führen.
- Bei angehobenem Fahrzeug niemals den Motor anlassen.

! VORSICHT

Es ist darauf zu achten, dass der Wagenheber korrekt am Steg des Unterholms angesetzt wird, sonst besteht die Gefahr der Fahrzeugbeschädigung.

Anti-Diebstahl-Radschrauben



Abb. 151
Prinzipdarstellung: Anti-Diebstahl-Radschraube mit Adapter

📖 Lesen und beachten Sie zuerst ! auf Seite 172.

Die Anti-Diebstahl-Radschrauben schützen die Räder vor einem Diebstahl. Diese können nur mithilfe des Adapters [B] » Abb. 151 gelöst bzw. festgezogen werden.

- Die Radvollblende bzw. die Abdeckkappen der Radschrauben abnehmen.
- Den Adapter [B] » Abb. 151 mit der verzahnten Seite bis zum Anschlag in die innere Verzahnung im Kopf der Anti-Diebstahl-Radschraube [A] stecken.
- Den Radschlüssel bis zum Anschlag auf den Adapter [B] stecken.
- Die Radschraube lösen bzw. festziehen » Seite 174.
- Den Adapter abnehmen.
- Die Radvollblende bzw. die Abdeckkappen wieder anbringen.

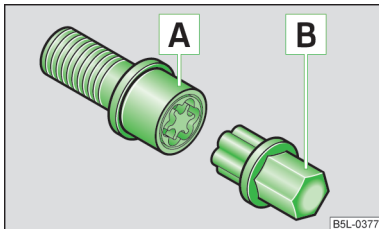
Für einen möglichen Radwechsel ist der Adapter für die Anti-Diebstahl-Radschrauben stets im Fahrzeug mitzuführen. Der Adapter ist im Bordwerkzeug verstaut.

! Hinweis

- Die sowohl am Adapter als auch am Ende jeder Anti-Diebstahl-Radschraube eingeschlagene Codenummer notieren. Anhand dieser Nummer kann, falls erforderlich, ein Ersatzadapter aus den ŠKODA Original Teilen erworben werden.
- Der Anti-Diebstahl-Radschraubensatz mit dem Adapter kann bei einem ŠKODA Partner erworben werden.

Pannenset

📖 Einleitung zum Thema

In diesem Kapitel finden Sie Informationen zu folgenden Themen:

Bestandteile des Pannensets	176
Vorarbeiten zur Benutzung des Pannensets	177
Reifen abdichten und aufpumpen	177
Hinweise für das Fahren mit repariertem Reifen	178

Mithilfe des Pannensets können Reifenschäden, die durch einen Fremdkörper oder durch einen Einstich im Durchmesser bis zu etwa 4 mm verursacht wurden, zuverlässig repariert werden.

Die Reparatur mit dem Pannenset **ersetzt keinesfalls** die dauerhafte Reifeninstandsetzung. Sie dient nur zum Erreichen des nächsten Fachbetriebs.

Bei der Reparatur muss das Rad nicht abgebaut werden. ▶

Fremdkörper, wie z. B. Schrauben oder Nägel, **dürfen aus dem Reifen nicht entfernt werden!**

Das Pannenset darf in folgenden Fällen nicht benutzt werden.

- Bei Schäden an der Felge.
- Bei einer Außentemperatur unter -20 °C.
- Bei Schnitten oder Einstichen von mehr als 4 mm.
- Bei Schäden an der Reifenflanke.
- Zur Fahrt mit sehr niedrigem Reifendruck oder mit einem luftleeren Reifen.
- Falls das Mindesthaltbarkeitsdatum (siehe Füllflasche) abgelaufen ist.

! ACHTUNG

- Wenn man sich im fließenden Straßenverkehr befindet, die Warnblinkanlage einschalten und in der vorgeschriebenen Entfernung das Warndreieck aufstellen! Dabei sind die nationalen gesetzlichen Bestimmungen zu beachten.
- Das Fahrzeug möglichst weit vom fließenden Verkehr abstellen. Die Stelle sollte möglichst über einen ebenen und festen Untergrund verfügen.

! ACHTUNG

- Ein mit Dichtungsmittel befüllter Reifen hat nicht die gleichen Fahreigenschaften wie ein herkömmlicher Reifen.
- Nicht schneller als 80 km/h bzw. 50 mph fahren.
- Vollgasbeschleunigungen, starkes Bremsen und rasante Kurvenfahrten vermeiden.
- Das Dichtungsmittel ist gesundheitsschädlich und muss bei Kontakt mit der Haut sofort entfernt werden.
- Die Gebrauchsanweisung des Pannenset-Herstellers beachten.

Umwelthinweis

Gebrauchtes Dichtungsmittel oder Dichtungsmittel, dessen Mindesthaltbarkeitsdatum abgelaufen ist, muss unter Beachtung der Umweltvorschriften entsorgt werden.

i Hinweis

- Eine neue Dichtungsmittelflasche kann aus den ŠKODA Original Teilen erworben werden.
- Den mittels des Pannensets reparierten Reifen sofort wechseln bzw. sich in einem Fachbetrieb über die Reparaturmöglichkeiten informieren.

Bestandteile des Pannensets



Abb. 152 Prinzipdarstellung: Bestandteile des Pannensets

! Lesen und beachten Sie zuerst ! auf Seite 176.

Bestandteile des Sets » Abb. 152

- 1 Ventileinsatzdreher
- 2 Aufkleber mit der Geschwindigkeitsangabe „max. 80 km/h“ bzw. „max. 50 mph“
- 3 Einfüllschlauch mit Verschlussstopfen
- 4 Luftkompressor
- 5 Reifenfüllschlauch
- 6 Reifenfülldruckanzeige
- 7 Luftablassschraube
- 8 EIN- und AUS-Schalter
- 9 12-Volt-Kabelstecker
- 10 Reifenfüllflasche mit Dichtungsmittel
- 11 Ersatz-Ventileinsatz

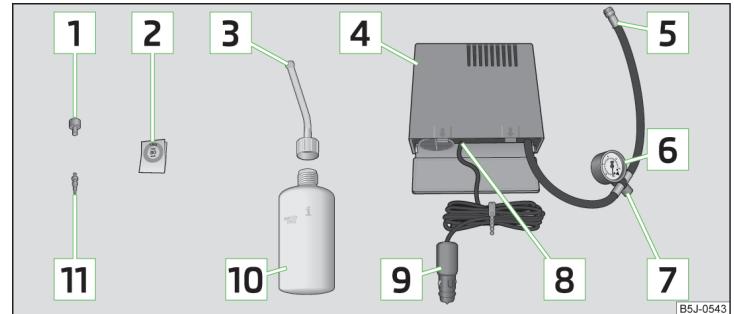
Der Ventileinsatzdreher **1** hat am unteren Ende einen Schlitz, in den der Ventileinsatz passt.

Das Set befindet sich in einer Box unter dem Bodenbelag im Gepäckraum. Dieses enthält ein Dichtungsmittel und einen Luftkompressor. ▶

i Hinweis

Die Konformitätserklärung ist dem Luftkompressor oder der Bordbuchmappe beigelegt.

Vorarbeiten zur Benutzung des Pannensets

 **Lesen und beachten Sie zuerst **i** auf Seite 176.**

Vor der Benutzung des Pannensets sind folgende Vorarbeiten durchzuführen.

- **Alle Mitfahrer aussteigen** lassen. Während der Reifenreparatur sollten sich die Mitfahrer nicht auf der Straße aufhalten (stattdessen z. B. hinter den Leitplanken).
- Den Motor abstellen.
- Den **1. Gang** einlegen bzw. den Wählhebel des automatischen Getriebes in die **P-Stellung** stellen.
- Die **Handbremse** fest anziehen.
- Prüfen, ob die Reparatur mithilfe des Pannensets erfolgen kann » Seite 175.
- Ist ein Anhänger angekuppelt, dann diesen abkuppeln.
- Das **Pannenset** aus dem Gepäckraum nehmen.
- Den entsprechenden Aufkleber **2** » Abb. 152 auf Seite 176 auf die Schalttafel im Sichtfeld des Fahrers kleben.
- Die Ventilkappe abschrauben.
- Mithilfe des Ventileinsatzdrehers **1** den Ventileinsatz herauserschrauben und auf einen sauberen Untergrund (Lappen, Papier u. Ä.) legen.

Reifen abdichten und aufpumpen

 **Lesen und beachten Sie zuerst **i** auf Seite 176.**

Abdichten

- Die Reifenfüllflasche **10** » Abb. 152 auf Seite 176 einige Male kräftig hin und her schütteln.
- Den Einfüllschlauch **3** fest im Uhrzeigersinn auf die Reifenfüllflasche **10** schrauben. Die Folie am Verschluss wird automatisch durchstoßen.
- Den Verschlussstopfen vom Einfüllschlauch **3** entfernen und das offene Ende ganz auf das Reifenventil stecken.
- Die Flasche **10** mit dem Boden nach oben halten und das gesamte Dichtungsmittel der Reifenfüllflasche in den Reifen füllen.
- Die leere Reifenfüllflasche vom Ventil abnehmen.
- Den Ventileinsatz mit dem Ventileinsatzdrehler **1** wieder in das Reifenventil schrauben.

Aufpumpen

- Den Reifenfüllschlauch **5** » Abb. 152 auf Seite 176 des Luftkompressors fest auf das Reifenventil schrauben.
- Prüfen, ob die Luftablassschraube **7** zuge dreht ist.
- Den Motor starten und laufen lassen.
- Den Stecker **9** in die 12-Volt-Steckdose » Seite 85, 12-Volt-Steckdose stecken.
- Den Luftkompressor mit dem EIN- und AUS-Schalter **8** einschalten.
- Den Luftkompressor so lange laufen lassen, bis 2,0-2,5 bar erreicht sind. Maximale Laufzeit 8 Minuten » **i**.
- Den Luftkompressor ausschalten.
- Wenn der Luftdruck von 2,0-2,5 bar nicht erreicht werden kann, den Reifenfüllschlauch **5** vom Reifenventil abschrauben.
- Mit dem Fahrzeug etwa 10 Meter vor- oder zurückfahren, damit sich das Dichtungsmittel im Reifen „verteilen“ kann.
- Den Reifenfüllschlauch **5** erneut fest auf das Reifenventil schrauben und den Aufpumpvorgang wiederholen.
- Wenn auch jetzt nicht der erforderliche Reifenfülldruck erreicht wird, ist der Reifen zu stark beschädigt. Der Reifen lässt sich mit dem Pannenset nicht abdichten » **i**.
- Den Luftkompressor ausschalten.
- Den Reifenfüllschlauch **5** vom Reifenventil abschrauben.

Wenn ein Reifenfülldruck von 2,0-2,5 bar erreicht wurde, kann die Fahrt mit max. 80 km/h bzw. 50 mph fortgesetzt werden.

i ACHTUNG

- Wenn sich der Reifen nicht auf mindestens 2,0 bar aufpumpen lässt, ist die Beschädigung zu groß. Das Dichtungsmittel ist nicht in der Lage, den Reifen abzudichten. 🚫 Nicht weiterfahren! Die Hilfe eines Fachbetriebs in Anspruch nehmen.
- Der Reifenfüllschlauch und der Luftkompressor können beim Aufpumpen heiß werden - es besteht Verbrennungsgefahr.

i VORSICHT

Den Luftkompressor nach spätestens 8 Minuten Laufzeit ausschalten - es besteht Überhitzungsgefahr! Vor dem erneuten Einschalten den Luftkompressor einige Minuten abkühlen lassen.

Hinweise für das Fahren mit repariertem Reifen

📖 **Lesen und beachten Sie zuerst** **!** auf Seite 176.

Der Fülldruck im reparierten Reifen ist nach 10 Minuten Fahrt zu prüfen.

Ist der Reifenfülldruck 1,3 bar und geringer

➤ **Nicht weiterfahren!** Der Reifen lässt sich mit dem Pannenset nicht ausreichend abdichten.

Ist der Reifenfülldruck 1,3 bar und höher

- Den Reifenfülldruck wieder auf den richtigen Wert korrigieren.
- Die Fahrt vorsichtig zum nächsten Fachbetrieb mit max. 80 km/h bzw. 50 mph fortsetzen.

Starthilfe

📖 Einleitung zum Thema

In diesem Kapitel finden Sie Informationen zu folgenden Themen:

- Starthilfe mit der Batterie eines anderen Fahrzeugs 178
- Starthilfe bei Fahrzeugen mit dem START-STOPP-System 179

Springt der Motor nicht an, weil die Fahrzeugbatterie entladen ist, kann die Batterie eines anderen Fahrzeugs zum Anlassen des Motors verwendet werden.

! ACHTUNG

- Die Warnhinweise bei Arbeiten im Motorraum beachten » Seite 149.
- Eine entladene Fahrzeugbatterie kann bereits bei Temperaturen wenig unter 0 °C gefrieren. Bei gefrorener Batterie keine Starthilfe mit der Batterie eines anderen Fahrzeugs durchführen - es besteht Explosionsgefahr!
 - Zündquellen (offenes Feuer, brennende Zigaretten u. Ä.) von den Batterien fernhalten - es besteht Explosionsgefahr!
 - Die Starthilfe niemals bei Fahrzeugbatterien mit zu niedrigem Säurestand verwenden - es besteht Explosions- und Verätzungsgefahr.
 - Die Verschlussstopfen der Batteriezellen müssen fest verschraubt sein.

i Hinweis

Es wird empfohlen, die Starthilfekabel beim Fachhändler für Autobatterien zu kaufen.

Starthilfe mit der Batterie eines anderen Fahrzeugs



Abb. 153
Starthilfe: A - entladene Batterie, B - stromgebende Batterie

📖 **Lesen und beachten Sie zuerst** **!** auf Seite 178.

Für den Startvorgang mittels der Batterie eines anderen Fahrzeugs werden Starthilfekabel benötigt.

Die Starthilfekabel müssen in folgender Reihenfolge angeklemt werden.

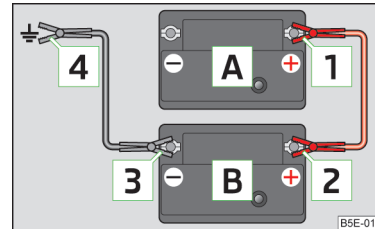
- Die Klemme **1** am Pluspol der entladenen Batterie **A** » Abb. 153 befestigen.
- Die Klemme **2** am Pluspol der stromgebenden Batterie **B** befestigen.
- Die Klemme **3** am Minuspol der stromgebenden Batterie **B** befestigen.
- Die Klemme **4** an einem massiven, fest mit dem Motorblock verbundenen Metallteil bzw. direkt am Motorblock befestigen.

Motor anlassen

- Den Motor des stromgebenden Fahrzeugs anlassen und im Leerlauf laufen lassen.
- Den Motor des Fahrzeugs mit der entladene Batterie anlassen.
- Falls der Motor nicht anspringt, dann den Anlassvorgang nach 10 Sekunden abbrechen und nach einer halben Minute wiederholen.
- Die Starthilfekabel genau in **umgekehrter** Reihenfolge zum Anklemt abnehmen.

Beide Batterien müssen 12 V Nennspannung haben. Die **Kapazität** (Ah) der stromgebenden Batterie darf nicht wesentlich unter der Kapazität der entladene Batterie liegen.

Starthilfekabel

Nur Starthilfekabel mit ausreichend großem Querschnitt und mit isolierten Polzangen verwenden. Die Hinweise des Starthilfekabelherstellers beachten.

Pluskabel - Farbkennzeichnung in den meisten Fällen rot.

Minuskabel - Farbkennzeichnung in den meisten Fällen schwarz. ▶

! ACHTUNG

- Das Starthilfekabel nicht an den Minuspol der entladenen Batterie anklammern. Durch Funkenbildung beim Anlassen könnte sich aus der Batterie ausströmendes Knallgas entzünden.
- Die nicht isolierten Teile der Polzangen dürfen sich auf keinen Fall berühren - es besteht Kurzschlussgefahr!
- Das an den Pluspol der Batterie angeklebte Starthilfekabel darf nicht mit elektrisch leitenden Fahrzeugteilen in Berührung kommen - es besteht Kurzschlussgefahr!
- Die Starthilfekabel so verlegen, dass diese nicht von sich drehenden Teilen im Motorraum erfasst werden können.
- Zwischen beiden Fahrzeugen darf kein Kontakt bestehen, anderenfalls könnte bereits beim Verbinden der Pluspole Strom fließen.

Starthilfe bei Fahrzeugen mit dem START-STOPP-System



Abb. 154
Massepunkt des Motors: START-STOPP-System

📖 **Lesen und beachten Sie zuerst ! auf Seite 178.**

Bei Fahrzeugen mit dem START-STOPP-System das Starthilfekabel an den Massepunkt des Motors anschließen » [Abb. 154](#).

Fahrzeug abschleppen

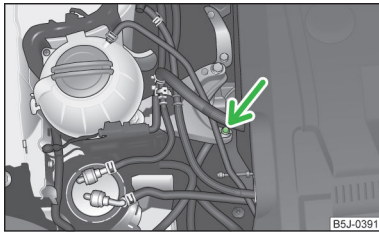
📖 Einleitung zum Thema

In diesem Kapitel finden Sie Informationen zu folgenden Themen:

Abschleppöse vorn	180
Abschleppöse hinten	180
Fahrzeuge mit einer Anhängervorrichtung	181

Beim Abschleppen sind folgende Hinweise zu beachten.

Fahrzeuge mit **Schaltgetriebe** dürfen mit einem Abschleppseil bzw. einer Abschleppstange oder mit angehobener Vorder- bzw. Hinterachse abgeschleppt werden.

Fahrzeuge mit **automatischem Getriebe** dürfen mit einem Abschleppseil bzw. einer Abschleppstange oder mit angehobener Vorderachse abgeschleppt werden. Bei hinten angehobenem Fahrzeug wird das automatische Getriebe beschädigt!

Fahrer des abschleppenden Fahrzeugs

- Beim Anfahren langsam einkuppeln bzw. beim automatischen Getriebe besonders vorsichtig Gas geben.
- Erst dann richtig anfahren, wenn das Seil straff ist.

Die maximale Abschleppgeschwindigkeit beträgt **50 km/h**.

Fahrer des abgeschleppten Fahrzeugs

- Die Zündung einschalten, damit das Lenkrad nicht blockiert ist und damit die Blinkleuchten, die Scheibenwischer und die Scheibenwaschanlage verwendet werden können.
- Den Gang herausnehmen bzw. beim automatischen Getriebe die Wählhebelstellung **N** einlegen.

Der Bremskraftverstärker und die Servolenkung arbeiten nur bei laufendem Motor. Bei stehendem Motor muss das Bremspedal wesentlich kräftiger durchgetreten und zum Lenken mehr Kraft aufgewendet werden.

Bei Verwendung eines Abschleppseils darauf achten, dass dieses immer straff gehalten wird.

Beide Fahrer sollten mit möglichen Problemen während des Schleppvorgangs vertraut sein. Ungeübte Fahrer sollten weder abschleppen noch abgeschleppt werden.

Wenn ein normales Abschleppen nicht möglich ist oder wenn die Abschleppstrecke länger als 50 km ist, muss das Fahrzeug auf einem Abschleppfahrzeug oder Anhänger transportiert werden.

! ACHTUNG

- Beim Abschleppen sind die nationalen gesetzlichen Bestimmungen, besonders bezüglich der Kennzeichnung des schleppenden und des abgeschleppten Fahrzeugs, zu beachten.
- Beim Abschleppen erhöhte Vorsicht walten lassen.

! ACHTUNG (Fortsetzung)

- Das Abschleppseil darf nicht verdreht sein, da sich die vordere Abschleppöse am Fahrzeug herausdrehen könnte.
- Kein einseitig verdrehtes Abschleppseil verwenden, da sich die Abschleppöse am Fahrzeug herausdrehen könnte.

! VORSICHT

- Den Motor nicht durch Anschleppen anlassen - es besteht die Gefahr eines Motor- und Katalysatorschadens! Als Starthilfe kann die Batterie eines anderen Fahrzeugs genutzt werden » [Seite 178, Starthilfe](#).
- Falls das Getriebe kein Öl mehr enthält, darf das Fahrzeug nur mit angehobener Vorderachse abgeschleppt bzw. auf einem Abschleppfahrzeug oder Anhänger transportiert werden.
- Beim An- oder Abschleppen sollte das Abschleppseil elastisch sein, damit beide Fahrzeuge geschont werden. Es sollten daher nur Kunstfaserseile oder Seile aus ähnlich elastischem Material verwendet werden.
- Bei Schlepmanövern abseits der befestigten Straße besteht immer die Gefahr, dass die Befestigungsteile überlastet und beschädigt werden.
- Das Abschleppseil bzw. die Abschleppstange an den **Abschleppösen** » [Seite 180, Abschleppöse vorn](#) bzw. » [Seite 180, Abschleppöse hinten](#) bzw. an der **abnehmbaren Kugelstange der Anhängervorrichtung** » [Seite 129](#) befestigen.

i Hinweis

Wir empfehlen, ein Abschleppseil aus dem ŠKODA Original Zubehör zu verwenden, das bei einem ŠKODA Partner erhältlich ist.

Abschleppöse vorn



Abb. 155 Ausbau der Abdeckkappe / Einbau der Abschleppöse

📖 Lesen und beachten Sie zuerst **!** und **i** auf Seite 179.

➤ Die Abdeckkappe im Pfeilbereich drücken » [Abb. 155 - A](#).

Die Abdeckkappe löst sich.

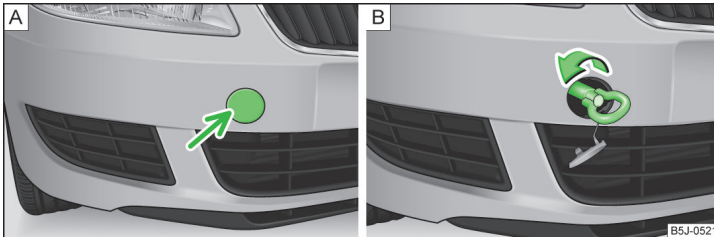
➤ Die Abdeckkappe aus dem vorderen Stoßfänger herausziehen und am Fahrzeug hängen lassen.

➤ Die Abschleppöse von Hand in Pfeilrichtung bis zum Anschlag einschrauben » [Abb. 155 - B](#).

Für das Festziehen empfehlen wir, z. B. den Radschlüssel, die Abschleppöse eines anderen Fahrzeugs oder einen ähnlichen Gegenstand zu verwenden, der durch die Öse gesteckt werden kann.

➤ Nach dem Herausschrauben der Abschleppöse die Abdeckkappe im linken Bereich einsetzen und danach auf die gegenüberliegende Seite der Abdeckkappe drücken.

Die Abdeckkappe muss sicher einrasten.

! ACHTUNG

Die Abschleppöse muss immer bis zum Anschlag eingeschraubt und fest angezogen werden, andernfalls kann die Abschleppöse beim Ab- oder Anschleppen reißen.

Abschleppöse hinten



Abb. 156
Abschleppöse hinten

📖 Lesen und beachten Sie zuerst **!** und **i** auf Seite 179.

Die hintere Abschleppöse befindet sich rechts unter dem hinteren Stoßfänger » [Abb. 156](#).

Fahrzeuge mit einer Anhängervorrichtung

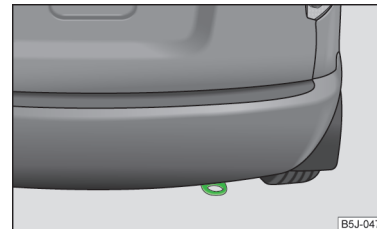
📖 Lesen und beachten Sie zuerst **!** und **!** auf Seite 179.

Bei Fahrzeugen mit werkseitig eingebauter Anhängervorrichtung kann zum Abschleppen die eingebaute abnehmbare Kugelstange verwendet werden » [Seite 129, Anhängervorrichtung und Anhänger](#).

Ein Abschleppen mittels der Anhängervorrichtung stellt eine vollwertige Ersatzlösung für das Abschleppen mittels der Abschleppöse dar.

! VORSICHT

Bei Verwendung einer nicht geeigneten Abschleppstange kann die abnehmbare Kugelstange bzw. das Fahrzeug beschädigt werden.

i Hinweis

Die abnehmbare Kugelstange ist stets mitzuführen, um diese ggf. zum Abschleppen zu verwenden.

Sicherungen und Glühlampen

Sicherungen

📖 Einleitung zum Thema

In diesem Kapitel finden Sie Informationen zu folgenden Themen:

Sicherungen in der Schalttafel	182
Sicherungen im Motorraum	183

Die einzelnen Stromkreise sind durch Schmelzsicherungen abgesichert.

- Vor dem Wechseln einer Sicherung muss die Zündung sowie der entsprechende Verbraucher ausgeschaltet werden.
- Feststellen, welche Sicherung zu dem ausgefallenen Verbraucher gehört » [Seite 182, Sicherungen in der Schalttafel](#) oder » [Seite 183, Sicherungen im Motorraum](#).
- Die Kunststoffklammer aus der Halterung in der Abdeckung des Sicherungskastens nehmen, diese auf die jeweilige Sicherung stecken und diese herausziehen.

Farbe der Sicherung	Max. Stromstärke in Ampere
hellbraun	5
dunkelbraun	7,5
rot	10
blau	15
gelb	20
weiß	25
grün	30

! ACHTUNG

Vor jeder Arbeit im Motorraum sind die Warnhinweise zu lesen und zu beachten » [Seite 149](#).

! VORSICHT

- Die Sicherungen „nicht reparieren“ und diese auch nicht durch stärkere ersetzen - es besteht Brandgefahr! Außerdem können Schäden an anderer Stelle der elektrischen Anlage auftreten.
- Eine durchgebrannte Sicherung ist am durchgeschmolzenen Metallstreifen erkennbar. Die defekte Sicherung durch eine neue Sicherung mit **gleicher** Amperezahl ersetzen.
- Brennt eine neu eingesetzte Sicherung wieder durch, dann ist unverzüglich ein Fachbetrieb aufzusuchen.

i Hinweis

- Wir empfehlen Ihnen, stets im Fahrzeug Ersatzsicherungen mitzuführen. Ein Kästchen mit Ersatzsicherungen kann aus den ŠKODA Original Teilen erworben werden.
- Zu einer Sicherung können mehrere Verbraucher gehören.
- Zu einem Verbraucher können mehrere Sicherungen gehören.

Sicherungen in der Schalttafel



Abb. 157
Unterseite der Schalttafel: Abdeckung des Sicherungskastens

B5J-0384



Abb. 158 Schematische Darstellung des Sicherungskastens für Links- / Rechtslenker

📖 Lesen und beachten Sie zuerst ! und ! auf Seite 181.

Die Sicherungen befinden sich an der linken Seite der Schalttafel hinter einer Abdeckung.

- Die Abdeckung vorsichtig in Pfeilrichtung aufklappen und herausnehmen » Abb. 157.
- Nachdem die Sicherung ausgewechselt worden ist, die Abdeckung in die Schalttafel entgegen der Pfeilrichtung wieder einsetzen, sodass die Führungsnasen in den Öffnungen der Schalttafel geführt werden. Die Abdeckung andrücken, bis diese einrastet.

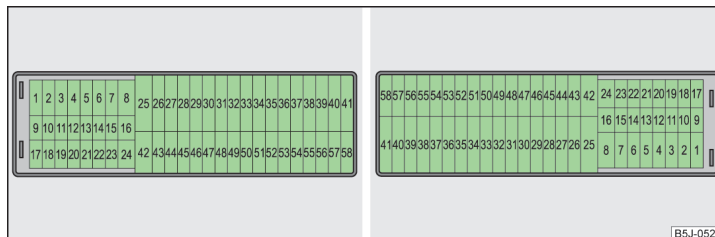
Sicherungsbelegung in der Schalttafel

Nr.	Verbraucher
1	S-Kontakt
2	START-STOPP, Klimaanlage
3	Kombi-Instrument, Leuchtweitenregulierung
4	Steuergerät für ABS, Taste für START-STOPP
5	Benzinmotor: Geschwindigkeitsregelanlage
6	Rückfahrscheinwerfer (Schaltgetriebe)
7	Zündung, Motorsteuergerät, automatisches Getriebe
8	Bremspedalschalter, Kühlerlüfter
9	Bedienung für Heizung, Steuergerät für Klimaanlage, Einparkhilfe, Steuergerät für Kurvenfahrlicht, Kühlerlüfter, Waschdüsen
10	Scheibenwaschanlage
11	Spiegelverstellung

Nr.	Verbraucher
12	Steuergerät für Anhängererkennung
13	Steuergerät für automatisches Getriebe
14	Motor für Halogen-Projektorscheinwerfer mit Kurvenlichtfunktion
15	PDA-Navigationssystem
16	Elektrohydraulische Servolenkung
17	Stromversorgung des Lichtschalters
18	Spiegelbeheizung
19	S-Kontakt
20	Alarm
21	Rückfahrscheinwerfer, Nebelscheinwerfer mit der Funktion CORNER
22	Bedienung für Heizung, Steuergerät für Klimaanlage, Einparkhilfe, Telefon, Kombi-Instrument, Lenkwinkelgeber, ESC, Bordnetzsteuergerät, Multifunktionslenkrad
23	Beleuchtung Innenraum, Ablagefach und Gepäckraum, Standlicht
24	Zentralsteuergerät
25	Sitzheizung
26	Heckscheibenwischer
27	Telefonvorbereitung
28	Benzinmotor: AKF-Ventil, Dieselmotor: Regelklappe
29	Einspritzung, Kühlmittelpumpe
30	Kraftstoffpumpe, Zündung, Geschwindigkeitsregelanlage, Bedienung des Relais für PTC
31	Lambdasonde
32	Kraftstoff-Hochdruckpumpe, Druckventil
33	Motorsteuergerät
34	Motorsteuergerät, Unterdruckpumpe
35	Tagfahrlicht / Radio für Fahrzeuge mit START-STOPP
36	Fernlicht
37	Nebelschlussleuchte, DC/DC-Wandler START-STOPP
38	Nebelscheinwerfer
39	Gebläselüfter für Heizung
40-41	Nicht belegt
42	Heckscheibenbeheizung

Nr.	Verbraucher
43	Hupe
44	Frontscheibenwischer
45	Zentralsteuergerät für Komfortsystem
46	Motorsteuergerät, Kraftstoffpumpe
47	Zigarettenanzünder, Steckdose im Gepäckraum
48	ABS, START-STOPP (DC/DC)-Wandler, ESC
49	Blinkleuchten, Bremsleuchten
50	START-STOPP (DC/DC)-Wandler, Radio
51	Elektrische Fensterheber (vorn und hinten) - linke Seite
52	Elektrische Fensterheber (vorn und hinten) - rechte Seite
53	Parklicht - linke Seite, el. Schiebe-/Ausstelldach
54	START-STOPP (Kombi-Instrument), Alarm
55	Steuergerät für automatisches Getriebe
56	Scheinwerferreinigungsanlage, Parklicht - rechte Seite
57	Abblendlicht links, Leuchtweitenregulierung
58	Abblendlicht rechts

Sicherungen im Motorraum



Abb. 159 Fahrzeugbatterie: Abdeckung des Sicherungskastens



Abb. 160
Schematische Darstellung des Sicherungskastens im Motorraum

Lesen und beachten Sie zuerst **!** und **!** auf Seite 181.

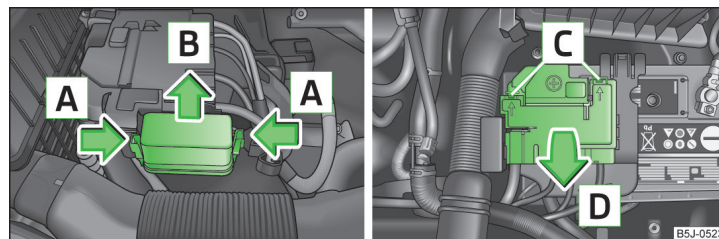
- Die Sicherungsbügel der Abdeckung des Sicherungskastens gleichzeitig in Pfeilrichtung **A** » Abb. 159 zusammendrücken und die Abdeckung in Pfeilrichtung **B** herauschieben.
- Mit einem flachen Schraubendreher die Halterungen in den Öffnungen **C** entriegeln und die Abdeckung nach oben in Pfeilrichtung **D** klappen.

Sicherungsbelegung im Motorraum

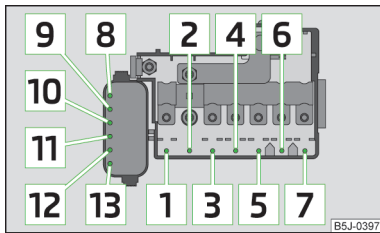
Nr.	Verbraucher
1	Generator
2	Nicht belegt
3	Innenraum
4	Elektrische Zusatzheizung
5	Innenraum
6	Glühkerzen, Kühlerlüfter
7	Elektrohydraulische Servolenkung
8	ABS bzw. ASR bzw. ESC
9	Kühlerlüfter
10	Automatisches Getriebe
11	ABS bzw. ASR bzw. ESC
12	Zentralsteuergerät
13	Elektrische Zusatzheizung

i Hinweis

Die Sicherungen Nr. 1-7 werden von einem Fachbetrieb ausgewechselt.

Glühlampenwechsel

Einleitung zum Thema

In diesem Kapitel finden Sie Informationen zu folgenden Themen:

Frontscheinwerfer	185
Glühlampe für Abblend- und Fernlicht wechseln (Halogen-Scheinwerfer)	185
Glühlampe für Abblendlicht wechseln (Halogen-Projektorscheinwerfer)	186
Glühlampe für Fernlicht wechseln (Halogen-Projektorscheinwerfer)	186
Glühlampe für Blinklicht vorn wechseln	186
Glühlampe für Standlicht vorn wechseln	186
Nebelscheinwerfer und Tagfahrlicht	186
Nebelscheinwerfer Roomster Scout	187
Glühlampe für Kennzeichenleuchte wechseln	188
Rückleuchte	188

Ein Glühlampenwechsel erfordert ein gewisses handwerkliches Geschick. Daher empfehlen wir, bei Unsicherheiten einen Glühlampenwechsel von einem Fachbetrieb durchführen zu lassen oder anderweitig fachmännische Hilfe in Anspruch zu nehmen.

- Vor dem Glühlampenwechsel die Zündung und alle Lichter ausschalten.
- Defekte Glühlampen dürfen nur durch Glühlampen gleicher Ausführung ersetzt werden. Die Bezeichnung steht auf dem Lampensockel oder auf dem Glaskolben.
- Ein Stauraum für das Kästchen mit Ersatzglühlampen befindet sich in einer Kunststoffbox im Reserverad bzw. unter dem Bodenbelag im Gepäckraum.

! ACHTUNG

- Vor jeder Arbeit im Motorraum sind die Warnhinweise zu lesen und zu beachten » Seite 149.
- Unfälle können verursacht werden, wenn die Straße vor dem Fahrzeug nicht genügend ausgeleuchtet bzw. das Fahrzeug von anderen Verkehrsteilnehmern nicht oder nur schwer gesehen wird.
- H7- und H4-Glühlampen stehen unter Druck und können bei einem Lampenwechsel platzen - es besteht Verletzungsgefahr! Daher empfehlen wir, bei einem Wechsel Handschuhe und eine Schutzbrille zu tragen.
- Beim Lampenwechsel die jeweilige Fahrzeugleuchte ausschalten.

! VORSICHT

- Den Glaskolben der Glühlampe nicht mit bloßen Fingern anfassen (auch die kleinste Verschmutzung verringert die Funktionsdauer der Glühlampe). Einen sauberen Lappen, Serviette u. Ä. verwenden.
- Beim Aus- und Einbau der Kennzeichenleuchte und der Rückleuchte darauf achten, dass der Fahrzeuglack und die Leuchte nicht beschädigt werden.

i Hinweis

- In dieser Betriebsanleitung ist nur der Lampenwechsel beschrieben, bei dem man die Glühlampen selbst auswechseln kann und der ohne Komplikation möglich ist. Das Auswechseln der anderen Glühlampen ist von einem Fachbetrieb durchführen zu lassen.
- Wir empfehlen Ihnen, stets im Fahrzeug ein Kästchen mit Ersatzglühlampen mitzuführen. Ersatzglühlampen können aus den ŠKODA Original Teilen erworben werden.
- Wir empfehlen, nach dem Auswechseln einer Glühlampe im Fern-, Abblendlicht oder im Nebelscheinwerfer die Scheinwerfereinstellung von einem Fachbetrieb prüfen zu lassen.
- Bei defekter LED-Diode ist ein Fachbetrieb aufzusuchen.

Frontscheinwerfer

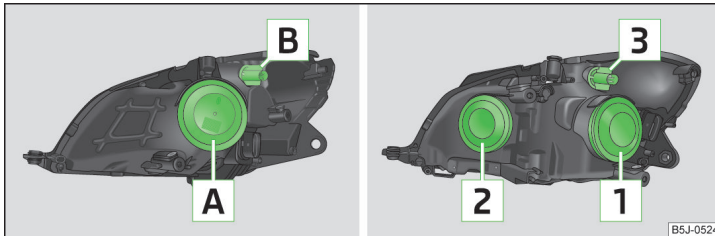

B5J-0524

Abb. 161 Glühlampenordnung: Halogen-Scheinwerfer / Halogen-Projektorscheinwerfer

📖 Lesen und beachten Sie zuerst ! und ! auf Seite 184.

Glühlampenordnung im Halogen-Scheinwerfer

A - Abblend-, Fern- und Standlicht

B - Blinklicht vorn

Glühlampenordnung im Halogen-Projektorscheinwerfer

1 - Abblendlicht / Abblend- und Fernlicht

2 - Standlicht / Stand- und Fernlicht

3 - Blinklicht

Glühlampe für Abblend- und Fernlicht wechseln (Halogen-Scheinwerfer)



Abb. 162
Glühlampe für Abblend- und Fernlicht ausbauen

📖 Lesen und beachten Sie zuerst ! und ! auf Seite 184.

- Die Schutzkappe **A** » Abb. 161 auf Seite 185 abnehmen.
- Den Stecker von der Glühlampe abziehen, den Sicherungsbügel entriegeln und die Glühlampe in Pfeilrichtung herausnehmen » Abb. 162.
- Eine neue Glühlampe so einsetzen, dass die Fixiernasen des Glühlampensockels in die Aussparungen am Reflektor passen.
- Den Sicherungsbügel verriegeln und den Stecker an der Glühlampe aufstecken.
- Die Schutzkappe **A** einsetzen.

Glühlampe für Abblendlicht wechseln (Halogen- Projektorscheinwerfer)

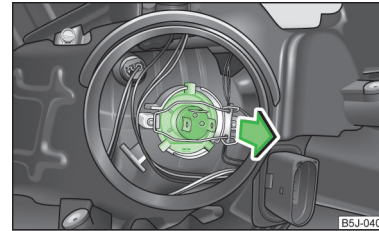

Abb. 163
Glühlampe für Abblendlicht aus-
bauen

Lesen und beachten Sie zuerst **!** und **!** auf Seite 184.

- Die Schutzkappe **1** » Abb. 161 auf Seite 185 abnehmen.
- Den Stecker mit der Glühlampe bis zum Anschlag in Pfeilrichtung drehen » Abb. 163 und herausnehmen.
- Die Glühlampe wechseln, den Stecker mit neuer Glühlampe einsetzen und bis zum Anschlag entgegen der Pfeilrichtung drehen.
- Die Schutzkappe **1** einsetzen.

Glühlampe für Fernlicht wechseln (Halogen- Projektorscheinwerfer)

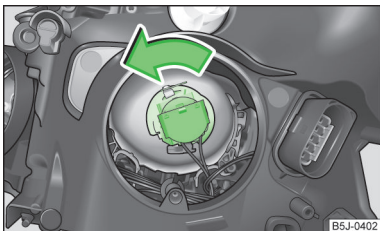

Abb. 164
Glühlampe für Fernlicht ausbau-
en

Lesen und beachten Sie zuerst **!** und **!** auf Seite 184.

- Die Schutzkappe **2** » Abb. 161 auf Seite 185 abnehmen.
- Den Stecker mit der Glühlampe bis zum Anschlag in Pfeilrichtung drehen » Abb. 164 und herausnehmen.
- Die Glühlampe wechseln, den Stecker mit neuer Glühlampe einsetzen und bis zum Anschlag entgegen der Pfeilrichtung drehen.

- Die Schutzkappe **2** einsetzen.

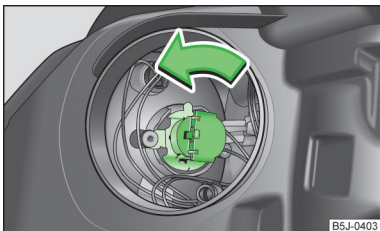
Glühlampe für Blinklicht vorn wechseln

Lesen und beachten Sie zuerst **!** und **!** auf Seite 184.

- Die Fassung **B** » Abb. 161 auf Seite 185 bzw. die Fassung **3** bis zum Anschlag **entgegen dem** Uhrzeigersinn drehen und zusammen mit der Glühlampe für Blinklicht herausnehmen.
- Die Glühlampe wechseln, die Fassung mit neuer Glühlampe einsetzen und bis zum Anschlag **im** Uhrzeigersinn drehen.

Glühlampe für Standlicht vorn wechseln

Lesen und beachten Sie zuerst **!** und **!** auf Seite 184.

- Die Schutzkappe **A** » Abb. 161 auf Seite 185 bzw. **2** abnehmen.
- Den Lampenhalter fassen und aus dem Scheinwerfer herausziehen.
- Die Glühlampe wechseln und den Lampenhalter mit der Glühlampe wieder in den Scheinwerfer einschieben.
- Die Schutzkappe einsetzen.

Nebelscheinwerfer und Tagfahrlicht



Abb. 165 Vorderer Stoßfänger: Schutzgitter / Ausbau des Nebelscheinwerfers

Lesen und beachten Sie zuerst **!** und **!** auf Seite 184.

Glühlampenordnung » Abb. 165

- A** Glühlampe für Tagfahrlicht
- B** Glühlampe für Nebelscheinwerfer

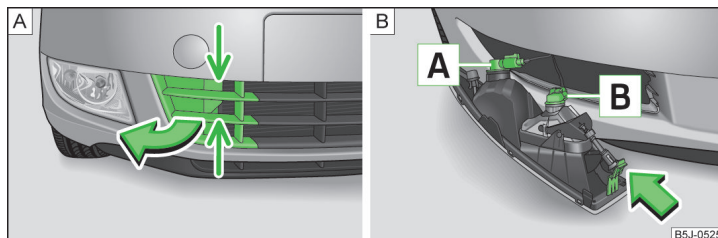
Abdeckkappe ausbauen

- › Das Schutzgitter an den mit Pfeilen gekennzeichneten Stellen fassen
› Abb. 165 - **A** und die Abdeckkappe in Pfeilrichtung herausnehmen.

Glühlampe für Nebelscheinwerfer bzw. Tagfahrlicht wechseln

- › Die Hand in die Öffnung im Schutzgitter führen und die Rastnase » Abb. 165 - **B** in Pfeilrichtung drücken.
- › Den Nebelscheinwerfer herausnehmen.
- › Den Stecker mit der Glühlampe bis zum Anschlag **entgegen dem** Uhrzeigersinn drehen und herausnehmen.
- › Die Glühlampe wechseln, den Stecker mit neuer Glühlampe einsetzen und bis zum Anschlag **im** Uhrzeigersinn drehen.
- › Für den erneuten Einbau den Nebelscheinwerfer, beginnend mit der Rastnase an der dem Kennzeichen abgewandten Seite, einsetzen.
- › Den Scheinwerfer an der dem Kennzeichen zugewandten Seite hineindrücken.
- › Die Abdeckkappe, beginnend mit der Rastnase an der dem Kennzeichen abgewandten Seite, einsetzen.
- › Die Abdeckkappe an der dem Kennzeichen zugewandten Seite hineindrücken. Die Abdeckkappe muss sicher einrasten.

Nebelscheinwerfer Roomster Scout



Abb. 166
Vorderer Stoßfänger: Roomster Scout



Abb. 167 Vorderer Stoßfänger: Nebelscheinwerfer / Nebelscheinwerfer: Glühlampe wechseln

📖 Lesen und beachten Sie zuerst **!** und **!** auf Seite 184.

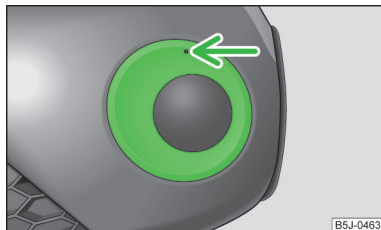
Abdeckkappe und Nebelscheinwerfer ausbauen

- › In die Öffnung oberhalb des Nebelscheinwerfers » Abb. 166 den Drahtbügel
› Seite 172, *Bordwerkzeug* einführen und die Abdeckkappe herausnehmen.
- › Mit dem Schraubendreher » Seite 172, *Bordwerkzeug* die Schrauben
› Abb. 167 - **A** herausdrehen.
- › Den Nebelscheinwerfer herausnehmen.

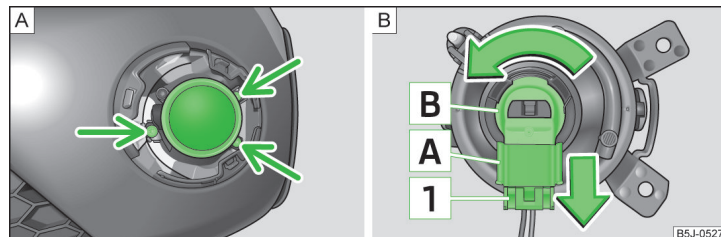
Glühlampe wechseln und Nebelscheinwerfer einbauen

- › Die Sicherung **T** » Abb. 167 des Steckers **A** drücken und den Stecker aus der Fassung **B** herausziehen.
- › Die Fassung **B** mit der Glühlampe bis zum Anschlag in Pfeilrichtung drehen und herausnehmen.
- › Die Glühlampe wechseln, die Fassung mit neuer Glühlampe einsetzen und bis zum Anschlag **entgegen** der Pfeilrichtung drehen.
- › Den Stecker **A** in die Fassung **B** stecken.
- › Die Schrauben wieder eindrehen und die Abdeckkappe einsetzen. Die Abdeckkappe muss sicher einrasten.

Glühlampe für Kennzeichenleuchte wechseln



Abb. 168
Kennzeichenleuchte ausbauen

📖 Lesen und beachten Sie zuerst **!** und **!** auf Seite 184.

- › Die Gepäckraumklappe öffnen und die Glasabdeckung abschrauben
» Abb. 168.
- › Die defekte Glühlampe aus dem Halter herausnehmen und eine neue Glühlampe einsetzen.
- › Die Glasabdeckung wieder einsetzen und bis zum Anschlag hineindrücken. Dabei auf die richtige Einbaulage der Gummidichtung achten.
- › Die Glasabdeckung leicht anschrauben.

Rückleuchte

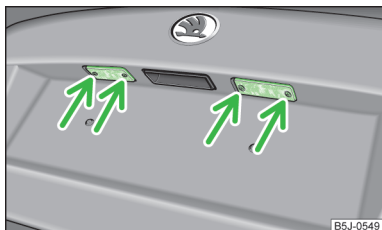

Abb. 169 Rückleuchte ausbauen / Steckverbindung trennen



Abb. 170 Leuchtenmittelteil ausbauen / Glühlampenanzordnung

📖 Lesen und beachten Sie zuerst **!** und **!** auf Seite 184.

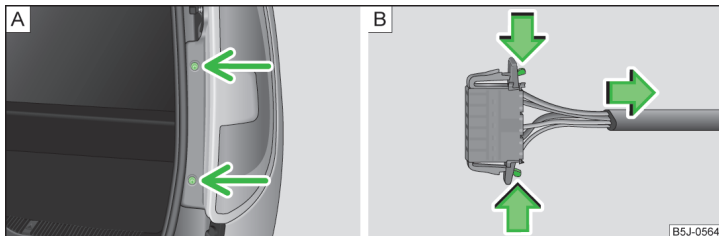
Glühlampenanzordnung in der Rückleuchte » Abb. 170

- 1 Bremslicht
- 2 Blinklicht
- 3 Rückfahrlicht
- 4 Nebelschlussleuchte
- 5 Standlicht

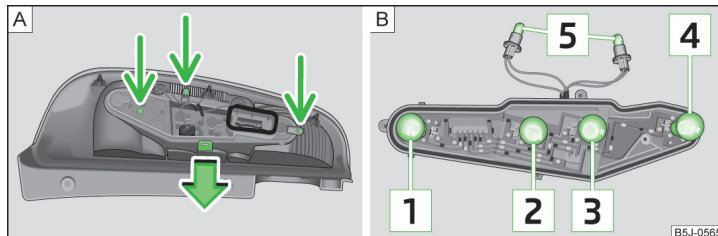
Rückleuchte aus- und einbauen

- › Die Gepäckraumklappe öffnen.
- › Die Leuchte abschrauben » Abb. 169 - [A].
- › Die Leuchte am oberen und unteren Bereich fassen und etwas nach hinten ziehen.
- › Die Steckverbindung trennen » Abb. 169 - [B].
- › Um die Glühlampen zu erreichen, den Leuchtenmittelteil abschrauben und die Verrastung abdrücken » Abb. 170 - [A].
- › Zum erneuten Einbau den Leuchtenmittelteil am Gehäuse der Rückleuchte anschrauben.
- › Die Steckverbindung wiederherstellen und die Leuchte in die ursprüngliche Stellung einsetzen.
- › Die Leuchte festschrauben.

Glühlampen in der Rückleuchte wechseln

- › Die defekte Glühlampe [1], [2], [3] oder [4] » Abb. 170 aus der Fassung herausnehmen und eine neue Glühlampe einsetzen.
- › Zum Wechseln der Glühlampe [5] die Lampenfassung bis zum Anschlag **entgegen dem** Uhrzeigersinn drehen und die Fassung aus dem Gehäuse herausnehmen. ▶

- › Die Glühlampe wechseln, die Fassung mit der Glühlampe wieder in das Gehäuse einsetzen und bis zum Anschlag im Uhrzeigersinn drehen.

Technische Daten

Technische Daten

Fahrzeugdaten

Einleitung zum Thema

In diesem Kapitel finden Sie Informationen zu folgenden Themen:

Fahrzeugkenndaten	190
Betriebsgewicht und Zuladung	191
Messung des Kraftstoffverbrauchs und der CO ₂ -Emissionen nach ECE-Vorschriften und EU-Richtlinien	191
Abmessungen	192
Fahrzeugspezifische Angaben je nach Motortyp	193

Die Angaben in der technischen Fahrzeugdokumentation haben stets Vorrang vor den Angaben dieser Betriebsanleitung.

Die aufgeführten Fahrleistungswerte wurden ohne fahrleistungsmindernde Ausstattungen, wie z. B. Klimaanlage, ermittelt.

Fahrzeugkenndaten



Abb. 171 Fahrzeugdatenträger / Typschild

Fahrzeugdatenträger

Der Fahrzeugdatenträger » Abb. 171 - A befindet sich unter dem Bodenbelag im Gepäckraum und ist auch im Serviceplan eingeklebt.

Der Fahrzeugdatenträger enthält folgende Daten.

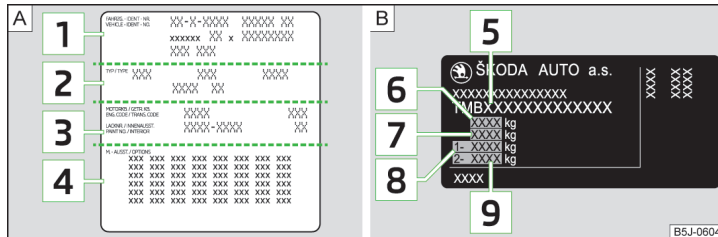
- 1 Fahrzeug-Identifizierungsnummer (VIN)
- 2 Fahrzeugtyp
- 3 Getriebekennbuchstaben / Lacknummer / Innenausstattung / Motorleistung / Motorkennbuchstaben
- 4 Teilweise Fahrzeugbeschreibung

Typschild

Das Typschild » Abb. 171 - B befindet sich unten an der B-Säule auf der rechten Fahrzeugseite.

Das Typschild enthält folgende Daten.

- 5 Fahrzeug-Identifizierungsnummer (VIN)
- 6 Maximal zulässiges Gesamtgewicht
- 7 Maximal zulässiges Gespanngewicht (Zugfahrzeug und Anhänger)
- 8 Maximal zulässige Achslast vorn
- 9 Maximal zulässige Achslast hinten

Fahrzeug-Identifizierungsnummer (VIN)

Die VIN-Nummer (Karosserienummer) ist im Motorraum auf dem rechten Federbeindom eingeprägt. Diese Nummer befindet sich auch auf einem Schild in der unteren linken Ecke unter der Frontscheibe (zusammen mit einem VIN-Strichcode) sowie auf dem Typschild.

Motornummer

Die Motornummer (dreistelliger Kennbuchstabe und die Seriennummer) ist auf dem Motorblock eingeprägt.

Ergänzende Informationen (gilt für Russland)

Die vollständige Nummer der Typenfreigabe des Verkehrsmittels ist in den Fahrzeugpapieren aufgeführt.

! ACHTUNG

Die angegebenen Werte für die maximal zulässigen Gewichte dürfen nicht überschritten werden - es besteht Unfall- und Beschädigungsgefahr!

Betriebsgewicht und Zuladung

Betriebsgewicht

Dieser Wert entspricht dem möglichst geringen Betriebsgewicht ohne weitere gewichtserhöhende Ausstattungen, wie z. B. Klimaanlage, Reserverad, Anhängervorrichtung.

Das angegebene Betriebsgewicht ist nur ein Orientierungswert.

Das Betriebsgewicht beinhaltet auch 75 kg als Fahrergewicht, das Gewicht der Betriebsflüssigkeiten sowie des Bordwerkzeugs und einen zu 90 % gefüllten Kraftstoffbehälter.

Betriebsgewicht des Fahrzeugs » [Seite 193](#), *Fahrzeugspezifische Angaben je nach Motortyp*.

Zuladung

Aus dem Unterschied zwischen dem maximal zulässigen Gesamtgewicht und dem Betriebsgewicht ist es möglich, die ungefähre maximale Zuladung zu berechnen.

Die Zuladung setzt sich aus folgenden Gewichten zusammen.

- Das Gewicht der Mitfahrer.
- Das Gewicht aller Gepäckstücke und anderer Lasten.
- Das Gewicht der Dachlast einschließlich des Dachgepäckträgersystems.
- Das Gewicht der Ausstattungen, die vom Betriebsgewicht ausgeschlossen sind.
- Die Anhängestützlast bei Anhängerbetrieb (max. 50 kg).

i Hinweis

Auf Wunsch kann das genaue Gewicht Ihres Fahrzeugs bei einem Fachbetrieb erfragt werden.

Messung des Kraftstoffverbrauchs und der CO₂-Emissionen nach ECE-Vorschriften und EU-Richtlinien

Die Angaben über den Kraftstoffverbrauch und die CO₂-Emissionen standen zum Zeitpunkt des Redaktionsschlusses nicht zur Verfügung.

Die Angaben über den Kraftstoffverbrauch und die CO₂-Emissionen sind den ŠKODA-Webseiten oder der vertrieblichen und technischen Fahrzeugdokumentation zu entnehmen.

Die Messung des Zyklus innerorts beginnt mit einem Kaltstart des Motors. Anschließend wird Stadtfahrbetrieb simuliert.

Beim Zyklus außerorts wird dem Fahralltag entsprechend das Fahrzeug in allen Gängen mehrfach beschleunigt und abgebremst. Die Fahrgeschwindigkeit variiert dabei zwischen 0 und 120 km/h.

Die Berechnung des kombinierten Kraftstoffverbrauchs erfolgt mit einer Gewichtung von etwa 37 % für den Zyklus innerorts und 63 % für den Zyklus außerorts.

i Hinweis

- Die auf den ŠKODA-Webseiten oder in der vertrieblichen und technischen Fahrzeugdokumentation aufgeführten Kraftstoffverbrauchs- und Emissionswerte wurden gemäß Regeln und unter Bedingungen festgestellt, die durch Rechtsvorschriften oder technische Vorschriften für die Bestimmung von betrieblichen und technischen Daten der Kraftfahrzeuge festgelegt sind.
- In Abhängigkeit vom Umfang der Ausstattungen, der Fahrweise, der Verkehrssituation, der Witterungseinflüsse und des Fahrzeugzustands können sich bei der Benutzung des Fahrzeugs in der Praxis Verbrauchswerte ergeben, die von den auf den ŠKODA-Webseiten oder in der vertrieblichen und technischen Fahrzeugdokumentation aufgeführten Kraftstoffverbrauchswerten abweichen.

Abmessungen

Fahrzeugabmessungen bei Betriebsgewicht ohne Fahrer (in mm)

	ROOMSTER	PRAKTIK	SCOUT
Länge	4214	4213	4240
Breite	1684	1684	1695
Breite einschließlich Außenspiegel	1882	1882	1882
Höhe	1607	1607	1650
Bodenfreiheit	140	140	141
Radstand	2620	2620	2620
Spurweite vorn/hinten	1436/1500 (1420/1484) ^{a)}	1436/1500 (1420/1484) ^{a)}	1427/1494

^{a)} Gilt für Fahrzeuge, die werkseitig 15"-Räder montiert haben.

Fahrzeugspezifische Angaben je nach Motortyp

Die angegebenen Werte wurden gemäß Regeln und unter Bedingungen festgestellt, die durch Rechtsvorschriften oder technische Vorschriften für die Bestimmung von betrieblichen und technischen Daten der Kraftfahrzeuge festgelegt sind.

1,2 l/51 kW Motor

Leistung (kW bei 1/min)	Größtes Drehmoment (Nm bei 1/min)	Anzahl der Zylinder / Hubraum (cm ³)
51/5400	112/3000	3/1198

Fahrleistungen und Gewichte		ROOMSTER	PRAKTIK
Höchstgeschwindigkeit (km/h)		159	
Beschleunigung 0-100 km/h (s)		15,9	
Betriebsgewicht (kg)		1200/1215 ^{a)}	1170 ^{b)} /1180 ^{c)}
Zulässige Anhängelast, gebremst (kg)	Steigungen bis 12 %	700	
	Steigungen bis 8 %	900	
Zulässige Anhängelast, ungebremst (kg)		600/450 ^{d)}	580/450 ^{d)}

a) Gilt für Fahrzeuge der Klasse N1.

b) Gilt für 14"-Felgen.

c) Gilt für 15"-Felgen.

d) Fahrzeuge ohne ABS.

1,2 l/63 kW TSI Motor

Leistung (kW bei 1/min)	Größtes Drehmoment (Nm bei 1/min)	Anzahl der Zylinder / Hubraum (cm ³)
63/4800	160/1500-3500	4/1197

Fahrleistungen und Gewichte		ROOMSTER	PRAKTIK
Höchstgeschwindigkeit (km/h)		172	
Beschleunigung 0-100 km/h (s)		12,6	
Betriebsgewicht (kg)		1221/1237 ^{a)}	1191 ^{b)} /1201 ^{c)}
Zulässige Anhängelast, gebremst (kg)	Steigungen bis 12 %	1000	
	Steigungen bis 8 %	1200	
Zulässige Anhängelast, ungebremst (kg)		610/450 ^{d)}	590/450 ^{d)}

a) Gilt für Fahrzeuge der Klasse N1.

b) Gilt für 14"-Felgen.

c) Gilt für 15"-Felgen.

d) Fahrzeuge ohne ABS.

1,2 l/77 kW TSI Motor

Leistung (kW bei 1/min)	Größtes Drehmoment (Nm bei 1/min)	Anzahl der Zylinder / Hubraum (cm ³)
77/5000	175/1500-4100	4/1197

Fahrleistungen und Gewichte	ROOMSTER MG5	ROOMSTER DSG7
Höchstgeschwindigkeit (km/h)	184	184
Beschleunigung 0-100 km/h (s)	10,9	11,0
Betriebsgewicht (kg)	1237	1271
Zulässige Anhängelast, gebremst (kg)	Steigungen bis 12 %	1100
	Steigungen bis 8 %	1200
Zulässige Anhängelast, ungebremst (kg)	610/450 ^{a)}	630/450 ^{a)}

^{a)} Fahrzeuge ohne ABS.

1,4 l/63 kW Motor

Leistung (kW bei 1/min)	Größtes Drehmoment (Nm bei 1/min)	Anzahl der Zylinder / Hubraum (cm ³)
63/5000	132/3800	4/1390

Fahrleistungen und Gewichte	ROOMSTER	PRAKTIK
Höchstgeschwindigkeit (km/h)	171	
Beschleunigung 0-100 km/h (s)	13,0	
Betriebsgewicht (kg)	1209/1224 ^{a)}	1179 ^{b)} /1189 ^{c)}
Zulässige Anhängelast, gebremst (kg)	Steigungen bis 12 %	900
	Steigungen bis 8 %	1100
Zulässige Anhängelast, ungebremst (kg)	600/450 ^{d)}	580/450 ^{d)}

^{a)} Gilt für Fahrzeuge der Klasse N1.

^{b)} Gilt für 14"-Felgen.

^{c)} Gilt für 15"-Felgen.

^{d)} Fahrzeuge ohne ABS.

1,6 l/77 kW Motor

Leistung (kW bei 1/min)	Größtes Drehmoment (Nm bei 1/min)	Anzahl der Zylinder / Hubraum (cm ³)
77/5600	153/3800	4/1598

Fahrleistungen und Gewichte		ROOMSTER MG5	ROOMSTER AG6
Höchstgeschwindigkeit (km/h)		183	180
Beschleunigung 0-100 km/h (s)		11,3	12,5
Betriebsgewicht (kg)		1233	1278
Zulässige Anhängelast, gebremst (kg)	Steigungen bis 12 %	1000	
	Steigungen bis 8 %	1200	
Zulässige Anhängelast, ungebremst (kg)		610/450 ^{a)}	630/450 ^{a)}

^{a)} Fahrzeuge ohne ABS.

1,2 l/55 kW TDI CR Motor

Leistung (kW bei 1/min)	Größtes Drehmoment (Nm bei 1/min)	Anzahl der Zylinder / Hubraum (cm ³)
55/4200	180/2000	3/1199

Fahrleistungen und Gewichte		ROOMSTER	ROOMSTER GreenLine	PRAKTIK
Höchstgeschwindigkeit (km/h)		162	165	162
Beschleunigung 0-100 km/h (s)		15,5	15,4	15,5
Betriebsgewicht (kg)		1308	1314	1278
Zulässige Anhängelast, gebremst (kg)	Steigungen bis 12 %	1000		
	Steigungen bis 8 %	1200		
Zulässige Anhängelast, ungebremst (kg)		650/450 ^{a)}		630/450 ^{a)}

^{a)} Fahrzeuge ohne ABS.

1,6 l/66 kW TDI CR Motor

Leistung (kW bei 1/min)	Größtes Drehmoment (Nm bei 1/min)	Anzahl der Zylinder / Hubraum (cm ³)
66/4200	230/1500-2500	4/1598

Fahrleistungen und Gewichte	ROOMSTER	PRAKTIK
Höchstgeschwindigkeit (km/h)	171	
Beschleunigung 0-100 km/h (s)	13,3	
Betriebsgewicht (kg)	1322	1292
Zulässige Anhängelast, gebremst (kg)	1200	
Zulässige Anhängelast, ungebremst (kg)	660/450 ^{a)}	640/450 ^{a)}

^{a)} Fahrzeuge ohne ABS.

1,6 l/77 kW TDI CR Motor

Leistung (kW bei 1/min)	Größtes Drehmoment (Nm bei 1/min)	Anzahl der Zylinder / Hubraum (cm ³)
77/4400	250/1500-2500	4/1598

Fahrleistungen und Gewichte	
Höchstgeschwindigkeit (km/h)	181
Beschleunigung 0-100 km/h (s)	11,5
Betriebsgewicht (kg)	1322
Zulässige Anhängelast, gebremst (kg)	1200
Zulässige Anhängelast, ungebremst (kg)	660/450 ^{a)}

^{a)} Fahrzeuge ohne ABS.

Stichwortverzeichnis

A

Abblendlicht	61
Ablagefach	
Beleuchtung	66
Ablagefächer	86
Ablagefach auf der Fahrerseite	87
Ablagefächer auf der Beifahrerseite	86
Ablagefächer im Gepäckraum	90
Ablagefächer in den Türen	89
Ablagefach in der Mittelkonsole	88
Ablagefach unter dem Vordersitz	88
Ablagetaschen an den Vordersitzen	87
Brillenfach	88
flexibles Ablagefach	90
Klapptisch an der mittleren Sitzlehne	89
Ablagen	86
ABS	123
Kontrollleuchte	44
Abschleppen	179
Abschleppöse	
hinten	180
vorn	180
Abschleppschutz	55
Airbag	16
abschalten	20
Anpassungen und Beeinträchtigungen am Airbag-System	138
Auslösung	17
Beifahrer-Frontairbag abschalten	21
Frontairbag	18
Kopfairbag	20
Seitenairbag	19
Airbag-System	16
Airbag abschalten	20
Alarm	55

Anhänger	133
13-polige Steckdose	133
an- und abkuppeln	133
Anhängerbetrieb	134
beladen	134
Sicherungsöse	133
Anhängerbetrieb	129, 134
Anhängevorrichtung	129
Beschreibung	130
Betrieb und Pflege	143
Stützlast	129
Zubehör	133
Anpassungen	136
Anpassungen und technische Änderungen	
Airbags	138
Service	137
Spoiler	138
Antenne	140
siehe Fensterscheiben	142
Anti-Diebstahl-Radschrauben	175
Antiblockiersystem	123
Anzeige	
Kühlmitteltemperatur	31
Service-Intervall	36
Armlehne	89
Aschenbecher	84
ASR	123
Kontrollleuchte	43
Assistenzsysteme	
ABS	44, 123
ASR	43, 123
EDS	123
Einparkhilfe	124
ESC	43, 122
Geschwindigkeitsregelanlage	125
START-STOPP	126
Audio	
siehe Radio / Navigationssystem	4

Ausland	
bleifreies Benzin	121
Fahren im Ausland	121
Außentemperatur	34
Auswechseln	
Scheibenwischerblätter	69
Auto-Check-Control	39
Auto-Computer	
siehe Multifunktionsanzeige	33
Automatisches Getriebe	113
Anfahren und Fahren	115
Funktionsstörungen	115
Kick-down	115
Tiptronic	114
Wählhebel-Notentriegelung	115
Wählhebelbedienung	113
Wählhebelsperre	114
Automatische Verbraucherabschaltung	161
AUX	107
B	
Beförderung von Kindern	22
Beheizung	
Außenspiegel	70
Heckscheibe	66
Benzin	
siehe Kraftstoff	148
Berganfahrassistent	122
Bestandteile des Pannensets	176
Betriebsgewicht	191
Bleifreies Benzin	121
Blenden	66
Blinken	62
Blinklicht	62
Bordcomputer	
siehe Multifunktionsanzeige	33
Bordwerkzeug	172
Bremsassistent	122

Bremsen	
Bremsflüssigkeit	157
Bremskraftverstärker	112
Einfahren	116
Handbremse	112
Informationen für das Bremsen	111
Kontrollleuchte	40
Bremsflüssigkeit	157
Displaymeldungen	40
prüfen	157
Spezifikation	157
wechseln	157
Bremskraftverstärker	112

C

Chromteile	
siehe Fahrzeugpflege	142
Climatronic	98
Automatikbetrieb	99
Bedienungselemente	98
Frontscheibe entfrosten	100
Gebälse regeln	99
Temperatur einstellen	99
Umluftbetrieb	99

Cockpit	
12-Volt-Steckdose	85
Ablagefächer	86
Aschenbecher	84
Leuchte	65
Übersicht	29
Zigarettenanzünder	84

Computer	
siehe Multifunktionsanzeige	33

D

DAY LIGHT	
siehe Tagfahrlicht	62
Dekorationsfolien	142
Dichtungen	
Fahrzeugpflege	142

Diebstahlwarnanlage	55
Anhänger	135
Funktionsweise	55
Diesel	
siehe Kraftstoff	149
Dieseldieselkraftstoff	
Winterbetrieb	149
Dieselpartikelfilter	45
Displaymeldungen	45
Digitaluhr	32
Drehzahlmesser	31
Dreieck	171

E

EDS	123
Einfahren	
Bremsbeläge	116
die ersten 1 500 km	116
Motor	116
Reifen	116
Einstellen	
Außenspiegel	70
Gurthöhe	15
Heizung	95
Lenkrad	10
manuell abblendbarer Innenspiegel	70
manuelle Klimaanlage	97
Sitz	71
Uhr	32
Elektrische Energie sparen	116
Elektrische Fensterheber	
Funktionsstörungen	59
Taste in der Fahrtür	57, 58
Taste in der hinteren Tür	58
Zentralverriegelung	59
Elektronische Differenzialsperre	123
Elektronische Wegfahrsperre	110
Emissionswerte	191

Entriegeln	
Fernbedienung	54
ohne Zentralverriegelung	50
Zentralverriegelung	52
Entriegeln und Verriegeln	48
Ersetzen	
Fahrzeuggestaltung	160
ESC	
Funktionsweise	122
Kontrollleuchte	43

F

Fächer	86
Fahren	
Emissionswerte	191
Höchstgeschwindigkeit	193
im Ausland	121
Kraftstoffverbrauch	191
Fahrradträger	80
Fahrt	
Wasserdurchfahrten auf Straßen	120
Fahrzeug-Identifizierungsnummer (VIN)	190
Fahrzeugabmessungen	192
Fahrzeug anheben	174
Fahrzeuggestaltung	
ab- bzw. anklebmen	161
Abdeckung	159
automatische Verbraucherabschaltung	161
ersetzen	160
laden	160
Säurestand prüfen	159
Sicherheitshinweise	158
Winterbetrieb	159
Fahrzeuggestaltung laden	160
Fahrzeuggestaltung	192
Fahrzeuggestaltungsträger	190
Fahrzeuggestaltungsträger und Typschild	
Fahrzeuggestaltungsträger und Typschild	190
Fahrzeuggestaltung	192

Fahrzeuglänge	192	Feuerlöscher	171	Gurtstraffer	15	
Fahrzeuggpflege	136	Folien	142	H		
Alcantara	145	Frontairbag	18	Handbremse	112	
automatische Waschanlage	140	Frontscheinwerfer	185	Hebel		
Chromteile	142	Funkanlagen	100	Blinklicht	62	
Dekorationsfolien	142	Funkschlüssel		Fernlicht	62	
Fahrzeug außen pflegen	140	Batterie ersetzen	49	Heckscheibe - Beheizung	66	
Gummidichtungen	142	Fußmatten	113	Heckscheibe entfrosten	66	
Hochdruckreiniger	140	siehe Fußmatten	113	Heizung		
Hohlraumkonservierung	143	G			bedienen	94
Innenraum pflegen	144	Gangempfehlung	33	Bedienung	94	
konservieren	141	Gepäckraum		Scheiben entfrosten	95	
Kunstleder	145	Abdeckung	77	Sitze	72	
Kunststoffteile	141	Befestigungselemente	76	Umluftbetrieb	95	
Lack polieren	141	Befestigungsnetze	77	Heizung und Klimaanlage	93	
Naturleder	145	Fahrzeuge der Klasse N1	76	Hinweise für das Fahren mit repariertem Reifen	178	
Räder reinigen	143	Fahrzeuge der Klasse N1	76	Höchstgeschwindigkeit	193	
Scheinwerfergläser	143	Gepäckraumklappe entriegeln	57	Hohlraumkonservierung	143	
Sicherheitsgurte	146	klappbarer Haken	76	Hupe	29	
Stoffbezüge	146	Leuchte	66	I		
Stoffe	145	Notentriegelung	57	Individuelle Einstellungen		
Türschließzylinder	143	siehe Gepäckraumklappe	56	entriegeln	51	
Wagenheber	143	variabler Ladeboden	78	verriegeln	51	
Waschanlage	140	Gepäckraumklappe	56	Innenleuchte		
waschen	139	automatische Verriegelung	57	Praktik	92	
waschen von Hand	139	Geschwindigkeitsmesser	31	Innenraumbelichtung		
Fahrzeug reinigen	139	Geschwindigkeitsregelanlage	125	Praktik	92	
Fahrzeugschlüssel	48	Geschwindigkeitssymbol		Innenraumüberwachung	55	
Fahrzeug waschen	139	siehe Räder	166	ISOFIX	25	
Fahrzeugzustand		Getränkehalter	83	K		
siehe Auto-Check-Control	39	Getriebe		Kindersicherheit		
Felgen	162	Displaymeldungen	39	Seitenairbag	24	
Fenster		Gewichte		Kindersicherung	49	
enteisen	142	maximal zulässige Gewichte	190	Kindersitz		
siehe elektrische Fensterheber	57	Glühlampen		auf dem Beifahrersitz	23	
Fenster-Komfortbedienung	59	wechseln	184	Gruppeneinteilung	25	
Fensterscheiben	142	GSM	100			
Fernbedienung	53	Gurtaufrollautomaten	15			
Synchronisierungsvorgang	55	Gurte	12			
Fernlicht	62					

ISOFIX	25	prüfen	156	MAXI DOT	
TOP TETHER	27	Temperaturanzeige	31	Einstellungen	38
Verwendung von Kindersitzen	25	Kunstleder	145	Hauptmenü	38
Verwendung von Kindersitzen ISOFIX	26			siehe MAXI DOT-Display	38
Kinder und Sicherheit	22	L		MAXI DOT-Display	38
Kleiderhaken	85	Lack		MDI	107
Klimaanlage		siehe Lackpflege	141	Mechanische Fensterheber	59
Bedienung	96	Lackpflege	141	öffnen und schließen	60
Climatronic	98	Lack polieren		Medien	
Luftaustrittsdüsen	93	siehe Fahrzeugpflege	141	siehe Radio / Navigationssystem	4
manuelle Klimaanlage	96	Lenkrad	10	Mobiltelefon	100
Kombi-Instrument	30	Leuchten		Verbindung mit der Freisprecheinrichtung	103
siehe Kombi-Instrument	30	Kontrollleuchten	40	Modi des automatischen Getriebes	113
Übersicht	30	Licht	60	Motor	
Komfortblinker	62	Abblendlicht	61	Einfahren	116
Konservieren		Blinklicht	62	Motor abstellen	110
siehe Fahrzeugpflege	141	Cockpit	65, 66	Motor anlassen	110
Kontrollleuchten	40	ein- und ausschalten	61	Motor anlassen und abstellen	109
Kopfairbag	20	Fernlicht	62	Motor abstellen	110
Kopfstütze	74	Glühlampenwechsel	184	Motor anlassen	110
einstellen	75	Halogen-Projektorscheinwerfer mit Kurven-		Starthilfe	178
Kraftbegrenzung der Fensterheber	58	lichtfunktion	63	Motor anlassen und abstellen	109
Kraftstoff	147	Lichthupe	62	Motornummer	190
bleifreies Benzin	148	Nebelscheinwerfer	63	Motoröl	153
Diesel	149	Nebelscheinwerfer mit der Funktion CORNER	63	Füllmenge	153
Kraftstoffvorratsanzeige	31	Nebelschlussleuchte	63	Kontrollleuchte	41
siehe Kraftstoff	147	Parklicht	65	nachfüllen	155
tanken	147	Standlicht	61	prüfen	154
Vorratsanzeige	31	Tagfahrlicht	62	Spezifikation	153
Kraftstoffverbrauch	116, 191	touristisches Licht	64	Motorraum	149
Kugelstange		Warnblinkanlage	64	Bremsflüssigkeit	157
abnehmen	132	Weitenregulierung	61	Fahrzeugbatterie	158
Befestigung prüfen	131	Licht ein- und ausschalten	61	Kühlmittel	156
Bereitschaftsstellung	130	Luftaustrittsdüsen	93	Übersicht	152
montieren	131			Motorraumklappe	
Kühlerlüfter	152	M		öffnen	151
Kühlmittel	155	Manuelle Klimaanlage		schließen	151
Displaymeldungen	42	Umluftbetrieb	97		
Kontrollleuchte	42	Manuelles Schalten			
nachfüllen	156	siehe Schalten	112		

Multifunktionsanzeige	
Bedienung	34
Funktionen	33
Speicher	33
Multimedia	106

N

N1	76
Nachfüllen	
Kühlmittel	156
Motoröl	155
Scheibenwaschwasser	152
Navigationssystem	4
Nebelscheinwerfer	63
Nebelschlussleuchte	63
Netztrennwand	78
Not	
Fahrzeug abschleppen	179
Fahrzeug mittels der Anhängavorrichtung abschleppen	181
Gepäckraumklappe entriegeln	57
Laderaumklappe öffnen (Praktik)	92
Radwechsel	172
Reifenreparatur	175
Starthilfe	178
Türverriegelung	51
Wählhebel-Entriegelung	115
Warnblinkanlage	64
Notausstattung	
Bordwerkzeug	172
Feuerlöscher	171
Verbandskasten	171
Wagenheber	172
Warndreieck	171
Notrad	164

O

Öl	
siehe Motoröl	154

Öldruck	
Displaymeldungen	41
Ölmesstab	154
Original Teile	137
Original Zubehör	137

P

Pannenset	175
Panoramadach	67
Parken	
Einparkhilfe	124
Parkzettelhalter	86
Passive Sicherheit	8
Fahrsicherheit	8
Sicherheitsausstattungen	8
vor jeder Fahrt	8
Pedale	113
Fußmatten	113
Praktik	90
Befestigung des Ladebodens	91
Innenleuchte	92
Innenraumbeleuchtung	92
Notentriegelung der Laderaumklappe	92
verstellbare Sicherheitstrennwand hinter den Vordersitzen	91
Verstellung der Sicherheitstrennwand	91
Verzurrösen	91
Praktische Ausstattungen	83
12-Volt-Steckdose	85
Aschenbecher	84
Getränkehalter	83
Kleiderhaken	85
Parkzettelhalter	86
Zigarettenanzünder	84
Prüfen	
Batteriesäurestand	159
Bremsflüssigkeit	157
Kugelstange ordnungsgemäß befestigen	131
Kühlmittel	156
Motoröl	154

Ölstand	154
Scheibenwaschwasser	152

Prüfung

gesetzliche Prüfungen	136
-----------------------	-----

R

Räder

allgemeine Hinweise	162
Geschwindigkeitssymbol	166
Lastindex	166
laufrichtungsgebundene Reifen	164
Lebensdauer von Reifen	163
Notrad	164
Räder lagern	163
Räder tauschen	163
Reifenfülldruck	163
Reifengröße	166, 167
Reifengrößen	163
Reifenverschleißanzeiger	163
Reserverad	164
Schneeketten	170
Vollblende	165
Wechseln	172
Winterreifen	169

Radio

Radioempfang

siehe Fensterscheiben	142
-----------------------	-----

Radschrauben

Abdeckkappen	165
Anti-Diebstahl-Radschrauben	175
lösen und festziehen	174

Radwechsel

nachträgliche Arbeiten	173
Rad abnehmen und ansetzen	173
Vorarbeiten	173

Regulierung

Leuchtweite	61
-------------	----

Reifen

Erläuterung der Beschriftung	166
Fülldruck	163

Spiegel	
Außenspiegel	70
Make-up	66
manuell abblendbarer Innenspiegel	70

Spoiler	138
----------------	-----

Standlicht	61
-------------------	----

START-STOPP	126
--------------------	-----

Funktionsbedingungen des Systems	127
Funktionsweise	127
Hinweismeldungen	128
Starthilfe	179
systembedingter automatischer Startvorgang	127
System manuell deaktivieren/aktivieren	128

Starthilfe	178
-------------------	-----

T

Tachometer	31
-------------------	----

Tagfahrlicht	62
---------------------	----

Tanken	147
Kraftstoff	147

Taste in der Fahrertür	
elektrische Fensterheber	57

Technische Daten	190
-------------------------	-----

Teileersatz	136
--------------------	-----

Telefon	100
----------------	-----

Tiptronic	114
------------------	-----

TOP TETHER	27
-------------------	----

Touristisches Licht	64
----------------------------	----

Träger	82
---------------	----

Traktionskontrolle (ASR)	123
---------------------------------	-----

Transport	
------------------	--

Dachgepäckträger	82
Gepäckraum	75

Tür	
------------	--

Kindersicherung	49
Kontrollleuchte für Tür offen	41
öffnen	50
schließen	50

Türen

Notverriegelung	51
-----------------	----

Typschild	190
------------------	-----

U

Übersicht

Cockpit	29
Kontrollleuchten	40
Motorraum	152

Uhr	32
------------	----

Umluftbetrieb

manuelle Klimaanlage	97
----------------------	----

Umwelt	116
---------------	-----

Umweltbewusst fahren	116
-----------------------------	-----

Umweltverträglichkeit	119
------------------------------	-----

Unterbodenschutz	144
-------------------------	-----

USB	107
------------	-----

V

Variabler Ladeboden	78
----------------------------	----

aus- und einbauen	79
Gepäckraum unterteilen	79

Ver- und Entriegeln von innen	53
--------------------------------------	----

Verbandskasten	171
-----------------------	-----

Verriegeln

Fernbedienung	54
Notverriegelung	51
ohne Zentralverriegelung	50
Zentralverriegelung	53

Verzögerte Verriegelung der Gepäckraumklappe	
siehe Gepäckraumklappe	57

VIN	
------------	--

Fahrzeug-Identifizierungsnummer	190
---------------------------------	-----

Vordersitze	71
--------------------	----

Vorglühanlage

Kontrollleuchte	44
-----------------	----

W

Wagenheber	172
Wartung	143

Wählhebel

siehe Wählhebelbedienung	113
--------------------------	-----

Wählhebelbedienung	113
---------------------------	-----

Warnblinkanlage	64
------------------------	----

Wardreieck	171
-------------------	-----

Warnsymbole

siehe Kontrollleuchten	40
------------------------	----

Wartung	119
----------------	-----

Dekorationsfolien	142
-------------------	-----

Waschen

automatische Waschanlage	140
Hochdruckreiniger	140
von Hand	139

Wasser

Durchfahrt	120
------------	-----

Wasserdurchfahrt	120
-------------------------	-----

Wechseln

Bremsflüssigkeit	157
------------------	-----

Glühlampe für Abblend- und Fernlicht - Halogen-Scheinwerfer	185
---	-----

Glühlampe für Abblendlicht - Halogen-Projektorscheinwerfer	186
--	-----

Glühlampe für Blinklicht vorn	186
-------------------------------	-----

Glühlampe für Fernlicht - Halogen-Projektorscheinwerfer	186
---	-----

Glühlampe für Kennzeichenleuchte	188
----------------------------------	-----

Glühlampe für Nebelscheinwerfer und Tagfahrlicht	186
--	-----

Glühlampe für Nebelscheinwerfer (Scout)	187
---	-----

Glühlampe für Standlicht vorn	186
-------------------------------	-----

Glühlampen	184
------------	-----

Glühlampen in der Rückleuchte	188
-------------------------------	-----

Räder	172
-------	-----

Sicherungen	181
-------------	-----

Sicherungen im Motorraum	183
--------------------------	-----

Sicherungen in der Schalttafel	182
--------------------------------	-----

Wegfahrsperr	110
Werkzeug	172
Winterbetrieb	169
Dieselkraftstoff	149
Fahrzeugbatterie	159
Scheiben enteisen	142
Schneeketten	170
Winterreifen	169
Winterreifen	
siehe Räder	169
Wirtschaftlich fahren	
Ballast	119
Energie sparen	119
energiesparend schalten	117
Kurzstrecken	118
Leerlauf	118
mit Vollgas fahren	118
regelmäßige Wartung	119
Reifenfülldruck	118
vorausschauend fahren	117
Wirtschaftlich und umweltbewusst fahren	116
Witterungsverhältnisse	136

Z

Zähler für die zurückgelegte Fahrstrecke	32
Zentralverriegelung	51
entriegeln	52
verriegeln	53
Zentralverriegelungstaste	53
Zigarettenanzünder	84
Zubehör	136
Zuladung	191
Zündschloss	110
Zündung	110
Zurückgelegte Fahrstrecke	32

Nachdruck, Vervielfältigung, Übersetzung oder eine andere Nutzung, auch auszugsweise, ist ohne schriftliche Genehmigung von ŠKODA AUTO a.s. nicht gestattet.

Alle Rechte nach dem Urheberrechtsgesetz bleiben ŠKODA AUTO a.s. ausdrücklich vorbehalten.

Änderungen vorbehalten.

Herausgegeben von: ŠKODA AUTO a.s.

© ŠKODA AUTO a.s. 2014

ŠKODA Service App - ŠKODA Service in Ihrer Tasche

Die Anwendung ŠKODA Service ist für Smartphones mit dem System Android und iPhone vorgesehen. Diese hat vor allem die Aufgabe, Ihnen als Kunden von ŠKODA AUTO in schwierigen Situationen unterwegs zu helfen.

Mein Dealer – wählen Sie Ihren bevorzugten Dealer aus und lesen Sie über dessen aktuelles Angebot oder ŠKODA Neuigkeiten.

Assistenz – kontaktieren Sie einen Pannendienst, finden Sie den nächsten Dealer unterwegs und nutzen sie den Dienst Parking Helper.

Mein Auto – die komplette Betriebsanleitung sowie eine zusammenfassende Liste aller Kontrollleuchten für eine schnelle Übersicht, eine Anleitung für Media-Systeme und Quick-Tipps.



Im AppStore für iOS und im Google Play für Android zum Herunterladen bereit

ŠKODA Manual App - lernen Sie Ihr Fahrzeug kennen

Die Anwendung ŠKODA Manual ist für Tablet-Anwender mit dem System Android und iOS vorgesehen, die Interesse an den Fahrzeugen der Marke ŠKODA haben oder bereits eines besitzen. Die Anwendung enthält die komplette Version der elektronischen Anleitung für alle aktuellen Modelle der Marke ŠKODA. Des Weiteren enthält diese eine Liste aller Kontrollleuchten, eine Anleitung für Media-Systeme sowie ein Bildschema der Quick-Tipps.

Zu den Hauptfunktionalitäten der Anwendung gehören:

- › Einfache Navigation durch den Inhalt
- › Übersichtliches Lesen des Inhalts
- › Volltextsuche durch die gesamte Anleitung
- › Reiter für einen schnellen Zugriff auf bevorzugte Kapitel



Available on the
App Store

GET IT ON
Google play

www.skoda-auto.com

Auch Sie können etwas für die Umwelt tun!

Der Kraftstoffverbrauch Ihres ŠKODA und die damit verbundenen Schadstoffemissionen werden in entscheidendem Maße von Ihrer Fahrweise bestimmt.

Der Geräuschpegel und der Fahrzeugverschleiß hängen von der Weise ab, wie Sie mit Ihrem Fahrzeug umgehen.

Wie Sie Ihr Fahrzeug ŠKODA mit größtmöglicher Rücksicht auf die Umwelt benutzen und gleichzeitig sparsam fahren können, lesen Sie in dieser Betriebsanleitung.

Außerdem widmen Sie bitte Ihre Aufmerksamkeit den Teilen der Betriebsanleitung, die nachfolgend gekennzeichnet  sind.

Arbeiten Sie mit uns zusammen - zum Wohl der Umwelt.

Návod k obsluze
Roomster německy 11.2014
S80.5610.16.00
5J7012705AH



5J7012705AH