

BETRIEBSANLEITUNG



CITROËN C3 PICASSO



IHRE BETRIEBSANLEITUNG IM INTERNET!

CITROËN SERVICE
<http://service.citroen.com>

CITROËN bietet Ihnen die Möglichkeit, Ihre Borddokumente einfach und kostenlos im Internet abzurufen. Sie erhalten einen Zugang zur Historie sowie zu den aktuellsten Informationen.

Rufen Sie die Website **<http://service.citroen.com>** auf.

- 1 | Wählen Sie Ihre Sprache aus.
- 2 | Klicken Sie auf den Link im Bereich "Zugang für Privatkunden" wo Sie die "Bord-Dokumentation" finden. Ein Fenster öffnet sich, das Ihnen Zugang zu allen Betriebsanleitungen gewährt.
- 3 | Wählen Sie Ihr Fahrzeug, das Modell und anschließend das Ausgabedatum der Bedienungsanleitung.
- 4 | Klicken Sie schließlich den Abschnitt an, der Sie interessiert.

Bitte beachten Sie folgende Hinweise:

Ihr Fahrzeug verfügt je nach Ausstattungsniveau, der Version und den Besonderheiten des Verkaufslandes über einen Teil der in dieser Betriebsanleitung beschriebenen Ausstattungselemente.

Der Einbau eines nicht von CITROËN empfohlenen elektrischen Gerätes oder Zubehörteils kann zu einer Betriebsstörung in der elektronischen Anlage Ihres Fahrzeugs führen. Wir bitten Sie, dies zur Kenntnis zu nehmen und sich an einen CITROËN-Vertragspartner zu wenden, der Ihnen gerne die gelisteten Geräte und Zubehörteile zeigt.

Legende



Warnhinweise zur Sicherheit



Ergänzende Information



Beitrag zum Umweltschutz



Verweis auf die angegebene Seite

CITROËN präsentiert auf allen Kontinenten

dieser Erde eine breite Produktvielfalt,

bei der neue Technologien und ununterbrochener Innovationsgeist

einen modernen sowie kreativen Mobilitätsansatz bieten.

Wir bedanken uns für Ihr Vertrauen in uns und möchten Sie zu Ihrer Wahl beglückwünschen.

Dank dieser Betriebsanleitung kennen

Sie fortan jede Ausstattung,

jeden Schalter und jede

Einstellung Ihres Neuwagens.

So können Sie künftig noch angenehmeres Fahrvergnügen genießen.

Wir wünschen Ihnen gute Fahrt!

INHALT

BEDIENUNG 4 → 19

SPARSAME FAHRWEISE 20 → 21

1 - BETRIEBSKONTROLLE 22 → 34

Kombiinstrument	22
Kontroll- und Warnleuchten	23
Anzeigen	31
Einstelltasten	34

2 - MULTIFUNKTIONSBILDSCHIRME 35 → 46

Bildschirme ohne Autoradio	35
Bildschirme mit Autoradio	37
Bordcomputer	44

3 - BORDKOMFORT 47 → 59

Belüftung	47
Heckscheibenheizung	49
Heizung	49
Manuelle Klimaanlage	49
Automatische Klimaanlage mit getrennter Regelung	51
Duftspender	53
Vordersitze	54
Rücksitzbank	56
Rückspiegel	58
Lenkradverstellung	59

4 - ÖFFNUNGEN 60 → 72

Schlüssel mit Fernbedienung	60
Fensterheber	64
Türen	66
Kofferraum	68
Panoramaglasdach	69
Kraftstofftank	70
Sicherung gegen Falschtanken (Diesel)	72

5 - SICHT 73 → 81

Lichtschalter	73
Leuchtweitenverstellung der Scheinwerfer	76
Scheibenwischerschalter	77
Deckenleuchten	80
Kofferraumbeleuchtung	81

6 - AUSSTATTUNG 82 → 91

Ausstattung vorn	82
Ausstattung hinten	86
Kofferraumausstattung	89

7 - KINDERSICHERHEIT 92 → 100

Kindersitze	92
ISOFIX-Kindersitze	97
Kindersicherung	100

INHALT

8 - SICHERHEIT 101 → 111

Fahrtrichtungsanzeiger	101
Warnblinker	101
Hupe	101
Not- oder Pannenhilferuf	102
Bremshilfesysteme	102
Systeme zur Kontrolle der Spurtreue	103
Sicherheitsgurte	104
Airbags	108

10 - KONTROLLEN 127 → 134

Motorhaube	128
Leer gefahrener Tank (Diesel)	128
Benzinmotoren	130
Dieselmotoren	131
Füllstandskontrollen	132
Sonstige Kontrollen	133

12 - TECHNISCHE DATEN 166 → 173

Benzinmotoren	166
Gewichte - Benzinmotoren	167
LPG-Motoren (Autogas)	168
Gewichte LPG	169
Dieselmotoren	170
Gewichte - Dieselmotoren	171
Fahrzeugabmessungen	172
Kenndaten	173

9 - FAHRBETRIEB 112 → 126

Feststellbremse	112
Mechanisches Sechsganggetriebe	112
Gangwechselanzeige	113
Automatisiertes 6-Gang-Schaltgetriebe	114
Berganfahrhilfe	117
Stop & Start	118
Geschwindigkeitsbegrenzer	121
Geschwindigkeitsregler	123
Einparkhilfe hinten	125

11 - PRAKTISCHE TIPPS 135 → 165

Reifenpannenset	135
Radwechsel	140
Austausch der Glühlampen	144
Austausch der Sicherungen	150
Batterie	157
Energiesparmodus	159
Austausch der Scheibenwischerblätter	159
Fahrzeug abschleppen	160
Anhängerkupplung	162
Dachträger anbringen	163
Zubehör	164

AUDIO und TELEMATIK 174 → 230

Notfall oder Pannenhilfe	175
MyWay	177
Autoradio	209

STICHWORTVERZEICHNIS 231 → 234

Einparkhilfe hinten

Dieses System warnt den Fahrer bei der Erkennung eines Hindernisses hinter dem Fahrzeug beim Einlegen des Rückwärtsganges.

» 125

Panorama-Glasdach

Dieses Dach bietet Ihnen eine unvergleichliche Sicht und Helligkeit im Innenraum.

» 69

Stop & Start

Das Stop & Start-System schaltet während eines Stopps den Motor kurzzeitig aus und setzt ihn in Bereitschaftshaltung (beispielsweise an Ampeln, im Stau, usw.). Der Motor springt dann wieder automatisch an, sobald Sie losfahren möchten. Mit Hilfe des Stop & Start-Systems können Kraftstoffverbrauch, Abgasemissionen und der Geräuschpegel bei stehendem Fahrzeug reduziert werden.

» 118

ASR und ESP

Miteinander verbundene Systeme zur Gewährleistung der Richtungsstabilität des Fahrzeugs im Rahmen der physikalischen Gesetzmäßigkeiten.

» 103

Nachleuchtfunktion (Follow me home)

Nach Abschaltung der Zündung, leuchten die vorderen Scheinwerfer noch einige Sekunden, um dem Fahrer den Ausstieg aus dem Fahrzeug bei schwacher Beleuchtung zu erleichtern.

» 75, 76



ÖFFNEN

Schlüssel mit Fernbedienung



A. Schlüssel ausklappen/einklappen



Verriegelung

(einmal drücken; ununterbrochenes Aufleuchten der Fahrtrichtungsanzeiger)



Entriegelung des Fahrzeugs

(schnelles Blinken der Fahrtrichtungsanzeiger)

Panorama-Glasdach

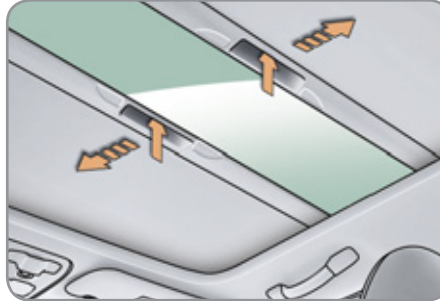

Heben Sie den Griff des betreffenden Verdunkelungsrollos an und lassen Sie diesen wieder los.

Jedes Verdunkelungsrollo ist mit einem Aufroller ausgestattet, mit dem das Rollo sobald es losgelassen wird wieder verstaut werden kann.

Kraftstofftank



1. Tankklappe öffnen
2. Tankverschluss öffnen und einhängen

Tankinhalt:

- ca. 50 Liter (Benzin),
- ca. 48 Liter (Diesel),
- je nach Ausführung: ca. 30 Liter (Benzin oder Diesel).

ÖFFNEN

Kofferraum

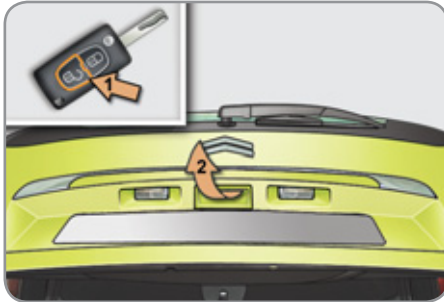

1. Entriegeln des Fahrzeugs
2. Öffnen des Kofferraums

» 68

Variabler Gepäckraumboden



Dieser mobile Gepäckraumboden mit zwei Einstellungsoptionen bietet Ihnen die Möglichkeit:

- Ihr Kofferraumvolumen zu maximieren,
- Ihren Kofferraum aufzuteilen (Verstauen der Ablage hinten, ...),
- einen durchgängig ebenen Kofferraumboden bis hin zu den Vordersitzen bei umgeklappter und maximal zurückgeschobener Rücksitzbank zu schaffen.

» 90

Motorhaube

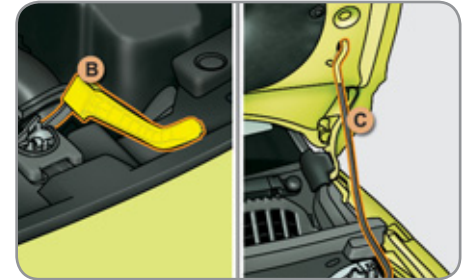

- A. Betätigung innen
- B. Betätigung außen
- C. Haubenstütze

» 128

Automatische Klimaanlage mit getrennter Regelung

Mit dieser Ausstattung können Fahrer und Beifahrer ihre individuelle Temperatur einstellen. Die eingestellte Temperatur wird dann automatisch in Abhängigkeit zu den klimatischen Außenbedingungen gesteuert.

» 51

Duftspender

Mit dem in der Belüftung integrierten Duftspender lässt sich der von Ihnen gewählte Duftstoff im gesamten Innenraum verteilen.

» 53

Geschwindigkeitsregler/-begrenzer

Mit Hilfe dieser beiden Funktionen kann der Fahrer seine Fahrzeuggeschwindigkeit je nach festgelegtem Wert kontrollieren.

» 121/123

Audio-Anlage und Kommunikationssystem

Diese Ausstattung entspricht dem neuesten Stand der Technik: MP3-kompatible Audioanlage, Audio-Navigationsanlage MyWay, Anschlüsse für Zusatzgeräte, Not- oder Pannruf.

» 175

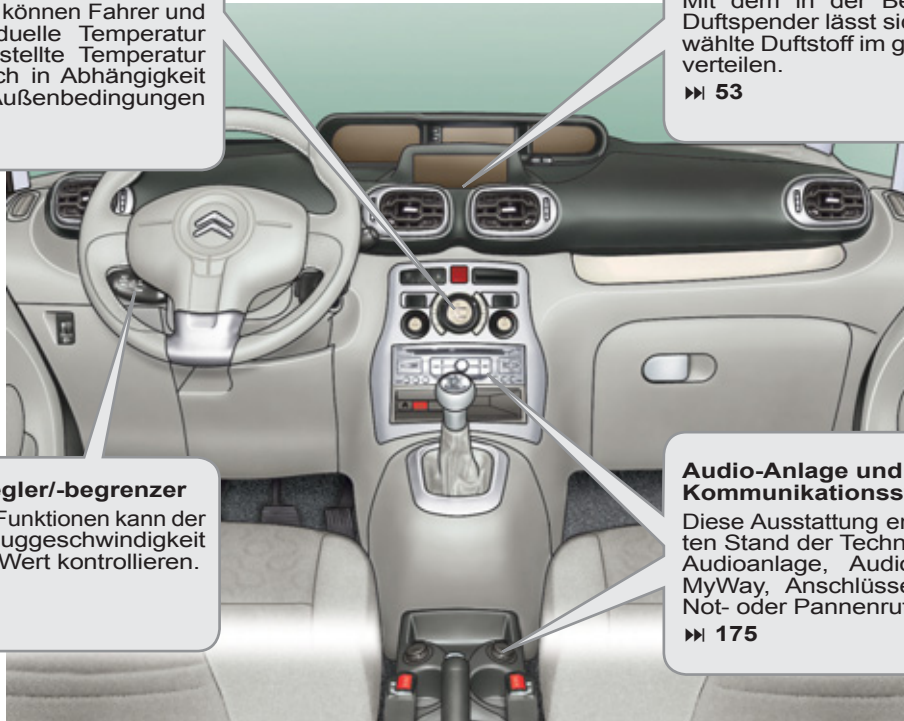

BEDIENUNGSEINHEIT



1. Schalter für Geschwindigkeitsregler/-begrenzer
2. Bedienungshebel zur Verstellung des Lenkrads
3. Lichtschalter und Fahrtrichtungsanzeiger
4. Kombiinstrument
5. Fahrerairbag Hupe
6. Gangschalthebel
7. Hebel zum Öffnen der Motorhaube
8. Betätigung für die Außenspiegel
Betätigung für die Fensterheber
Betätigung für die Deaktivierung der Fensterheber und Türen hinten
9. Sicherungskasten
10. Manuelle Leuchtweitenverstellung
11. Belüftungsdüse für vorderes Seitenfenster
12. Belüftungsdüse für Windschutzscheibe

BEDIENELEMENTE



1. Zündschloss
2. Autoradio-Fernbedienung unter dem Lenkrad
3. Schalter für Scheibenwischer-/waschanlage/Bordcomputer
4. Mittlere verstellbare und verschließbare Belüftungsdüse
5. Staufach
Duftspender
6. Sensor für Sonneneinstrahlung
7. Beifahrerairbag
8. Seitliche verstellbare und verschließbare Belüftungsdüse
9. Deaktivieren des Beifahrerairbags
10. Handschuhfach
11. Taste für elektronische Stabilitätskontrolle (ESP/ASR)
Taste für Einparkhilfe
Taste für Zentralverriegelung
Taste für Warnblinker
Taste für die Stop & Start-Funktion
12. Schalter für Heizung/Klimaanlage
13. Autoradio
14. Not- oder Pannruf
15. 12 V-Anschluss (max. 100 W)
16. USB/Jack-Anschluss
17. Dosenhalter
18. Schalter für Sitzheizung
19. Feststellbremse

RICHTIG SITZEN

Einstellungen des Fahrersitzes

Längseinstellung



Höheneinstellung



Sitzlehnenneigung

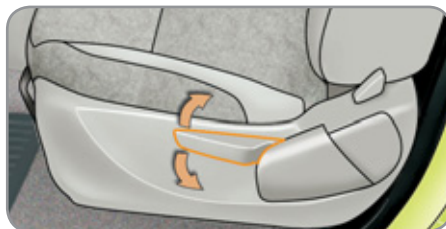
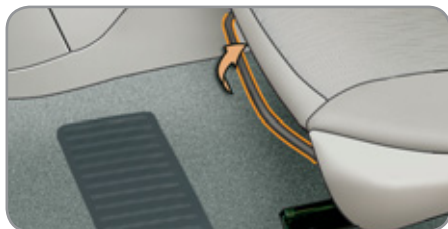

» 54

RICHTIG SITZEN

Manuelle und zusätzliche Einstellungen des Vordersitzes

Höhe der Kopfstütze

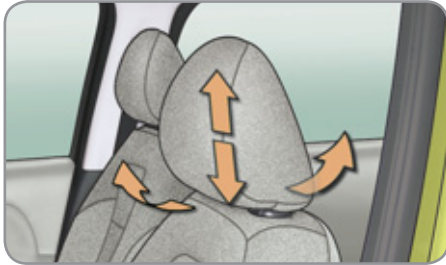

Armlehne

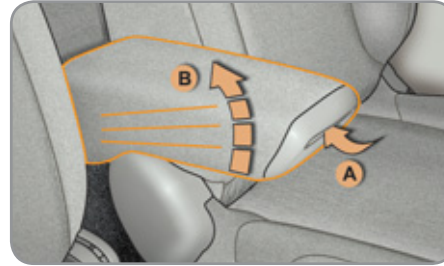

- A. Entriegelung der Armlehne
- B. Einstellung der Armlehne

Lenkradverstellung

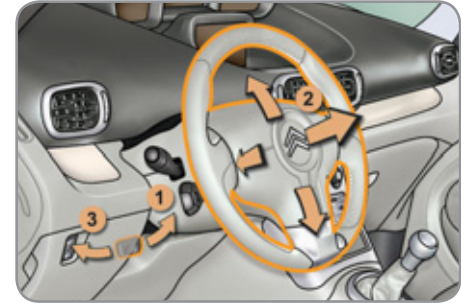

1. Hebel entriegeln
2. Lenkrad in Höhe und Tiefe (Abstand vom Körper) verstellen
3. Hebel arretieren

» 59

RICHTIG SITZEN

Einstellung der Außenspiegel



Bei eingeschalteter Zündung. Wählen Sie den Außenspiegel vom Fahrersitz aus, indem Sie Betätigung 1 nach links oder nach rechts verstellen. Dann Schalter 2 in vier Richtungen verstellen, um den Spiegel einzustellen. Das Beschlagfreihalten-Entfrostern der Außenspiegel ist mit dem der Heckscheibe gekoppelt.

Einklappen der Außenspiegel

Beim Parken sind die Außenspiegel sowohl manuell als auch elektrisch einklappbar.

Einstellung des Innenspiegels

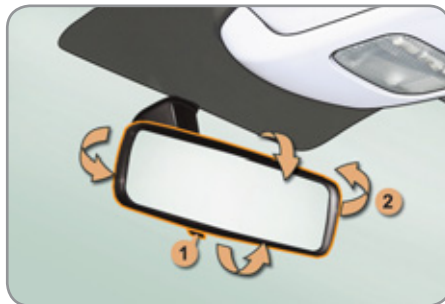

1. Spiegel in Position "Tag" stellen
2. Spiegel ausrichten

Sicherheitsgurt vorne

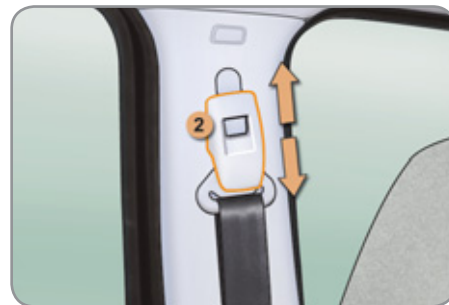
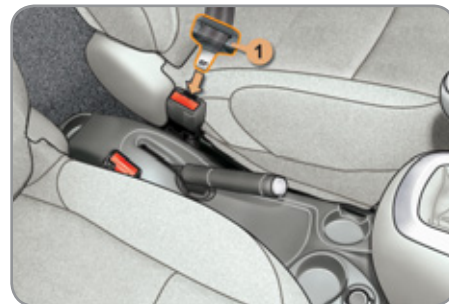

1. Anlegen
2. In der Höhe verstellen

Beleuchtung

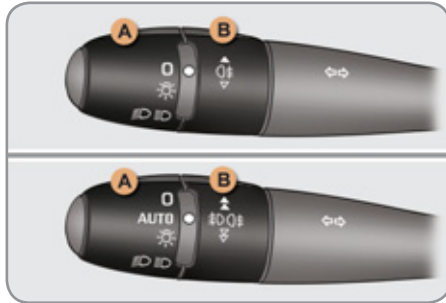

Ring A

- 0** Licht aus
- AUTO** Automatisches Einschalten der Beleuchtung
- Standlicht
- Abblend-/Fernlicht

Ring B

- Nebelschlusslicht
oder
- Nebelscheinwerfer und -schlusslicht

» 73

Fahrtrichtungsanzeiger

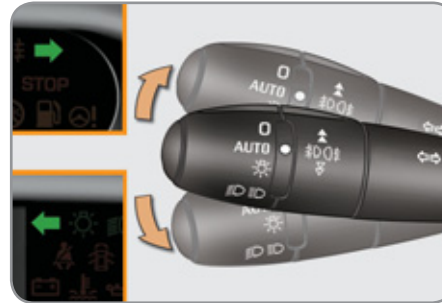

Drücken Sie den Lichtschalterhebel über den Widerstand hinaus nach oben oder nach unten; die entsprechenden Fahrtrichtungsanzeiger blinken bis der Hebel in die Ausgangsstellung zurückkehrt.

Funktion "Autobahn"

Drücken Sie den Hebel leicht bis zum Druckpunkt nach oben bzw. nach unten; die entsprechenden Blinkleuchten blinken dreimal.

Diese Funktion kann bei jeder Geschwindigkeit angewendet werden, wobei sie jedoch vor allem beim Überholen auf Schnellstraßen bevorzugt Anwendung findet.

» 101

Scheibenwischer

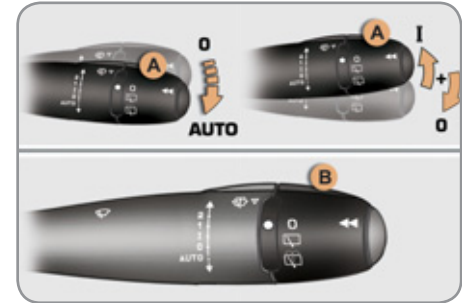

Hebel A: Scheibenwischer vorne

» 77

Aktivierung der Wischautomatik "AUTO"

☞ Hebel nach unten bewegen und loslassen

Deaktivierung der Wischautomatik "AUTO"

☞ Hebel nach oben bewegen und auf "0" zurückstellen

» 79









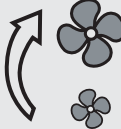
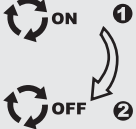

Ring B: Scheibenwischer hinten

- 0** Aus
- Intervallwischen
- Scheibenwaschanlage

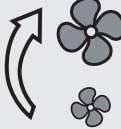
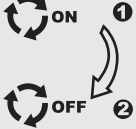
» 78

RICHTIG BELÜFTEN

Empfehlungen für die Einstellung im Innenraum

Gewünschte Einstellung...	Heizung oder manuelle Klimaanlage				
	Luftverteilung	Gebälsestärke	Luftumwälzung/ Frischluftzufuhr	Temperatur	A/C manuell
WARM					
KALT					ON
BESCHLAG ENTFERNEN/ ENTFROSTEN					ON

Automatische Klimaanlage: Nutzen Sie vorzugsweise den vollautomatischen Betrieb, indem Sie auf die Taste "AUTO" drücken, nachdem Sie die gewünschte Temperatur gewählt haben.

RICHTIG ÜBERWACHEN

Digitalanzeige

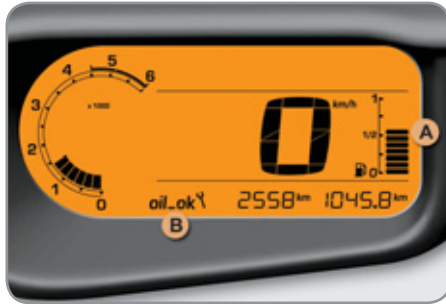

- A. Bei eingeschalteter Zündung wird der Füllstand des Kraftstofftanks in der Digitalanzeige angezeigt.
- B. Bei eingeschalteter Zündung muss die Ölstandsanzeige für die Dauer einiger Sekunden "OIL OK" anzeigen. Füllen Sie bei unzureichendem Füllstand Kraftstoff bzw. Öl nach.

» 22

Warn- und Kontrollleuchten



- Bei eingeschalteter Zündung leuchten die orangefarbenen und roten Warnleuchten auf.
- Bei laufendem Motor müssen diese Leuchten sofort erlöschen, mit Ausnahme der Kontrollleuchte C (Beifahrerairbag aktiviert), die nach ca. 1 Minute erlischt. Wenn sie weiterhin leuchten, schauen Sie auf der betreffenden Seite nach.

» 23

Schalterleiste



- Das Aufleuchten der Kontrollleuchte zeigt Ihnen den Betriebszustand der betreffenden Funktion an.
- A. Deaktivierung ESP/ASR » 103
 - B. Deaktivierung der Einparkhilfe hinten » 126
 - C. Zentralverriegelung » 67
 - D. Deaktivierung des Stop & Start-Systems. » 119

INSASSEN RICHTIG SCHÜTZEN

Beifahrerairbag



1. Schlüssel einführen
2. Schlüssel in Position:
"OFF" (Deaktivierung), bei einem Kindersitz entgegen der Fahrtrichtung,
"ON" (Aktivierung), mit Beifahrer oder bei einem Kindersitz in Fahrtrichtung.
3. Schlüssel aus dieser Position abziehen.

Sicherheitsgurte und Beifahrerairbag

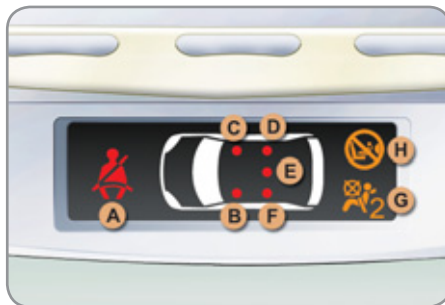

- A. Warnleuchte für nicht angelegte Gurte vorn und/oder hinten
- B. Warnleuchte für Gurt vorne links
- C. Warnleuchte für Gurt vorne rechts
- D. Warnleuchte für Gurt hinten rechts
- E. Warnleuchte für Gurt hinten Mitte
- F. Warnleuchte für Gurt hinten links
- G. Kontrollleuchte für deaktivierten Beifahrerairbag
- H. Kontrollleuchte für aktivierten Beifahrerairbag

Elektrische Kindersicherung



Das Aufleuchten der Kontrollleuchte **A** zeigt Ihnen die Aktivierung der elektrischen Kindersicherung an.

Automatisiertes Sechsgang-Schaltgetriebe



Dieses Sechsgang-Getriebe bietet wahlweise den Komfort eines Automatikgetriebes oder den mit einer Handschaltung verbundenen Fahrergenuss.

1. Schalthebel
2. Lenkradbetätigung "-"
3. Lenkradbetätigung "+"

Anzeige im Kombiinstrument



Der eingelegte Gang bzw. der gewählte Fahrmodus erscheint in der Anzeige des Kombiinstrumentes.

- N.** Neutral (Leerlauf)
- R.** Reverse (Rückwärtsgang)
- 1 - 6.** Eingelegter Gang
- AUTO.** Automatikmodus

Starten



- ☞ Wählen Sie die Position **N** und treten Sie beim Anlassen des Motors kräftig auf das Bremspedal.
- ☞ Wählen Sie den Automatikmodus (Position **A**) oder den manuellen Modus (Position **M**), indem Sie den Wählhebel auf **1** stellen, oder legen Sie den Rückwärtsgang ein, indem Sie den Wählhebel **1** auf Position **R** stellen.
- ☞ Lösen Sie die Feststellbremse.
- ☞ Nehmen Sie nach und nach den Fuß vom Bremspedal und beschleunigen Sie anschließend.

» 114

Stop & Start

Übergang des Motors in den Modus STOP

ECO Die Kontrollleuchte "ECO" leuchtet im Kombiinstrument auf und der Motor geht beim **automatisierten Schaltgetriebe** automatisch in Standby über:

- wenn Sie bei einer Geschwindigkeit unter 8 km/h das Bremspedal durchtreten oder den Wählhebel auf Position **N** stellen.

In bestimmten Fällen kann es vorkommen, dass der Modus STOP nicht verfügbar ist; In diesen Fällen blinkt die Kontrollleuchte "ECO" für einige Sekunden auf und erlischt anschließend wieder.

Übergang des Motors in den Modus START

ECO Die Kontrollleuchte "ECO" erlischt und der Motor startet beim **automatisierten Schaltgetriebe** automatisch wieder:

- wenn der Wählhebel beim Loslassen des Bremspedals auf Position **A** oder **M** steht,
- oder wenn Sie den Wählhebel auf Position **N** setzen, das Bremspedal loslassen und den Hebel auf Position **A** oder **M** setzen,
- oder wenn Sie den Rückwärtsgang einlegen.

In bestimmten Fällen kann der Modus START automatisch aktiviert werden; in diesen Fällen blinkt die Kontrollleuchte "ECO" für einige Sekunden auf und erlischt anschließend wieder.

Deaktivierung/Aktivierung



Sie können das Stop & Start-System jederzeit ausschalten, indem Sie auf die Taste "**ECO OFF**" drücken; Die Kontrollleuchte der Taste leuchtet auf.



Das System wird automatisch bei jedem Neustart mit dem Schlüssel wieder aktiviert.



Schalten Sie vor jeder Tankauffüllung oder vor Arbeiten im Motorraum die Zündung unbedingt mit dem Schlüssel aus.

RICHTIG FAHREN

Geschwindigkeitsbegrenzer "LIMIT"

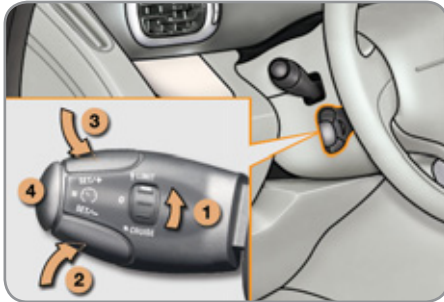

1. Begrenzermodus auswählen/ausschalten
2. Programmierten Wert verringern
3. Programmierten Wert erhöhen
4. Geschwindigkeitsbegrenzung einschalten/unterbrechen

Die Einstellungen müssen bei laufendem Motor vorgenommen werden.

Geschwindigkeitsregler "CRUISE"

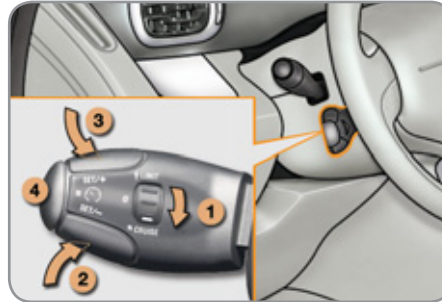

1. Reglermodus auswählen/ausschalten
2. Geschwindigkeit programmieren/programmierten Wert verringern
3. Geschwindigkeit programmieren/programmierten Wert erhöhen
4. Geschwindigkeitsregelung unterbrechen/wiederaufnehmen

Damit eine Geschwindigkeit programmiert oder abgerufen werden kann, muss die Fahrzeuggeschwindigkeit mehr als 40 km/h betragen und beim mechanischen Schaltgetriebe mindestens der vierte Gang eingelegt sein.

Anzeige im Kombiinstrument



Der Regler- oder Begrenzermodus wird im Kombiinstrument angezeigt, wenn er ausgewählt worden ist.



Geschwindigkeitsregler



Geschwindigkeitsbegrenzer

SPARSAME FAHRWEISE

Die sparsame Fahrweise beinhaltet eine Reihe von Anwendungen für jeden Tag, die es dem Autofahrer ermöglichen, den Kraftstoffverbrauch und die CO₂-Emission zu optimieren.

Optimieren Sie die Nutzung Ihrer Gangschaltung

Mit einem Handschaltgetriebe fahren Sie vorsichtig los, legen Sie ohne Zögern den höheren Gang ein und fahren Sie vorzugsweise so, dass Sie eher früh die Gänge einlegen. Wenn Ihr Fahrzeug damit ausgestattet ist, fordert Sie die Anzeige für die Änderung des Ganges dazu auf, einen höheren Gang einzulegen; wenn dies am Kombiinstrument angezeigt wird, kommen Sie der Aufforderung nach.

Mit einem Automatikgetriebe oder mit einem elektronisch gesteuerten mechanischen Getriebe bleiben Sie auf der Position Drive "D" oder Auto "A", je nach Art des Wählschalters, ohne stark oder plötzlich auf das Gaspedal zu treten.

Nehmen Sie eine behutsame Fahrweise an

Halten Sie die Sicherheitsabstände zwischen den Fahrzeugen ein, nutzen Sie bevorzugt die Motorbremse anstatt das Bremspedal, treten Sie stufenweise auf das Gaspedal. Diese Verhaltensweisen tragen dazu bei, den Kraftstoffverbrauch, den CO₂-Ausstoß zu verringern und die Geräuschkulisse des Verkehrs zu vermindern.

Unter flüssigen Verkehrsbedingungen und wenn der Schalter "Cruise" vorhanden ist, wählen Sie ab 40 km/h den Geschwindigkeitsregler.

Kontrollieren Sie die Verwendung Ihrer elektrischen Ausstattungen

Wenn der Fahrgastinnenraum vor dem Losfahren überhitzt ist, lüften Sie ihn durch Herunterlassen der Fenster und durch Öffnen der Lüftungsschieber, bevor Sie die Klimaanlage verwenden.

Bei mehr als 50 km/h, schließen Sie die Fenster und lassen Sie die Lüftungsschieber offen.

Denken Sie daran, die Ausstattungen zu verwenden, die es ermöglichen, die Temperatur im Fahrgastinnenraum zu begrenzen (Abblendvorrichtung des Schiebedachs, Vorhänge, ...).

Schalten Sie die Klimaanlage aus, sobald Sie den gewünschten Klimakomfort erreicht haben, es sei denn, die Regelung ist automatisch.

Schalten Sie die Enteisung und die Beschlagenfernung aus, wenn diese nicht automatisch gesteuert werden.

Schalten Sie frühstmöglich die Sitzheizung aus.

Fahren Sie nicht mit eingeschalteten Nebelscheinwerfern und Nebelschlussleuchten, wenn die Sichtverhältnisse ausreichend sind.

Vermeiden Sie, besonders im Winter, den Motor laufen zu lassen, bevor Sie den ersten Gang einlegen; Ihr Fahrzeug heizt während der Fahrt schneller.

Wenn Sie als Beifahrer vermeiden, Ihre Multimediageräte (Film, Musik, Videospiele...) anzuschließen, tragen Sie dazu bei, den Verbrauch von elektrischer Energie, also von Kraftstoff, einzuschränken.

Schalten Sie Ihre tragbaren Geräte vor dem Verlassen der Fahrzeugs aus.

Schränken Sie die Ursachen für Mehrverbrauch ein

Verteilen Sie Gewichte auf das gesamte Fahrzeug; stellen Sie die schwersten Gepäckstücke hinten in den Kofferraum, möglichst dicht an die Rücksitze.

Schränken Sie die Zuladung Ihres Fahrzeugs ein und minimieren Sie den aerodynamischen Widerstand (Dachträger, Dachgepäckträger, Fahrradträger, Anhänger...). Ziehen Sie die Verwendung eines Dachkoffers vor.

Entfernen Sie die Dachträger, den Dachgepäckträger nach der Verwendung.

Wenn die Wintersaison vorbei ist, entfernen Sie die Winterreifen und montieren Sie erneut die Sommerreifen.

Beachten Sie die Wartungsanweisungen

Überprüfen Sie regelmäßig und in kaltem Zustand den Luftdruck Ihrer Reifen, beziehen Sie sich auf das Etikett an der Innenseite der Tür auf der Fahrerseite.

Führen Sie diese Überprüfung insbesondere durch:

- vor einer langen Fahrt,
- bei jedem Saisonwechsel,
- nach längerem Stillstand.

Vergessen Sie auch nicht das Ersatzrad und die Reifen des Anhängers oder des Campinganhängers.

Warten Sie Ihr Fahrzeug (Öl, Ölfilter, Luftfilter, ...) regelmäßig und befolgen Sie den Kalender für die Maßnahmen, die vom Hersteller vorgesehen sind.

Wenn Sie den Tank befüllen, insistieren Sie nicht nach dem dritten Stoppen der Zapfpistole, Sie vermeiden ein Überlaufen.

Am Steuer Ihres neuen Fahrzeugs stellen Sie erst nach den ersten 3000 Kilometern eine verbesserte Regelmäßigkeit Ihres durchschnittlichen Kraftstoffverbrauchs fest.

KOMBIINSTRUMENT BENZIN - DIESEL

1

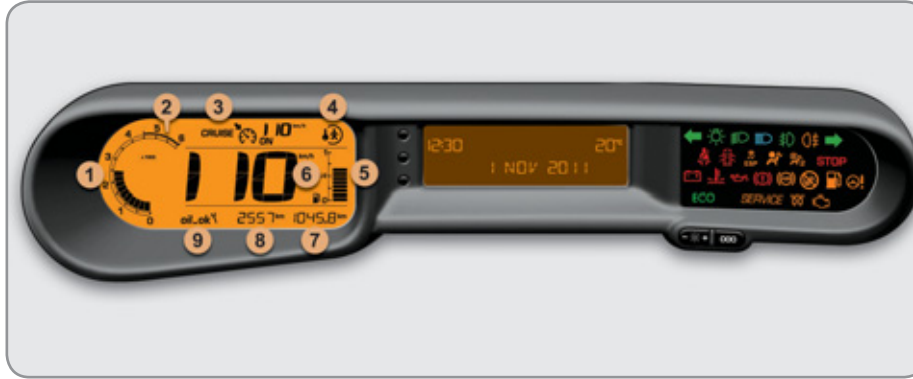

Einheit, die sich aus Messinstrument, Multifunktionsanzeige und den Betriebsanzeigen des Fahrzeugs zusammensetzt.

Digitalanzeige

1. Drehzahlmesser

Zeigt die Drehgeschwindigkeit des Motors an (x 1000 U/min oder rpm)

2. Bereich des Drehzahlmessers, der auf die Notwendigkeit hinweist, in den nächsthöheren Gang zu schalten.

3. **Geschwindigkeitsbegrenzer** oder

Geschwindigkeitsregler
(km/h oder mph)

4. **Kontrollleuchte elektrische Kindersicherung**

Zeigt einige Sekunden lang an, dass die elektrische Kindersicherung aktiviert ist (Deaktivierung der Fenster und Türen hinten).

5. **Kraftstofftankanzeige**

Zeigt die im Tank verbleibende Kraftstoffmenge an.

6. **Geschwindigkeitsmesser**

Zeigt die momentane Geschwindigkeit an (km/h oder mph).

7. **Tageskilometerzähler**

(km oder Meilen)

8. **Wartungsintervallanzeige**

(km oder Meilen) dann, **Gesamtkilometerzähler**
(km oder Meilen)

9. **Motorölstandsanzeige**

Multifunktionsanzeige



In dieser Anzeige werden Warnmeldungen sowie andere Informationen angezeigt.

Anzeigebereich der Kontrollleuchten

Bereich in dem die Betriebskontrollleuchten des Fahrzeugs angezeigt werden.

Knopf zur Rückstellung der Anzeige

Stellt die angewählte Funktion (Tageskilometerzähler oder Wartungsanzeige) auf Null zurück.

Helligkeitsregler des Kombiinstrumentes

Wirkt auf die Intensität der Beleuchtung der Bedienungseinheit ein.



Für weitere Informationen schauen Sie bitte in der detaillierten Beschreibung der einzelnen Funktionen bzw. Anzeigen nach.

Kontroll- und Warnleuchten

Anzeigen, die den Fahrer über die Aktivierung eines Systems (Kontrollleuchten für Betrieb oder Deaktivierung) oder das Auftreten einer Funktionsstörung (Warnleuchten) informieren.

Beim Einschalten der Zündung

Bestimmte Warnleuchten leuchten beim Einschalten der Zündung für die Dauer einiger Sekunden auf. Sobald der Motor gestartet ist, müssen diese erlöschen.

Wenn sie nicht erlöschen, lesen Sie sich, bevor Sie losfahren, die Beschreibung der betreffenden Warnleuchten durch.

Mit den Leuchten verbundene Warnhinweise

Beim Aufleuchten bestimmter Warnleuchten ertönt gleichzeitig ein akustisches Signal in Verbindung mit einer Meldung auf dem Multifunktionsbildschirm.

Die Leuchten blinken oder leuchten ununterbrochen.

Betriebskontrollleuchten

Das Aufleuchten einer der folgenden Leuchten zeigt an, dass das betreffende System aktiviert ist.





Bestimmte Leuchten können sowohl blinken als auch ununterbrochen leuchten. Ob es sich um eine normale Situation handelt oder eine Funktionsstörung vorliegt, lässt sich nur erkennen, wenn man die Leuchtweise im Zusammenhang mit dem Betriebszustand des Fahrzeugs betrachtet.



Kontrollleuchte		leuchtet	Ursache	Aktionen/Beobachtungen
	linker Blinker	blinkt mit akustischem Signal	Der Lichtschalter wurde nach unten gedrückt.	
	rechter Blinker	blinkt mit akustischem Signal	Der Lichtschalter wurde nach oben gedrückt.	
	Standlicht	ununterbrochen	Der Lichtschalter befindet sich in Position "Standlicht".	
	Abblendlicht	ununterbrochen	Der Lichtschalter befindet sich in Position "Abblendlicht".	
	Fernlicht	ununterbrochen	Der Lichtschalter wurde in Richtung Fahrer gezogen.	Ziehen Sie den Lichtschalter erneut zu sich heran, um wieder auf das Abblendlicht umzuschalten.

BETRIEBSKONTROLLE

1

Kontrollleuchte		leuchtet	Ursache	Aktionen/Beobachtungen
	Nebelscheinwerfer	ununterbrochen	Die Nebelscheinwerfer wurden betätigt.	Drehen Sie den Ring am Schalter zweimal nach hinten, um die Nebelscheinwerfer auszuschalten.
	Nebelschlussleuchte	ununterbrochen	Die Nebelschlussleuchten wurden betätigt.	Drehen Sie den Ring am Schalter nach hinten, um die Nebelschlussleuchte auszuschalten.
	Vorglühen Dieselmotor	ununterbrochen	Das Zündschloss befindet sich in der zweiten Position (Zündung).	Warten Sie, bis die Kontrollleuchte erlischt, bevor Sie den Motor starten. Die Leuchtdauer ist von den Witterungsverhältnissen abhängig.
	Feststellbremse	ununterbrochen	Die Feststellbremse ist angezogen bzw. nicht korrekt gelöst.	Lösen Sie die Feststellbremse, damit die Kontrollleuchte erlischt; Halten Sie die Fußbremse gedrückt. Beachten Sie die Sicherheitsbestimmungen. Für weitere Informationen zur Feststellbremse siehe Abschnitt "Fahrbetrieb".
	Kühlmitteltemperatur	dauerhaft blau	Beim Starten des Motors weist das Aufleuchten der blauen Kontrollleuchte auf einen kalten Motor hin.	Nach einigen Minuten Fahrzeit, weist das Erlöschen der Kontrollleuchte auf eine normale Motortemperatur hin. Zur Schonung Ihres Motors sollten Sie vermeiden, diesen zu sehr zu beanspruchen, solange die Kontrollleuchte noch aktiviert ist.
	Stop & Start	ununterbrochen	Das Stop & Start-System hat den Motor bei Fahrzeugstillstand in den Modus STOP versetzt (Ampel, Stop, Stau, ...).	Sobald Sie weiterfahren möchten, erlischt die Kontrollleuchte und der Motor startet wieder automatisch im Modus START.
		Kontrollleuchte blinkt für einige Sekunden, dann erlischt sie	Der Modus STOP ist zurzeit nicht verfügbar. oder Der Modus START wurde automatisch ausgelöst.	Für mehr Informationen zu den Spezialsituationen der Modi STOP und START siehe Kapitel "Fahrbetrieb" - Abschnitt "Stop & Start".

BETRIEBSKONTROLLE

Kontrollleuchte		leuchtet	Ursache	Aktionen/Beobachtungen
	Beifahrerairbag	ununterbrochen	<p>Der Schalter, der sich auf der Beifahrerseite des Armaturenbretts befindet, steht auf "ON".</p> <p>Der Beifahrerairbag ist aktiviert.</p> <p>Installieren Sie in diesem Fall keinen Kindersitz entgegen der Fahrtrichtung.</p>	<p>Bringen Sie den Schalter in die Position "OFF", um den Beifahrerairbag zu deaktivieren.</p> <p>In diesem Fall können Sie einen Kindersitz entgegen der Fahrtrichtung einbauen.</p>
	Elektrische Kindersicherung	vorübergehend	<p>Die Kindersicherung ist aktiviert.</p>	<p>Die Kontrollleuchte leuchtet ca. einige Sekunden nach Aktivierung der Funktion und bei jedem Einschalten der Zündung auf.</p> <p>Für weitere Informationen siehe Abschnitt "Kindersicherung".</p>



1

BETRIEBSKONTROLLE

Kontrollleuchten für deaktivierte Funktionen

Das Aufleuchten einer der folgenden Kontrollleuchten weist darauf hin, dass die betreffende Funktion bewusst ausgeschaltet wurde. Dieses kann in Verbindung mit dem Ertönen eines akustischen Signaltons und dem Erscheinen einer Meldung auf dem Multifunktionsbildschirm erfolgen.

1

Kontrollleuchte		leuchtet	Ursache	Aktionen/Beobachtungen
	Beifahrerairbag	ununterbrochen	Der Schalter auf der Beifahrerseite des Armaturenbretts steht auf der Position "OFF" . Der Beifahrerairbag ist deaktiviert. In diesem Fall können Sie einen Kindersitz entgegen der Fahrtrichtung einbauen.	Stellen Sie den Schalter auf die Position "ON" , um den Beifahrerairbag zu aktivieren. Montieren Sie in diesem Fall den Kindersitz nicht entgegen der Fahrtrichtung.
	ESP/ASR	ununterbrochen	Die Taste in der Mitte des Armaturenbretts wurde betätigt. Die zugehörige Kontrollleuchte leuchtet. ESP/ASR sind deaktiviert. ESP: elektronisches Stabilitätsprogramm. ASR: Antriebsschlupfregelung.	Drücken Sie auf die Taste, um ESP/ASR zu aktivieren. Die zugehörige Kontrollleuchte erlischt. ESP/ASR sind beim Starten des Fahrzeugs automatisch funktionsbereit. Bei Deaktivierung wird das System ab einer Geschwindigkeit von etwa 50 km/h automatisch wieder aktiviert.

BETRIEBSKONTROLLE

Warnleuchten

Wenn bei laufendem Motor oder während der Fahrt eine der folgenden Warnleuchten aufleuchtet, deutet dies auf eine Funktionsstörung hin, auf die der Fahrer reagieren muss.



Bei jeder Funktionsstörung, die zum Aufleuchten einer Warnleuchte führt, muss eine zusätzliche Diagnose anhand der damit verbundenen Meldung auf dem Multifunktionsbildschirm durchgeführt werden.





Wenden Sie sich bei Problemen umgehend an das CITROËN-Händlernetz oder eine qualifizierte Werkstatt.

1

Kontrollleuchte		leuchtet	Ursache	Aktionen/Beobachtungen
STOP	STOP	ununterbrochen, alleine oder in Verbindung mit einer anderen Warnleuchte, einem akustischen Signal und einer Bildschirrmeldung	Das Aufleuchten dieser Kontrollleuchte steht in Verbindung mit einer schwerwiegenden Störung der Bremsanlage, der Servolenkung, dem Motoröl Druck oder der Kühlmitteltemperatur.	Halten Sie unbedingt an, sobald dies gefahrlos möglich ist, da der Motor ansonsten während der Fahrt ausgehen könnte. Stellen Sie das Fahrzeug ab, schalten Sie die Zündung aus und wenden Sie sich an einen CITROËN-Vertragspartner oder eine qualifizierte Werkstatt.
		vorübergehend, in Verbindung mit einem akustischen Signal und einer Meldung auf dem Bildschirm	Kleinere Störungen, denen keine spezielle Warnleuchte zugewiesen ist.	Stellen Sie anhand der Meldung auf dem Bildschirm fest, welche Störung vorliegt, z.B.: - Motorölstand, - Füllstand der Scheibenwaschanlage, - Batterie der Fernbedienung, - Zustand der Glühlampen, - Sättigung des Partikelfilters bei Dieselfahrzeugen (siehe Kapitel "Kontrollen - Abschnitt Partikelfilter"). Wenden Sie sich bei allen anderen Störungen an einen CITROËN-Vertragspartner oder eine qualifizierte Werkstatt.
SERVICE	Service	ununterbrochen, in Verbindung mit einem akustischen Signal und einer Meldung auf dem Bildschirm	Größere Störungen, denen keine spezielle Warnleuchte zugewiesen ist.	Stellen Sie anhand der Meldung auf dem Bildschirm fest, welche Störung vorliegt, und wenden Sie sich in jedem Fall an einen CITROËN-Vertragspartner oder eine qualifizierte Werkstatt.
		ununterbrochen, alleine oder in Verbindung mit einer anderen Warnleuchte, einem akustischen Signal und einer Bildschirrmeldung	Das Aufleuchten dieser Kontrollleuchte steht in Verbindung mit einer schwerwiegenden Störung der Bremsanlage, der Servolenkung, dem Motoröl Druck oder der Kühlmitteltemperatur.	Halten Sie unbedingt an, und zwar so, dass größtmögliche Sicherheit gewährleistet ist. Füllen Sie eine von CITROËN empfohlene Bremsflüssigkeit nach. Wenn das Problem weiterhin auftritt, wenden Sie sich bitte an das CITROËN-Händlernetz oder eine qualifizierte Werkstatt.
	Bremsanlage	ununterbrochen, in Verbindung mit der STOP-Warnleuchte	Der Bremsflüssigkeitsstand im Bremssystem ist nicht ausreichend.	Halten Sie unbedingt an, und zwar so, dass größtmögliche Sicherheit gewährleistet ist. Füllen Sie eine von CITROËN empfohlene Bremsflüssigkeit nach. Wenn das Problem weiterhin auftritt, wenden Sie sich bitte an das CITROËN-Händlernetz oder eine qualifizierte Werkstatt.
		ununterbrochen in Verbindung mit den Kontrollleuchten ABS und STOP	Der elektronische Bremskraftverteiler (EBV) weist einen Defekt auf.	Halten Sie unbedingt an, und zwar so, dass größtmögliche Sicherheit gewährleistet ist. Lassen Sie das System von einem Vertreter des CITROËN-Händlernetzes oder einer qualifizierten Werkstatt überprüfen.
	+			





BETRIEBSKONTROLLE

1

Kontrollleuchte		leuchtet	Ursache	Aktionen/Beobachtungen
	Antiblockiersystem (ABS)	ununterbrochen	Das Antiblockiersystem weist einen Defekt auf.	Das Fahrzeug fährt mit herkömmlicher Bremswirkung. Fahren Sie vorsichtig mit mäßiger Geschwindigkeit und wenden Sie sich umgehend an das CITROËN-Händlernetz oder eine qualifizierte Werkstatt.
	Dynamische Stabilitätskontrolle (ESP/ASR)	blinkt	Das ESP-/ASR-System greift ein.	Das System optimiert die Traktion und verbessert die Richtungsstabilität des Fahrzeugs.
		ununterbrochen	Sofern das ESP-/ASR-System nicht deaktiviert wurde (Drücken des Knopfes und Aufleuchten der Kontrollleuchte), liegt ein Defekt vor.	Lassen Sie das System von einem Vertreter des CITROËN-Händlernetzes oder einer qualifizierten Werkstatt überprüfen.
	Motorselbstdiagnose	blinkt	Die Motorsteuerung weist einen Defekt auf.	Es besteht die Gefahr, dass der Katalysator beschädigt wird. Lassen Sie eine Überprüfung durch einen CITROËN-Vertragspartner oder eine qualifizierte Werkstatt durchführen.
		ununterbrochen	Die Abgasentgiftungsanlage weist einen Defekt auf.	Die Kontrollleuchte muss nach dem Starten des Motors erlöschen. Wenn sie weiter leuchtet, wenden Sie sich umgehend an das CITROËN-Händlernetz oder eine qualifizierte Werkstatt.
	Kraftstoffreserve	ununterbrochen	Bei erstmaligem Aufleuchten verbleiben noch ca. 5 Liter Kraftstoff im Tank.	Füllen Sie unbedingt den Tank auf, damit Sie mit dem Fahrzeug nicht liegenbleiben. Bei jedem Einschalten der Zündung, leuchtet diese Kontrollleuchte erneut auf, solange der Tank nicht ausreichend nachgefüllt wurde. Fassungsvermögen des Tanks: ca 50 Liter (Benzin) bzw. 48 Liter (Diesel); (je nach Version: ca 30 Liter (Benzin oder Diesel)). Fahren Sie keinesfalls den Tank komplett leer, dies kann zu Schäden an der Abgasentgiftungs- oder Einspritzanlage führen.



BETRIEBSKONTROLLE

1

Kontrollleuchte		leuchtet	Ursache	Aktionen/Beobachtungen
	Maximale Kühlmitteltemperatur	ununterbrochen rot	Die Temperatur des Kühlkreislaufs ist zu hoch.	Halten Sie unbedingt an, sobald dies gefahrlos möglich ist. Warten Sie, bis sich der Motor abgekühlt hat, und füllen Sie gegebenenfalls Kühlflüssigkeit nach. Sollte das Problem weiterhin bestehen, wenden Sie sich an das CITROËN-Händlernetz oder eine qualifizierte Werkstatt.
	Motoröldruck	ununterbrochen	Der Schmierkreislauf des Motors weist einen Defekt auf.	Halten Sie unbedingt an, sobald dies gefahrlos möglich ist. Stellen Sie das Fahrzeug ab, schalten Sie die Zündung aus und wenden Sie sich an das CITROËN-Händlernetz oder eine qualifizierte Werkstatt.
	Batterieladung	ununterbrochen	Der Ladestromkreis der Batterie weist einen Defekt auf (verschmutzte oder gelockerte Klemmen, Keilriemen der Lichtmaschine zu locker oder gerissen etc.).	Die Kontrollleuchte muss nach dem Starten des Motors erlöschen. Wenn sie weiter leuchtet, wenden Sie sich bitte an das CITROËN-Händlernetz oder eine qualifizierte Werkstatt.
	Tür(en) nicht geschlossen	ununterbrochen bei einer Geschwindigkeit unter 10 km/h	Eine Tür oder der Kofferraum ist noch offen.	Schließen Sie die betreffende Tür/Klappe.
		ununterbrochen bei einer Geschwindigkeit über 10 km/h in Verbindung mit einem akustischen Signal		

BETRIEBSKONTROLLE

1

Kontrollleuchte		leuchtet	Ursache	Aktionen/Beobachtungen
	Airbags	vorübergehend	Leuchtet beim Einschalten der Zündung für einige Sekunden auf und erlischt dann.	Die Kontrollleuchte muss nach dem Starten des Motors erlöschen. Wenn sie weiter leuchtet, wenden Sie sich an das CITROËN-Händlernetz oder eine qualifizierte Werkstatt.
		ununterbrochen	Eines der Airbagsysteme bzw. die pyrotechnischen Gurtstraffer weisen einen Defekt auf.	Lassen Sie eine Überprüfung durch einen CITROËN-Vertragspartner oder eine qualifizierte Werkstatt durchführen.
	Nicht angelegter Gurt vorn	ununterbrochen, blinkt anschließend in Verbindung mit einem ansteigenden akustischen Signal	Fahrer oder Beifahrer haben den Gurt nicht angelegt.	Legen Sie den Gurt an und lassen Sie den Riegel im Gurtschloss einrasten.
	Nicht angelegter Gurt hinten	ununterbrochen, blinkt anschließend in Verbindung mit einem akustischen Signal	Ein oder mehrere Insassen hinten haben den Gurt nicht angelegt.	
	Servolenkung	ununterbrochen.	Die Servolenkung weist einen Defekt auf.	Fahren Sie vorsichtig mit mäßiger Geschwindigkeit. Lassen Sie eine Überprüfung durch einen CITROËN-Vertragspartner oder eine qualifizierte Werkstatt durchführen.

BETRIEBSKONTROLLE

Wartungsanzeige

Die Wartungsanzeige informiert den Fahrer, wann die nächste Wartung laut Wartungsplan des Herstellers durchgeführt werden muss.

Der Wartungsabstand wird ab der letzten Rückstellung der Wartungsanzeige auf Null berechnet und durch zwei Werte bestimmt:

- die Kilometerleistung,
- die seit der letzten Wartung verstrichene Zeit.



Nächste Wartung in mehr als 3000 km

Beim Einschalten der Zündung erscheint kein Wartungshinweis in der Anzeige.

Nächste Wartung zwischen 1000 km und 3000 km

Beim Einschalten der Zündung leuchtet der Schraubenschlüssel als Wartungssymbol für einige Sekunden. In der Anzeige des Kilometerzählers erscheint die bis zur nächstfälligen Wartung verbleibende Kilometerzahl.

Beispiel: Bis zur nächsten Wartung bleiben Ihnen noch 2800 km.

Beim Einschalten der Zündung erscheint in der Anzeige für einige Sekunden:



Einige Sekunden nach dem Einschalten der Zündung **erlischt der Schlüssel**; der Kilometerzähler nimmt seine normale Funktion wieder auf und zeigt nun den Gesamtkilometerstand und den Tageskilometerstand an.



Nächste Wartung in weniger als 1000 km

Beispiel: Bis zur nächsten Wartung bleiben Ihnen noch 900 km.

Beim Einschalten der Zündung erscheint in der Anzeige für einige Sekunden:



Einige Sekunden nach dem Einschalten der Zündung nimmt der Kilometerzähler seine normale Funktion wieder auf. **Der Schlüssel bleibt erleuchtet**, um Ihnen anzuzeigen, dass demnächst eine Wartung fällig ist.



1

Wartung überfällig

Bei jedem Einschalten der Zündung **blinkt der Schlüssel** für einige Sekunden, um Ihnen anzuzeigen, dass die Wartung möglichst schnell durchgeführt werden muss.

Beispiel: Sie haben die fällige Wartung um 300 km überschritten.

Beim Einschalten der Zündung erscheint für einige Sekunden:



Einige Sekunden nach dem Einschalten der Zündung nimmt der Kilometerzähler seine normale Funktion wieder auf. **Der Schlüssel bleibt weiterhin erleuchtet.**



Die verbleibende Kilometerzahl kann je nach Fahrgewohnheiten des Fahrers mit dem Faktor Zeit aufgehoben werden.

Der Schlüssel kann deshalb auch aufleuchten, wenn Sie die zweijährige Wartungsfrist überschritten haben.

Rückstellung der Wartungsanzeige auf null



Nach jeder Wartung muss die Wartungsanzeige auf null zurückgestellt werden.

Gehen Sie dazu vor wie folgt:

- ☞ Schalten Sie die Zündung aus,
- ☞ drücken Sie auf den Rückstellknopf des Tageskilometerzählers und halten Sie ihn gedrückt,
- ☞ schalten Sie die Zündung ein; die Anzeige des Kilometerzählers beginnt rückwärts zu zählen,
- ☞ wenn in der Anzeige "**=0**" erscheint, lassen Sie den Knopf wieder los; der Schlüssel erlischt.



Wenn Sie danach die Batterie abklemmen möchten, verriegeln Sie das Fahrzeug und warten Sie mindestens fünf Minuten, damit die Rückstellung auf null registriert wird.

Abruf des Wartungshinweises

Sie können den Wartungshinweis jederzeit abrufen.

- ☞ Drücken Sie auf den Knopf zur Rückstellung des Tageskilometerzählers.

Der Wartungshinweis wird für die Dauer einiger Sekunden angezeigt und erlischt dann wieder.

Ölstandsanzeige

Anzeige, die den Fahrer informiert, ob der Motorölstand korrekt ist oder von der Normalhöhe abweicht.



Beim Einschalten der Zündung wird nach der Wartungsinformation für die Dauer einiger Sekunden der Motorölstand angezeigt.



Die Ölstandskontrolle ist nur zuverlässig, wenn das Fahrzeug waagrecht steht und der Motor seit mehr als 30 Minuten abgestellt ist.

Ölstand korrekt



Ölmangel



Auf einen zu niedrigen Ölstand wird durch das Blinken der mit der Service-Warnleuchte gekoppelten Leuchtanzeige "OIL" in Verbindung mit einem akustischen Signal und einer Meldung auf dem Multifunktionsbildschirm hingewiesen.

Wenn sich der Ölmangel beim Nachmessen mit dem Ölmesstab bestätigt, füllen Sie bitte unbedingt Öl nach, um einen Motorschaden zu vermeiden.

Funktionsstörung der Ölstandsanzeige



Auf eine Funktionsstörung wird durch das Blinken der Leuchtanzeige "OIL --" hingewiesen. Wenden Sie sich in diesem Fall an einen CITROËN-Vertragspartner oder eine qualifizierte Werkstatt.

Ölmesstab

Im Abschnitt "Kontrollen" können Sie nachlesen, wo Sie den Ölmesstab finden und wieviel Öl Sie je nach Motorversion einfüllen müssen.

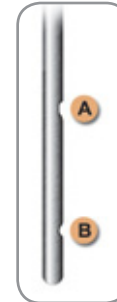

An dem Messstab befinden sich 2 Füllstandsmarkierungen:

- **A** = Höchstfüllstand; überschreiten Sie niemals diese Markierung (Gefahr eines Motorschadens),
- **B** = Mindestfüllstand; füllen Sie das für Ihren Motor geeignete Öl durch den Öleinfüllstutzen nach.

Gesamtkilometerzähler

1 Gerät zur Messung der vom Fahrzeug während seiner Lebensdauer insgesamt zurückgelegten Kilometerzahl.

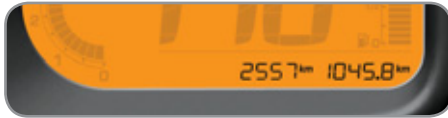

Gesamtkilometerstand und Tageskilometer werden beim Ausschalten der Zündung, beim Öffnen der Fahrertür und beim Ver- bzw. Entriegeln des Fahrzeugs für die Dauer von dreißig Sekunden angezeigt.



Gemäß der gesetzlichen Regelung des jeweiligen Landes, in dem Sie sich befinden, sollten Sie die Entfernungseinheit (km oder Meilen) über das Konfigurationsmenü anpassen.

Tageskilometerzähler

Gerät zur Messung einer Strecke, die an einem Tag oder in einem anderen Zeitraum seit der Rückstellung der Anzeige auf null durch den Fahrer zurückgelegt wurde.



☞ Drücken Sie bei eingeschalteter Zündung so lange auf den Knopf, bis die Nullen erscheinen.

Helligkeitsregler

Hiermit lässt sich die Helligkeit der Bedienungseinheit je nach Lichteinfall von außen manuell einstellen.



Aktiviert

Bei eingeschaltetem Licht:

- ☞ drücken Sie auf den Knopf, um die Helligkeit der Bedienungseinheit zu ändern,
- ☞ lassen Sie den Knopf los, sobald die gewünschte Helligkeit erreicht ist.

Deaktiviert

Wenn das Licht ausgeschaltet ist oder bei Fahrzeugen mit Tagesfahrlicht dieses aktiviert ist, hat die Betätigung des Knopfes keine Wirkung.

MULTIFUNKTIONSBILDSCHIRME

MONOCHROMBILDSCHIRM A (OHNE AUTORADIO)



Bildschirmanzeigen

Dieser Bildschirm liefert folgende Informationen:

- Uhrzeit,
- Datum,
- Außentemperatur (bei Glatteisgefahr blinkt die Temperaturanzeige),
- Überprüfung der Fahrzeugzugänge (Türen, Kofferraum, ...),
- Bordcomputer (siehe Ende des Abschnitts).

Warnmeldungen oder Informationen werden gegebenenfalls vorübergehend angezeigt. Sie können durch Druck auf die Taste **"ESC"** gelöscht werden.

Bedientasten



Der Bildschirm kann über drei verschiedene Tasten gesteuert werden:

- **"ESC"**, um die laufende Operation abubrechen,
- **"MENU"**, um die Menüs und Untermenüs durchlaufen zu lassen,
- **"OK"**, um das gewünschte Menü oder Untermenü auszuwählen.

Hauptmenü



☞ Drücken Sie auf die Taste **"MENU"**, um die verschiedenen Menüs des **Hauptmenüs** durchlaufen zu lassen:

- Fahrzeugkonfiguration,
- Optionen,
- Einstellen der Anzeige,
- Sprachen,
- Einheiten.

☞ Drücken Sie auf die Taste **"OK"**, um das gewünschte Menü auszuwählen.

MULTIFUNKTIONSBILDSCHIRME

2

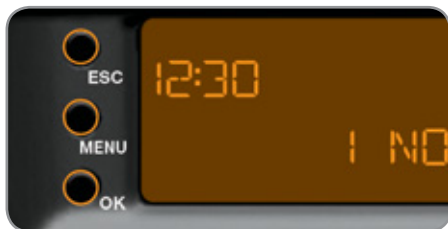

Fahrzeugkonfiguration

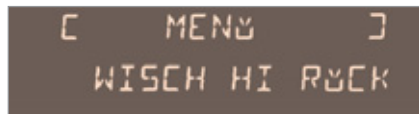

Nach Auswahl des Menüs "Fzg-Konfig" können Sie folgende Funktionen aktivieren bzw. deaktivieren:

- Kopplung des Heckscheibenwischers mit dem Rückwärtsgang (siehe Abschnitt "Sicht"),
- Nachleuchtfunktion (siehe Abschnitt "Sicht");

Optionen

Nach Auswahl des Menüs "Optionen" können Sie eine Übersicht über den Betriebszustand der verschiedenen Fahrzeugfunktionen (aktiviert, deaktiviert, defekt) abrufen.

Einstellen der Anzeige

Nach Auswahl des Menüs "Einstell Anz" können Sie folgende Einstellungen vornehmen:

- Jahr,
- Monat,
- Tag,
- Stunde,
- Minuten,
- 12 oder 24 Stunden-Modus.



- ☞ Wenn Sie eine Einstellung gewählt haben, drücken Sie auf die Taste "OK", um den Wert zu ändern.



- ☞ Lassen Sie dem System etwa zehn Sekunden Zeit, die Änderung zu speichern, oder drücken Sie auf die Taste "ESC", um sie rückgängig zu machen.

Anschließend kehrt der Bildschirm zur laufenden Anzeige zurück.

Sprachen

Nach Auswahl des Menüs "Sprachen" können Sie die Sprache der Bildschirm-anzeige ändern (Français, Italiano, Nederlands, Portugues, Portugues-Brasil, Türkçe, Deutsch, English, Espanol).

Einheiten

Nach Anwahl des Menüs "Einheiten" können Sie die Einheiten folgender Parameter ändern:

- Temperatur (°C oder °F),
- Kraftstoffverbrauch (l/100 km, mpg oder km/l).



Nachdem die Messung des Kraftstoffverbrauchs auf die Maßeinheit mpg geändert worden ist, geht die Messung von Geschwindigkeit und Entfernung am Kombiinstrument automatisch in Meilen über.



Aus Sicherheitsgründen darf der Fahrer die Einstellungen der Multifunktionsbildschirme ausdrücklich nur im Stand vornehmen.

MULTIFUNKTIONSBILDSCHIRME

MONOCHROMBILDSCHIRM A (MIT AUTORADIO)



Bildschirmanzeigen

Der Bildschirm liefert folgende Informationen:

- Uhrzeit,
- Datum,
- Außentemperatur (blinkt bei Glatt-eisgefahr),
- Überprüfung der Fahrzeugzugänge (Türen, Kofferraum, ...),
- Audiogeräte (Radio, CD, ...),
- Bordcomputer (siehe Ende des Abschnitts).

Warnmeldungen oder Informationen Werden gegebenenfalls vorübergehend angezeigt. Sie können durch Druck auf die Taste **"ESC"** gelöscht werden.

Bedientasten



Vom Bedienfeld des Autoradios aus können Sie:

- ☞ durch Druck auf die Taste **"MENU"** zum **Hauptmenü** gelangen,
 - ☞ durch Druck auf die Tasten "▲" oder "▼" die einzelnen Menüpunkte auf dem Bildschirm durchlaufen lassen,
 - ☞ durch Druck auf die Taste **"MODE"** die Grundeinstellung (Bordcomputer, Audioquelle, ...) ändern,
 - ☞ durch Druck auf die Tasten "◀" oder "▶" einen Einstellwert ändern,
 - ☞ durch Druck auf die Taste **"OK"** Ihre Wahl bestätigen,
- oder
- ☞ durch Druck auf die Taste **"ESC"** den laufenden Vorgang abbrechen.

Hauptmenü



☞ Drücken Sie auf die Taste **"MENU"**, um zum **Hauptmenü** zu gelangen, danach auf die Tasten "▲" oder "▼", um die verschiedenen Menüs durchlaufen zu lassen:

- Radio-CD,
- Fahrzeugkonfiguration,
- Optionen,
- Einstellungen der Anzeige,
- Sprachen,
- Einheiten.

☞ Drücken Sie auf die Taste **"OK"**, um das gewünschte Menü auszuwählen.

Radio-CD

Wenn das Autoradio eingeschaltet ist und Sie das Menü "Radio-CD" angewählt haben, können Sie die Radio-Funktionen (RDS-Senderverfolgung, REG-Modus) und CD-Funktionen (Anspielen der Titel, Zufallswiedergabe, CD-Wiederholung) aktivieren bzw. deaktivieren.

Einzelheiten zur Anwendung "Radio-CD" finden Sie im Abschnitt "Audioanlage und Telematik" unter Autoradio.

MULTIFUNKTIONSBILDSCHIRME

2



Fahrzeugkonfiguration



Nach Auswahl des Menüs "Fzg-Konfig" können Sie folgende Funktionen aktivieren bzw. deaktivieren:

- Kopplung des Heckscheibenwischers mit dem Rückwärtsgang (siehe Abschnitt "Sicht"),
- Nachleuchtfunktion (siehe Abschnitt "Sicht").

Optionen

Nach Auswahl des Menüs "Optionen" können Sie eine Übersicht über den Betriebszustand der Fahrzeugfunktionen (aktiviert, deaktiviert, defekt) abrufen.

Einstellen der Anzeige

Nach Auswahl des Menüs "Einstell Anz" können Sie folgende Einstellungen vornehmen:

- Jahr,
- Monat,
- Tag,
- Stunde,
- Minuten,
- 12 oder 24 Stunden-Modus.



☞ Wenn Sie eine Einstellung gewählt haben, drücken Sie auf die Taste "◀◀" oder "▶▶", um den Wert zu ändern.



☞ Drücken Sie auf die Taste "▲" oder "▼", um zur vorigen bzw. nächsten Einstellung überzugehen.

☞ Drücken Sie auf die Taste "OK", um die Änderung zu speichern und zur laufenden Anzeige zurückzukehren oder auf die Taste "ESC", um sie rückgängig zu machen.

Sprachen

Nach Auswahl des Menüs "Sprachen" können Sie die Sprache der Bildschirmanzeige ändern (Français, Italiano, Nederlands, Portugues, Portugues-Brasil, Türkçe, Deutsch, English, Español).

Einheiten

Nach Auswahl des Menüs "Einheiten" können Sie die Einheiten folgender Parameter ändern:

- Temperatur (°C oder °F),
- Kraftstoffverbrauch (l/100 km, mpg oder km/l).



Nachdem die Maßeinheit mpg für die Messung des Kraftstoffverbrauchs eingestellt wurde, geht die Messung von Geschwindigkeit und Entfernung am Kombiinstrument automatisch in Meilen über.



Aus Sicherheitsgründen darf der Fahrer die Einstellungen der Multifunktionsbildschirme ausdrücklich nur im Stand vornehmen.

MULTIFUNKTIONSBILDSCHIRME

MONOCHROMBILDSCHIRM A VERBUNDEN MIT DEM FARBBILDSCHIRM DES SYSTEMS MYWAY



Bildschirmanzeigen A

Dieser Bildschirm liefert folgende Informationen:

- Außentemperatur (bei Glatteisgefahr blinkt die Temperaturanzeige),
- Bordcomputer (siehe Ende des Abschnitts).

Warnmeldungen oder Informationen werden gegebenenfalls vorübergehend angezeigt. Sie können durch Druck auf die Taste **"ESC"** gelöscht werden.

Tastenfelder



Der Bildschirm kann über drei verschiedene Tasten gesteuert werden:

- **"ESC"**, um die laufende Operation abzubrechen,
- **"MENU"**, um die Menüs und Untermenüs durchlaufen zu lassen,
- **"OK"**, um das gewünschte Menü oder Untermenü anzuwählen.

Hauptmenü



- ☞ Drücken Sie auf die Taste **"MENU"**, um die verschiedenen Menüs des **Hauptmenüs** durchlaufen zu lassen:
 - Fahrzeugkonfiguration,
 - Optionen,
 - Sprachen,
 - Einheiten.
- ☞ Drücken Sie auf die Taste **"OK"**, um das gewünschte Menü auszuwählen.

Fahrzeugkonfiguration



Nach Anwahl des Menüs "Fzg-Konfig" können Sie folgende Funktionen aktivieren bzw. deaktivieren:

- Kopplung des Heckscheibenwischers mit dem Rückwärtsgang (siehe Abschnitt "Sicht"),
- Nachleuchtfunktion (siehe Abschnitt "Sicht"),

2

MULTIFUNKTIONSBILDSCHIRME

Optionen

Nach Anwahl des Menüs "Optionen" können Sie eine Übersicht über den Betriebszustand der verschiedenen Fahrzeugfunktionen (aktiviert, deaktiviert, defekt) abrufen.

Sprachen

Nach Anwahl des Menüs "Sprachen" können Sie die Sprache der Bildschirmanzeige ändern (Français, Italiano, Nederlands, Portugues, Portugues-Brasil, Türkçe, Deutsch, English, Espanol).



Die ausgewählte Sprache wird auch für den Farbdisplay des Systems MyWay verwendet.

Einheiten

Nach Anwahl des Menüs "Einheiten" können Sie die Einheiten folgender Parameter ändern:

- Temperatur (°C oder °F),
- Kraftstoffverbrauch (l/100 km, mpg oder km/l).



Nachdem die Maßeinheit mpg zur Messung des Kraftstoffbrauchs eingestellt wurde, geht die Messung von Geschwindigkeit und Entfernung am Kombiinstrument in Meilen über.



Aus Sicherheitsgründen darf der Fahrer die Einstellungen auf den Multifunktionsbildschirmen ausdrücklich nur im Stand vornehmen.

Bildschirmanzeigen des Farbdisplays des Systems MyWay



Es werden folgende Informationen angezeigt:

- Uhrzeit,
- Datum,
- Audiofunktionen,
- Informationen des Bordnavigationssystemes.

Menü "SETUP"



Drücken Sie die Taste SETUP, um zum Menü "SETUP" zu gelangen. Hier erhalten Sie Zugang zu den folgenden Funktionen:

- Datum und Uhrzeit,
- Anzeige,
- Systemeinstellungen.

Datum und Uhrzeit

Mit Hilfe dieses Menüpunktes können Sie Datum und Uhrzeit, das Format des Datums und das Format der Uhrzeit einstellen (siehe Kapitel "Audio und Telematik").

Anzeige

Mit diesem Menüpunkt können Sie die Helligkeit Ihres Bildschirms, Farbabstimmung der Anzeige und die Farbe der Karte (Tag/Nacht-Modus und automatisch) einstellen.

Systemeinstellungen

In diesem Menüpunkt können Sie die Werkseinstellungen wiederherstellen, die Software-Version anzeigen lassen und die durchlaufenden Texte aktivieren.



Aus Sicherheitsgründen muss die Einstellung der Multifunktionsbildschirme durch den Fahrer grundsätzlich bei stehendem Fahrzeug vorgenommen werden.

MULTIFUNKTIONSBILDSCHIRME

MONOCHROMBILDSCHIRM C



Bildschirmanzeigen

Der Bildschirm liefert folgende Informationen:

- Uhrzeit,
- Datum,
- Außentemperatur (blinkt bei Glatt- eisgefahr),
- Überprüfung der Fahrzeugzugänge (Türen, Kofferraum, ...),
- Audiogeräte (Radio, CD, USB- Anschluss, ...),
- Bordcomputer (siehe Ende des Abschnitts).

Warnmeldungen oder Informationen werden gegebenenfalls vorübergehend angezeigt. Sie können durch Drücken der Taste **"ESC"** gelöscht werden.

Bedientasten



Vom Bedienfeld des Autoradios aus können Sie:

- ☞ durch Drücken der Taste **"MENU"** zum **Hauptmenü** gelangen,
 - ☞ durch Drücken der Tasten "▲" oder "▼" die einzelnen Menüpunkte auf dem Bildschirm durchlaufen lassen,
 - ☞ durch Drücken der Taste **"MODE"** die Grundeinstellung (Bordcomputer, Audioquelle, ...) ändern,
 - ☞ durch Drücken der Tasten "◀" oder "▶" einen Einstellwert ändern,
 - ☞ durch Drücken der Taste **"OK"** Ihre Wahl bestätigen,
- oder
- ☞ durch Drücken der Taste **"ESC"** den laufenden Vorgang abbrechen.

Hauptmenü



- ☞ Drücken Sie die Taste **"MENU"**, um zum **Hauptmenü** zu gelangen:
 - Audio-Funktionen,
 - Bordcomputer (siehe Ende des Kapitels),
 - Benutzeranpassung-Konfiguration,
 - Telefon (Freisprecheinrichtung).
- ☞ Drücken Sie die Taste "▲" oder "▼", um das gewünschte Menü auszuwählen und bestätigen Sie Ihre Wahl durch Drücken der Taste **"OK"**.



Menü "Audio-Funktionen"

Wenn das Autoradio eingeschaltet ist und Sie dieses Menü ausgewählt haben, können Sie die Funktionen des Radios (RDS, REG, Radio Text) und des CD-Players (Anspielen der Titel, Zufallswiedergabe, CD-Wiederholung) oder MP3-Players (USB-Anschluss) aktivieren bzw. deaktivieren.

Einzelheiten zur Anwendung "Audio-Funktionen" finden Sie im Abschnitt "Audioanlage und Telematik" unter Autoradio.

MULTIFUNKTIONSBILDSCHIRME

2



Menü "Bordcomputer"

Nach Auswahl dieses Menüs können Sie Informationen über den Zustand des Fahrzeugs (Warnmeldungsprotokoll, Zustand der Funktionen, ...) abrufen.

Warnliste

Sie gibt einen Überblick über die aktiven Warnmeldungen und zeigt sie nacheinander auf dem Multifunktionsbildschirm an.

Zustand der Funktionen

Gibt einen Überblick darüber, welche Fahrzeugfunktionen aktiviert bzw. deaktiviert sind.

Eingabe der Entfernung zum Fahrziel

Gibt Ihnen die Möglichkeit, einen geschätzten Wert für die Entfernung zum Fahrziel einzugeben.

- ☞ Drücken Sie die Taste "MENU", um zum Hauptmenü zu gelangen.
- ☞ Drücken Sie auf die Pfeile und dann auf "OK", um das Menü "Bordcomputer" auszuwählen.

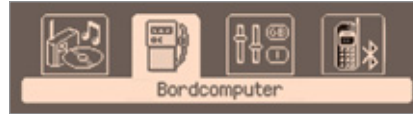

- ☞ Wählen Sie im Menü "Bordcomputer" eine der folgenden Anwendungen:

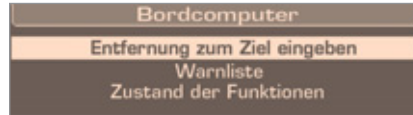

Menü "Benutzeranpassung-Konfiguration"

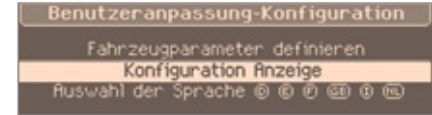

Nach Auswahl dieses Menüs haben Sie Zugriff auf folgende Funktionen:

- Fahrzeugparameter definieren,
- Konfiguration Anzeige,
- Auswahl der Sprache.

Fahrzeugparameter definieren

Nach Auswahl dieses Menüs können Sie folgende Fahrzeugfunktionen ein- bzw. ausschalten:

- Kopplung des Heckscheibenwischers mit dem Rückwärtsgang (siehe Abschnitt "Sicht"),
- Nachleuchtfunktion.

MULTIFUNKTIONSBILDSCHIRME



Beispiel: Einstellung der Nachleuchtdauer

- ☞ Drücken Sie die Taste "▲" oder "▼" und dann die Taste "OK", um das gewünschte Menü auszuwählen.



- ☞ Drücken Sie die Taste "▲" oder "▼" und dann die Taste "OK", um die Zeile "Nachleuchtfunktion" auszuwählen.

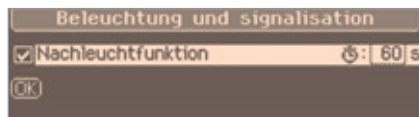

- ☞ Drücken Sie die Taste "◀" oder "▶", um den gewünschten Wert einzustellen (15, 30 oder 60 Sekunden), danach die Taste "OK", um die Wahl zu bestätigen.

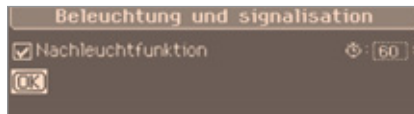

- ☞ Drücken Sie die Taste "▲" oder "▼" und dann die Taste "OK", um das Feld "OK" auszuwählen und zu bestätigen oder die Taste "ESC", um die Einstellung rückgängig zu machen.

Konfiguration der Anzeige

Nach Auswahl dieses Menüs können Sie folgende Einstellungen vornehmen:

- Helligkeit-Video,
- Datum und Uhrzeit,
- Wahl der Einheiten.



Nachdem die Maßeinheit mpg zur Messung des Kraftstoffverbrauchs eingestellt wurde, geht die Messung von Geschwindigkeit und Entfernung am Kombiinstrument automatisch in Meilen über.

Auswahl der Sprache

Nach Auswahl dieses Menüs können Sie die Sprache der Bildschirmanzeige ändern (Deutsch, English, Espanol, Français, Italiano, Nederlands, Portugues, Türkçe, Portugues-Brasil).



Menü "Telefon"

2

Nach Auswahl dieses Menüs haben Sie bei eingeschaltetem Autoradio die Möglichkeit, Ihre Bluetooth-Freisprecheinrichtung zu konfigurieren (Einbindung), die verschiedenen Telefonverzeichnisse (Anrufliste, Dienste, ...) abzufragen und Ihre Gespräche zu verwalten (Annehmen, Auflegen, Anklopfen, Stummschaltung, ...).

Für weitere Informationen zur Anwendung "Telefon" siehe Abschnitt Autoradio im Kapitel "Audio und Telematik".



Aus Sicherheitsgründen muss die Konfiguration des Multifunktionsbildschirmes durch den Fahrer unbedingt bei stehendem Fahrzeug erfolgen.

MULTIFUNKTIONSBILDSCHIRME

BORDCOMPUTER

Gerät, das Ihnen Sofortinformationen über die befahrene Strecke liefert (Reichweite, Verbrauch etc.).

2

Monochrombildschirm A



Anzeige der Informationen

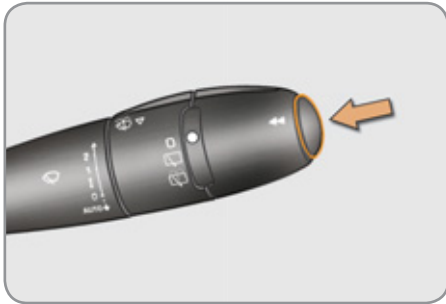

☞ Drücken Sie auf die Taste am Endstück des **Scheibenwischer-schalters**, um hintereinander die folgenden verschiedenen

Informationen des Bordcomputers abzurufen:

- die Reichweite,
- der momentane Verbrauch,
- der Zeitzähler des Stop & Start-Systems,
- die zurückgelegte Strecke,
- der Durchschnittsverbrauch,
- die Durchschnittsgeschwindigkeit.

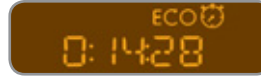

☞ Beim nächsten Drücken kehren Sie zur normalen Anzeige zurück.

Rückstellung auf null

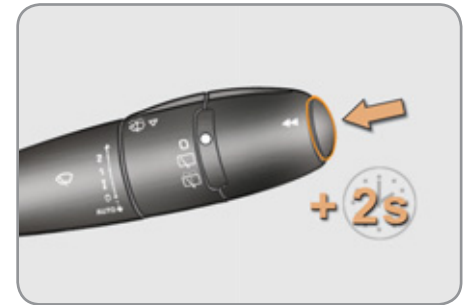

☞ Drücken Sie die Taste länger als zwei Sekunden, um Strecke, Durchschnittsverbrauch und Durchschnittsgeschwindigkeit auf null zurückzustellen.

MULTIFUNKTIONSBILDSCHIRME

Monochrombildschirm C



Anzeige der Informationen

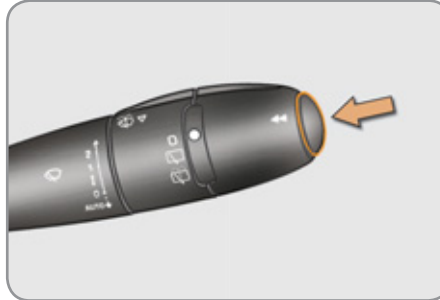

☞ Drücken Sie auf die Taste am Ende des **Scheibenwischerschalters**, um hintereinander die verschiedenen Felder des Bordcomputers abzurufen zu lassen.



- Die Sofortinformationen mit:
 - Reichweite,
 - momentanem Verbrauch,
 - Entfernung zum Fahrziel oder Zeitähler des Stop & Start-Systems.



- Die Strecke "1" mit:
 - zurückgelegter Strecke,
 - Durchschnittsverbrauch,
 - Durchschnittsgeschwindigkeit,für die erste Strecke.



- Die Strecke "2" mit:
 - zurückgelegter Strecke,
 - Durchschnittsverbrauch,
 - Durchschnittsgeschwindigkeit,für die zweite Strecke.

☞ Beim nächsten Druck kehren Sie wieder zur normalen Anzeige zurück.

Rückstellung der Strecke auf null



☞ Drücken Sie, wenn die Strecke angezeigt wird, länger als zwei Sekunden auf die Taste, die sich am Endpunkt der Scheibenwischerbetätigung befindet.

Die Strecken "1" und "2" sind voneinander unabhängig, in der Anwendung jedoch identisch. So lassen sich unter Strecke "1" zum Beispiel Berechnungen auf täglicher Basis und unter Strecke "2" Berechnungen auf monatlicher Basis vornehmen.

MULTIFUNKTIONSBILDSCHIRME

Ein paar Begriffserläuterungen...

2



Reichweite

(km oder Meilen)

Die Reichweite gibt an, welche Strecke je nach Durchschnittsverbrauch der letzten Kilometer noch mit dem im Tank enthaltenen Kraftstoff zurückgelegt werden kann.



Dieser Wert kann variieren, wenn sich Fahrweise oder Streckenprofil ändern und dadurch der momentane Verbrauch erheblich abweicht.

Sobald die Reichweite unter 30 km beträgt, werden Striche angezeigt. Nach dem Tanken (mindestens 5 Liter) wird die Reichweite wieder berechnet und beim Überschreiten von 100 km angezeigt.



Wenn während der Fahrt dauernd Striche anstelle der Ziffern in der Anzeige erscheinen, wenden Sie sich bitte an das CITROËN-Händlernetz oder eine qualifizierte Werkstatt.



Momentaner Kraftstoffverbrauch

(l/100 km oder km/l oder mpg)

Durchschnittlicher Kraftstoffverbrauch seit einigen Sekunden.



Diese Information wird erst ab einer Geschwindigkeit von 30 km/h angezeigt.



Durchschnittlicher Kraftstoffverbrauch

(l/100 km oder km/l oder mpg)

Durchschnittlicher Kraftstoffverbrauch seit der letzten Rückstellung des Computers auf null.



Durchschnittsgeschwindigkeit

(km/h oder mph)

Seit der letzten Rückstellung des Computers auf null berechnete Durchschnittsgeschwindigkeit (bei eingeschalteter Zündung).



Zurückgelegte Strecke

(km oder Meilen)

Strecke, die seit der letzten Rückstellung des Computers auf null zurückgelegt wurde.



Noch zurückzulegende Strecke

(km oder Meilen)

Dabei handelt es sich um die bis zum Ziel verbleibende Entfernung. Sie wird entweder laufend von der Navigationshilfe berechnet, wenn eine Zielführung aktiviert ist, oder vom Benutzer von Hand eingegeben.

Bei fehlender Entfernungseingabe erscheinen Striche anstelle der Ziffern.



Zeitähler des Stop & Start-Systems

(Minuten/Sekunden oder Stunden/Minuten)

Wenn Ihr Fahrzeug mit einem Stop & Start-System ausgestattet ist, erfolgt eine Addition der Zeiten mittels Zeitähler, in denen das Fahrzeug während der Fahrt in den Modus STOP geschaltet wurde.

Bei jedem Einschalten der Zündung mit dem Schlüssel wird der Zeitähler auf null gestellt.



BELÜFTUNG

Das Belüftungssystem dient dazu, ein angenehmes Raumklima im Fahrzeuginneren zu schaffen und aufrecht zu erhalten.

Luft einlass

Die im Fahrzeuginnenraum zirkulierende Luft wird gefiltert. Es handelt sich dabei entweder um Frischluft, die von außen durch das Lufteintrittsgitter unten an der Windschutzscheibe hereinströmt, oder um Innenluft, die umgewälzt wird.

Aufbereitung der Luft

Die eintretende Luft gelangt auf verschiedenen Wegen ins Fahrzeuginnere, je nachdem, welche Einstellungen der Fahrer vorgenommen hat:

- direkt (bei geöffnetem Frischlufteinlass),
- über den Heizkreislauf (bei eingeschalteter Heizung),
- über ein Kühlsystem (bei eingeschalteter Klimaanlage).

Mit dem Temperaturregler erhält man die gewünschte Komforttemperatur durch die Mischung der Luft aus den verschiedenen Kreisläufen.

Mit dem Regler zur Luftverteilung wird die Luft durch verschiedene Düsen in den Innenraum gelenkt.

Mit dem Regler für die Luftzufuhr lässt sich die Gebläsestärke erhöhen oder verringern.

Bedienfeld

Die Regler des Belüftungssystems befinden sich im Bedienfeld **A** an der Mittelkonsole, das je nach Ausführung folgende Funktionen aufweist:

- Einstellung der Komforttemperatur,
- Einstellung der Gebläsestärke,
- Einstellung der Luftverteilung,
- Entfrostern und Beschlagfreihalten der Scheiben,
- Einstellung der manuellen oder automatischen Klimaanlage.

Luftverteilung

1. Düsen zum Entfrostern und Beschlagfreihalten der Windschutzscheibe und der Dreiecksfenster
2. Düsen zum Entfrostern und Beschlagfreihalten der vorderen Seitenscheiben
3. Seitliche verschließbare und verstellbare Belüftungsdüsen
4. Mittlere verschließbare und verstellbare Belüftungsdüsen
5. Luftaustritte im vorderen Fußraum
6. Luftaustritte im hinteren Fußraum



TIPPS FÜR BELÜFTUNG UND KLIMAAANLAGE

Beachten Sie die folgenden Regeln zur Benutzung und Wartung der Anlage, damit sie ihre volle Leistung bringt:

☞ Wenn die Innentemperatur nach längerem Stehen in der Sonne sehr hoch ist, sollten Sie für kurze Zeit lüften.

Stellen Sie den Regler für die Luftzufuhr (Gebläsestärke) so ein, dass ein ausreichender Austausch der Luft im Innenraum gewährleistet ist.

☞ Um eine gleichmäßige Luftverteilung zu gewährleisten, achten Sie bitte darauf, dass die Lufteintrittsgitter unterhalb der Windschutzscheibe, die Belüftungsdüsen, die Luftaustritte und die Zwangsentlüftung im Innenraum an beiden Seiten der Hutablage frei bleiben.

☞ Der Sensor für die Sonneneinstrahlung am Armaturenbrett (hinter dem Kombiinstrument) darf nicht verdeckt werden, er dient zur Regelung der Klimaanlage.

☞ Nehmen Sie die Klimaanlage ein- oder zweimal im Monat für die Dauer von 5 bis 10 Minuten in Betrieb, damit sie voll funktionstüchtig bleibt.

☞ Achten Sie darauf, dass der Innenraumfilter in gutem Zustand ist und lassen Sie die Filtereinsätze regelmäßig austauschen (siehe Abschnitt "Kontrollen").

Wir empfehlen Ihnen vorzugsweise einen Kombi-Innenraumfilter. Dank seines speziellen zweiten Aktivkohlefilters trägt er zur Reinigung der Atemluft und Sauberkeit des Innenraums bei (Verminderung von allergischen Reaktionen, Geruchsbelästigung und Fettablagerungen).

☞ Um zu gewährleisten, dass die Klimaanlage ordnungsgemäß funktioniert, sollten Sie diese ebenfalls regelmäßig überprüfen lassen.

☞ Schalten Sie sie nicht ein, wenn sie keine Kühlleistung bringt. Wenden Sie sich in diesem Fall an einen CITROËN-Vertragspartner oder eine qualifizierte Werkstatt.

Beim Ziehen der maximalen Anhängelast auf starken Steigungen und bei hoher Außentemperatur kann durch das Ausschalten der Klimaanlage die Motorleistung erhöht und damit die Zugkraft verbessert werden.



Das in der Klimaanlage entstehende Kondenswasser fließt im Stillstand ab. Es ist deshalb normal, wenn sich unter dem Fahrzeug Wasser ansammelt.

Die Klimaanlage enthält kein Chlor und stellt keine Gefahr für die Ozonschicht dar.

HECKSCHEIBENHEIZUNG



Die Bedienungstaste befindet sich auf dem Bedienfeld der Heizung oder Klimaanlage.

Einschalten

Die Heckscheibenheizung funktioniert nur bei laufendem Motor.

- ☞ Drücken Sie auf diese Taste, um die Heckscheibe und die Außenspiegel zu entfrosten. Die mit der Taste verbundene Kontrollleuchte leuchtet auf.

Ausschalten

Die Heckscheibenheizung schaltet sich automatisch aus, um einen übermäßigen Stromverbrauch zu vermeiden.

- ☞ Die Heckscheibenheizung kann durch erneuten Druck auf die Taste auch ausgeschaltet werden, bevor sie sich selbsttätig ausschaltet. Die mit der Taste verbundene Kontrollleuchte erlischt.



☞ Schalten Sie die Heckscheiben- und Außenspiegelheizung aus, wenn Sie es für geboten halten, denn niedriger Stromverbrauch hilft, den Kraftstoffverbrauch zu senken.

HEIZUNG/BELÜFTUNG



MANUELLE KLIMAAANLAGE



Heizungs- und Belüftungssystem oder Klimaanlage funktionieren nur bei laufendem Motor.

1. Temperaturregelung



- ☞ Drehen Sie den Regler von blau (kalt) auf rot (warm), um die Temperatur nach Ihren Bedürfnissen einzustellen.

2. Regelung der Gebläsestärke



- ☞ Drehen Sie den Regler von 1 bis 5, um die gewünschte Gebläsestärke einzustellen.



☞ Wenn Sie den Regler für die Gebläsestärke auf 0 stellen (Anlage ausgeschaltet), wird der Klimakomfort nicht mehr geregelt. Aufgrund der Fortbewegung des Fahrzeugs entsteht jedoch weiterhin ein leichter Luftstrom.

3. Verteilung des Luftstroms



Windschutzscheibe und Seitenscheiben



Windschutzscheibe, Seitenscheiben und Fußraum



Fußraum



Mittlere und seitliche Belüftungs-
düsen



Die Verteilung des Luftstroms lässt sich individuell anpassen, indem man den Regler in eine Zwischenposition stellt.

4. Frischluftzufuhr/Umluftbetrieb

Durch die Frischluftzufuhr lässt sich ein Beschlagen der Windschutzscheibe und der Seitenscheiben vermeiden.

Mit der Umluftfunktion lässt sich der Innenraum gegen Geruchs- und Rauchbelästigung von außen abschirmen.

Schalten Sie so bald wie möglich wieder auf Frischluftzufuhr, damit die Luft nicht schlechter wird und die Scheiben nicht beschlagen.



☞ Drücken Sie auf die Taste, um die Luft im Innenraum umwälzen zu lassen. Die Leuchte in der Taste schaltet sich ein.

☞ Drücken Sie erneut auf die Taste, um den Frischlufteinlass wieder zu öffnen. Die Leuchte in der Taste erlischt.

5. Klimaanlage ein/aus



Die Klimaanlage ist für den Ganzjahresbetrieb gedacht und kann nur effizient funktionieren, wenn die Scheiben geschlossen sind.

Sie ermöglicht es Ihnen:

- im Sommer die Innenraumtemperatur zu senken,
- im Winter bei über 3°C die an den Scheiben niedergeschlagene Feuchtigkeit schneller zu beseitigen.

Ein

☞ Drücken Sie die Taste **"A/C"**, die Kontrollleuchte der Taste schaltet sich ein.

Die Klimaanlage funktioniert nicht, wenn der Regler für die Gebläsestärke **2** auf **"0"** steht.

Um schneller frische Luft zu erhalten, können Sie für einige Sekunden die Innenluftumwälzung verwenden. Anschließend kehren Sie zur Luftzufuhr von außen zurück.

Aus

☞ Drücken Sie erneut die Taste **"A/C"**, die Kontrollleuchte der Taste erlischt.

Das Ausschalten der Klimaanlage kann zu unerwünschten Nebeneffekten führen (Feuchtigkeit, Beschlagen der Scheiben).

AUTOMATISCHE KLIMAANLAGE MIT GETRENNTER REGELUNG



Die Klimaanlage funktioniert nur bei laufendem Motor.

Automatikbetrieb

1. Automatikprogramm "Komfort"



☞ Drücken Sie die Taste "AUTO". Die Kontrollleuchte in der Taste leuchtet auf.

Wir empfehlen Ihnen diese Betriebsart, in der die Anlage entsprechend der von Ihnen gewählten Komforteinstellung sämtliche Funktionen automatisch und optimal regelt (Innentemperatur, Gebläsestärke, Luftverteilung und Luftumwälzung). Die Anlage ist für den Ganzjahresbetrieb gedacht.

Sie kann nur effizient funktionieren, wenn die Fenster geschlossen sind.



Um bei kaltem Motor nicht zu viel Kaltluft zu verbreiten, erhöht sich die Gebläsestärke schrittweise bis zur optimalen Einstellung.

Bei kalter Witterung wird Warmluft vorzugsweise nur zur Windschutzscheibe, zu den Seitenscheiben und in den Fußraum geleitet.

2. Regelung Fahrerseite

3. Regelung Beifahrerseite



Fahrer und Beifahrer können die Temperatur individuell nach ihren Bedürfnissen einstellen.

Der in der Anzeige angegebene Wert entspricht einer Komforteinstellung und nicht einer Temperatur in Grad Celsius oder Fahrenheit.

☞ Drehen Sie den Regler **2** oder **3** nach links oder rechts, um diesen Wert zu verringern bzw. erhöhen.

Eine Einstellung um den Wert 21 sorgt für optimalen Komfort. Allerdings bewegt sich je nach individuellem Bedürfnis eine Einstellung zwischen 18 und 24 im üblichen Rahmen.

Außerdem empfiehlt es sich, eine Differenz von mehr als 3 zwischen der linken und rechten Einstellung zu vermeiden.



Beim Einsteigen ist es unter Umständen viel kälter oder wärmer als es der Komforttemperatur entspricht. Es bringt jedoch nichts, den angezeigten Wert zu ändern, um die gewünschte Komforttemperatur zu erzielen. Die Anlage gleicht die Temperaturabweichung automatisch und so schnell wie möglich aus.

4. Automatikprogramm "Sicht"



Das Automatikprogramm "Komfort" kann sich als unzureichend erweisen, niedergeschlagene Feuchtigkeit oder Eis schnell von den Scheiben zu beseitigen (hohe Luftfeuchtigkeit, viele Insassen, Frost...).

☞ Wählen Sie dann das Automatikprogramm "Sicht".

Klimaanlage, Gebläsestärke und Luftzufuhr werden nun automatisch gesteuert und die Luft optimal auf Windschutzscheibe und Seitenscheiben verteilt.

☞ Zum Ausschalten drücken Sie bitte erneut auf die Taste "Sicht" oder die Taste "AUTO". Die Kontrollleuchte in der Taste erlischt, während die in der Taste "AUTO" aufleuchtet.



Solange die Funktion Beschlagfreihalten unter der Funktion Stop & Start aktiviert ist, ist der Modus STOP nicht verfügbar.

Einstellung von Hand

Je nach Wunsch können Sie eine vom Automatikprogramm abweichende Einstellung wählen. Die übrigen Funktionen werden weiterhin automatisch gesteuert.

☞ Durch Druck auf die Taste **"AUTO"** kehren Sie wieder zum vollautomatischen Betrieb zurück.

3



Zur maximalen Kühlung bzw. Aufheizung des Innenraums kann der Mindestwert 14 unterschritten bzw. der Höchstwert 28 überschritten werden.

☞ Drehen Sie den Regler **2** oder **3** nach links bis zur Anzeige **"LO"** oder nach rechts bis zur Anzeige **"HI"**.

5. Klimaanlage ein/aus



☞ Drücken Sie auf diese Taste, um die Klimaanlage auszuschalten.

Das Ausschalten der Anlage kann zu Beeinträchtigungen der Luftqualität führen (Entstehung von Luftfeuchtigkeit, Beschlagen der Scheiben).

☞ Drücken Sie erneut auf die Taste, um die Klimaanlage wieder auf automatischen Betrieb umzuschalten. Die Kontrollleuchte in der Taste **A/C** leuchtet auf.

6. Einstellung der Luftstromverteilung



☞ Drücken Sie eine oder mehrere Tasten, um den Luftstrom jeweils in eine andere Richtung zu lenken:

- zur Windschutzscheibe und zu den Seitenscheiben (Beschlagfreihalten, Entfrostern),
- zur Windschutzscheibe, zu den Seitenscheiben und den Belüftungsdüsen,
- zur Windschutzscheibe, zu den Seitenscheiben, den Belüftungsdüsen und in den Fußraum,
- zu den Belüftungsdüsen und in den Fußraum,
- zu den Belüftungsdüsen,
- in den Fußraum,
- zur Windschutzscheibe, zu den Seitenscheiben und in den Fußraum.

7. Regelung der Gebläsestärke



☞ Drehen Sie diesen Regler nach links bzw. rechts, um die Gebläsestärke zu verringern bzw. erhöhen.

Die Kontrollleuchten für die Gebläsestärke zwischen den beiden Propellern leuchten nach und nach entsprechend dem eingestellten Wert auf.

8. Frischlufteinlass/Umluftbetrieb



☞ Drücken Sie auf diese Taste, um die Luft im Innenraum umzuwälzen. Die Kontrollleuchte in der Taste leuchtet auf.

Durch die Umluftfunktion lässt sich der Innenraum gegen Geruchs- und Rauchbelastigung von außen abschirmen.

☞ Drücken Sie so bald wie möglich wieder auf diese Taste, um den Frischlufteinlass zu öffnen und ein Beschlagen der Scheiben zu vermeiden. Die Kontrollleuchte in der Taste erlischt.

9. Ungetrennte/Getrennte Regelung



☞ Drücken Sie auf diese Taste, um den Komfortwert auf der Beifahrerseite an den der Fahrerseite anzugleichen (ungetrennte Regelung). Die Kontrollleuchte in der Taste leuchtet auf.

Ausschalten der Anlage

☞ Drehen Sie den Regler für die Gebläsestärke nach links, bis alle Kontrollleuchten erlöschen.

Damit werden Klimaanlage und Gebläse ausgeschaltet.

Aufgrund der Fortbewegung des Fahrzeugs entsteht jedoch weiterhin ein leichter Luftstrom.

☞ Drehen Sie den Regler für die Gebläsestärke nach rechts oder drücken Sie auf die Taste **AUTO**, um die Anlage wieder einzuschalten, und zwar mit den vor dem Ausschalten eingestellten Werten.



Vermeiden Sie einen längeren Umluftbetrieb oder zu langes Fahren mit ausgeschalteter Anlage (dadurch können die Scheiben beschlagen und die Luftqualität verschlechtert sich).

DUFTSPENDER

Vorrichtung, mit der sich nach Wunsch Duftstoffe im Innenraum verteilen lassen, und zwar mit Hilfe eines Reglers und verschiedener verfügbarer Duftpatronen.

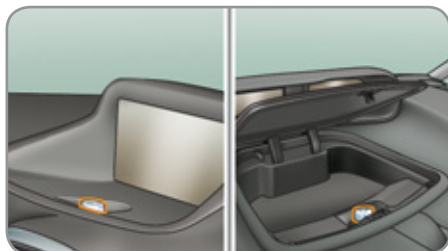

Regler

Dieser Regler befindet sich am Armaturenbrett oder im oberen Ablagefach des Armaturenbretts.

Mit diesem Regler kann die Intensität der Duftstoffverteilung eingestellt werden.

- ☞ Drehen Sie den Regler nach rechts, um die Verteilung des Duftstoffs zu aktivieren.
- ☞ Drehen Sie den Regler nach links, um sie zu deaktivieren.



Lassen Sie die mittleren Belüftungsdüsen offen.

Die Intensität der Duftstoffverteilung kann davon abhängen, wie die Belüftung oder die Klimaanlage eingestellt ist.

Duftpatrone

Die Patrone lässt sich leicht herausnehmen. Sie können sie jederzeit wechseln und dann die angebrochene Patrone in der dicht schließenden Hülle geschlossen aufbewahren.

Bei den CITROËN-Vertragspartnern oder einer qualifizierten Werkstatt erhalten Sie Patronen mit unterschiedlichen Duftnoten.



Werfen Sie die Originalpatrone nicht weg. Sie dient als Verschluss für nicht benutzte Duftpatronen.

Drehen Sie den Regler nach links, sobald Sie keinen Duftstoff mehr im Innenraum verteilen möchten. Dies verlängert die Lebensdauer der Patrone.



Wechseln Sie die Patrone aus Sicherheitsgründen nicht, während Sie fahren.

Zerlegen Sie die Patronen nicht. Versuchen Sie nicht den Duftspender oder die Patronen nachzufüllen.

Vermeiden Sie jeglichen Haut- und Augenkontakt.

Bewahren Sie die Patronen außerhalb der Reichweite von Kindern und Tieren auf.

Patrone entnehmen

- ☞ Drücken Sie auf den Regler und drehen Sie ihn um eine Viertelumdrehung gegen den Uhrzeigersinn.
- ☞ Entnehmen Sie die Patrone.
- ☞ Stecken Sie die Patrone wieder in die dicht schließende Hülle.



Patrone einsetzen

- ☞ Ziehen Sie die dicht schließende Hülle von der Patrone ab.
- ☞ Setzen Sie die Patrone ein (mit der Blume oben rechts).
- ☞ Drücken Sie auf den Regler und drehen Sie ihn um eine Viertelumdrehung im Uhrzeigersinn.

VORSITZ

Sitz, bestehend aus verstellbarer Sitzfläche, Lehne und Kopfstütze zur individuellen Einstellung der optimalen Fahr- und Komfortposition.

Längsverstellung

3

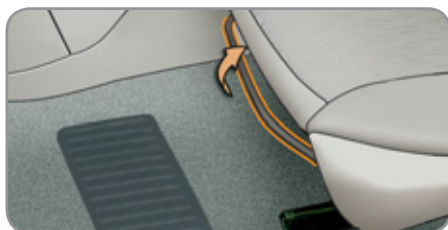

☞ Heben Sie den Bügel an und schieben Sie den Sitz nach vorn oder hinten.

Höhenverstellung des Fahrersitzes

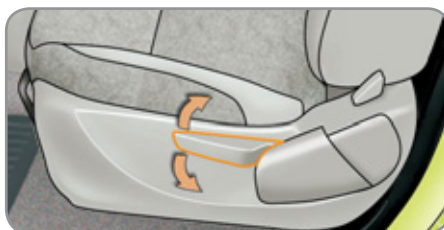
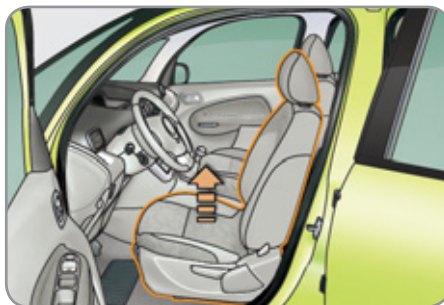

☞ Ziehen Sie den Hebel hoch, um den Sitz höher zu stellen, bzw. drücken Sie ihn nach unten, um ihn tiefer zu stellen. Wiederholen Sie diesen Vorgang, bis die gewünschte Position erreicht ist.

Verstellen der Lehne in der Neigung



☞ Drücken Sie den Hebel nach hinten.

Weitere Einstellmöglichkeiten

Höhenverstellung der Kopfstütze

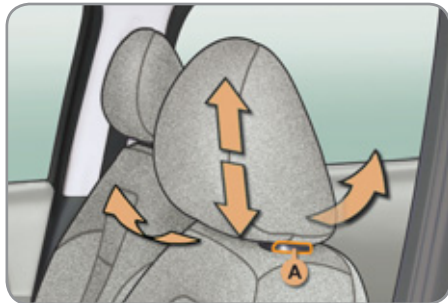

- ☞ Zum Höherstellen ziehen Sie die Kopfstütze nach oben.
- ☞ Zum Ausbauen drücken Sie auf die Arretierung **A** und ziehen Sie die Kopfstütze nach oben.
- ☞ Zum Wiedereinbauen schieben Sie das Gestänge der Kopfstütze in die Öffnungen der Rückenlehne ein.
- ☞ Zum Tieferstellen drücken Sie gleichzeitig auf die Arretierung **A** und die Kopfstütze.



Die Rasten im Gestänge der Kopfstütze verhindern, dass sich diese von selbst absenkt; dies ist eine Sicherheitskomponente bei einem Aufprall.

Bei richtiger Einstellung befindet sich der obere Rand der Kopfstütze in Höhe der Schädeldecke.

Fahren Sie niemals mit ausgebauten Kopfstützen; sie müssen an ihrem Platz und richtig eingestellt sein.

Einstellung der Armlehne

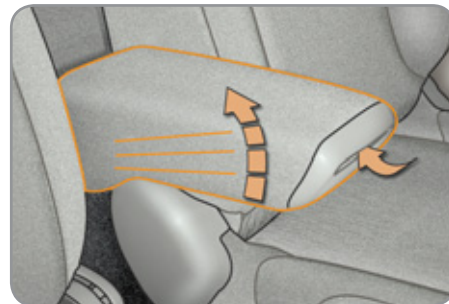

- ☞ Betätigen Sie den Hebel, der sich vorne am unteren Ende der Lehne befindet, um diese zu lösen.
- ☞ Stellen Sie die Lehne auf die niedrigste Stufe ein.
- ☞ Heben Sie die Lehne Stufe für Stufe an, bis Sie die gewünschte Einstellung erreicht haben.

Um die Lehne in vertikaler Position einzustellen, heben Sie diese an und drücken sie über den Druckpunkt hinaus nach hinten.

Bedienung der Sitzheizung

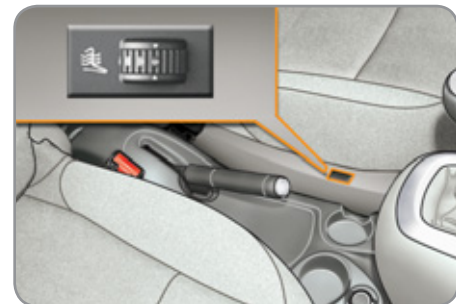

3

Bei laufendem Motor können die Vordersitze getrennt beheizt werden.

- ☞ Der Regler an der Seite jedes Vordersitzes dient zum Einschalten und Einstellen der gewünschten Heizstufe:

- 0:** Aus
- 1:** Schwach
- 2:** Mittel
- 3:** Stark

Zusammenklappen des Beifahrersitzes

Diese Flachposition ermöglicht bei gleichzeitigem Umbau der Rückbank den Transport langer Gegenstände.

- ☞ Drücken Sie den Hebel nach oben und klappen Sie die Lehne nach vorne, um diese auf die Sitzfläche umzuklappen.
- ☞ Heben Sie die Lehne wieder hoch und klappen Sie sie bis zum Einrasten nach hinten, um die Ausgangsposition wiederherzustellen.

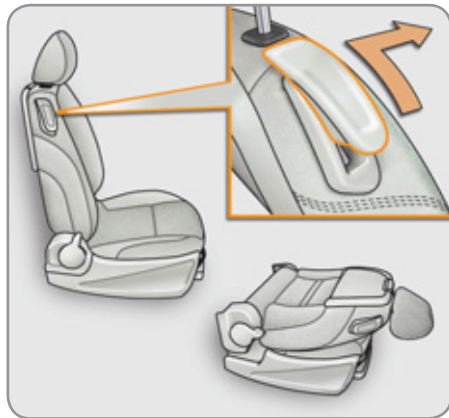

Vergessen Sie nicht, den Klapptisch an der Rückseite des Sitzes vorher zurückzuklappen. Aus Sicherheitsgründen dürfen die hinteren Insassen die Füße nicht auf den flach umgeklappten Beifahrersitz legen.

RÜCKSITZBANK

Die beiden Bereiche der 1/3 - 2/3-Rücksitzbank können individuell eingestellt werden.

Längseinstellung

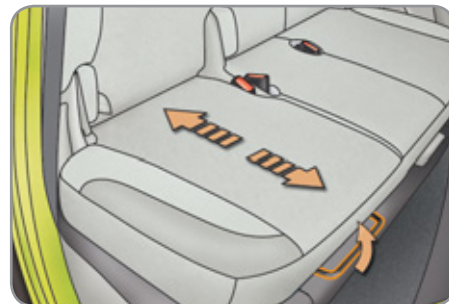

- ☞ Die Betätigung anheben und die Rücksitzbank nach vorne oder hinten verschieben.

Neigungsverstellung Rückenlehne

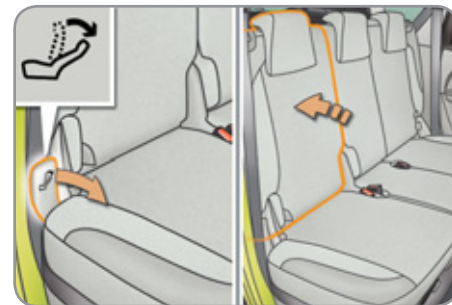

Es gibt zwei Einstellpositionen:

- eine Standardposition,
- eine geneigte Position.

Um die Rückenlehne einzustellen:

- ☞ müssen Sie die Betätigung nach vorne ziehen.

Einstellung der Kopfstützen



Die 1/3 - 2/3-Rücksitzbank ist mit gewölbten Kopfstützen ausgestattet.

Sie lassen sich hochstellen (Komfort und Sicherheit) und absenken (Sicht nach hinten).

Sie können auch ausgebaut werden; Gehen Sie dazu wie folgt vor:

- ☞ ziehen Sie die Kopfstütze bis zum Anschlag nach oben,
- ☞ drücken Sie dann auf die Arretierung **A**.



Wenn Sie Personen auf der Rücksitzbank befördern, sollten Sie nie ohne Kopfstützen fahren. Diese sollten richtig eingesetzt und hochgestellt sein.

Umklappen der Rücksitzbank



- ☞ Schieben Sie den entsprechenden Vordersitz bei Bedarf vor.
- ☞ Schieben Sie die Sitzfläche der Bank maximal nach hinten.
- ☞ Senken Sie die Kopfstützen ganz ab.
- ☞ Ziehen Sie die Betätigung **A**, um die Rückenlehne zu entriegeln. Dabei lässt sich die Rückenlehne leicht auf die Sitzfläche klappen.

Die versenkte Rückbank bietet so eine durchgehende Ladefläche.

Um die Rückenlehne wieder in die Ausgangsposition zu bringen:

- ☞ Kippen Sie die Rückenlehne bis zum Einrasten nach hinten.
- ☞ Stellen Sie den Sitz wieder in die gewünschte Position.



Achten Sie beim Umklappen der Rücksitzbank darauf, dass die Sicherheitsgurte nicht eingeklemmt werden.

RÜCKSPIEGEL



3

Außenspiegel

Das Glas des Aussenspiegels ist elektrisch einstellbar.

Eine Glühlampe, die sich unterhalb der Schale des Aussenspiegels befindet, sorgt beim Ein- und Aussteigen des Fahrers und Beifahrers für Beleuchtung.

Diese Aussenbeleuchtung wird durch das Entriegeln des Fahrzeugs und das Öffnen einer Tür ausgelöst. Dann wird eine Zeitschaltung aktiviert.

Einstellen



- ☞ Stellen Sie den Schalter **A** nach rechts oder links, um den betreffenden Spiegel anzuwählen.
- ☞ Verstellen Sie den Schalter **B** in vier Richtungen, um den Spiegel einzustellen
- ☞ Stellen Sie den Schalter **A** wieder in die Mitte.



Die im Außenspiegel beobachteten Objekte sind in Wirklichkeit näher als sie erscheinen.

Denken Sie daran, um die Entfernung von herannahenden Fahrzeugen, richtig einschätzen zu können.

Einklappen

- ☞ Von außen: Verriegeln Sie das Fahrzeug mit der Fernbedienung oder dem Schlüssel.
- ☞ Von innen: Ziehen Sie bei eingeschalteter Zündung die Betätigung **A** in mittlerer Position nach hinten.



Wenn die Spiegel mit dem Schalter **A** eingeklappt werden, klappen sie beim Entriegeln des Fahrzeugs nicht aus. In diesem Fall muss der Schalter **A** erneut gezogen werden.

Ausklappen

- ☞ Von außen: Entriegeln Sie das Fahrzeug mit der Fernbedienung oder dem Schlüssel.
- ☞ Von innen: Ziehen Sie bei eingeschalteter Zündung die Betätigung **A** in mittlerer Position nach hinten.



Das Ein- und Ausklappen der Außenspiegel mit der Fernbedienung kann durch einen Vertreter des CITROËN-Händlernetzes oder durch eine qualifizierte Werkstatt deaktiviert werden.

Klappen Sie die elektrisch klappbaren Spiegel niemals von Hand ein oder aus.

Innenspiegel

Verstellbarer Spiegel für die zentrale Sicht nach hinten.

Der Rückspiegel ist für Fahrten bei Dunkelheit mit einer Blendschutzvorrichtung versehen.



Einstellung

- ☞ Stellen Sie den Spiegel für Fahrten bei Tageslicht in der Position "Tag" nach Bedarf ein.

Umstellung Tag/Nacht

- ☞ Ziehen Sie den Hebel nach hinten, um den Spiegel für Fahrten bei Dunkelheit abzublenken.
- ☞ Drücken Sie den Hebel nach vorn, um den Spiegel wieder auf die normale Position für Tagfahrten umzustellen.



Aus Sicherheitsgründen müssen die Rückspiegel so eingestellt werden, dass der tote Winkel möglichst klein ist.

LENKRADVERSTELLUNG

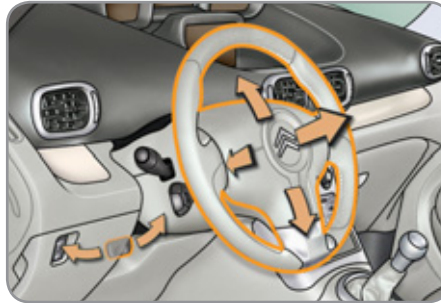

- ☞ **Ziehen Sie** bei stehendem Fahrzeug den Hebel, um das Lenkrad zu entriegeln.
- ☞ Stellen Sie Höhe und Tiefe ein, um Ihre Fahrposition entsprechend anzupassen.
- ☞ Drücken Sie den Hebel wieder ein, um das Lenkrad zu arretieren.



Aus Sicherheitsgründen darf das Lenkrad nur bei stehendem Fahrzeug verstellt werden.

ÖFFNUNGEN

SCHLÜSSEL MIT FERNBEDIENUNG

System, mit dem das Fahrzeug über das Türschloss oder aus der Entfernung zentral entriegelt bzw. verriegelt wird. Darüber hinaus lässt sich das Fahrzeug orten und starten und wird gegen Diebstahl gesichert.



Fahrzeug öffnen

Schlüssel ausklappen

☞ Drücken Sie zuerst auf diese Taste, um den Schlüssel auszuklappen.

Entriegeln mit der Fernbedienung



☞ Drücken Sie auf das offene Vorhängeschloss, um das Fahrzeug zu entriegeln.

Entriegeln mit dem Schlüssel

☞ Drehen Sie den Schlüssel im Schloss der Fahrtür nach links, um das Fahrzeug zu entriegeln.

Die Entriegelung wird durch schnelles Blinken der Fahrtrichtungsanzeiger für die Dauer von ca. zwei Sekunden angezeigt.

Gleichzeitig klappen je nach Version die Außenspiegel aus.

Fahrzeug abschließen

Verriegelung mit der Fernbedienung



☞ Drücken Sie auf das geschlossene Vorhängeschloss, um das Fahrzeug zu verriegeln.

Verriegelung mit dem Schlüssel

☞ Drehen Sie den Schlüssel im Schloss der Fahrtür nach rechts, um das Fahrzeug komplett zu verriegeln.

Die erfolgte Verriegelung wird durch das Aufleuchten der Fahrtrichtungsanzeiger für die Dauer von ca. zwei Sekunden angezeigt.

Gleichzeitig klappen je nach Version die Außenspiegel ein.



Wenn eine der Türen oder der Kofferraum offen ist, funktioniert die Zentralverriegelung nicht.

Wird das verriegelte Fahrzeug versehentlich entriegelt, so verriegelt es sich automatisch wieder, wenn binnen dreißig Sekunden keine Tür oder der Kofferraum geöffnet wird.



Die Funktion zum Ein- und Ausklappen der Außenspiegel mit der Fernbedienung kann von einer CITROËN-Vertragswerkstatt oder einer qualifizierten Werkstatt deaktiviert werden.

ÖFFNUNGEN



Schlüssel einklappen

☞ Drücken Sie vor dem Einklappen auf diese Taste.

Wenn Sie beim Einklappen des Schlüssels nicht auf diese Taste drücken, kann der Mechanismus beschädigt werden.

Orten des Fahrzeugs

☞ Drücken Sie auf das geschlossene Vorhängeschloss, um Ihr verriegeltes Fahrzeug auf dem Parkplatz zu orten.

Die Deckenleuchten und die Fahrtrichtungsanzeiger blinken für die Dauer einiger Sekunden.

Diebstahlsicherung

Elektronische Anlassperre

Der Schlüssel enthält einen elektronischen Chip mit einem speziellen Code. Beim Einschalten der Zündung muss der Code identifiziert werden, damit sich das Fahrzeug starten lässt.

Die elektronische Anlassperre blockiert einige Sekunden nach dem Ausschalten der Zündung das Steuersystem des Motors und verhindert bei einem Aufbruch des Fahrzeugs, dass dieses gestartet wird.

SERVICE Bei einer Funktionsstörung leuchtet diese Kontrollleuchte in Verbindung mit einem akustischen Signal und einer Meldung auf dem Bildschirm auf.

In diesem Fall startet Ihr Fahrzeug nicht. Wenden Sie sich schnellstmöglich an einen CITROËN-Vertragspartner.

Bewahren Sie den Aufkleber, der Ihnen bei der Übergabe Ihres Fahrzeugs zusammen mit den Schlüsseln übergeben wurde, sorgfältig auf.

Zündschloss

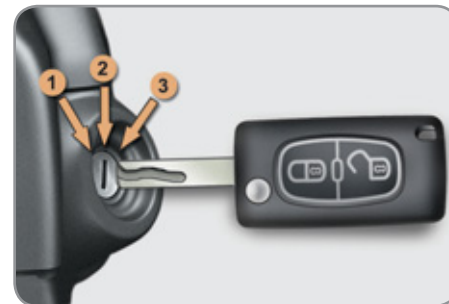

- Position 1: **Stopp**
- Position 2: **Zündung ein**
- Position 3: **Starten**

Motor starten

- ☞ Stecken Sie den Schlüssel ins Zündschloss
Das System identifiziert den Startcode.
- ☞ Drehen Sie den Schlüssel in Position **3 (Starten)**
- ☞ Lassen Sie den Schlüssel los, sobald der Motor läuft.

ÖFFNUNGEN

Motor abstellen

- ☞ Halten Sie das Fahrzeug an.
- ☞ Drehen Sie den Schlüssel in Position **1 (Stopp)**.
- ☞ Ziehen Sie den Schlüssel aus dem Zündschloss.



Befestigen Sie möglichst keinen schweren Gegenstand am Schlüssel, der die Schlüsselachse belastet, wenn dieser im Zündschloss steckt. Dies könnte zu einer Fehlfunktion führen.

4

Schlüssel nicht abgezogen



Wenn Sie den Schlüssel im Zündschloss vergessen haben, ertönt beim Öffnen der Fahrertür ein akustisches Warnsignal.

Problem mit der Fernbedienung

Nach dem Wiederanschließen der Batterie, bei einem Batteriewechsel oder einer Funktionsstörung der Fernbedienung lässt sich Ihr Fahrzeug nicht mehr öffnen, schließen und orten.

- ☞ Öffnen bzw. schließen Sie als erstes Ihr Fahrzeug mit dem Schlüssel.
- ☞ Reinitialisieren Sie als nächstes die Fernbedienung.

Wenn das Problem weiter besteht, wenden Sie sich bitte schnellstmöglich an das CITROËN-Händlernetz.

Reinitialisierung

- ☞ Schalten Sie die Zündung aus.
- ☞ Drehen Sie den Schlüssel wieder auf **2 (Zündung ein)**.
- ☞ Drücken Sie sofort einige Sekunden lang auf das geschlossene Vorhängeschloss.
- ☞ Schalten Sie die Zündung aus und ziehen Sie den Schlüssel ab.

Die Fernbedienung ist nun wieder voll betriebsbereit.

Batteriewechsel

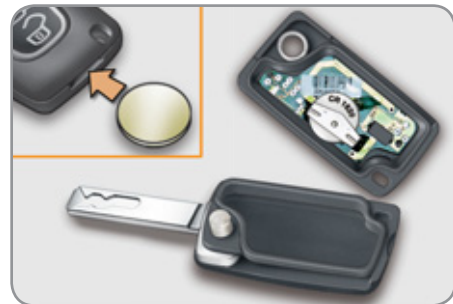

Batterietyp: CR1620/3 Volt

SERVICE

Wenn die Batterie verbraucht ist, leuchtet diese Kontrollleuchte in Verbindung mit einem akustischen Signal und einer Meldung auf dem Multifunktionsbildschirm auf, um Sie darauf aufmerksam zu machen.

- ☞ Öffnen Sie das Gehäuse mit Hilfe eines Geldstücks an der Einkerbung.
- ☞ Lassen Sie die verbrauchte Batterie aus dem Fach gleiten.
- ☞ Setzen Sie die neue Batterie unter Beachtung der ursprünglichen Richtung in das Fach ein.
- ☞ Schließen Sie das Gehäuse unter Druck bis zum Einrasten.
- ☞ Reinitialisieren Sie die Fernbedienung.



Verlust der Schlüssel

Wenden Sie sich mit der Fahrzeugzulassung, Ihrem Personalausweis und falls möglich mit dem Aufkleber mit den Schlüsselcodes an einen CITROËN-Vertragspartner.

Der CITROËN-Vertragspartner kann den Schlüssel- und den Transpondercode ermitteln und einen neuen Schlüssel bestellen.

Fernbedienung

Die Hochfrequenz-Fernbedienung ist hochempfindlich; um das Fahrzeug nicht versehentlich zu entriegeln, sollten Sie daher nicht an der Fernbedienung manipulieren, wenn Sie den Schlüssel z.B. in der Tasche tragen.

Betätigen Sie die Tasten der Fernbedienung möglichst nicht außerhalb der Reich- und Sichtweite Ihres Fahrzeugs. Sie könnte dadurch funktionsuntüchtig werden und müsste in diesem Fall reinitialisiert werden.

Die Fernbedienung funktioniert auch bei ausgeschalteter Zündung nicht, solange der Schlüssel im Zündschloss steckt, es sei denn zur Reinitialisierung.

Fahrzeug schließen

Fahren mit verriegelten Türen kann im Notfall für die Rettungskräfte den Zugang zum Fahrgastraum erschweren.

Ziehen Sie aus Sicherheitsgründen (Kinder an Bord) den Schlüssel ab, selbst wenn Sie das Fahrzeug nur für einen kurzen Augenblick verlassen.

Diebstahlsicherung

Nehmen Sie keinerlei Änderungen an der elektronischen Anlasssperrung vor. Es könnte dadurch zu Funktionsstörungen kommen.

Beim Kauf eines Gebrauchtwagens

Lassen Sie alle in Ihrem Besitz befindlichen Schlüssel von einem Vertreter des CITROËN-Händlernetzes speichern, um sicher zu gehen, dass Ihre Schlüssel die einzigen sind, mit denen Ihr Fahrzeug geöffnet und gestartet werden kann.



Werfen Sie die Batterien der Fernbedienung nicht weg. Sie enthalten umweltbelastende Metalle.

Geben Sie sie an einer zugelassenen Sammelstelle ab.

ÖFFNUNGEN

FENSTERHEBER

System zum automatischen oder manuellen Öffnen und Schließen eines Fensters, das bei Modellen mit Impulsschaltung mit einer Einklemmsicherung und bei allen Modellen mit einem Sperrschalter zum Schutz vor unbefugter Benutzung der hinteren Fensterheber ausgerüstet ist.

4

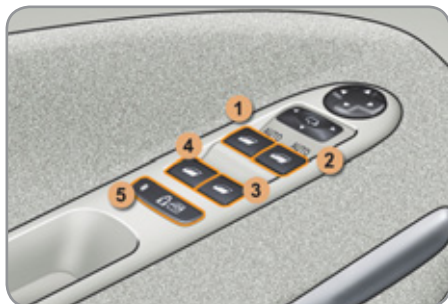

1. Elektrischer Fensterheber Fahrerseite
2. Elektrischer Fensterheber Beifahrerseite
3. Elektrischer Fensterheber hinten rechts
4. Elektrischer Fensterheber hinten links
5. Deaktivieren der Fensterheber und Türen hinten

Elektrische Fensterheber



☞ Drücken oder ziehen Sie den Schalter. Das Fenster bleibt stehen, sobald der Schalter losgelassen wird.



Die Fensterheberschalter bleiben noch ca. 45 Sekunden nach dem Ausschalten der Zündung oder bis zum Öffnen einer Vordertür betriebsbereit.



Die Fensterheberschalter bleiben noch ca. 45 Sekunden nach dem Ausschalten der Zündung oder bis zum Öffnen einer Vordertür betriebsbereit.

Einklemmsicherung:

Die elektrischen Fensterheber mit Impulsschaltung sind mit einer Einklemmsicherungsfunktion ausgestattet.

Wenn das Fenster beim Schließen auf ein Hindernis trifft, bleibt es stehen und senkt sich teilweise wieder.

Elektrische Fensterheber mit Impulsschaltung



Sie haben zwei Möglichkeiten:

- Manueller Modus

☞ Drücken oder ziehen Sie den Schalter, jedoch nicht über den Widerstand hinaus. Das Fenster bleibt stehen, sobald der Schalter losgelassen wird.

- Automatischer Modus

☞ Drücken oder ziehen Sie den Schalter über den Widerstand hinaus. Das Fenster öffnet bzw. schließt sich vollständig nach dem Loslassen des Schalters.

☞ Es bleibt stehen, wenn der Schalter erneut gedrückt wird.



Wenn sich das Fenster z.B. bei Frost nicht schließen lässt:

- ☞ drücken Sie auf den Schalter, bis das Fenster ganz geöffnet ist,
- ☞ ziehen Sie dann sofort am Schalter, bis das Fenster geschlossen ist,
- ☞ halten Sie den Schalter nach dem Schließen noch etwa eine Sekunde lang fest.

Während dieses Vorgangs ist die Einklemmsicherung wirkungslos.

ÖFFNUNGEN

Deaktivieren der Fensterheber und Türen hinten



☞ Drücken Sie zum Schutz Ihrer Kinder den Schalter **5**, um die Fensterheber hinten unabhängig von ihrer Stellung zu deaktivieren.

Bei eingeschalteter Kontrollleuchte sind die Schalter hinten deaktiviert.

Bei ausgeschalteter Kontrollleuchte sind die Schalter hinten aktiviert.



Bei Aktivierung der Funktion, blinkt die Kontrollleuchte am Kombiinstrument für einige Sekunden auf.



Dieser Schalter deaktiviert ebenso die Innenschalter der Hintertüren. (siehe Kapitel "Kindersicherheit" - Abschnitt "Kindersicherung")

Reinitialisieren

Bei einer Funktionsstörung, müssen Sie die Fensterheber-Funktion reinitialisieren:

- ☞ lassen Sie den Schalter los und ziehen Sie ihn dann erneut bis zum vollständigen Schließen,
- ☞ halten Sie den Schalter nach dem Schließen noch etwa eine Sekunde lang fest,
- ☞ drücken Sie auf den Schalter, um das Fenster automatisch herunterzufahren;

Während dieses Vorgangs ist die Einklemmsicherung wirkungslos.



Ziehen Sie beim Aussteigen immer den Zündschlüssel ab, auch wenn Sie das Fahrzeug nur kurz verlassen.

Wenn der Fensterheber beim Betätigen klemmt, muss das Fenster in die entgegengesetzte Richtung bewegt werden. Drücken Sie dazu auf den entsprechenden Schalter.

Wenn der Fahrer die Fensterheber für die Beifahrerseite und die hinteren Fenster betätigt, muss er sich vergewissern, dass niemand das ordnungsgemäße Schließen der Fenster behindert.

Der Fahrer muss sich vergewissern, dass die Insassen die Fensterheber richtig bedienen.

Achten Sie beim Betätigen der Fensterheber bitte auf die mitfahrenden Kinder.

ÖFFNUNGEN

TÜREN

Öffnen

Von außen

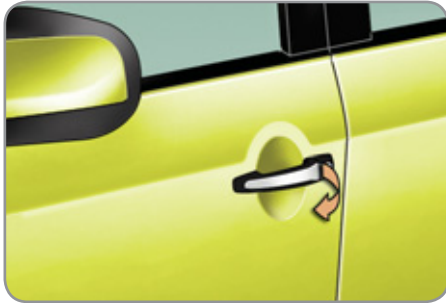

- ☞ Ziehen Sie am Türgriff, nachdem das Fahrzeugs mit der Fernbedienung oder dem Schlüssel entriegelt wurde.

Von innen

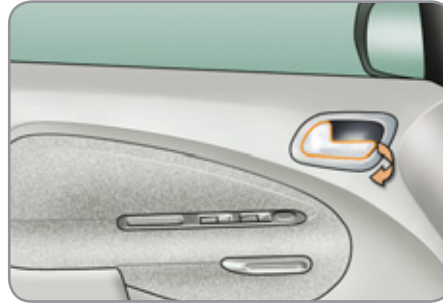

- ☞ Ziehen Sie den Türgriff der Vordertür, um sie zu öffnen; Hierbei wird das Fahrzeug komplett entriegelt.
- ☞ Ziehen Sie den Türgriff der hinteren Tür, um sie zu öffnen; Hierbei wird nur die betreffende Tür entriegelt.

Schließen

Wenn eine Tür nicht richtig geschlossen ist, schaltet sich:



- **bei laufendem Motor** für die Dauer einiger Sekunden diese Warnleuchte in Verbindung mit einer Meldung auf dem Multifunktionsbildschirm ein,
- **während der Fahrt** (bei über 10 km/h) für die Dauer einiger Sekunden diese Warnleuchte in Verbindung mit einem akustischen Signal und einer Meldung auf dem Multifunktionsbildschirm ein.

ÖFFNUNGEN

Manuelle Zentralverriegelung

System zur vollständigen manuellen Verriegelung bzw. Entriegelung der Türen von innen.



Verriegelung

☞ Drücken Sie auf die Taste **A**, um das Fahrzeug zu verriegeln.

Die rote Kontrollleuchte in der Taste leuchtet auf.



Wenn eine der Türen offen ist, funktioniert die Zentralverriegelung von innen nicht.

Entriegelung

☞ Drücken Sie erneut auf die Taste **A**, um das Fahrzeug zu entriegeln.

Die rote Kontrollleuchte in der Taste erlischt.



Wenn das Fahrzeug von außen verriegelt ist, blinkt die rote Kontrollleuchte, und die Taste **A** ist wirkungslos.

☞ Benutzen Sie in diesem Fall die Fernbedienung oder den Schlüssel, um das Fahrzeug zu entriegeln.

Automatische Zentralverriegelung

System zur automatischen und vollständigen Ver- bzw. Entriegelung von Türen und Kofferraum während der Fahrt.

Diese Funktion können Sie aktivieren bzw. deaktivieren.

Verriegelung

Bei einer Geschwindigkeit über 10 km/h werden Türen und Kofferraum automatisch verriegelt.



Wenn eine der Türen offen ist, funktioniert die automatische Zentralverriegelung nicht.

Wenn der Kofferraum offen steht, ist die automatische Zentralverriegelung der Türen aktiv.

Entriegelung

☞ Drücken Sie bei über 10 km/h auf die Taste **A**, um Türen und Kofferraum vorübergehend zu entriegeln.

Aktivierung



☞ Drücken Sie länger als zwei Sekunden auf die Taste **A**.

Zur Bestätigung erscheint eine Meldung auf dem Multifunktionsbildschirm in Verbindung mit einem akustischen Signal.

Deaktivierung

☞ Drücken Sie erneut länger als zwei Sekunden auf die Taste **A**.

Zur Bestätigung erscheint eine Meldung auf dem Multifunktionsbildschirm in Verbindung mit einem akustischen Signal.

ÖFFNUNGEN

Notbedienung

Vorrichtung zur mechanischen Ver- und Entriegelung der Türen bei Ausfall der Batterie oder Versagen der Zentralverriegelung.



Bei einer Funktionsstörung der Zentralverriegelung ist die Batterie unbedingt abzuklemmen, um den Kofferraum zu verriegeln und so die vollständige Verriegelung des Fahrzeugs zu gewährleisten.

4

Verriegeln der Fahrtür

- Stecken Sie den Schlüssel ins Schloss und drehen Sie ihn nach rechts.

Entriegeln der Fahrtür

- Stecken Sie den Schlüssel ins Schloss und drehen Sie ihn nach links.

Verriegeln der Beifahrertür und der hinteren Türen

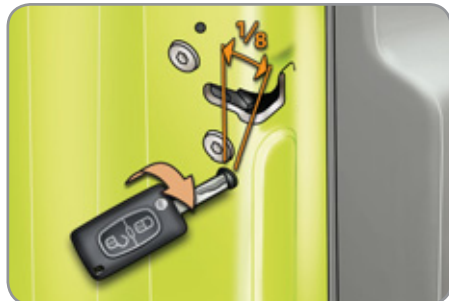

- Stecken Sie den Schlüssel in das Schloss an der Schmalseite der Tür und drehen Sie ihn um **eine Achteldrehung**.

Entriegeln der Beifahrertür und der hinteren Türen

- Ziehen Sie an dem Innenhebel zum Öffnen der Tür.

KOFFERRAUM



Öffnen

- Ziehen Sie nach dem Entriegeln des Fahrzeugs mit der Fernbedienung oder dem Schlüssel an dem Griff und heben Sie den Kofferraumdeckel an.

Schließen

- Ziehen Sie den Kofferraumdeckel an dem Griff auf der Innenseite herunter und schließen Sie ihn.

Wenn der Kofferraumdeckel nicht richtig geschlossen ist:



- Es leuchtet bei **laufendem Motor** diese Kontrollleuchte auf. Dies ist verbunden mit einer Meldung auf dem Multifunktionsbildschirm für die Dauer einiger Sekunden,
- Es leuchtet **während der Fahrt** (Geschwindigkeit über 10 km/h) diese Kontrollleuchte auf. Dies ist verbunden mit einem akustischen Signal und einer Meldung auf dem Multifunktionsbildschirm für die Dauer einiger Sekunden.

Notbedienung

Vorrichtung zur mechanischen Entriegelung des Kofferraums bei Ausfall der Batterie oder Versagen der Zentralverriegelung.

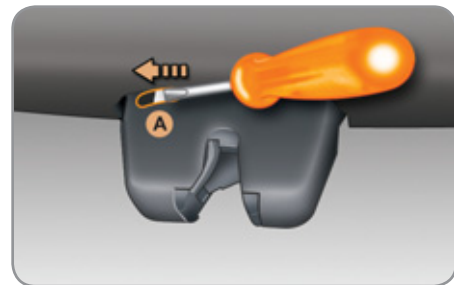

Entriegelung

- Klappen Sie die Rückbank vor, um vom Kofferrauminneren her an das Schloss zu gelangen.
- Führen Sie einen kleinen Schraubenzieher in die Öffnung **A** des Schlosses ein, um den Kofferraum aufzuschließen.

ÖFFNUNGEN

PANORAMAGLASDACH

Dach mit einer Panoramasscheibe aus getöntem Glas, das mehr Helligkeit und bessere Sicht im Innenraum bietet. Es hat zwei manuell bedienbare separate Verdunklungsrollos, die für erhöhten Wärmekomfort sorgen.

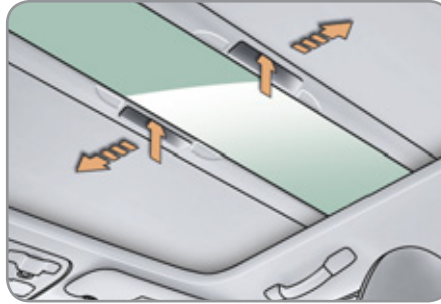

Öffnen

- ☞ Heben Sie den Griff des entsprechenden Rollos und lassen Sie ihn wieder los.



Jedes Rollo ist mit einer Wickelvorrichtung ausgestattet, die das Aufrollen des Rollos ermöglicht sobald Sie dieses loslassen.

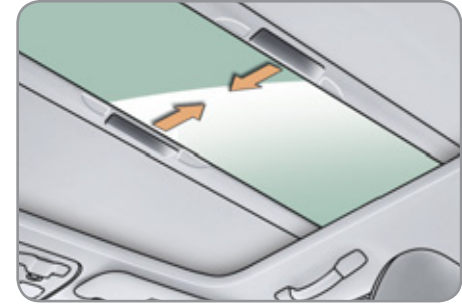

Schließen

Verdunklungsrollo vorne

- ☞ Ziehen Sie das Verdunklungsrollo bis zum Einrasten nach hinten.

Verdunklungsrollo hinten

- ☞ Ziehen Sie das Verdunklungsrollo bis zum Einrasten nach vorne.

ÖFFNUNGEN

KRAFTSTOFFTANK

Tankinhalt: ca. 50 Liter (Benzin) oder ca. 48 Liter (Diesel); je nach Version: ca. 30 Liter (Benzin oder Diesel)

Kraftstoffreserve

4



Wenn der Mindeststand im Tank erreicht ist, leuchtet diese Warnleuchte im Kombiinstrument auf. Bei erstmaligem Aufleuchten verbleiben Ihnen **ca. 5 Liter** Kraftstoff im Tank.

Füllen Sie den Tank unbedingt auf, damit Sie mit dem Fahrzeug nicht liegen bleiben.

Wie bei einem leer gefahrenen Tank (Diesel) zu verfahren ist, finden Sie auch im Abschnitt "Kontrollen".



Die Nachtankmengen müssen über 5 Liter betragen, um vom Kraftstoffgeber berücksichtigt zu werden.

Bevor der Tankverschluss nicht wieder auf dem Einfüllstutzen sitzt, lässt sich der Schlüssel nicht aus dem Schloss ziehen.

Das Öffnen des Tankverschlusses kann ein Luftansauggeräusch auslösen. Dieser völlig normale Unterdruck wird durch die Dichtigkeit des Kraftstoffsystems verursacht.

Tanken

Ein Aufkleber an der Innenseite der Tankklappe gibt an, welchen Kraftstoff Sie für Ihren Motor verwenden müssen.

Zum sicheren Tanken:

- ☞ **stellen Sie bitte unbedingt den Motor ab,**
- ☞ öffnen Sie die Tankklappe,
- ☞ stecken Sie den Schlüssel in den Tankverschluss und drehen Sie ihn nach links,
- ☞ ziehen Sie den Tankverschluss ab und hängen Sie ihn an dem Haken an der Innenseite der Tankklappe ein,
- ☞ tanken Sie nun, aber füllen Sie, **wenn Sie volltanken nach dem dritten automatischen Abschalten der Zapfpistole keinen Kraftstoff mehr nach.** Dies könnte zu Betriebsstörungen führen.

Nach dem Tanken:

- ☞ setzen Sie den Tankverschluss wieder ein,
- ☞ drehen Sie den Schlüssel nach rechts und ziehen Sie ihn ab,
- ☞ schließen Sie die Tankklappe wieder.

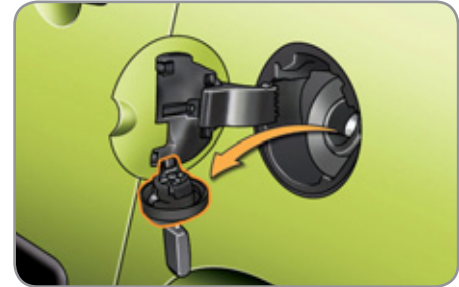

Beim Stop & Start-System niemals das Fahrzeug tanken, wenn sich der Motor im Modus STOP befindet; schalten Sie unbedingt die Zündung mit dem Schlüssel aus.

Kraftstoffqualität für Benzinmotoren

Die Benzinmotoren sind so konzipiert, dass sie mit den Biokraftstoffen für Benzinmotoren vom Typ E10 oder E24 (mit 10 % oder 24% Ethanol) gemäß den europäischen Normen EN 228 und EN 15376 betrieben werden können.

Kraftstoffe vom Typ E85 (mit bis zu 85 % Ethanol) sind ausschließlich für Fahrzeuge bestimmt, deren Motoren speziell für diese Art von Kraftstoff ausgelegt sind (BioFlex-Fahrzeuge). Die Ethanol-Qualität muss der europäischen Norm EN 15293 entsprechen.

Spezielle Fahrzeuge, die mit Kraftstoffen mit bis zu 100 % Ethanol (Typ E100) betrieben werden können, werden nur in Brasilien verkauft.

Kraftstoffqualität für Dieselmotoren

Die Dieselmotoren sind so konzipiert, dass sie mit den Biokraftstoffen betrieben werden können, die den aktuellen und künftigen europäischen Normen entsprechen (Diesel gemäß der Norm EN 590, gemischt mit einem Biokraftstoff gemäß der Norm EN 14214) und an der Tankstelle erhältlich sind (Beimischung von 0 bis 7 % Fettsäure-Methylester möglich).

In Verbindung mit einigen Dieselmotoren kann der Biokraftstoff B30 verwendet werden, allerdings nur bei strikter Einhaltung der besonderen Wartungsbedingungen. Wenden Sie sich an einen CITROËN-Vertragspartner oder eine qualifizierte Werkstatt.

Die Verwendung jeder anderen Art von (Bio)-Kraftstoff (reine oder verdünnte pflanzliche oder tierische Öle, Heizöl, ...) ist ausdrücklich verboten (Gefahr der Beschädigung des Motors und des Kraftstoffkreislaufs).

ÖFFNUNGEN

SICHERUNG GEGEN FALSCHTANKEN (DIESEL)*

Mechanische Vorrichtung, die das Tanken mit Benzin bei einem Fahrzeug mit Dieselmotorisierung verhindert. Somit werden Beschädigungen am Motor, die durch solch ein Falschtanken verursacht werden, vermieden.

Die sich am Eingang des Tankbehälters befindende Sicherungsvorrichtung wird nach Abziehen des Tankverschlusses sichtbar.

4



Funktion

Die Benzin-Zapfpistole stößt bei der Einführung in den Tankbehälter Ihres Diesel-Fahrzeugs auf eine Klappe. Das System bleibt gesperrt und verhindert die Befüllung mit Benzin.

Erzwingen Sie nicht die Befüllung und führen Sie die Diesel-Zapfpistole ein.



Die Verwendung eines Kanisters bleibt weiter möglich, um den Tank langsam aufzufüllen.

Um ein korrektes Austreten des Kraftstoffs aus dem Kanister sicherzustellen, führen Sie den Kanisteransatz nahe heran, ohne diesen jedoch direkt an die Klappe der Sicherungsvorrichtung zu drücken.



Reisen ins Ausland

Die Zapfpistolen für Diesel können je nach Land verschieden sein, das Vorhandensein einer Sicherung gegen Falschtanken kann das Befüllen des Tanks unmöglich machen.

Vor einer Reise ins Ausland empfehlen wir Ihnen, beim CITROËN-Händlernetz zu prüfen, ob Ihr Fahrzeug für das Vertriebsmaterial in dem Land geeignet ist, in das Sie reisen.

Deaktivierung

Damit Sie den Tank mit nicht konformen Zapfpistolen für Diesel (wie in bestimmten Ländern vorhanden) befüllen können, sorgt eine Vorrichtung dafür, dass Sie die Sicherung gegen Falschtanken vorübergehend deaktivieren können.

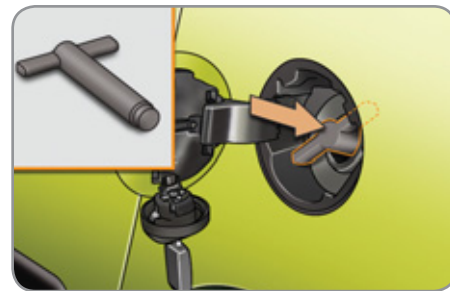

Anwendung

- ☞ Führen Sie die Vorrichtung in den Tank bis der Griff an den Anschlag gelangt.
- ☞ Entfernen Sie die Vorrichtung vollständig.
- ☞ Fahren Sie mit der Befüllung des Tanks fort.



Die Sicherung gegen Falschtanken wird automatisch bei der nächsten Verwendung einer Standard-Zapfpistole wieder aktiviert.

Dieses Werkzeug wird im Laufe des Jahres verfügbar sein.

* Je nach Bestimmung

LICHTSCHALTER

Bedienelement zur Auswahl der verschiedenen Front- und Heckleuchten, die für die Beleuchtung des Fahrzeugs sorgen.

Hauptbeleuchtung

Die verschiedenen Front- und Heckleuchten des Fahrzeugs dienen dazu, die Sicht des Fahrers den äußeren Bedingungen anzupassen:

- Standlicht, um gesehen zu werden,
- Abblendlicht, um zu sehen, ohne andere Fahrer zu blenden,
- Fernlicht, um auf freier Strecke weit sehen zu können.

Zusatzbeleuchtung

Weitere Leuchten sind für besondere Sichtbedingungen gedacht:

- Nebelschlusslicht hinten, um besser gesehen zu werden
- Nebelscheinwerfer vorne, um selbst bessere Sicht zu haben

Programmierung

Verschiedene Beleuchtungsfunktionen sind mit Automatikschaltung erhältlich wie die Optionen:

- Nachleuchtfunktion,
- Einschaltautomatik.

Ausführung ohne Einschaltautomatik

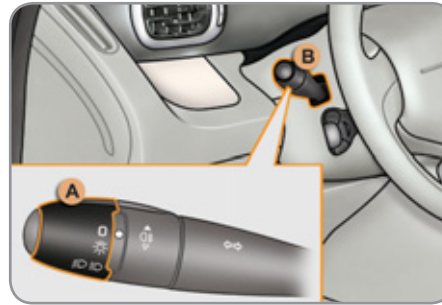

Ausführung mit Einschaltautomatik



Manuelle Bedienung

Das Licht wird vom Fahrer direkt mit dem Ring **A** und dem Hebel **B** geschaltet.

A. Ring zur Bedienung der Hauptbeleuchtung: Drehen Sie den Ring so, dass das gewünschte Symbol der Markierung gegenüber steht.

 Licht aus

AUTO Automatisches Einschalten der Beleuchtung

 Standlicht

 Abblend- oder Fernlicht

B. Umschalten von Abblend- auf Fernlicht: Ziehen Sie den Hebel zu sich heran, um zwischen Abblend- und Fernlicht umzuschalten.

Bei ausgeschaltetem Licht oder eingeschaltetem Standlicht kann der Fahrer das Fernlicht direkt einschalten ("Licht-hupe"), indem er den Hebel anzieht.

Anzeigen

Durch das Aufleuchten der entsprechenden Kontrollleuchte im Kombiinstrument wird angezeigt, dass eine bestimmte Beleuchtungsfunktion eingeschaltet ist.

SICHT

Ausführung nur mit Nebelschlussleuchte



Ausführung mit Nebelscheinwerfern und Nebelschlussleuchte



C. Ring zum Einschalten der Nebelleuchten.
Sie funktionieren zusammen mit Abblend- und Fernlicht.



Nebelschlussleuchte

☞ Drehen Sie den Ring **C** (Impulschalter) nach vorn, um die Nebelleuchte einzuschalten.

Beim automatischen Ausschalten der Beleuchtung (Modell mit Einschaltautomatik) bleiben Nebelleuchte und Abblendlicht eingeschaltet.

☞ Um die gesamte Beleuchtung auszuschalten, drehen Sie den Ring **C** nach hinten.



Nebelscheinwerfer und Nebelschlussleuchte

Drehen Sie den Rings **C**:

- ☞ einmal nach vorne, um die Nebelscheinwerfer einzuschalten,
- ☞ ein zweites Mal nach vorne, um die Nebelschlussleuchte einzuschalten,
- ☞ einmal nach hinten, um die Nebelschlussleuchte auszuschalten,
- ☞ ein zweites Mal nach hinten, um die Nebelscheinwerfer auszuschalten.

Beim automatischen Ausschalten der Beleuchtung (Modell mit Einschaltautomatik) oder beim Ausschalten des Abblendlichts von Hand, bleiben Nebelleuchten und Standlicht eingeschaltet.

☞ Drehen Sie den Ring nach hinten, um die Nebelleuchten auszuschalten. Das Standlicht schaltet sich dann ebenfalls aus.



Bei klarem Wetter oder Regen dürfen Nebelscheinwerfer und Nebelschlusslicht weder tagsüber noch bei Nacht eingeschaltet werden. Unter diesen Umständen können andere Fahrer durch den starken Lichtstrahl geblendet werden.

Vergessen Sie nicht, Nebelscheinwerfer und Nebelschlusslicht auszuschalten, sobald sie nicht mehr benötigt werden.



Ausschalten der Beleuchtung vergessen

Nach dem Ausschalten der Zündung schalten sich alle Lichter automatisch aus mit Ausnahme der aktivierten automatischen Nachleuchtfunktion.

Bei einer manuellen Anforderung zur Beibehaltung der Beleuchtung nach Ausschalten der Zündung, weist ein akustisches Signal, das beim Öffnen einer Vordertür ertönt, den Fahrer darauf hin, dass er vergessen hat, die Beleuchtung auszuschalten.



Bei bestimmten Witterungsbedingungen (niedrige Temperatur, Feuchtigkeit) ist es normal, wenn die Streuscheiben der Scheinwerfer und der Heckleuchten von innen beschlagen; die niedergeschlagene Feuchtigkeit verschwindet ein paar Minuten nach dem Einschalten der Beleuchtung.

Tagesfahrlicht*

Bei Fahrzeugen mit Tagesfahrlichtschaltet sich beim Starten des Fahrzeugs das Abblendlicht ein.



Die Kontrollleuchte leuchtet am Kombiinstrument auf.

Die Bedieneinheit (Kombiinstrument, Multifunktionsbildschirm, Bedientastatur der Klimaanlage, ...) wird nicht beleuchtet außer beim Umschalten auf Beleuchtungsautomatik oder beim Einschalten der Beleuchtung von Hand.

Diese Funktion kann durch einen CITROËN-Vertragspartner oder eine qualifizierte Werkstatt aktiviert bzw. deaktiviert werden.

* Je nach Verkaufsland

Manuelle Nachleuchtfunktion

In dieser Funktion bleibt das Abblendlicht noch kurze Zeit nach dem Ausschalten der Zündung eingeschaltet, um dem Fahrer bei geringer Helligkeit das Aussteigen zu erleichtern.

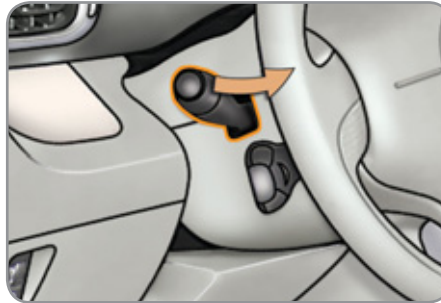

Einschalten

- ☞ Betätigen Sie nach dem Ausschalten der Zündung einmal die Lichttupe mit dem Lichtschalter.
- ☞ Durch erneute Betätigung der Lichttupe wird die Funktion ausgeschaltet.

Ausschalten

Die manuell eingeschaltete Beleuchtung schaltet sich innerhalb einer bestimmten Zeit automatisch aus.

Einschaltautomatik der Beleuchtung

Standlicht und Abblendlicht schalten sich ohne Zutun des Fahrers bei schwachem Außenlicht oder in bestimmten Fällen beim Betätigen der Scheibenwischer automatisch ein.

Sie schalten sich aus, sobald es wieder hell genug ist oder nachdem die Scheibenwischer ausgeschaltet wurden.



Aktivieren

- ☞ Drehen Sie den Ring **A** auf "AUTO". Das Aktivieren der Einschaltautomatik wird durch eine Meldung auf dem Multifunktionsbildschirm bestätigt.

Deaktivieren

- ☞ Drehen Sie den Ring **A** in eine andere Position als "AUTO". Das Deaktivieren der Einschaltautomatik wird durch eine Meldung auf dem Multifunktionsbildschirm bestätigt.

SICHT

Kopplung mit der Nachleuchtfunktion (Follow me home)

Durch die Kopplung mit der Einschaltautomatik ergeben sich für die Nachleuchtfunktion folgende zusätzliche Möglichkeiten:

- automatisches Einschalten der Nachleuchtfunktion bei eingeschalteter Einschaltautomatik (in den Fahrzeugparametern des Konfigurationsmenüs auf dem Multifunktionsbildschirm),
- Wahl der Nachleuchtdauer zwischen 15, 30 oder 60 Sekunden in den Fahrzeugparametern des Konfigurationsmenüs auf dem Multifunktionsbildschirm; (mit Ausnahme des **Monochromdisplays A**, wo die Dauer voreingestellt ist).



Bei Nebel oder Schnee erkennt der Helligkeitssensor die Helligkeit möglicherweise als hinreichend, sodass sich die Beleuchtung nicht automatisch einschaltet.

Der mit dem Regensensor gekoppelte Helligkeitssensor in der Mitte der Windschutzscheibe hinter dem Innenspiegel darf nicht verdeckt werden. Die damit verbundenen Funktionen würden andernfalls nicht mehr geschaltet.

LEUCHTWEITENVERSTELLUNG DER SCHEINWERFER

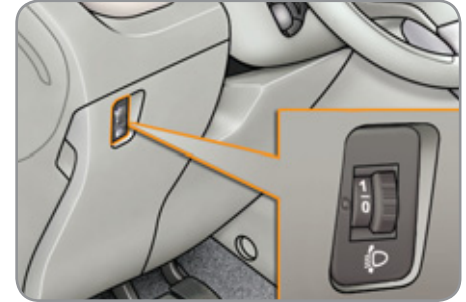

Um andere Verkehrsteilnehmer nicht zu blenden, müssen Halogenscheinwerfer je nach Fahrzeugbeladung in der Höhe eingestellt werden.

- 0.** 1 oder 2 Personen auf den Vordersitzen
- . Weniger als 5 Personen
- 1.** 5 Personen
- . 5 Personen + zulässige Höchstlast
- 2-3.** Fahrer + zulässige Höchstlast

Funktionsstörung

SERVICE Bei einem Defekt des Helligkeitssensors schaltet sich die Beleuchtung ein. Gleichzeitig leuchtet diese Kontrollleuchte im Kombiinstrument auf und/oder eine Meldung erscheint auf dem Multifunktionsbildschirm in Verbindung mit einem akustischen Signal.

Wenden Sie sich an das CITROËN-Händlernetz oder eine qualifizierte Werkstatt.



Die Ausgangsstellung ist "0".

SCHEIBENWISCHERSCHALTER

Bedienungselement zur Anwahl und Schaltung der verschiedenen Front- und Heckscheibenwischfunktionen, mit denen der Regen von den Scheiben abgeleitet und die Scheiben gereinigt werden.

Front- und Heckscheibenwischer dienen dazu, die Sicht des Fahrers den jeweiligen Witterungsbedingungen anzupassen.

Programmierung

Verschiedene Wischfunktionen sind mit Automatikschaltung erhältlich wie die Optionen:

- Frontscheibenwischer mit Wischautomatik,
- Heckscheibenwischer mit Einschaltautomatik beim Einlegen des Rückwärtsgangs.

Ausführung mit Intervallschaltung



Ausführung mit Wischautomatik

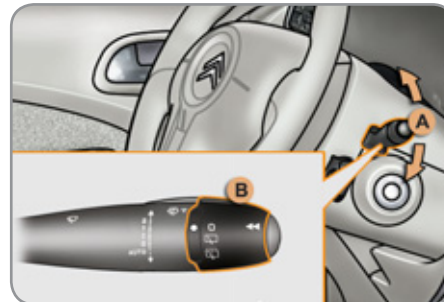

Manuelle Bedienung

Die Scheibenwischer werden vom Fahrer mit dem Hebel **A** und dem Ring **B** betätigt.

Frontscheibenwischer

A. Hebel zur Einstellung der Wischgeschwindigkeit:

- 2** schnell (starker Niederschlag),
 - 1** normal (mäßiger Regen),
 - I** Intervallschaltung (proportional zur Fahrzeuggeschwindigkeit),
 - 0** aus,
- ↓
Kurz wischen (nach unten drücken und loslassen),

oder

AUTO ↓ Wischautomatik und dann kurz wischen (siehe nächste Seite).

SICHT

Heckscheibenwischer

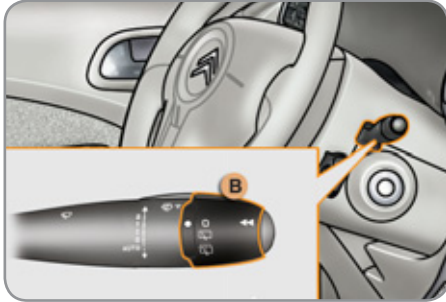

5

B. Ring zum Einschalten des Heckscheibenwischers:



Aus,



Intervallwischen,



Scheibenwischer und Waschanlage ein (für eine begrenzte Dauer).

Rückwärtsgang

Wenn der Frontscheibenwischer beim Einlegen des Rückwärtsgangs in Betrieb ist, schaltet sich auch der Heckscheibenwischer ein.

Programmieren

Die Funktion wird über das Konfigurationsmenü auf dem Multifunktionsbildschirm ein- bzw. ausgeschaltet.

Per Voreinstellung ist die Funktion aktiviert.

Wischbereich



Die gewölbte Form der Heckscheibe schränkt den Wischbereich ein.

Scheibenwaschanlage vorne

Schalter anziehen.

Zunächst wird die Scheibenwaschanlage, dann der Scheibenwischer für eine bestimmte Zeit in Betrieb gesetzt.



Bei starkem Schneefall oder Frost und bei Benutzung eines Fahrradträgers an der Heckklappe schalten Sie bitte die Automatikfunktion des Heckscheibenwischers über das Konfigurations-Menü auf dem Multifunktionsbildschirm aus.

Frontscheiben-Wischautomatik

Wenn der Sensor hinter dem Innenspiegel erkennt, dass es regnet, setzt sich der Frontscheibenwischer automatisch ohne Zutun des Fahrers in Betrieb und passt seine Wischgeschwindigkeit an die Niederschlagsmenge an.



Wischautomatik einschalten

Die Wischautomatik wird vom Fahrer manuell eingeschaltet, indem er den Hebel durch einmaligen Druck nach unten auf **"AUTO"** stellt.

Beim Einschalten erscheint eine Meldung in der Anzeige.



Wischautomatik ausschalten

Sie wird vom Fahrer manuell ausgeschaltet, indem er den Hebel nach oben bewegt und dann auf **"0"** zurück stellt.



In der Anzeige erscheint eine entsprechende Meldung.

Nach jedem Ausschalten der Zündung für mehr als eine Minute muss die Wischautomatik reaktiviert werden, indem man den Hebel nach unten drückt.

Funktionsstörung

Bei einer Funktionsstörung der Wischautomatik arbeitet der Scheibenwischer im Intervallbetrieb.

Lassen Sie das System durch einen Vertreter des CITROËN-Händlernetzes oder durch eine qualifizierte Werkstatt überprüfen.



Decken Sie den mit dem Helligkeitssensor gekoppelten Regensensor in der Mitte der Windschutzscheibe hinter dem Innenspiegel grundsätzlich nicht ab.

Schalten Sie beim Waschen des Fahrzeugs in der Waschanlage die Wischautomatik aus.

Im Winter empfiehlt es sich, die Windschutzscheibe vollständig abtauen zu lassen, bevor die Wischautomatik eingeschaltet wird, damit die Wischerblätter nicht beschädigt werden.

Vertikale Position der Frontscheibenwischer



Auf diese Weise lassen sich die Scheibenwischerblätter für das Parken im Winter, zum Reinigen oder zum Austauschen hochklappen, ohne die Motorhaube zu beschädigen.

Jede Betätigung des Scheibenwischerhalters binnen einer Minute nach Ausschalten der Zündung bewirkt, dass die Scheibenwischer vertikal stehen bleiben.

Um die Scheibenwischer wieder in ihre Ausgangsposition zu bringen, schaltet man die Zündung ein und betätigt den Scheibenwischerhalter.



Um auf Dauer ein effizientes Wischergebnis mit den Flachblattwischern (flatblade) zu erzielen, empfehlen wir Ihnen:

- vorsichtig damit umzugehen,
- sie regelmäßig mit Seifenlauge zu reinigen,
- keine Pappe unter die Wischer zu klemmen, um die Windschutzscheibe damit abzudecken,
- sie bei den ersten Anzeichen von Abnutzung zu ersetzen.

DECKENLEUCHTEN

Vorrichtung zur Auswahl der verschiedenen Beleuchtungskörper im Fahrzeuginnenraum.

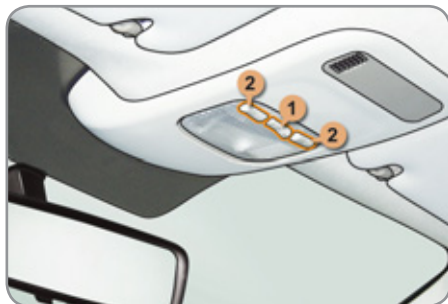

1. Deckenleuchte vorn
2. Kartenleseleuchten
3. Deckenleuchte hinten

Deckenleuchten vorn und hinten



In dieser Position schaltet sich die Deckenleuchte langsam mit zunehmender Helligkeit ein:

- beim Entriegeln des Fahrzeugs,
- beim Abziehen des Zündschlüssels,
- beim Öffnen einer Tür,
- beim Betätigen der Verriegelungstaste der Fernbedienung, um das Fahrzeug orten zu können.

Sie erlischt langsam mit abnehmender Helligkeit:

- beim Verriegeln des Fahrzeugs,
- beim Einschalten der Zündung,
- 30 Sekunden nach dem Schließen der letzten Tür.



Dauernd aus



Dauernd ein



Wenn die Deckenleuchte dauernd eingeschaltet ist, leuchtet sie unterschiedlich lang:

- bei ausgeschalteter Zündung ca. zehn Minuten,
- im Energiesparmodus ca. dreißig Sekunden,
- bei laufendem Motor unbegrenzt.

Kartenleseleuchten

- ☞ Betätigen Sie bei eingeschalteter Zündung den entsprechenden Schalter.

Beleuchtung des Fußraumes

Fußraum und Decke werden gleichzeitig beleuchtet.

KOFFERRAUMBELEUCHTUNG



Sie schaltet sich automatisch beim Öffnen des Kofferraums ein und erlischt, wenn er wieder geschlossen wird.

Handlampe

Herausnehmbare Leuchte in der Seitenwand des Kofferraums, die gleichzeitig als Kofferraumleuchte und als Taschenlampe dient.

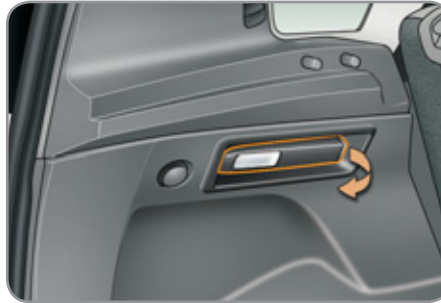

Funktionsweise

Diese Handlampe funktioniert mit NiMH-Akkus.

Sie hat eine Leuchtdauer von ca. 45 Minuten und lädt sich beim Fahren wieder auf.

Gebrauch

- ☞ Ziehen Sie die Lampe von vorne aus dem Fach heraus.
- ☞ Drücken Sie zum Ein- und Ausschalten auf den Schalter an der Rückseite.
- ☞ Klappen Sie den Halter an der Rückseite aus, um die Lampe abzusetzen und aufzustellen, z.B. bei einem Radwechsel.

Verstauen

- ☞ Setzen Sie die Handlampe mit dem hinteren Teil zuerst wieder in das Fach ein.

Dadurch schaltet sich die Lampe automatisch aus, wenn Sie es vergessen haben sollten.

Wenn sie nicht richtig eingerastet ist, besteht die Gefahr, dass sie sich nicht auflädt und sich beim Öffnen des Kofferraums nicht einschaltet.



Die Einschaltzeit variiert je nach Einsatzbedingungen:

- bei ausgeschalteter Zündung ca. zehn Minuten,
- im Energiesparmodus ca. dreißig Sekunden,
- bei laufendem Motor unbegrenzt.



Achten Sie beim Einsetzen der Akkus auf die Polaritäten.

Ersetzen Sie die Akkus niemals durch normale Batterien.

INNENAUSSTATTUNG VORN



1. Sonnenblende
2. Kinderüberwachungsspiegel
3. Haltegriff mit Kleiderhaken
4. Oberes Ablagefach
Einstellung des Duftspenders
5. Ablagefach
6. Beleuchtetes Handschuhfach
7. Türstauraum
8. Ablagefach an der Aussenseite des
Beifahrersitzes
9. Kartenhalter
10. 12-Volt-Steckdose (max. 100 W)
11. USB-Anschluss/Klinkenstecker
12. Dosenhalter

AUSSTATTUNG

SONNENBLENDE

Schutz gegen das von vorn oder seitlich einfallende Sonnenlicht.

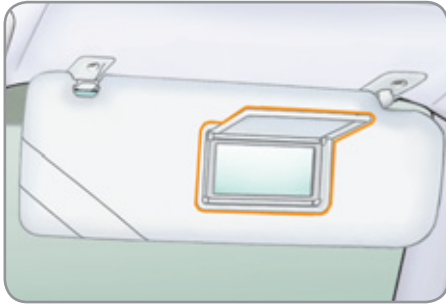

Die Sonnenblenden sind mit einem Make-up Spiegel ausgestattet; mit Abdeckung und Kartenhalter.

SPIEGEL FÜR DIE RÜCKSITZE

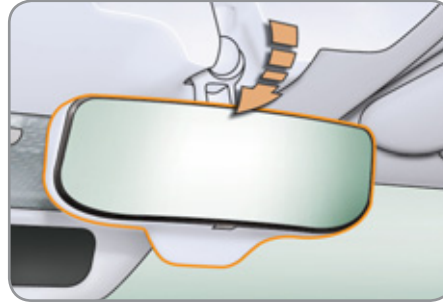

Ein zusätzlicher Spiegel ist über dem Innenspiegel eingebaut. Dieser Spiegel ermöglicht die Sicht auf die hinteren Sitze und erleichtert das Gespräch zwischen den vorderen und hinteren Insassen, ohne dass die Einstellung des Innenspiegels geändert wird und ohne dass sich ein Insasse umdrehen muss. Bei Nichtgebrauch den Spiegel einklappen, um Blendungen zu vermeiden.

HANDSCHUHFACH



Im Handschuhfach kann eine Wasserflasche, Borddokumente oder Sonstiges verstaut werden.

☞ Ziehen Sie den Griff zu sich heran, um das Handschuhfach zu öffnen.

Die Beleuchtung schaltet sich beim Öffnen des Deckels ein.

6

12 V-STECKDOSE FÜR ZUBEHÖR SCHUBFACH



6

☞ Um die 12 V Steckdose (maximale Leistung: 100 Watt) zu benutzen, heben Sie die Klappe an und schließen Sie ihr Zubehör an.

Es befindet sich unterhalb des Beifahrersitzes.

Öffnen

☞ Heben Sie das Schubfach vorne an und ziehen Sie es heraus.



Legen Sie keine schweren Gegenstände in das Schubfach.

KARTENHALTER



Er befindet sich oberhalb der mittleren Blende des Armaturenbretts.

Hier kann man zum Beispiel einen Parkschein oder Ähnliches verstauen.

TEPPICHSCHONER

Abnehmbare Fußmatte zum Schutz des Teppichbelags.

Anbringen

Benutzen Sie, wenn Sie den Teppichschoner auf der Fahrerseite zum ersten Mal anbringen, nur die in dem beiliegenden Beutel mitgelieferten Befestigungen.

Die anderen Teppichschoner werden einfach auf den Bodenbelag gelegt.

Entfernen

Um den Teppichschoner auf der Fahrerseite zu entfernen:

- ☞ schieben Sie den Sitz so weit wie möglich zurück,
- ☞ lösen Sie die Befestigungen,
- ☞ entfernen Sie den Teppichschoner.

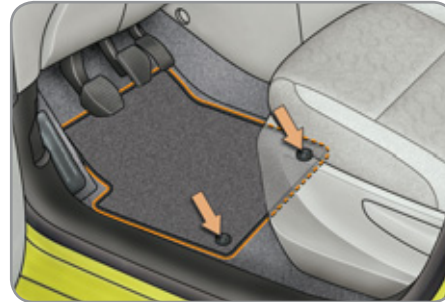

Wieder anbringen

Um den Teppichschoner auf der Fahrerseite wieder anzubringen:

- ☞ bringen Sie den Teppichschoner in die richtige Position,
- ☞ setzen Sie die Befestigungen unter Druck ein,
- ☞ vergewissern Sie sich, dass der Teppichschoner richtig befestigt ist.



Um jedes Blockieren des Pedalwerks zu vermeiden:

- benutzen Sie bitte nur Teppichschoner, die auf die im Fahrzeug vorhandenen Befestigungen passen; diese Befestigungen müssen grundsätzlich verwendet werden,
- legen Sie niemals mehrere Teppichschoner übereinander.

Die Verwendung eines nicht von CITROËN zugelassenen Teppichschoners kann den Zugang zu den Pedalen behindern und den Betrieb des Geschwindigkeitsreglers/-begrenzers beeinträchtigen.

INNENAUSSTATTUNG HINTEN

Staufächer

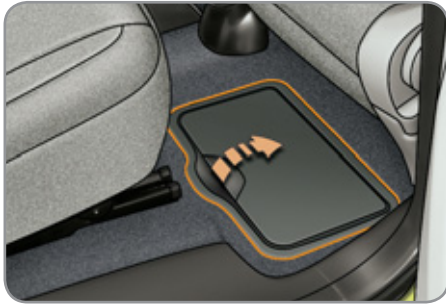

Im Fußraum der Rücksitze befinden sich zwei Bodenfächer. Heben Sie zum Öffnen den Deckel an der Kerbe an.

Sitztaschen



Sie befinden sich an der Rückseite der Vordersitze.

Dosenhalter

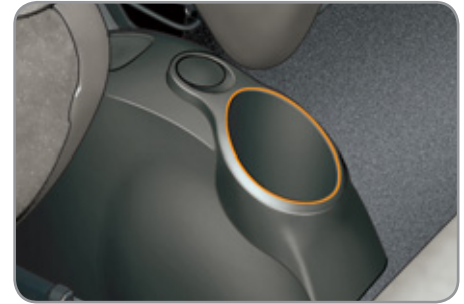

Ihr Fahrzeug ist mit einem Dosenhalter ausgestattet, der sich im hinteren Bereich der Mittelkonsole befindet.

AUSSTATTUNG

Klapptische

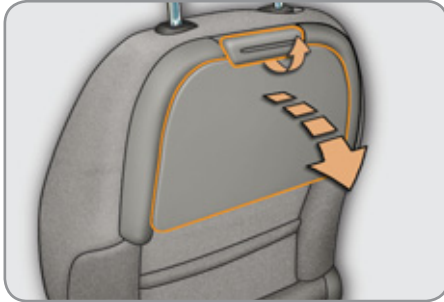

Ziehen Sie den Hebel an, um den Tisch zu öffnen und klappen Sie ihn um.



Legen Sie keine harten oder schweren Gegenstände auf dem Klapptisch ab. Diese könnten bei einer Notbremsung oder bei einem Aufprall durch das Fahrzeug geschleudert werden.

Aus Sicherheitsgründen klappen diese Tische bei erhöhter Druckausübung automatisch nach unten.

Individuelle Leselampen



Die Leselampen sind hinter den Klapp-tischen an den Rückenlehnen der Vorder-sitze integriert. Bei eingeschalter Zündung beleuchten Sie die Oberfläche des Klapp-tisches ohne dabei die anderen Insassen zu beeinträchtigen.

Sie sind nur bei ausgeklapptem Tisch zugänglich.

☞ Drücken Sie den Knopf, um die Leselampe ein- oder auszuschalten.

Seitenjalousien



Für die Fenster sind Jalousien verfügbar. Ziehen Sie seitlich an der Lasche der Jalousie, um sie anzubringen. Bewegen Sie die Jalousie stets vorsichtig mit Hilfe der Lasche.

6

Ablage



6

Ausgeklappt bietet die Ablage zusätzliche Möglichkeiten zum Ablegen von Gegenständen im hinteren Bereich des Fahrzeugs.

Skiklappe

Vorrichtung zum Transportieren langer Gegenstände.

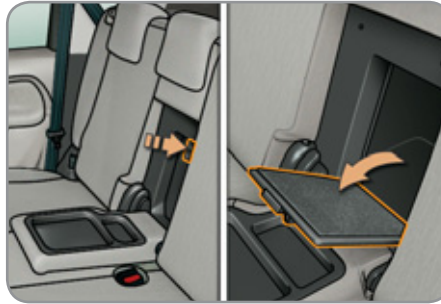

Öffnen

- ☞ Klappen Sie die Ablage herunter.
- ☞ Drücken Sie auf die Betätigung zum Öffnen der Klappe.
- ☞ Öffnen Sie die Klappe.
- ☞ Stellen Sie sicher, dass der variable Kofferraumboden in der Hochstellung ist.
- ☞ Laden Sie die Gegenstände vom Kofferraum aus ein.

Kofferraumausstattung



1. Gummizugnetz an der rechten seitlichen Gepäckraumauskleidung
2. Seitliche Staufächer
3. Handleuchte
4. Mobiler Gepäckraumboden
5. Taschenhaken
6. Befestigungsösen
7. Stauraum unter dem Gepäckraumbodenteppich
8. Gepäckabdeckung

Variabler Kofferraumboden



Mit Hilfe des variablen Kofferraumbodens mit zwei Einstellungsoptionen können Sie:

- das Volumen Ihres Kofferraumes erweitern,
- Ihren Kofferraum unterteilen (Verstauen der Gepäckraumablage, etc.),
- bei heruntergeklappter und maximal zurückgeschobener Rücksitzbank eine durchgängig ebene Ladefläche bis zu den Vordersitzen schaffen.



Den variablen Kofferraumboden in Tiefstellung bringen

- ☞ Heben Sie den variablen Kofferraumboden durch Ziehen am Gurt an.
- ☞ Schieben Sie den variablen Kofferraumboden entlang der seitlichen Führungen nach hinten und dann nach unten.



Den variablen Kofferraumboden in Hochstellung bringen

- ☞ Heben Sie den variablen Kofferraumboden durch Ziehen des Gurtes an.
- ☞ Schieben Sie den variablen Kofferraumboden zuerst nach hinten und dann nach oben in die Hochstellung.

In Hochstellung ermöglicht der variable Kofferraumboden das Verstauen der Ablage hinten sowie das Verstauen zerbrechlicher Gegenstände.

Der variable Kofferraumboden ist mit vier Ösen ausgestattet, um Ihr Gepäck mit Hilfe des Gepäckrückhaltnetzes, das als Zubehör erhältlich ist, zu befestigen.



Vergewissern Sie sich, dass Ihr Kofferraum leer ist, bevor Sie den variablen Kofferraumboden bewegen.

Haken



Hier können Einkaufstaschen aufgehängt werden.

Gepäckraumabdeckung



Die Gepäckraumabdeckung besteht aus drei Teilen.

Der vordere Teil ist flexibel. Der mittlere hintere Teil ist unbeweglich.

Der hintere Teil ist mit Hilfe zweier Kordeln an der Heckklappe befestigt.

Um die Abdeckung vom Kofferraum aus zu entfernen:

- ☞ Lösen Sie beide Kordeln.
- ☞ Heben Sie die Abdeckung leicht an, um diese von der Befestigung zu lösen,
- ☞ Nehmen Sie die Ablage ab.

Sie kann unter dem mobilen Gepäckraumboden verstaut werden, wenn sich dieser in Hochstellung befindet.

ALLGEMEINE HINWEISE ZU DEN KINDERSITZEN

Obwohl CITROËN bei der Konzeption Ihres Fahrzeugs darauf bedacht war, Ihren Kindern besondere Sicherheit zu bieten, hängt diese Sicherheit natürlich auch von Ihnen ab.

Um so sicher wie möglich mit Ihren Kindern zu reisen, sollten Sie folgende Vorschriften beachten:

- Gemäß den europäischen Bestimmungen **müssen alle Kinder unter 12 Jahren oder mit einer Körpergröße bis 1,50 m in zugelassenen, ihrem Gewicht angepassten Kindersitzen** auf den mit einem Sicherheitsgurt oder ISOFIX-Halterungen ausgerüsteten Plätzen **befördert werden***.
- **Laut Statistik sind die hinteren Plätze die sichersten für die Beförderung von Kindern.**
- **Kinder unter 9 kg müssen sowohl vorn als auch hinten grundsätzlich entgegen der Fahrtrichtung befördert werden.**



CITROËN empfiehlt Ihnen, Kinder auf den **Rücksitzen** Ihres Fahrzeugs bei maximal zurückgelehnter Rücksitzbank zu befördern:

- **entgegen der Fahrtrichtung** bis 2 Jahre,
- **in Fahrtrichtung** ab 2 Jahre.

KINDERSITZ VORNE

Entgegen der Fahrtrichtung

Wenn ein Kindersitz entgegen der Fahrtrichtung auf dem **Beifahrersitz** eingebaut wird, muss der Beifahrerairbag grundsätzlich deaktiviert werden. Andernfalls könnte **das Kind beim Entfallen des Airbags schwere oder sogar tödliche Verletzungen erleiden.**



In Fahrtrichtung

Wenn ein Kindersitz in Fahrtrichtung auf dem **Beifahrersitz** installiert wird, schieben Sie den Fahrzeugsitz in die mittlere Längsposition, stellen Sie die Lehne senkrecht und lassen Sie den Beifahrerairbag aktiviert.



Mittlere Längsposition



* Die Gesetzgebung für den Transport von Kindern ist in jedem Land unterschiedlich. Bitte beachten Sie die entsprechende Gesetzgebung Ihres Landes.

KINDERSICHERHEIT



Beifahrerairbag OFF



Beachten Sie die Vorschriften, die auf dem Aufkleber, der sich auf der Seite der Sonnenblende des Beifahrers befindet, genannt sind.



Um die Sicherheit Ihres Kindes sicherzustellen, deaktivieren Sie unbedingt den Airbag auf der Beifahrerseite, wenn Sie einen Kindersitz "entgegen der Fahrtrichtung" auf dem Beifahrersitz montieren.

Tun Sie dies nicht, läuft das Kind Gefahr, bei Entfaltung des Airbags schwer verletzt oder getötet zu werden.

KINDERSICHERHEIT

VON CITROËN EMPFOHLENE KINDERSITZE



CITROËN bietet Ihnen eine umfassende Auswahl an empfohlenen Kindersitzen, die sich mit einem **Dreipunktgurt** befestigen lassen:

Klasse 0+: von der Geburt bis 13 kg	Klasse 1, 2 und 3: von 9 bis 36 kg
 <p>L1 "RÖMER Baby-Safe Plus" wird mit dem Rücken in Fahrtrichtung eingebaut.</p>	 <p>L2 "KIDDY Comfort Pro" Bei der Beförderung von Kleinkindern (von 9 bis 18 kg) ist die Verwendung eines Schutzpolsters zwingend vorgeschrieben.</p>
Klasse 2 und 3: von 15 bis 36 kg	
 <p>L3 "RECARO Start"</p>	 <p>L4 "KLIPPAN Optima" Ab 6 Jahren (ca. 22 kg) wird nur die Sitzerhöhung benutzt.</p>
 <p>L5 "RÖMER KIDFIX" Kann an den ISOFIX Halterungen des Fahrzeugs befestigt werden. Das Kind wird an den Sicherheitsgurt angeschnallt.</p>	

KINDERSICHERHEIT

EINBAU VON KINDERSITZEN, DIE MIT DEM SICHERHEITSGURT BEFESTIGT WERDEN

Gemäß den europäischen Vorschriften gibt Ihnen diese Tabelle Auskunft über die Möglichkeiten zum Einbau von Kindersitzen, die sich mit einem Sicherheitsgurt befestigen lassen und als Universalsitze (**a**) für das jeweilige Gewicht des Kindes und den jeweiligen Platz im Fahrzeug zugelassen sind:

Platz		Gewicht des Kindes und Richtalter			
		unter 13 kg (Klasse 0 (b) und 0+) bis ≈ 1 Jahr	9 bis 18 kg (Klasse 1) 1 bis ≈ 3 Jahre	15 bis 25 kg (Klasse 2) 3 bis ≈ 6 Jahre	22 bis 36 kg (Klasse 3) 6 bis ≈ 10 Jahre
Beifahrersitz (c)		U	U	U	U
Seitliche Rücksitze		U	U	U	U
Mittlerer Rücksitz		X	X	X	X

a: Universalkindersitz: Kindersitz, der für alle Fahrzeuge geeignet ist und sich mit Hilfe des Sicherheitsgurtes installieren lässt.

b: Klasse 0: Geburt bis 10 kg. Babyschalen und Babytragetaschen können nicht auf dem Beifahrersitz eingebaut werden.

c: Erkundigen Sie sich nach der in Ihrem Land geltenden Gesetzgebung, bevor Sie Ihr Kind auf diesen Platz setzen.

U: Geeigneter Platz für den Einbau eines als Universalsitz zugelassenen Kindersitzes entgegen der Fahrtrichtung und/oder in Fahrtrichtung, der sich mit einem Sicherheitsgurt befestigen lässt.

X: Ungeeigneter Platz für die Installation des Kindersitzes für Kinder dieser Gewichtsklasse.

CITROËN empfiehlt Ihnen, Kinder auf den Rücksitzen Ihres Fahrzeugs bei maximal zurückgefahrener Rücksitzbank zu befördern.



EMPFEHLUNGEN FÜR KINDERSITZE

Ein falsch eingebauter Kindersitz beeinträchtigt den Schutz des Kindes bei einer Kollision.

Schnallen Sie den Sicherheitsgurt bzw. die Gurte des Kindersitzes so fest, dass möglichst wenig Spielraum zwischen dem Körper des Kindes und dem Gurt besteht, und zwar auch auf kurzen Strecken.

Achten Sie beim Einbau des Kindersitzes mit dem Sicherheitsgurt darauf, dass dieser richtig über dem Kindersitz gespannt ist und der Kindersitz durch den Gurt fest auf dem Fahrzeugsitz gehalten wird. Wenn der Beifahrersitz einstellbar ist, schieben Sie den Sitz, falls erforderlich, nach vorne.

Achten Sie beim Einbau des Kindersitzes in Fahrtrichtung darauf, dass er mit der Lehne an die Lehne des Fahrzeugsitzes anstößt und die Kopfstütze nicht im Weg ist. Nur so ist der Sitz optimal montiert.

Wenn Sie die Kopfstütze ausbauen müssen, achten Sie darauf, sie gut zu verstauen oder zu befestigen, damit sie bei einem heftigen Bremsmanöver nicht zum Geschoss wird.

Kinder unter 10 Jahren dürfen nicht in Fahrtrichtung auf dem Beifahrersitz befördert werden, außer wenn die hinteren Plätze bereits von anderen Kindern belegt sind oder die Rücksitze nicht benutzt werden können oder keine vorhanden sind.

Deaktivieren Sie den Beifahrerairbag, wenn ein Kindersitz entgegen der Fahrtrichtung dort eingebaut ist.

Andernfalls könnte das Kind beim Entfalten des Airbags schwere oder sogar tödliche Verletzungen erleiden.

Einbau einer Sitzerrhöhung

Der Schultergurt muss über die Schulter des Kindes verlaufen, ohne den Hals zu berühren.

Vergewissern Sie sich, dass der Bauchgurt des Sicherheitsgurtes über die Schenkel des Kindes verläuft.

CITROËN empfiehlt Ihnen, eine Sitzerrhöhung mit Lehne zu benutzen, die mit einer Gurtführung in Schulterhöhe ausgestattet ist.

Lassen Sie sicherheitshalber:

- niemals eines oder mehrere Kinder allein und unbeaufsichtigt in einem Fahrzeug zurück,
- Kinder oder Tiere nie bei geschlossenen Fenstern in einem Fahrzeug zurück, das voll in der Sonne steht,
- die Schlüssel nie in Reichweite von im Fahrzeug befindlichen Kindern.

Um einem versehentlichen Öffnen der hinteren Türen und Fenster vorzubeugen, benutzen Sie bitte die Kindersicherung.

Achten Sie ferner darauf, dass die hinteren Seitenfenster nie mehr als ein Drittel offen stehen.

Rüsten Sie die hinteren Seitenfenster mit Rollos aus, um Ihre Kleinkinder vor der Sonne zu schützen.

KINDERSICHERHEIT

"ISOFIX"-HALTERUNGEN

Ihr Fahrzeug wurde gemäß der **neuen ISOFIX-Verordnung** zugelassen.

Die nachfolgend abgebildeten Sitze sind mit genormten ISOFIX-Halterungen ausgerüstet.

Es gibt jeweils 3 Ösen pro Sitzfläche:

- zwei Ösen **A**, die sich zwischen der Rückenlehne und der Sitzfläche befinden, sind durch ein Etikett gekennzeichnet.
- eine als **TOP TETHER** bezeichnete Öse **B** befindet sich an der Decke und dient der Befestigung des oberen Gurtes.

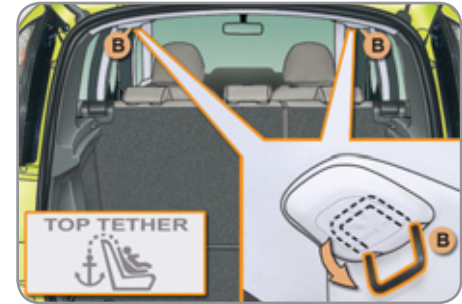
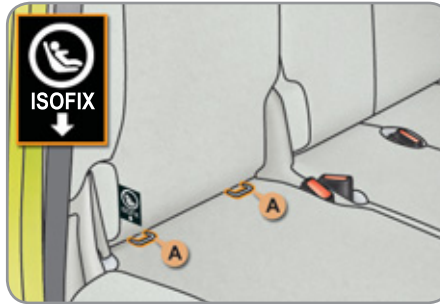
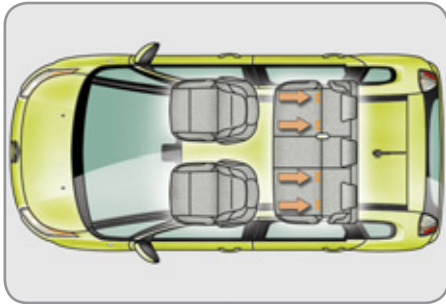

KINDERSICHERHEIT

Mit dem ISOFIX-System lässt sich der Kindersitz sicher, stabil und schnell in Ihrem Fahrzeug montieren.

Die **ISOFIX-Kindersitze** sind mit zwei Rastarmen ausgestattet, die sich leicht in diese Ösen **A** einklinken lassen.

Einige sind zusätzlich mit einem **oberen Gurt** ausgestattet, der an die Öse **B** befestigt wird.

Zur Befestigung dieses Gurtes, heben Sie die Kopfstütze des Fahrzeugsitzes an und führen Sie den Haken zwischen den Stangen durch. Befestigen Sie anschließend den Haken an Öse **B** und spannen Sie dann den oberen Gurt.

7 Der unsachgemäße Einbau eines Kindersitzes im Fahrzeug gefährdet die Sicherheit des Kindes bei einem Aufprall.

In der Übersicht mit den Einbaumöglichkeiten finden Sie die ISOFIX-Kindersitze, die Sie in Ihr Fahrzeug einbauen können.

Die Rücksitzbank muss vollständig zurückgefahren werden, um einen ISOFIX-Sitz zu installieren.

DER VON CITROËN EMPFOHLENE UND FÜR IHR FAHRZEUG ZUGELASSENE ISOFIX KINDERSITZ

"RÖMER Duo Plus ISOFIX"

(Größenklasse B1)

Klasse 1: 9 bis 18 kg



Einbau nur in Fahrtrichtung

Ausgestattet mit einem oberen Gurt, dem sog. TOP TETHER, der an der oberen Öse **B** befestigt wird.

Sitzschale in drei Neigungspositionen verstellbar: zum Sitzen, Ruhen und Liegen.

☞ Verstellen Sie den Vordersitz des Fahrzeugs so, dass die Füße des Kindes die Rückenlehne nicht berühren.



Dieser Kindersitz kann auch auf Plätzen ohne ISOFIX-Halterung montiert werden. In diesem Fall muss er unbedingt mit dem Dreipunktgurt am Fahrzeugsitz befestigt werden.

Befolgen Sie bitte die Anweisungen zum Einbau des Kindersitzes in der Montageanleitung des Sitzherstellers.

KINDERSICHERHEIT

ÜBERSICHT ÜBER DIE EINBAUMÖGLICHKEITEN VON ISOFIX-KINDERSITZEN

Gemäß den europäischen Vorschriften gibt Ihnen diese Tabelle Auskunft über die Möglichkeiten zum Einbau von ISOFIX-Kindersitzen auf den mit ISOFIX-Halterungen ausgerüsteten Plätzen des Fahrzeugs.

Bei ISOFIX-Universal- und Halbuniversalkindersitzen ist die mit Buchstaben von **A** bis **G** bezeichnete ISOFIX-Größenklasse des Kindersitzes an der Seite des Kindersitzes neben dem ISOFIX-Logo angegeben:

	Gewicht des Kindes/Richtalter									
	unter 10 kg (Klasse 0) bis ca. 6 Monate		unter 10 kg (Klasse 0) unter 13 kg (Klasse 0+) bis ca. 1 Jahr			9 bis 18 kg (Klasse 1) 1 bis ca. 3 Jahre				
Kindersitz vom Typ ISOFIX	Babyschale		"entgegen der Fahrtrichtung"			"entgegen der Fahrtrichtung"		"in Fahrtrichtung"		
ISOFIX-Größenklasse	F	G	C	D	E	C	D	A	B	B1
ISOFIX-Kindersitze Universal und Halbuniversal einbaubar auf den seitlichen Rücksitzen	IL-SU*		IL-SU			IL-SU		IUF IL-SU		

7

IUF: Geeigneter Platz für den Einbau eines Isofix-Universalsitzes in Fahrtrichtung, der mit dem oberen Gurt befestigt wird.

IL-SU: Geeigneter Platz für den Einbau eines Isofix-Halbuniversalsitzes:

- entgegen der Fahrtrichtung mit oberem Gurt oder Stützfuß,
- in Fahrtrichtung mit Stützfuß,
- oder einer Babyschale mit oberem Gurt oder Stützfuß.

Wie der obere Gurt befestigt wird, lesen Sie bitte im Absatz "ISOFIX-Halterungen" nach.

* Die an den unteren Ösen eines ISOFIX-Platzes befestigte ISOFIX-Babyschale nimmt zwei Rücksitze ein.

MECHANISCHE KINDERSICHERUNG

Mechanismus, der es unmöglich macht, die hintere Tür mit dem Türgriff von innen zu öffnen.

Die Sicherung befindet sich an der Schmalseite der hinteren Tür.

Sichern

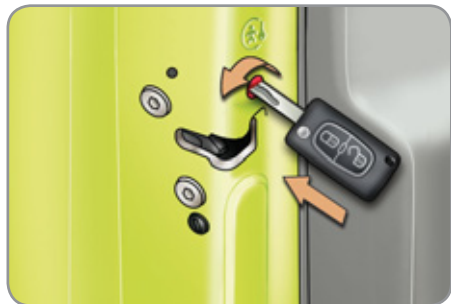

- ☞ Führen Sie den Zündschlüssel in den roten Schalter ein.
- ☞ Drehen Sie den Schlüssel entsprechend der auf der Tür markierten Pfeilrichtung.

Entsichern

- ☞ Führen Sie den Zündschlüssel in den roten Schalter ein.
- ☞ Drehen Sie den Schlüssel entgegen der auf der Tür markierten Pfeilrichtung.

ELEKTRISCHE KINDERSICHERUNG

Sperrschalter, mit dem die Türgriffe der hinteren Türen blockiert und die Fensterheber hinten deaktiviert werden, so dass ein Öffnen der Türen von innen und eine Betätigung der Fensterheber unmöglich ist.

Der Schalter befindet sich zusammen mit den Fensterheberschaltern an der Fahrertür.

Aktivierung



- ☞ Drücken Sie auf die Taste **A**. Die Kontrollleuchte der Taste **A** leuchtet in Verbindung mit einer Meldung auf dem Multifunktionsbildschirm auf.

Diese Kontrollleuchte bleibt eingeschaltet, solange die Kindersicherung aktiviert ist.



Die Aktivierung dieser Funktion wird durch das vorübergehende Aufleuchten dieser Kontrollleuchte in der Digitalanzeige signalisiert.

Deaktivierung

- ☞ Drücken Sie erneut auf die Taste **A**.

Die Kontrollleuchte der Taste **A** erlischt und auf dem Multifunktionsbildschirm erscheint eine entsprechende Meldung.

Diese Kontrollleuchte bleibt eingeschaltet, solange die Kindersicherung deaktiviert ist.



Jeder hiervon abweichende Betriebszustand der Kontrollleuchte weist auf eine Funktionsstörung der elektrischen Kindersicherung hin. Lassen Sie das System von einem CITROËN-Vertragspartner oder einer qualifizierten Werkstatt überprüfen.



Der Sperrschalter ist unabhängig von der Zentralverriegelung und ersetzt diese nicht.

Überprüfen Sie den Betriebszustand der Kindersicherung bei jedem Einschalten der Zündung.

Ziehen Sie immer den Zündschlüssel ab, auch wenn Sie das Fahrzeug nur kurzzeitig verlassen.

Bei einem heftigen Aufprall wird die elektrische Kindersicherung automatisch deaktiviert, damit die hinteren Insassen aussteigen können.

SICHERHEIT

FAHRTRICHTUNGSANZEIGER



- ☞ Drücken Sie den Lichtschalter ganz nach unten zum Abbiegen oder Spurwechsel nach links.
- ☞ Drücken Sie den Lichtschalter ganz nach oben zum Abbiegen oder Spurwechsel nach rechts.



Wenn der Blinker nicht binnen zwanzig Sekunden wieder ausgeschaltet wird, nimmt das akustische Signal bei einer Geschwindigkeit von über 60 km/h an Lautstärke zu.

Funktion "Autobahn"

Drücken Sie den Hebel leicht bis zum Druckpunkt nach oben bzw. nach unten; die entsprechenden Blinkleuchten blinken dreimal.

WARNBLINKER

Gleichzeitiges Aufleuchten der Blinker, um andere Verkehrsteilnehmer bei einer Panne, beim Abschleppen oder bei einem Unfall zu warnen.



- ☞ Durch Drücken dieses Schalters werden die Blinkleuchten eingeschaltet. Sie funktionieren auch bei ausgeschalteter Zündung.

Einschaltautomatik des Warnblinklichtes

Bei einer Notbremsung schalten sich die Warnblinkler je nach Bremsverzögerung automatisch ein.

Beim ersten Beschleunigen schalten sie sich automatisch wieder aus.

- ☞ Sie können Sie auch durch Drücken der Taste ausschalten.

HUPE

Akustisches Warnsignal, um andere Verkehrsteilnehmer vor einer drohenden Gefahr zu warnen.



- ☞ Drücken Sie auf eine der Lenkradspeichen.



Setzen Sie die Hupe maßvoll und nur in folgenden Fällen ein:

- bei unmittelbarer Gefahr,
- bei Annäherung an eine unübersichtliche Stelle.

NOT- ODER PANNENHILFERUF



Hiermit können Sie einen Not- oder Pannenhilferuf an die Hilfsdienste oder die zuständige CITROËN-Zentrale starten. Ausführlichere Informationen zu dieser Einrichtung finden Sie im Abschnitt "Audio-Anlage und Telematik".

BREMSHILFESYSTEME

Bremshilfen sind eine Ergänzung zum Bremssystem und dienen dazu, beim Bremsen in Notsituationen das Fahrzeug sicher und unter optimalen Bedingungen zum Stillstand zu bringen:

- Antiblockiersystem (ABS),
- Elektronischer Bremskraftverteiler (EBV),
- Bremsassistent.

Antiblockiersystem und elektronischer Bremskraftverteiler

Miteinander verbundene Systeme zur Erhöhung der Stabilität und Manövrierfähigkeit Ihres Fahrzeugs beim Bremsen, besonders auf beschädigter oder rutschiger Fahrbahn.

Aktivierung

Das Antiblockiersystem wird automatisch aktiviert, wenn die Räder zu blockieren drohen.

Es kann sich bei normaler Funktionsweise durch leichte Vibrationen im Bremspedal bemerkbar machen.



Bremsen Sie bei einer Notbremsung mit voller Kraft, und zwar konstant, ohne den Pedaldruck zu verringern.

Funktionsstörung



Beim Aufleuchten dieser Warnleuchte in Verbindung mit einem Warnton und einer Meldung auf dem Bildschirm liegt eine Störung im Antiblockiersystem vor, die dazu führen kann, dass man beim Bremsen die Kontrolle über das Fahrzeug verliert.



Beim Aufleuchten dieser an die **STOP-** und **ABS-**Leuchte gekoppelten Warnleuchte in Verbindung mit einem Warnton und einer Meldung auf dem Bildschirm liegt eine Funktionsstörung im elektronischen Bremskraftverteiler vor, die dazu führen kann, dass man beim Bremsen die Kontrolle über das Fahrzeug verliert.

Halten Sie unbedingt an, wenn dies gefahrlos möglich ist.

Wenden Sie sich in beiden Fällen an das CITROËN-Händlernetz oder eine qualifizierte Werkstatt.



Achten Sie beim Radwechsel (Reifen und Felgen) darauf, dass die Räder den Vorschriften des Herstellers entsprechen.

Bremsassistent

System, mit dem sich bei Notbremsungen der optimale Bremsdruck schneller erzielen und damit der Bremsweg verkürzen lässt.

Aktivierung

Er wird je nach der Geschwindigkeit, mit der man auf das Bremspedal tritt, aktiviert.

Dies macht sich durch einen verringerten Pedalwiderstand und einer erhöhten Bremswirkung bemerkbar.



Treten Sie im Falle einer Notbremsung mit aller Kraft und ohne nachzulassen auf das Bremspedal.

SYSTEME ZUR KONTROLLE DER SPURTREUE

Antriebsschlupfregelung (ASR) und Elektronisches Stabilitätsprogramm (ESP)

Die Antriebsschlupfregelung sorgt für optimalen Antrieb und verhindert ein Durchdrehen der Räder, indem sie auf die Bremsen der Antriebsräder und den Motor einwirkt.

Das elektronische Stabilitätsprogramm wirkt auf die Bremse eines oder mehrerer Räder und auf den Motor, um das Fahrzeug innerhalb der physikalischen Gesetzmäßigkeiten in die vom Fahrer gewünschte Richtung zu lenken.

Aktivierung

Die Systeme werden automatisch bei jedem Starten des Fahrzeugs aktiviert.

Sie treten bei Problemen mit der Bodenhaftung oder der Beibehaltung der Fahrspur in Aktion.



Wenn die Systeme in Betrieb sind, blinkt diese Kontrollleuchte im Kombiinstrument.

Deaktivierung

Unter außergewöhnlichen Bedingungen (Starten des Fahrzeugs, wenn es im Morast, Schnee, auf beweglichem Untergrund, usw. festgefahren ist) kann es sich als zweckmäßig erweisen, die Antriebsschlupfregelung (ASR) und das elektronische Stabilitätsprogramm (ESP) zu deaktivieren, damit die Räder durchdrehen und wieder Bodenhaftung finden.



☞ Drücken Sie auf die Taste **"ESP OFF"** in der Mitte des Armaturenbretts.



Das Aufleuchten dieser Kontrollleuchte im Kombiinstrument und der Schalterleuchte zeigt an, dass ASR und ESP deaktiviert sind.

Reaktivierung

Diese Systeme werden nach jedem Ausschalten der Zündung oder ab 50 km/h automatisch reaktiviert.

☞ Drücken Sie erneut auf die Taste **"ESP OFF"**, um die Systeme manuell zu reaktivieren.

Funktionsstörung



Das Aufleuchten dieser Kontrollleuchte in Verbindung mit einem akustischen Warnsignal und einer Meldung auf dem Multifunktionsbildschirm weist auf eine Funktionsstörung der Systeme hin.

Lassen Sie das System von einem Vertreter des CITROËN-Händlernetzes oder von einer qualifizierten Werkstatt überprüfen.



ASR und ESP bieten zusätzliche Sicherheit bei normaler Fahrweise, sollten jedoch den Fahrer nicht dazu verleiten, riskanter oder zu schnell zu fahren.

Die Systeme funktionieren nur zuverlässig unter der Voraussetzung, dass die Vorschriften des Herstellers bezüglich der Räder (Bereifung und Felgen), der Bremsanlage, der elektronischen Bauteile und der Montage- und Reparaturverfahren des -Händlernetzes eingehalten werden.

Lassen Sie sie nach einem Auftritt von einem Vertreter des CITROËN-Händlernetzes oder einer qualifizierten Werkstatt überprüfen.

SICHERHEIT

SICHERHEITSGURTE

Sicherheitsgurte vorn

Die vorderen Sicherheitsgurte sind mit pyrotechnischen Gurtstraffern und Gurtkraftbegrenzern ausgestattet.

Dadurch erhöht sich bei einem Frontal- und Seitenaufprall die Sicherheit auf den vorderen Plätzen. Je nach Heftigkeit des Aufpralls werden die Gurte durch den pyrotechnischen Gurtstraffer schlagartig gespannt, so dass sie fest am Körper der Insassen anliegen.

Die pyrotechnischen Gurtstraffer sind funktionsbereit, wenn die Zündung eingeschaltet ist.

Der Gurtkraftbegrenzer verringert den Druck des Gurtes auf den Brustkorb der Insassen und bietet ihnen auf diese Weise besseren Schutz.

Gurt schließen

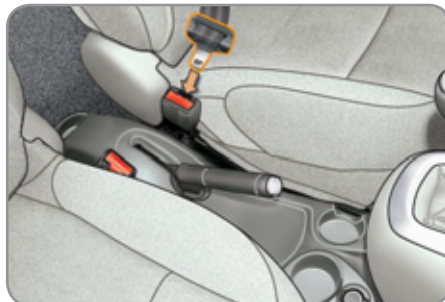

- ☞ Ziehen Sie den Gurt zu sich heran und schieben Sie den Riegel ins Gurtschloss.
- ☞ Überprüfen Sie, ob der Gurt eingearbeitet ist, indem Sie daran ziehen.

Gurt öffnen

- ☞ Drücken Sie auf den roten Knopf am Gurtschloss.
- ☞ Führen Sie den Gurt mit der Hand zurück.

Höhenverstellung

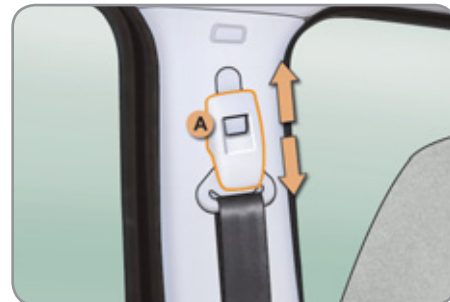

- ☞ Drücken Sie zum Tieferstellen der Gurtaufhängung das Bedienungselement **A** zusammen und schieben sie es nach unten.
- ☞ Schieben Sie zum Höherstellen der Gurtaufhängung das Bedienungselement **A** nach oben.

Warnleuchte für nicht angelegten/ abgelegten Gurt



Beim Einschalten der Zündung leuchtet diese Warnleuchte entweder im Kombiinstrument oder in der Anzeige der Warnleuchten für Sicherheitsgurte und Beifahrerairbag auf, wenn Fahrer und/oder Beifahrer ihren Gurt nicht angelegt haben.

Ab einer Geschwindigkeit von ca. 20 km/h blinkt diese Warnleuchte für die Dauer von zwei Minuten, während gleichzeitig ein akustisches Signal ertönt. Nach Ablauf der zwei Minuten bleibt die Warnleuchte eingeschaltet, solange Fahrer und/oder Beifahrer ihren Gurt nicht anlegen.

Anzeige der Warnleuchten für nicht angelegten Gurt

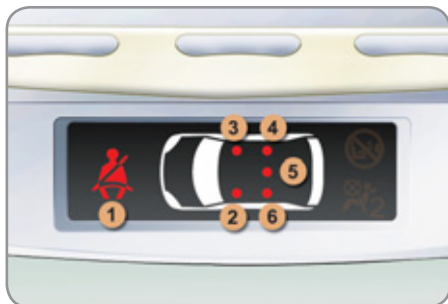

1. Warnleuchte für nicht angelegten Gurt vorn und/oder hinten
2. Warnleuchte für Gurt vorne links
3. Warnleuchte für Gurt vorne rechts
4. Warnleuchte für Gurt hinten rechts
5. Warnleuchte für Gurt hinten Mitte
6. Warnleuchte für Gurt hinten links

In der Anzeige der Warnleuchten für Sicherheitsgurte und Beifahrerairbag leuchtet die betreffende Warnleuchte 2 oder 3 rot, wenn der Gurt nicht angelegt ist.

Sicherheitsgurte hinten

Die hinteren Plätze verfügen jeweils über einen Automatik-Dreipunktgurt mit Gurtkraftbegrenzer (mit Ausnahme des mittleren Platzes).

Gurt schließen

- ☞ Ziehen Sie den Gurt zu sich heran und schieben Sie den Riegel ins Gurtschloss.
- ☞ Überprüfen Sie, ob der Gurt eingerastet ist, indem Sie daran ziehen.

Gurt öffnen

- ☞ Drücken Sie auf den roten Knopf am Gurtschloss.
- ☞ Führen Sie den Gurt mit der Hand zurück.

Fixieren des Gurtriegels

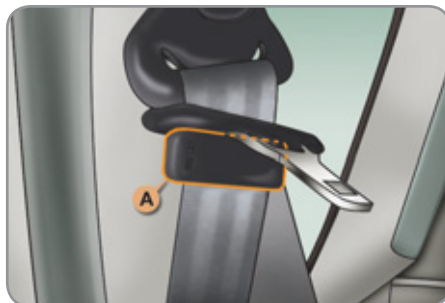

Wenn die seitlichen Sicherheitsgurte hinten aufgerollt sind, können Sie den Gurtriegel oben fixieren. Um dies zu erreichen:

- ☞ Ziehen Sie die Halterung **A** maximal auf.

Warnleuchte für abgelegten Gurt



Diese Warnleuchte schaltet sich entweder im Kombiinstrument oder in der Anzeige der Warnleuchten für Sicherheitsgurte und Beifahrerairbag ein, wenn ein oder mehrere Fahrgäste auf den hinteren Plätzen den Gurt nicht angelegt haben.

Ab einer Geschwindigkeit von ca. 20 km/h blinkt diese Warnleuchte für die Dauer von zwei Minuten, während gleichzeitig ein akustisches Signal ertönt. Nach Ablauf der zwei Minuten bleibt die Warnleuchte eingeschaltet, solange der Gurt/die Gurte nicht angelegt werden.

Anzeige der Warnleuchten für nicht angelegten Gurt

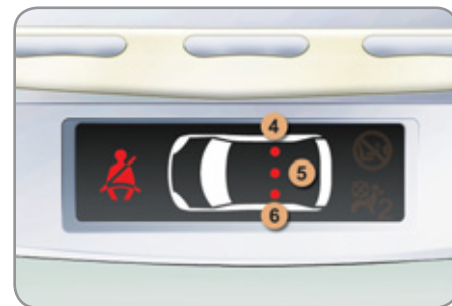

Beim Einschalten der Zündung leuchten die Warnleuchten 4, 5 und 6 für die Dauer von ca. 30 Sekunden rot, wenn der jeweilige Gurt nicht angelegt wird.

Bei laufendem Motor oder während der Fahrt leuchtet die Warnleuchte 4, 5 oder 6 rot in Verbindung mit einem akustischen Signal und einer Meldung auf dem Multifunktionsbildschirm, wenn einer der Fahrgäste hinten seinen Gurt nicht angelegt hat.

Sicherheitsgurt hinten Mitte

Der Sicherheitsgurt für den mittleren Platz ist hinten im Dachhimmel eingelassen.

Gurt anlegen

- ☞ Ziehen Sie den Gurt zu sich heran und schieben Sie den Riegel **A** in das linke Gurtschloss.
- ☞ Schieben Sie den Riegel **B** in das rechte Gurtschloss.
- ☞ Überprüfen Sie, ob beide Riegel richtig eingerastet sind, indem Sie am Gurt ziehen.

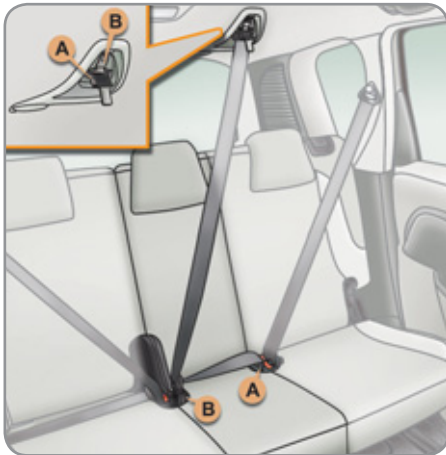

Gurt ablegen und verstauen

- ☞ Drücken Sie auf den roten Knopf an Gurtschloss **B**, dann auf den an Schloss **A**.
- ☞ Führen Sie den Gurt beim Aufrollen mit und fixieren Sie zuerst den Riegel **B** und danach den Riegel **A** an dem Magneten der Gurtverankerung im Dachhimmel.



Der Fahrer muss sich vor der Fahrt vergewissern, dass die Insassen die Sicherheitsgurte richtig benutzen und alle ordnungsgemäß ange schnallt sind.

Schnallen Sie sich - auch auf kurzen Strecken - immer an, gleichgültig auf welchem Platz Sie sitzen.

Vertauschen Sie die Gurtschlösser nicht, sie würden in diesem Fall ihre Schutzfunktion nicht voll erfüllen.

Die Sicherheitsgurte haben einen Gurtaufroller, mit dem die Gurtlänge automatisch an den Körper angepasst wird. Der Gurt wird automatisch eingezogen, wenn der nicht benutzt wird.

Vergewissern Sie sich vor und nach dem Gebrauch, dass der Gurt richtig aufgerollt ist.

Der Beckengurt muss so tief wie möglich am Becken anliegen.

Der Schultergurt muss über die Schulter verlaufen, und zwar so, dass er nicht am Hals anliegt.

Die Gurtaufroller sind mit einer automatischen Blockiervorrichtung ausgerüstet, die bei einem Aufprall, einer Notbremsung oder einem Überschlag des Fahrzeugs wirksam wird. Sie können sie lösen, indem Sie fest am Gurt ziehen und ihn wieder loslassen, damit er sich wieder leicht einrollt.

Ein Sicherheitsgurt kann nur wirksamen Schutz bieten, wenn:

- er so fest wie möglich am Körper anliegt,
- Sie ihn in einer gleichmäßigen Bewegung vorziehen und darauf achten, dass er sich nicht verdreht,
- nur eine einzige Person damit angeschnallt ist,
- er keine Schnittspuren aufweist und nicht ausgefranst ist,
- er nicht verändert und dadurch seine Funktionstüchtigkeit beeinträchtigt wird.

Wenden Sie sich aufgrund der geltenden Sicherheitsvorschriften für alle Arbeiten an Ihrem Fahrzeug an eine qualifizierte Werkstatt, die über die Kompetenz und das geeignete Material verfügt - dies ist im CITROËN-Händlernetz sichergestellt.

Lassen Sie die Sicherheitsgurte in regelmäßigen Abständen durch einen CITROËN-Vertragspartner oder eine qualifizierte Werkstatt überprüfen, vor allem wenn sie Beschädigungsspuren aufweisen.

Reinigen Sie die Gurte mit Seifenwasser oder einem im CITROËN-Händlernetz erhältlichen Textilreiniger.

Vergewissern Sie sich nach dem Umklappen oder Verschieben eines Sitzes oder einer Rückbank, dass der Sicherheitsgurt richtig positioniert und aufgerollt ist.

Empfehlung für die Beförderung von Kindern

Benutzen Sie einen geeigneten Kindersitz für Kinder unter 12 Jahren und unter 1,50 m.

Schnallen Sie niemals mehrere Personen mit einem einzigen Gurt an.

Halten Sie während der Fahrt kein Kind auf dem Schoß.

Bei einem Aufprall

Je nach Art und Heftigkeit des Aufpralls kann das pyrotechnische System vor den Airbags und unabhängig davon ausgelöst werden. Beim Auslösen der Gurtstraffer kommt es zu einer leichten, unschädlichen Raumentwicklung und die Aktivierung der Pyropatrone im System verursacht einen Knall.

In allen Fällen leuchtet die Airbag-Kontrollleuchte auf.

Lassen Sie nach einem Aufprall das Gurtsystem von einem CITROËN-Vertragspartner oder einer qualifizierten Werkstatt überprüfen und gegebenenfalls austauschen.

AIRBAGS

System, das dazu dienen soll, die Fahrzeuginsassen (außer auf dem hinteren Mittelsitz) bei einem starken Aufprall optimal zu schützen. Es ergänzt die Wirkung der Sicherheitsgurte mit Gurtkraftbegrenzer (außer auf dem hinteren Mittelsitz).

In diesem Fall registrieren und analysieren die elektronischen Sensoren den frontalen oder seitlichen Aufprall in den Aufprallerfassungsbereichen:

- Bei einem starken Aufprall entfalten sich die Airbags sofort und schützen die Fahrzeuginsassen (außer auf dem hinteren Mittelsitz). Unmittelbar nach dem Aufprall entweicht das Gas schnell aus den Airbags, damit die Sicht nicht beeinträchtigt wird und die Insassen das Fahrzeug verlassen können.
- Bei einem schwächeren Aufprall, einem Zusammenstoß im Heckbereich und, unter bestimmten Bedingungen, beim Überschlagen des Fahrzeugs entfalten sich die Airbags nicht; In diesen Fällen bietet der Sicherheitsgurt allein optimalen Schutz.



Die Airbags funktionieren nicht bei ausgeschalteter Zündung.

Dieses System entfaltet sich nur ein einziges Mal. Sollte es zu einem zweiten Aufprall kommen (im Laufe desselben oder eines weiteren Unfalls) wird der Airbag nicht ausgelöst.

Aufprallerfassungsbereiche

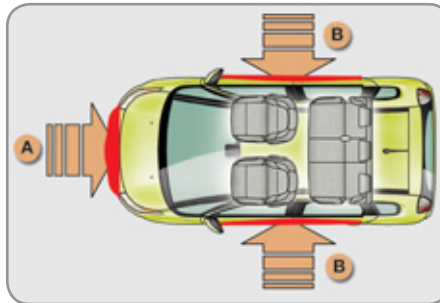

- A. Frontalaufprallbereich
- B. Seitenaufprallbereich



Beim Auslösen des bzw. der Airbags kann es zu leichter, unschädlicher Rauchentwicklung und durch die Aktivierung der Pyropatrone im System zu einem Knall kommen.

Der auftretende Rauch ist nicht giftig, kann jedoch bei empfindlichen Personen Reizungen hervorrufen.

Der Knall kann für einen kurzen Zeitraum zu einer leichten Beeinträchtigung des Hörvermögens führen.

Frontairbags

System, das bei einem starken Frontalaufprall Fahrer und Beifahrer schützt und die Verletzungsgefahr an Kopf und Oberkörper vermindert.

Auf der Fahrerseite ist der Airbag im Lenkrad eingebaut, auf der Beifahrerseite im Armaturenbrett oberhalb des Handschuhfachs.

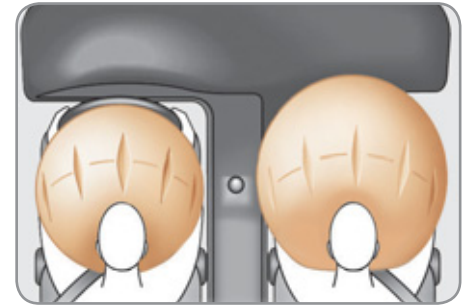

Auslösung

Bei einem starken Frontalaufprall, der auf den Frontalaufprallbereich **A** insgesamt oder teilweise, entlang der Fahrzeuglängsachse in horizontaler Ebene und von der Fahrzeugfront in Richtung Heck wirkt, werden die Airbags gleichzeitig ausgelöst, es sei denn, der Beifahrerfrontairbag ist deaktiviert.

Der Frontairbag entfaltet sich zwischen dem vorderen Insassen im Fahrzeug und dem Armaturenbrett, um die Schleuderbewegung nach vorn abzuschwächen.

Deaktivierung

Nur der Beifahrerairbag kann deaktiviert werden:

- ☞ stecken Sie **bei ausgeschalteter Zündung** den Schlüssel in den Schalter zur Deaktivierung des Beifahrerairbags **1**,
- ☞ drehen Sie ihn auf **"OFF"**,
- ☞ ziehen Sie ihn dann in dieser Position ab.



 Je nach Version leuchtet diese Kontrollleuchte bei eingeschalteter Zündung, solange der Beifahrerairbag deaktiviert ist, entweder im Kombiinstrument oder in der Anzeige für die Kontrollleuchten der Sicherheitsgurte und des Beifahrerairbags.



Um die Sicherheit Ihres Kindes zu gewährleisten, deaktivieren Sie bitte grundsätzlich den Beifahrerairbag, wenn Sie einen Kindersitz entgegen der Fahrtrichtung auf dem Beifahrersitz platzieren.

Andernfalls könnte das Kind schwere oder sogar tödliche Verletzungen beim Entfalten des Airbags erleiden.

Aktivierung

Drehen Sie, sobald Sie den entgegen der Fahrtrichtung angebrachten Kindersitz entfernen, den Schalter **1** wieder auf **"ON"**, um den Airbag erneut zu aktivieren und die Sicherheit des Beifahrers bei einem Aufprall zu gewährleisten.



Bei eingeschalteter Zündung leuchtet diese Kontrollleuchte im Kombiinstrument oder in der Anzeige für die Kontrollleuchten der Sicherheitsgurte und des Beifahrerairbags etwa eine Minute lang auf, wenn der Beifahrerairbag aktiviert ist.

Funktionsstörung



Wenn diese Kontrollleuchte im Kombiinstrument in Verbindung mit einem akustischen Warnsignal und einer Meldung auf dem Multifunktionsbildschirm aufleuchtet, wenden Sie sich bitte an das CITROËN-Händlernetz oder eine qualifizierte Werkstatt, um das System überprüfen zu lassen. Die Airbags werden bei einem starken Aufprall möglicherweise nicht mehr ausgelöst.



qualifizierte Werkstatt Wenn diese Kontrollleuchte blinkt, wenden Sie sich bitte an das CITROËN-Händlernetz. Der Beifahrerairbag wird bei einem starken Aufprall möglicherweise nicht mehr ausgelöst.



Wenn mindestens eine der beiden Airbag-Kontrollleuchten ununterbrochen leuchtet, installieren Sie bitte keinen Kindersitz auf dem Beifahrersitz.

Lassen Sie das System von einem CITROËN-Vertragshändler oder von einem qualifizierten Werkstatt überprüfen.

Seitenairbags

System, das Fahrer und Beifahrer bei einem starken Seitenaufprall Schutz bietet und die Verletzungsgefahr im Brustbereich sowie zwischen Hüfte und Schulter einschränken soll.

Jeder Seitenairbag ist in das Sitzlehnen-gestell an der Türseite integriert.



Der Seitenairbag entfaltet sich zwischen Hüfte und Schulter des vorderen Insassen und dem betreffenden Türinnenblech.

Aufprallerfassungsbereiche

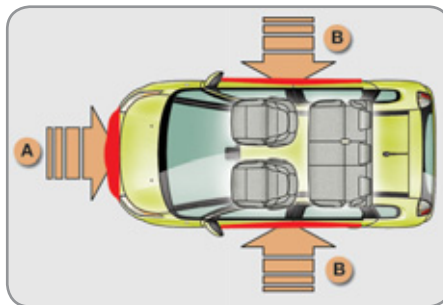

- A. Frontalaufprallbereich
- B. Seitenaufprallbereich

Auslösung

Bei einem starken seitlichen Aufprall, der auf den gesamten Seitenaufprallbereich **B** oder einen Teil desselben senkrecht zur Fahrzeuglängsachse, in horizontaler Ebene und von außen in Richtung Innenraum wirkt, werden die Airbags gleichzeitig mit dem entsprechenden Seitenairbag ausgelöst.

Der Kopfairbag entfaltet sich zwischen dem vorderen oder hinteren Insassen und den Seitenscheiben.

Funktionsstörung



Wenn diese Kontrollleuchte im Kombiinstrument in Verbindung mit einem akustischen Warnsignal und einer Meldung auf dem Bildschirm aufleuchtet, wenden Sie sich bitte an das CITROËN-Händlernetz oder eine qualifizierte Werkstatt, um das System überprüfen zu lassen. Die Airbags werden bei einem starken Aufprall möglicherweise nicht mehr ausgelöst.



Bei einem leichten Aufprall oder Zusammenstoß an der Seite des Fahrzeugs oder beim Überschlagen wird der Airbag möglicherweise nicht ausgelöst.

Bei einem Heck- oder Frontalaufprall wird der Airbag nicht ausgelöst.

Auslösung

Bei einem starken Seitenaufprall, der auf den gesamten Seitenaufprallbereich **B** oder einen Teil desselben senkrecht zur Fahrzeuglängsachse, in horizontaler Ebene und von außen in Richtung Innenraum wirkt, werden die Airbags einseitig ausgelöst.

Kopfairbags

System, das Fahrer und Insassen (außer auf dem hinteren Mittelsitz) bei einem starken seitlichen Aufprall Schutz bietet und die Verletzungsgefahr auf die Seite des Kopfes beschränken soll.

Jeder Kopfairbag ist in die Streben und den oberen Teil des Fahrgastraums eingelassen.



Um die volle Schutzwirkung der Airbags zu gewährleisten, halten Sie bitte folgende Sicherheitsvorschriften ein:

Setzen Sie sich normal und aufrecht hin. Schnallen Sie sich mit dem Sicherheitsgurt an und achten Sie auf den richtigen Sitz des Gurtes.

Achten Sie darauf, dass sich nichts zwischen den Insassen und den Airbags befindet (Kinder, Tiere, Gegenstände). Dadurch könnten diese in ihrer Funktionstüchtigkeit beeinträchtigt oder die Insassen verletzt werden.

Auf den Airbag-Abdeckungen dürfen weder Aufkleber noch sonstige Gegenstände befestigt werden.

Arbeiten an den Airbag-Systemen sind ausschließlich dem CITROËN-Händlernetz bzw. einer qualifizierten Werkstatt vorbehalten.

Selbst bei Einhaltung aller genannten Vorsichtsmaßnahmen kann die Gefahr von Verletzungen bzw. leichten Verbrennungen an Kopf, Oberkörper oder Armen beim Auslösen eines Airbags nicht ausgeschlossen werden. Der Airbag füllt sich nahezu augenblicklich (innerhalb einiger Millisekunden) und entleert sich daraufhin ebenso schnell wieder, wobei die warmen Gase durch dafür vorgesehene Öffnungen entweichen.

Frontairbags

Halten Sie das Lenkrad beim Fahren nicht an den Speichen und legen Sie die Hände nicht auf das Mittelteil des Lenkrads.

Legen Sie auf der Beifahrerseite die Füße nicht auf das Armaturenbrett.

Rauchen Sie nach Möglichkeit nicht, da beim Entfalten der Airbags durch die Zigarette oder Pfeife Verbrennungen oder Verletzungen verursacht werden können.

Ferner sollten Sie das Lenkrad niemals ausbauen, durchbohren oder heftigen Stößen aussetzen.

Seitenairbags

Ziehen Sie nur zugelassene Bezüge über die Sitze, die das Auslösen der Seitenairbags nicht beeinträchtigen. Für weitere Informationen zu den für Ihr Fahrzeug geeigneten Sitzbezügen wenden Sie sich bitte an Ihren CITROËN-Vertragspartner (siehe Kapitel "Praktische Informationen - § Zubehör").

Befestigen Sie niemals etwas an den Rückenlehnen der Sitze (Kleidungsstücke, etc.) und kleben Sie nichts darauf. Dadurch könnten beim Entfalten des Seitenairbags Verletzungen am Oberkörper oder am Arm entstehen.

Rücken Sie mit dem Oberkörper nicht näher an die Tür als nötig.

Kopfairbags

Befestigen Sie nichts am Dachhimmel und kleben Sie nichts darauf. Dadurch könnten beim Entfalten des Kopfairbags Verletzungen am Kopf entstehen.

Ist Ihr Fahrzeug mit Kopfairbags ausgestattet, bauen Sie die am Dachhimmel montierten Haltegriffe nicht aus. Sie sind Teil der Befestigung der Kopfairbags.

FESTSTELLBREMSE

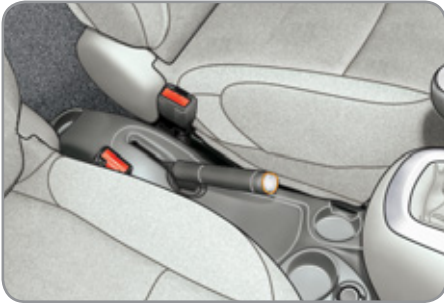

Feststellbremse anziehen

- ☞ Ziehen Sie den Feststellbremshebel bis zum Anschlag an, damit das Fahrzeug nicht wegrollen kann.

Feststellbremse lösen

- ☞ Ziehen Sie leicht am Feststellbremshebel, drücken Sie den Entriegelungsknopf und drücken Sie den Feststellbremshebel ganz nach unten.

Ein Aufleuchten dieser Kontrollleuchte und der **STOP**-Leuchte während der Fahrt, verbunden mit einem akustischen Signal und einer Meldung auf dem Multifunktionsbildschirm, weist darauf hin, dass die Feststellbremse noch angezogen ist oder nicht richtig gelöst wurde.



Schlagen Sie beim Parken am Hang die Räder zum Blockieren in Richtung Bordstein ein, ziehen Sie die Feststellbremse an und legen Sie einen Gang ein.

MECHANISCHES SECHSGANGGETRIEBE

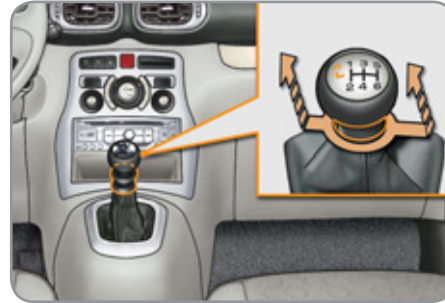

Einlegen des 5. oder 6. Gangs

- ☞ Schieben Sie den Schalthebel vollständig nach rechts, um den 5. oder 6. Gang richtig einzulegen.

Einlegen des Rückwärtsgangs

- ☞ Heben Sie den Ring unter dem Schalthebelknopf an und schieben Sie den Schalthebel nach links und dann nach vorn.



Legen Sie den Rückwärtsgang nur ein, wenn das Fahrzeug steht und der Motor im Leerlauf dreht.



Stellen Sie sicherheitshalber und damit der Motor leichter anspringt:

- den Schalthebel immer in den Leerlauf
- und treten Sie die Kupplung.

GANGWECHSELANZEIGE*

System, mit dessen Hilfe der Kraftstoffverbrauch gesenkt werden kann, indem bei Fahrzeugen mit Schaltgetriebe eine Empfehlung zum Hochschalten gegeben wird.

Funktionsweise

Das System arbeitet nur bei ökonomischer Fahrweise.

Je nach Fahrsituation und Ausstattung Ihres Fahrzeugs kann Ihnen das System empfehlen, in einen höheren Gang zu schalten. Sie können dieser Empfehlung nachgehen und dabei auch Gänge überspringen.

Sie sind nicht verpflichtet, den Schaltempfehlungen Folge zu leisten. Vielmehr sollten die Straßenverhältnisse, die Verkehrsdichte bzw. die Sicherheit bei der Wahl des richtigen Gangs nach wie vor berücksichtigt werden. Der Fahrer entscheidet also, ob er den Empfehlungen des Systems nachgeht oder nicht.

Diese Funktion kann nicht deaktiviert werden.

Beispiel:

- Sie fahren im dritten Gang.



- Sie treten leicht auf das Gaspedal.



- Das System schlägt Ihnen gegebenenfalls vor, einen höheren Gang einzulegen.

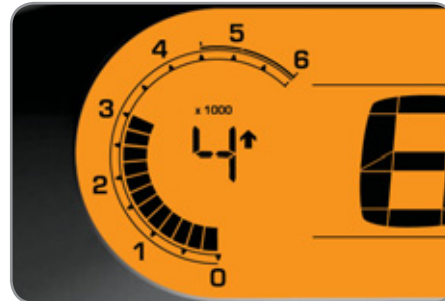

Der Hinweis erscheint in Form eines Pfeils in Verbindung mit dem empfohlenen Gang im Kombiinstrument.



Bei besonders leistungsorientierter Fahrweise (starker Tritt auf das Gaspedal, beispielsweise zum Überholen, etc.) werden keine Schaltempfehlungen gegeben.

Das System empfiehlt in keinem Fall:

- den ersten Gang einzulegen,
- den Rückwärtsgang einzulegen,
- herunterzuschalten.

* Je nach Motorisierung

AUTOMATISIERTES SECHSGANGSCHALTGETRIEBE

Das automatisierte 6-Gang-Schaltgetriebe bietet wahlweise den Komfort einer Schaltautomatik oder den mit einer Handschaltung verbundenen Fahrgenuss.

Dabei haben Sie die Wahl zwischen zwei Betriebsarten:

- **Automatikbetrieb** mit automatischer Steuerung der Gänge durch das Getriebe, ohne Einwirkung durch den Fahrer,
- **manueller Betrieb**, für die sequentielle Schaltung der Gänge durch den Fahrer mit Hilfe des Schalthebels oder der Lenkradbetätigungen.

Im Automatikbetrieb besteht jederzeit die Möglichkeit, die Kontrolle über das Schalten der Gänge unmittelbar wieder zu übernehmen.

Gangwählhebel



R. Rückwärtsgang

☞ Bei getretener Bremse den Hebel nach vorne schieben, um diese Position zu wählen.

N. Leerlauf

☞ Bei getretener Bremse diese Position wählen, um den Motor zu starten.

A. Automatikbetrieb

☞ Schieben Sie den Hebel nach hinten, um diese Betriebsart zu wählen.

M +/- Manueller Betrieb mit sequentieller Schaltung der Gänge.

- ☞ Schieben Sie den Hebel nach hinten, anschließend nach links um diese Betriebsart zu wählen und
- schieben Sie diesen dann nach vorne, um hochzuschalten,
 - oder schieben Sie den Hebel nach hinten, um zurückzuschalten.

Betätigungen unter dem Lenkrad



+. Schalter rechts am Lenkrad zum Einlegen höherer Gänge.

☞ Drücken Sie hinten auf den Schalter "+" unter dem Lenkrad, um in den nächsthöheren Gang zu schalten.

-. Schalter links am Lenkrad zum Einlegen niedrigerer Gänge.

☞ Drücken Sie hinten auf den Schalter "-" unter dem Lenkrad, um in den nächstniedrigeren Gang zu schalten.



Mit den Schaltern unter dem Lenkrad kann weder der Leerlauf ausgewählt, noch der Rückwärtsgang eingelegt oder verlassen werden.

Anzeige im Kombiinstrument

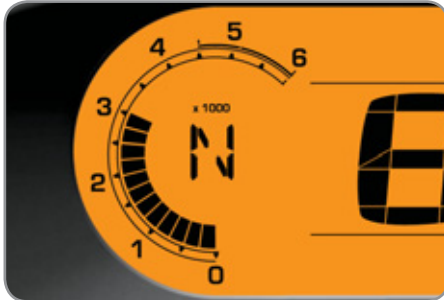

Wählhebelpositionen

N. Neutral (Leerlauf)

R. Reverse (Rückwärtsgang)

1, 2, 3, 4, 5, 6 Gänge im manuellen Betrieb

AUTO. Leuchtet auf, wenn auf Automatikbetrieb geschaltet wurde. Erlischt beim Umschalten in den manuellen Betrieb.

Fahrzeug starten

- ☞ Stellen Sie den Wählhebel auf **N**.
- ☞ Treten Sie das Bremspedal ganz durch.
- ☞ Starten Sie den Motor.



N erscheint in der Anzeige des Kombiinstrumentes.



N blinkt im Kombiinstrument in Verbindung mit einem akustischen Signal und einer Meldung auf dem Bildschirm, wenn der Wählhebel beim Starten nicht auf **N** steht.

Eine Meldung wird auf dem Bildschirm angezeigt, wenn das Bremspedal beim Starten des Motors nicht getreten wird.

- ☞ Wählen Sie den Automatikbetrieb (Position **A**), den manuellen Betrieb (Position **M**) oder den Rückwärtsgang (**R**).
- ☞ Lösen Sie die Feststellbremse.
- ☞ Nehmen Sie den Fuß nach und nach von der Bremse.
- ☞ Geben Sie Gas.

AUTO und **1, 1** oder **R** erscheinen in der Anzeige des Kombiinstrumentes.



Treten Sie beim Starten des Motors unbedingt auf das Bremspedal.

Automatikbetrieb

- ☞ Stellen Sie den Wählhebel auf **A**.



AUTO und der eingelegte Gang erscheinen in der Anzeige im Kombiinstrument.

Das Getriebe arbeitet im autoaktiven Betrieb ohne Zutun des Fahrers. Es wählt kontinuierlich den geeigneten Gang nach folgenden Kriterien:

- Optimierung des Kraftstoffverbrauchs,
- Fahrstil,
- Straßenprofil.
- Fahrzeuglast.

Zum optimalen Beschleunigen - beispielsweise während eines Überholvorgangs - treten Sie das Gaspedal ganz durch bis über den Widerstand hinaus.



Sie haben die Möglichkeit, den Modus jederzeit zu ändern, indem Sie den Wählhebel von **A** auf **M** stellen oder umgekehrt.



Schalten Sie während der Fahrt niemals in den Leerlauf (**N**).

Vorübergehende Übernahme der manuellen Schaltung der Gänge

Sie können die Kontrolle über die manuelle Schaltung der Gänge vorübergehend mit Hilfe der Lenkradbetätigungen "+" und "-" übernehmen: wenn die Motordrehzahl dies zulässt, wird der Gangwechsel berücksichtigt.

Diese Funktion dient dazu, auf bestimmte Situationen wie z.B. das Annähern an eine Kurve oder das Überholen eines anderen Fahrzeugs reagieren zu können.

Das Getriebe steuert die Gänge wieder automatisch, wenn die Schalter eine Zeit lang nicht betätigt worden sind.

Manueller Betrieb

☞ Stellen Sie den Wählhebel auf **M**.



Die eingelegten Gänge erscheinen nacheinander in der Anzeige des Kombiinstrumentes.

Die Schaltbefehle werden nur berücksichtigt, wenn die Motordrehzahl es zulässt.

Es ist nicht notwendig, das Gaspedal während des Umschaltens loszulassen.

Beim Bremsen oder bei einer Verlangsamung des Tempos schaltet das Getriebe automatisch zurück, damit das Fahrzeug die Fahrt im richtigen Gang wieder aufnehmen kann.

Bei starkem Beschleunigen wird ein höherer Gang erst dann eingelegt, wenn der Fahrer den Gangwählhebel oder die Bedienschalter unter dem Lenkrad betätigt.



Sie haben die Möglichkeit, den Modus jederzeit zu ändern, indem Sie den Wählhebel von **A** auf **M** stellen oder umgekehrt.



Stellen Sie den Wählhebel während der Fahrt niemals in den Leerlauf **N**.

Rückwärtsgang

Um in den Rückwärtsgang **R** zu schalten, muss das Fahrzeug stillstehen und die Bremse getreten sein.

☞ Stellen Sie den Wählhebel auf **R**.



Beim Einlegen des Rückwärtsgangs ertönt ein akustisches Signal.

Wenn Sie den Rückwärtsgang bei sehr langsamer Fahrt einlegen, wird der Schaltbefehl erst ausgeführt, wenn das Fahrzeug zum Stehen gebracht wird.

Wenn Sie den Rückwärtsgang bei hoher Geschwindigkeit einlegen, blinkt die Kontrollleuchte **N** und das Getriebe schaltet automatisch in den Leerlauf. Um wieder einen Gang einzulegen, stellen Sie den Hebel auf **A** oder **M**.

Fahrzeug anhalten

Bevor Sie den Motor abstellen, können Sie:

- den Wählhebel auf **N** stellen, um in den Leerlauf zu gehen oder,
- den Gang eingelegt lassen; in diesem Fall kann das Fahrzeug nicht von der Stelle bewegt werden.



Ziehen Sie beim Parken **grundsätzlich immer die Feststellbremse an**, um das Fahrzeug gegen Wegrollen zu sichern.



Wenn Sie bei laufendem Motor anhalten, stellen Sie den Wählhebel unbedingt in den Leerlauf **N**.



Vergewissern Sie sich vor jedem Eingriff im Motorraum, dass der Gangwählhebel auf **N** steht und die Feststellbremse angezogen ist.

Funktionsstörung

Wenn bei eingeschalteter Zündung die Anzeige **AUTO** blinkt, während gleichzeitig ein akustisches Signal ertönt und eine Meldung auf dem Bildschirm erscheint, weist dies auf eine Funktionsstörung im Getriebe hin.

Lassen Sie die Überprüfung durch einen CITROËN-Vertragspartner oder eine qualifizierte Werkstatt durchführen.

BERGANFAHRHILFE (BEIM AUTOMATISIERTEN SECHSGANGSCHALTGETRIEBE)

System, das dafür sorgt, dass für einen kurzen Moment lang (ungefähr 2 Sekunden), die Bremsen Ihres Fahrzeuges bei der Anfahrt am Berg angezogen bleiben, bis Sie vom Bremspedal auf das Gaspedal gewechselt haben.

Diese Funktion ist nur dann aktiviert, wenn:

- das Fahrzeug mit dem Fuß auf dem Bremspedal angehalten wird,
- bestimmte Steigungsbedingungen vorliegen,
- die Fahrertür geschlossen ist.

Die Funktion Berganfahrhilfe kann nicht deaktiviert werden.

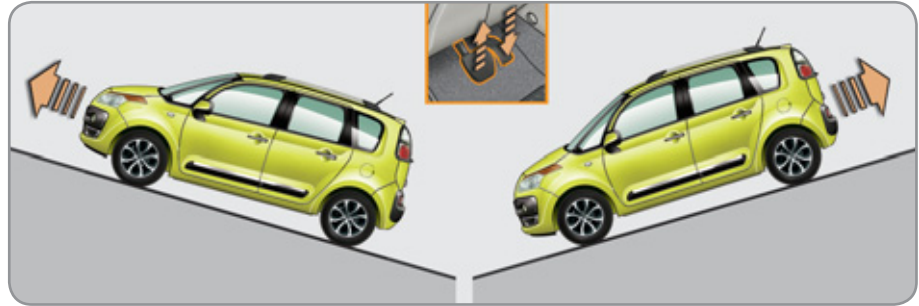

Funktion

An Steigungen wird das stehende Fahrzeug beim Lösen des Bremspedals kurzzeitig angehalten:

- wenn beim automatisierten Schaltgetriebe der Automatikbetrieb (Position **A**) oder der manuelle Betrieb (Position **M**) ausgewählt ist.

Im Gefälle wird das stehende Fahrzeug bei eingelegtem Rückwärtsgang kurzzeitig angehalten, wenn das Bremspedal gelöst wird.



Während der Anfahrunterstützung am Berg das Fahrzeug nicht verlassen.

Vor dem Verlassen des Fahrzeugs die elektrische Feststellbremse anziehen und anschließend kontrollieren, ob die Kontrollleuchte der Feststellbremse ununterbrochen aufleuchtet.

Funktionsstörung



SERVICE

Bei einer Störung des Systems leuchten diese Kontrollleuchten auf. Bitte wenden Sie sich an das CITROËN-Händlernetz oder eine qualifizierte Werkstatt, um das System überprüfen zu lassen.

STOP & START

Die Stop & Start-Funktion setzt den Motor während eines Stopps (z.B. an Ampeln, im Stau, etc.) kurzzeitig in Standby (Modus STOP). Der Motor springt dann automatisch wieder an (Modus START), wenn Sie weiterfahren möchten. Das erneute Anlassen erfolgt sofort, zügig und geräuscharm.

Mit Hilfe des Stop & Start-Systems, das optimal an den Stadtverkehr angepasst ist, können Kraftstoffverbrauch, Abgasemissionen und Geräuschpegel bei Fahrzeugstillstand reduziert werden.

Funktionsweise

Übergang des Motors in den Modus STOP

ECO Die Kontrollleuchte "ECO" leuchtet im Kombiinstrument auf und der Motor geht in Standby über:

- wenn Sie bei einer Geschwindigkeit unter 8 km/h **beim automatisierten Sechsgang-Schaltgetriebe** das Bremspedal durchtreten oder den Gangwählhebel auf Position **N** stellen.



Ein Zeitzähler sorgt für eine Zusammenzählung der Zeiten, in denen das Fahrzeug während der Fahrt in den Modus STOP geschaltet wurde. Bei jedem Einschalten der Zündung mit dem Schlüssel wird der Zeitzähler auf null gestellt.



Während eines Parkvorgangs ist der Modus STOP für ein angenehmeres Fahren für einige Sekunden nach Verlassen des Rückwärtsganges deaktiviert.

Durch den Modus STOP werden die Fahrzeugfunktionen, wie z.B. die Bremsanlage oder die Servolenkung nicht verändert.



Füllen Sie den Tank niemals auf, wenn sich der Motor im Modus STOP befindet; schalten Sie die Zündung unbedingt mit dem Schlüssel aus.

Spezielle Situationen: Modus STOP nicht verfügbar

Der Modus STOP wird in den folgenden Fällen nicht aktiviert:

- wenn die Fahrertür geöffnet ist,
- wenn der Sicherheitsgurt des Fahrers gelöst ist,
- wenn die Fahrzeuggeschwindigkeit von 10 km/h seit dem letzten Starten mit dem Schlüssel nicht überschritten wurde,
- wenn die Beibehaltung des thermischen Komforts im Innenraum dies erfordert,
- wenn die Funktion "Beschlagfreihalten" aktiviert ist,
- Wenn bestimmte Bedingungen (Batterieladung, Motortemperatur, Bremsunterstützung, Außentemperatur, etc.) dies erfordern, um die Kontrolle des Systems sicherzustellen.



In diesem Fall blinkt die Kontrollleuchte "ECO" für einige Sekunden und erlischt dann.

Dies ist eine normale Funktion.

Übergang des Motors in den Modus START

ECO Die Kontrollleuchte "ECO" erlischt und der Motor startet erneut **beim automatisierten Schaltgetriebe**:

- wenn Sie das Bremspedal loslassen, während der Gangwählhebel auf Position **A** oder **M** steht,
- oder wenn Sie den Gangwählhebel auf Position **A** oder **M** schalten, während der Gangwählhebel auf **N** steht und das Bremspedal losgelöst ist,
- oder wenn Sie den Rückwärtsgang einlegen.

Sonderfälle: Automatisches Auslösen des Modus START

Aus Sicherheits- oder Komfortgründen wird der Modus START automatisch ausgelöst, wenn:

- Sie die Fahrtür öffnen,
- Sie den Sicherheitsgurt des Fahrers lösen,
- bei einem automatisierten Schaltgetriebe die Fahrgeschwindigkeit von 11 km/h überschritten wird,
- bestimmte Bedingungen (Batterieladung, Motortemperatur, Bremsunterstützung, Einstellung der Klimaanlage, etc.) dies erfordern, um die Kontrolle des Systems oder des Fahrzeugs sicherzustellen.

ECO Die Kontrollleuchte "ECO" blinkt für einige Sekunden und erlischt dann.

Diese Funktion ist normal.

Deaktivierung



Drücken Sie jederzeit die Taste "ECO OFF", um das System zu deaktivieren. Die Deaktivierung wird durch Aufleuchten der Kontrollleuchte der Betätigung in Verbindung mit einer Meldung auf dem Bildschirm angezeigt.



Wenn die Deaktivierung im Modus STOP durchgeführt wurde, wird der Motor sofort wieder gestartet.

Aktivierung

Drücken Sie erneut die Taste "ECO OFF". Das System ist wieder aktiv; darauf wird durch das Erlöschen der Schalterleuchte in Verbindung mit der Anzeige einer Meldung auf dem Bildschirm hingewiesen.



Das System wird bei jedem Neustart mit dem Schlüssel wieder aktiviert.

Funktionsstörung



Bei einer Funktionsstörung blinkt die Taste **"ECO OFF"** und leuchtet anschließend ununterbrochen auf.

Lassen Sie das System von einem Vertreter des CITROËN-Händlermetzes oder einer qualifizierten Werkstatt überprüfen.

Bei einer Funktionsstörung im Modus STOP, kann es passieren, dass der Motor abstirbt. Es ist dann erforderlich, die Zündung auszuschalten und diese dann erneut mit dem Schlüssel einzuschalten.

Wartung



Vor sämtlichen Arbeiten im Motorraum, sollten Sie das Stop & Start-System deaktivieren um die mit dem automatischen Auslösen des Modus START verbundene Verletzungsgefahr zu vermeiden.

Dieses System erfordert eine Batterie mit spezieller Technologie und Eigenschaften (Teilenummer erhalten Sie im CITROËN-Händlermetz oder bei einer qualifizierten Werkstatt).

Der Einbau einer anderen als die von CITROËN empfohlenen Batterie, kann zu Funktionsstörungen des Systems führen.

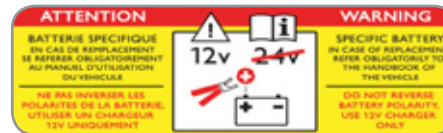

Das Stop & Start-System ist nach modernster Technik ausgelegt. Sämtliche Eingriffe an dieser Batterie sind ausschließlich von einer Vertragswerkstatt des CITROËN-Händlermetzes oder einer qualifizierten Werkstatt vorzunehmen.

GESCHWINDIGKEITSBEGRENZER

System, das eine Überschreitung der vom Fahrer einprogrammierten Fahrzeuggeschwindigkeit verhindert.

Bei Erreichen der Geschwindigkeitsgrenze bleibt das Gaspedal ohne Wirkung.

Der Geschwindigkeitsbegrenzer wird manuell **eingeschaltet**: die programmierte Geschwindigkeit muss dazu mindestens 30 km/h betragen.

Durch Betätigung des Bedienschalters von Hand wird der Geschwindigkeitsbegrenzer **ausgeschaltet**.

Durch kräftiges Treten des Gaspedals kann die programmierte Geschwindigkeit vorübergehend überschritten werden.

Um zur programmierten Geschwindigkeit zurückzukehren, genügt es, die Fahrt auf eine Geschwindigkeit unter der programmierten Geschwindigkeit zu verlangsamen.

Die programmierte Geschwindigkeit bleibt beim Ausschalten der Zündung gespeichert.



Der Geschwindigkeitsbegrenzer entbindet den Fahrer grundsätzlich weder von der Einhaltung der vorgeschriebenen Geschwindigkeit noch von seiner Aufmerksamkeit oder Verantwortung.

Bedienungsschalter unter dem Lenkrad

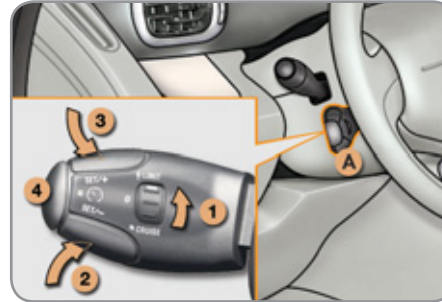

Die Bedienung des Geschwindigkeitsbegrenzers erfolgt über den Hebel **A**.

1. Drehschalter zur Auswahl des Begrenzers
2. Taste zur Verringerung des Wertes
3. Taste zur Erhöhung des Wertes
4. Taste zum Ein-/Ausschalten der Begrenzungsfunktion

Anzeigen im Kombiinstrument

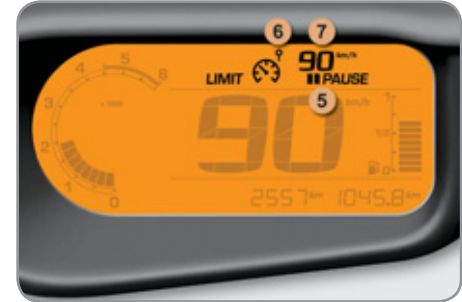

Die programmierten Daten werden im Kombiinstrument angezeigt

5. Anzeige Ein/Aus der Begrenzungsfunktion
6. Anzeige für Auswahl des Begrenzermodus
7. Wert der programmierten Geschwindigkeit

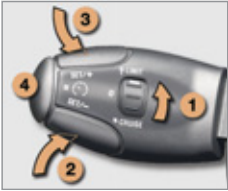

Programmieren

☞ Drehen Sie den Schalter **1** auf **"LIMIT"**: Der Begrenzer wird ausgewählt, ist aber noch nicht eingeschaltet (PAUSE).

Zur Einstellung der Geschwindigkeit muss der Begrenzer nicht eingeschaltet sein.

☞ Stellen Sie die Geschwindigkeit ein, indem Sie auf die Taste **2** oder **3** drücken (Bsp: 90 km/h).

Danach können Sie die programmierte Geschwindigkeit mit den Tasten **2** und **3** ändern:

- um + oder - 1 km/h = Taste kurz drücken,
- um + oder - 5 km/h = Taste lange drücken,
- in Schritten von + oder - 5 km/h = ununterbrochenes Drücken.

☞ Schalten Sie den Begrenzer durch Drücken der Taste **4** ein.

☞ Schalten Sie den Begrenzer durch Drücken der Taste **4** aus: In der Anzeige erscheint (PAUSE) zur Bestätigung.

☞ Schalten Sie den Begrenzer durch erneutes Drücken der Taste **4** wieder ein.

Überschreiten der programmierten Geschwindigkeit

Das Treten des Gaspedals, um die programmierte Geschwindigkeit zu überschreiten, zeigt erst dann seine Wirkung, wenn Sie das Gaspedal **kräftig** und über den **Widerstand** hinaus treten.

Der Begrenzer wird dann vorübergehend deaktiviert, im Kombiinstrument wird weiterhin die programmierte Geschwindigkeit angezeigt, die in diesem Fall jedoch blinkt.

Bei der Rückkehr zur programmierten Geschwindigkeit durch bewusstes oder unbewusstes Verlangsamen des Fahrzeugs hört die Anzeige automatisch auf zu blinken.

Verlassen des Modus Geschwindigkeitsbegrenzer

☞ Drehen Sie den Schalter **1** auf **"0"**: Der Begrenzer ist deaktiviert. In der Anzeige erscheint wieder der Kilometerzähler.



Funktionsstörung

Bei einer Funktionsstörung des Begrenzers wird die Geschwindigkeit gelöscht, die Striche in der Anzeige blinken.

Lassen Sie das System von einem CITROËN-Vertragspartner oder einer qualifizierten Werkstatt überprüfen.



Bei starkem Gefälle oder starkem Beschleunigen kann der Geschwindigkeitsbegrenzer nicht verhindern, dass die programmierte Geschwindigkeit überschritten wird.

Um jedes Blockieren des Pedalwerks zu vermeiden:

- achten Sie darauf, dass die Fußmatte richtig eingelegt ist,
- legen Sie niemals mehrere Fußmatten übereinander.

GESCHWINDIGKEITSREGLER

System, das die Fahrzeuggeschwindigkeit automatisch auf dem vom Fahrer einprogrammierten Wert hält, ohne dass das Gaspedal betätigt wird.

Der Geschwindigkeitsregler wird manuell **eingeschaltet**: dazu muss die Fahrzeuggeschwindigkeit mindestens 40 km/h betragen und außerdem der 4. Gang eingelegt sein.

Der Geschwindigkeitsregler wird von Hand oder durch Betätigung des Brems- oder Kupplungspedals oder aus Sicherheitsgründen auch beim Auslösen des ESP **ausgeschaltet**.

Durch Druck auf das Gaspedal kann die programmierte Geschwindigkeit vorübergehend überschritten werden.

Um zur programmierten Geschwindigkeit zurückzukehren, genügt es, das Gaspedal wieder los zu lassen.

Die programmierte Geschwindigkeit wird beim Ausschalten der Zündung gelöscht.

Bedienschalter unter dem Lenkrad



Die Bedienung des Geschwindigkeitsreglers erfolgt über den Hebel A.

1. Drehschalter zur Auswahl des Reglers
2. Taste zur Programmierung einer Geschwindigkeit/Verringerung des Wertes
3. Taste zur Programmierung einer Geschwindigkeit/Erhöhung des Wertes
4. Taste zum Ausschalten/zur Wiederaufnahme der Regelung



Der Geschwindigkeitsregler entbindet den Fahrer grundsätzlich weder von der Einhaltung der vorgeschriebenen Geschwindigkeit noch von seiner Aufmerksamkeit oder Verantwortung.

Anzeigen im Kombiinstrument

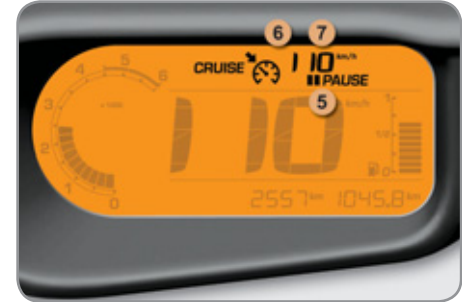

Die programmierten Daten werden im Kombiinstrument angezeigt

5. Anzeige Regelung aus/Wiederaufnahme der Regelung
6. Anzeige für Auswahl des Reglermodus
7. Wert der programmierten Geschwindigkeit

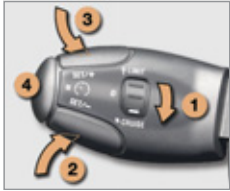

Programmieren

- ☞ Drehen Sie den Schalter **1** auf **"CRUISE"**: Der Regler wird ausgewählt, aber noch nicht eingeschaltet (PAUSE).
- ☞ Beschleunigen Sie bis zur gewünschten Geschwindigkeit und drücken Sie dann auf die Taste **2** oder **3**, um die Geschwindigkeit einzuprogrammieren (Bsp.: 110 km/h).

Danach können Sie die programmierte Geschwindigkeit mit den Tasten **2** und **3** ändern:

- um + oder - 1 km/h = kurzer Druck,
- um + oder - 5 km/h = langer Druck,
- in Schritten von + oder - 5 km/h = ununterbrochener Druck.

☞ Schalten Sie den Regler durch Druck auf die Taste **4** aus: In der Anzeige erscheint (PAUSE) zur Bestätigung.

☞ Schalten Sie den Regler durch erneuten Druck auf die Taste **4** wieder ein.

Überschreiten der programmierten Geschwindigkeit

Bei bewusstem oder unbewusstem Überschreiten der programmierten Geschwindigkeit blinkt diese in der Anzeige. Bei der Rückkehr zur programmierten Geschwindigkeit durch bewusstes oder unbewusstes Verlangsamen des Fahrzeugs hört die Anzeige automatisch auf zu blinken.

Rückkehr zum normalen Fahrbetrieb

☞ Drehen Sie den Schalter **1** auf **"0"**: Der Regler ist deaktiviert. In der Anzeige erscheint wieder der Kilometerzähler.



Funktionsstörung

Bei einer Funktionsstörung des Reglers wird die Geschwindigkeit gelöscht, die Striche in der Anzeige blinken.

Lassen Sie das System von einem Vertreter des CITROËN-Händlernetzes oder einer qualifizierten Werkstatt überprüfen.



Besondere Vorsicht ist geboten, wenn der Regler in Betrieb ist und Sie eine der Tasten zur Änderung der programmierten Geschwindigkeit ununterbrochen drücken: die Geschwindigkeit kann sich in diesem Fall sehr schnell ändern.

Benutzen Sie den Geschwindigkeitsregler nicht auf rutschiger Fahrbahn oder in dichtem Verkehr.

Bei starkem Gefälle kann der Geschwindigkeitsregler nicht verhindern, dass die programmierte Geschwindigkeit überschritten wird.

Um jedes Blockieren des Pedalwerks zu vermeiden:

- achten Sie darauf, dass die Fußmatte richtig eingelegt ist,
- legen Sie niemals mehrere Fußmatten übereinander.

EINPARKHILFE HINTEN

System bestehend aus vier im hinteren Stoßfänger eingebauten Abstandssensoren.

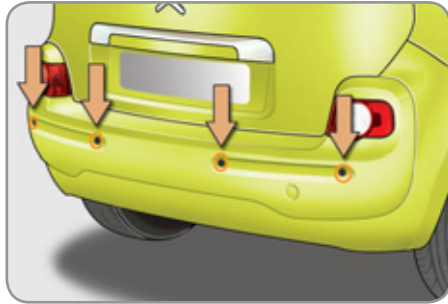

Es erkennt jedes Hindernis (Person, Fahrzeug, Baum, Schranke etc.), das sich hinter dem Fahrzeug befindet. Hindernisse, die sich direkt unter dem Stoßfänger befinden, kann das System allerdings nicht erkennen.



Pflöcke, Baustellenleitpfosten oder ähnliche Gegenstände können bei Beginn des Fahrmanövers erkannt werden, jedoch möglicherweise nicht mehr, wenn das Fahrzeug dicht an sie herangefahren ist.

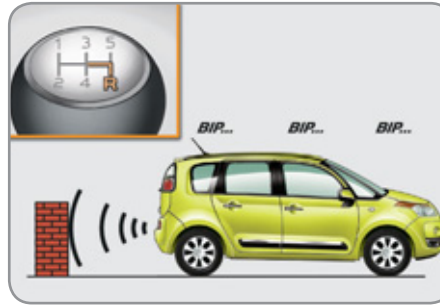

Erfassungsbereich

Aktivieren

Das System schaltet sich ein, sobald Sie den Rückwärtsgang einlegen. Dabei ertönt ein akustisches Signal. Der Abstand wird angegeben:

- durch ein akustisches Warnsignal, das in immer schnellerer Folge ertönt, je mehr sich das Fahrzeug dem Hindernis nähert,
- eine Grafik, auf dem Multifunktionsbildschirm, bestehend aus Segmenten, die dem Fahrzeug immer näher kommen (je nach Ausführung).



Wenn der Abstand zwischen Fahrzeugheck und Hindernis weniger als dreißig Zentimeter beträgt, geht das Signal in einen Dauerton über, auf dem Multifunktionsbildschirm erscheint das Symbol für "Gefahr".

Wenn Sie nach beendetem Einparkmanöver den Rückwärtsgang wieder herausnehmen, wird das System wieder deaktiviert.



Die Einparkhilfe entbindet den Fahrer auf keinen Fall von seiner Aufmerksamkeit und Verantwortung.

Deaktivieren



Drücken Sie bei laufendem Motor auf die Taste **A**, um das System endgültig auszuschalten. Die Kontrollleuchte in der Taste leuchtet auf.



Die Einparkhilfe wird automatisch deaktiviert, wenn ein Anhänger angekuppelt oder ein Fahrradträger montiert wird (Fahrzeug mit Anhängerkupplung oder Fahrradträger, die von CITROËN empfohlen sind).

Reaktivieren

Drücken Sie erneut die Taste **A**, um das System zu reaktivieren. Die Kontrollleuchte in der Taste erlischt.

Im Falle einer Funktionsstörung leuchtet beim Einlegen des Rückwärtsgangs die Service-Warnleuchte in Verbindung mit einem kurzen Warnton und einer Meldung auf dem Multifunktionsbildschirm.



Achten Sie bei schlechtem Wetter oder im Winter darauf, dass die Sensoren nicht mit Schmutz, Eis oder Schnee bedeckt sind.

KONTROLLEN

TOTAL & CITROËN

Partner in Sachen Leistung und Umweltschutz

Innovation im Dienste der Leistung

Seit mehr als 40 Jahren entwickeln die Forschungs- und Entwicklungsteams von TOTAL für CITROËN Schmierstoffe, die den neuesten technischen Innovationen der CITROËN-Fahrzeuge Rechnung tragen, im Motorsport sowie im täglichen Leben.

Dies ist für Sie die Gewähr, für Ihren Motor die besten Leistungen zu erzielen.

Ein optimaler Schutz Ihres Motors

Durch die Wartung Ihres CITROËN-Fahrzeugs mit TOTAL-Schmierstoffen tragen Sie dazu bei, die Lebensdauer und die Leistungen Ihres Motors zu verbessern und dabei die Umwelt zu schützen.



CITROËN bevorzugt TOTAL



KONTROLLEN

MOTORHAUBE



Deaktivieren Sie vor sämtlichen Arbeiten im Motorraum das Stop & Start-System, um jegliche Verletzungsgefahr, die mit der automatischen Aktivierung des Modus START verbunden ist, zu vermeiden.

Öffnen



- ☞ Öffnen Sie die linke Vordertür.
- ☞ Ziehen Sie den Innenhebel **A** unten am Türrahmen.

10



Der Innenhebel ist so angebracht, dass die Motorhaube nicht geöffnet werden kann, solange die linke Vordertür geschlossen ist.

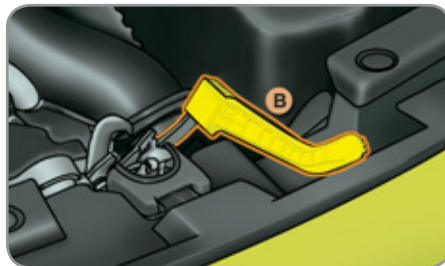

- ☞ Schieben Sie den äußeren Hebel **B** nach links und heben Sie die Haube an.



- ☞ Lösen Sie die Haubenstütze **C** aus der Halterung.
- ☞ Fixieren Sie die Haubenstütze in der Raste, um die Motorhaube offen zu halten.



Öffnen Sie die Motorhaube nicht bei starkem Wind.

Vorsicht beim Umgang mit dem Hebel außen unter der Motorhaube und der Haubenstütze, wenn der Motor warm ist (Verbrennungsgefahr).

Schließen

- ☞ Haken Sie die Haubenstütze aus der Raste aus.
- ☞ Klemmen Sie die Haubenstütze in die Halterung.
- ☞ Senken Sie die Motorhaube ab und lassen Sie sie zum Schluss zufallen.
- ☞ Ziehen Sie an der Motorhaube, um sich zu vergewissern, dass sie richtig eingerastet ist.

LEER GEFAHRENER TANK (DIESEL)

Bei Fahrzeugen mit HDI-Motor, muss, wenn der Tank komplett leer gefahren wurde, die Kraftstoffanlage entlüftet werden.

Das Entlüftungssystem besteht aus einer Entlüftungspumpe und einem durchsichtigen Schlauch im Motorraum.

- ☞ Tanken Sie mindestens fünf Liter Diesekraftstoff.
- ☞ Öffnen Sie die Motorhaube.
- ☞ Je nach Ausführung, lösen und entfernen Sie die Abdeckung, um an die Entlüftungspumpe zu gelangen.
- ☞ Betätigen Sie die Entlüftungspumpe, bis ein Widerstand zu spüren ist und der Kraftstoff in dem durchsichtigen Schlauch mit dem grünen Steckverbinder zu sehen ist.
- ☞ Betätigen Sie den Anlasser, bis der Motor anspringt.
- ☞ Je nach Ausführung, setzen Sie die Abdeckung wieder auf und lassen Sie sie einrasten.
- ☞ Schließen Sie die Motorhaube wieder.



Wenn der Motor nicht sofort anspringt, unterlassen Sie bitte jeden weiteren Startversuch.

Betätigen Sie erneut die Entlüftungspumpe und dann den Anlasser.

KONTROLLEN

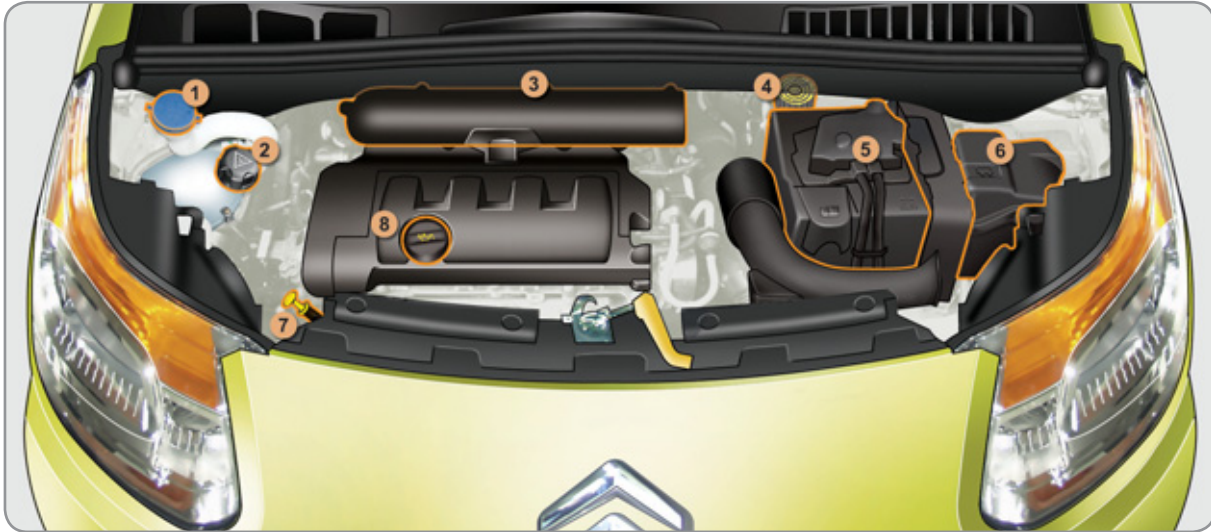

BENZINMOTOREN

1. Behälter für die Scheibenwaschflüssigkeit
2. Behälter für Kühlflüssigkeit
3. Luftfilter

4. Behälter für Bremsflüssigkeit
5. Batterie
6. Sicherungskasten

7. Ölmesstab
8. Öleinfüllöffnung

10

KONTROLLEN



DIESELMOTOREN

- | | | |
|--|----------------------------------|---------------------------------------|
| 1. Behälter für die Scheibenwaschflüssigkeit | 4. Behälter für Bremsflüssigkeit | 7. Ölmesstab |
| 2. Behälter für Kühlflüssigkeit | 5. Batterie | 8. Öleinfüllöffnung |
| 3. Luftfilter | 6. Sicherungskasten | 9. Entlüftungspumpe (am Dieselfilter) |

FÜLLSTANDSKONTROLLEN

Überprüfen Sie regelmäßig die nachstehenden Füllstände und füllen Sie falls erforderlich außer bei anderslautenden Angaben die betreffenden Betriebsstoffe nach.

Lassen Sie bei stark abgesunkenem Füllstand den betreffenden Kreislauf vom CITROËN-Händler oder einer qualifizierten Werkstatt überprüfen.



Seien Sie bei Arbeiten unter der Motorhaube vorsichtig, da einige Bereiche des Motors extrem heiß sein können (Verbrennungsgefahr).

Ölstand



Die Ölstandskontrolle ist nur zuverlässig, wenn das Fahrzeug waagrecht steht und der Motor seit 30 Minuten stillsteht.

Sie können den Ölstand entweder beim Einschalten der Zündung anhand der Ölstandsanzeige im Kombiinstrument oder mit dem Ölmesstab überprüfen.



Es ist nicht außergewöhnlich, den Ölstand zwischen zwei Wartungen aufzufüllen. CITROËN empfiehlt, den Ölstand alle 5000 km zu überprüfen und wenn nötig aufzufüllen.

10

Ölwechsel

Die Abstände, in denen ein Ölwechsel durchgeführt werden muss, finden Sie im Wartungsheft.

Um die Betriebssicherheit des Motors und der Abgasentgiftungsanlage auf Dauer zu gewährleisten, darf dem Motoröl kein Zusatzmittel beigegeben werden.

Ölqualität

Das Öl muss in jedem Fall für den Motor Ihres Fahrzeugs geeignet sein und den Empfehlungen des Herstellers entsprechen.

Bremsflüssigkeitsstand



Die Bremsflüssigkeit muss in der Nähe der Markierung "MAXI" stehen. Lassen Sie andernfalls prüfen, ob die Bremsbeläge abgenutzt sind.

Wechsel der Bremsflüssigkeit

Lesen Sie im Wartungsheft nach, in welchen Abständen die Bremsflüssigkeit gewechselt werden muss.

Qualität der Bremsflüssigkeit

Die Bremsflüssigkeit muss den Empfehlungen des Herstellers entsprechen und die DOT4-Normen erfüllen.

Kühlflüssigkeitsstand



Die Kühlflüssigkeit muss in der Nähe der Markierung "MAXI" stehen, darf diese jedoch niemals überschreiten.

Bei warmem Motor reguliert der Motorventilator die Temperatur der Kühlflüssigkeit. Dieser kann auch bei ausgeschalteter Zündung laufen.

Bei Fahrzeugen mit Partikelfilter kann der Motorventilator nach dem Ausschalten der Zündung auch bei kaltem Motor noch laufen.

Da der Kühlkreislauf unter Druck steht, darf frühestens eine Stunde nach dem Abstellen des Motors daran gearbeitet werden.

Um jedes Risiko einer Verbrühung zu vermeiden, schrauben Sie den Verschluss zunächst nur um zwei Umdrehungen auf und lassen Sie den Druck absinken. Wenn der Druck gesunken ist, können Sie den Verschluss entfernen und Flüssigkeit nachfüllen.

Wechsel der Kühlflüssigkeit

Die Kühlflüssigkeit muss nicht gewechselt werden.

Qualität der Kühlflüssigkeit

Die Kühlflüssigkeit muss den Empfehlungen des Herstellers entsprechen.

Füllstand der Scheibenwaschanlage



Füllen Sie sobald erforderlich die Flüssigkeit nach.

Qualität der Reinigungsflüssigkeit

Um ein optimales Reinigungsergebnis zu erzielen und ein Einfrieren zu vermeiden, darf die Reinigungsflüssigkeit nicht mit Wasser aufgefüllt bzw. durch Wasser ersetzt werden.

Füllstand des Dieselmotors (Dieselmotor mit Partikelfilter)

SERVICE Der Mindestfüllstand des Additivbehälters wird Ihnen durch das konstante Leuchten dieser Leuchte sowie ein akustisches Signal und eine Meldung auf dem Multifunktionsbildschirm angezeigt.

Nachfüllen

Der Dieselmotorsatz muss grundsätzlich und schnellstens von einem Vertreter des CITROËN-Händlernetzes oder einer qualifizierten Werkstatt nachgefüllt werden.

Verbrauchte Betriebsstoffe



Vermeiden Sie jeden längeren Hautkontakt mit Altöl und sonstigen verbrauchten Betriebsstoffen. Die meisten dieser Flüssigkeiten sind gesundheitsschädlich oder sogar ätzend.



Gießen Sie Altöl und verbrauchte Betriebsstoffe nicht in die Kanalisation oder auf den Boden.

Entsorgen Sie das Altöl in den dafür bei einem CITROËN-Vertragspartner oder einer qualifizierten Werkstatt bereitstehenden Behältern.

SONSTIGE KONTROLLEN

Wenn nichts anderes angegeben ist, prüfen Sie bitte folgende Komponenten gemäß den Angaben im Wartungsheft und entsprechend der Motorversion Ihres Fahrzeugs. Lassen Sie sie andernfalls im CITROËN-Händlernetz oder in einer qualifizierten Werkstatt kontrollieren.

Batterie



Die Batterie ist wartungsfrei.

Prüfen Sie trotzdem, ob die Batterieklemmen sauber und richtig festgezogen sind, vor allem in den Sommer- und Wintermonaten.

Lesen Sie bei Arbeiten an der Batterie im Abschnitt "Praktische Informationen" nach, welche Vorsichtsmaßnahmen Sie vor dem Abklemmen und nach dem Wiederanschließen der Batterie treffen sollten.

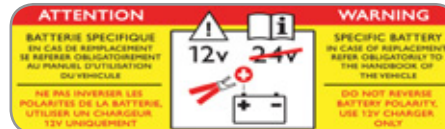

Das Vorhandensein dieses Aufklebers, insbesondere beim Stopp & Start-System weist auf die Verwendung einer bleihaltigen 12 V-Batterie mit spezieller Technologie und Eigenschaften hin. Der Austausch oder das Abklemmen dieser Batterie ist durch einen CITROËN-Vertragspartner oder eine qualifizierte Werkstatt vorzunehmen.

Die Nichteinhaltung dieser Hinweise kann zu einem frühzeitigen Verschleiß der Batterie führen.

Luftfilter und Innenraumfilter



Lesen Sie im Wartungsheft nach, in welchen Abständen diese Elemente ausgetauscht werden müssen.

Je nach Umweltbedingungen (hohe Staubkonzentration in der Luft...) und Beanspruchung des Fahrzeugs (Fahren im Stadtverkehr...), **tauschen Sie diese nötigenfalls doppelt so oft aus** (siehe Abschnitt "Benzinmotoren" bzw. "Dieselmotoren").

Ein verschmutzter Innenraumfilter kann die Leistung der Klimaanlage beeinträchtigen und unangenehme Gerüche erzeugen.

Ölfilter



Tauschen Sie den Ölfilter bei jedem Motorölwechsel aus. Lesen Sie im Wartungsheft nach, in welchen Abständen dieser Austausch zu erfolgen hat.

Partikelfilter (Diesel)

SERVICE Die beginnende Sättigung des Partikelfilters wird Ihnen durch ein kurzzeitiges Aufleuchten dieser Kontrollleuchten und eine Meldung auf der Multifunktionsanzeige angezeigt.

Regenerieren Sie den Filter, indem Sie bis zum Erlöschen der Leuchte mit einer Geschwindigkeit von mindestens 60 km/h fahren, sobald die Verkehrsbedingungen dies zulassen.

Falls die Leuchte weiterhin leuchtet, ist zu wenig Additiv vorhanden; siehe Abschnitt "Diesel-Additivstand".



Bei einem Neuwagen kann es bei den ersten Regenerierungen des Partikelfilters verbrannt riechen, was nicht außergewöhnlich ist.

Nach längerem Betrieb des Fahrzeugs bei sehr geringer Geschwindigkeit oder im Leerlauf kann beim Beschleunigen ausnahmsweise Wasserdampf am Auspuff austreten. Dies hat keine Auswirkung auf das Fahrzeugverhalten und die Umwelt.

Mechanisches Getriebe



Das Getriebe ist wartungsfrei (kein Ölwechsel).

Lesen Sie im Wartungsheft nach, in welchen Abständen das Getriebe auf seinen Füllstand kontrolliert werden muss.

Mechanisches Getriebe, elektronisch gesteuert



Das Getriebe ist wartungsfrei (kein Ölwechsel).

Lesen Sie im Wartungsheft nach, in welchen Abständen das Getriebe kontrolliert werden muss.

Bremsbeläge



Der Verschleiß der Bremsen ist vom Fahrstil abhängig, vor allem bei Fahrzeugen, die im Stadtverkehr und auf kurzen Strecken eingesetzt werden.

Deshalb kann eine Kontrolle der Bremsen auf ihren Zustand auch zwischen den Wartungen des Fahrzeugs erforderlich sein.

Neben einem Leck im Bremskreis weist ein Absinken des Bremsflüssigkeitsstandes auf eine Abnutzung der Bremsbeläge hin.

Abnutzung der Brems Scheiben



Bezüglich der Kontrolle des Abnutzungsgrades der Brems Scheiben wenden Sie sich bitte an das CITROËN-Händlernetz oder eine qualifizierte Werkstatt.

Manuelle Feststellbremse



Wenn die Feststellbremse zu viel Spiel hat oder wenn man feststellt, dass sie an Wirksamkeit verloren hat, muss sie auch zwischen zwei Wartungen neu eingestellt werden.

Die Feststellbremse muss von einem Vertreter des CITROËN-Händlernetzes oder durch eine qualifizierte Werkstatt überprüft werden.



Verwenden Sie nur von CITROËN empfohlene Produkte oder solche von gleicher Qualität und mit gleichwertigen Eigenschaften.

Um den Betrieb so wichtiger Bauteile wie der Bremsanlage zu optimieren, hat CITROËN spezielle Produkte ausgewählt und hält diese für Sie bereit.

Um die elektrischen Bauteile nicht zu beschädigen, ist es ausdrücklich **verboten**, den Motorraum mit Hochdruck zu reinigen.

REIFENPANNENSET

Dieses Komplettsset besteht aus einem Kompressor und einer Dichtmittelpatrone. Damit können Sie den defekten Reifen **provisorisch reparieren**, um zur nächstgelegenen Werkstatt zu fahren.

Es ist für die Reparatur der meisten Reifendefekte vorgesehen, die an der Lauffläche oder an der Schulter des Reifens auftreten können. In den Reifen eingedrungene Fremdkörper sollten möglichst nicht entfernt werden.

Zugang zum Reifenpannenset



Das Reifenpannenset ist im Staukasten unter dem Kofferraumboden untergebracht.

Beschreibung des Pannensets



- A. Hebel zum Einstellen der Position "Reparatur" oder "Fülldruck"
- B. Schalter ein "I"/aus "O"
- C. Knopf zum Luft ablassen
- D. Manometer (in Bar oder p.s.i.)
- E. Fach mit:
 - einem Kabel mit Adapter für 12 V-Anschluss
 - verschiedene Ansatzstücke zum Aufpumpen von Bällen, Fahrradreifen, ...



- F. Dichtmittelpatrone
- G. weißer Schlauch mit Verschluss für Reparatur
- H. schwarzer Schlauch zur Fülldruckregelung
- I. Höchstgeschwindigkeitsaufkleber



Der Höchstgeschwindigkeitsaufkleber (I) muss auf das Lenkrad des Fahrzeugs geklebt werden, um Sie daran zu erinnern, dass ein Rad nur vorübergehend benutzt werden darf.

Fahren Sie mit einem Reifen, der mit Hilfe des Pannensets repariert wurde, nicht schneller als 80 km/h.

Reparaturanleitung

1. Reifen abdichten



- ☞ Schalten Sie die Zündung aus.
- ☞ Drehen Sie den Hebel **A** in die Position "Reparatur".
- ☞ Vergewissern Sie sich, dass der Schalter **B** auf "O" steht.



- ☞ Rollen Sie den weißen Schlauch **G** ganz aus.
- ☞ Schrauben Sie den Verschluss an dem weißen Schlauch ab.
- ☞ Schließen Sie den weißen Schlauch an das Ventil des defekten Reifens an.



- ☞ Schließen Sie den Elektroanschluss des Kompressors an die 12 V-Steckdose des Fahrzeugs an.
- ☞ Starten Sie das Fahrzeug und lassen Sie den Motor laufen.



Fremdkörper, die in den Reifen eingedrungen sind, sollten nach Möglichkeit nicht entfernt werden.



Vorsicht: Dieses Produkt (z.B. Ethylenglykol, Kolophonium, ...) ruft bei Einnahme Gesundheitsschäden hervor und führt zu Augenreizungen. Bewahren Sie es außerhalb der Reichweite von Kindern auf.



Den Kompressor erst nach Anschließen des weißen Schlauches an das Ventil des Reifens in Betrieb nehmen: das Dichtmittel würde sonst auslaufen.

PRAKTISCHE TIPPS

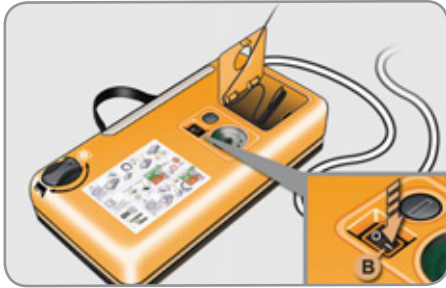

- ☞ Schalten Sie den Kompressor ein, indem Sie den Schalter **B** auf "I" stellen, und zwar so lange, bis der Reifendruck 2,0 bar beträgt.

Das Dichtmittel wird unter Druck in den Reifen gespritzt; klemmen Sie den Ventilschlauch während dieses Vorgangs nicht ab (Spritzgefahr).

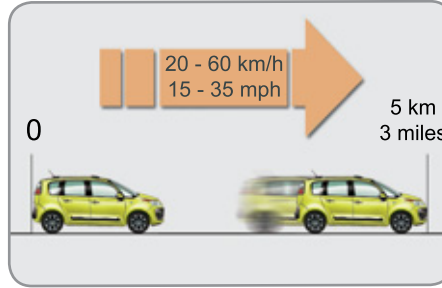

- ☞ Entfernen Sie das Pannenset und schrauben Sie den Verschluss wieder auf den weißen Schlauch. Achten Sie darauf, Ihr Fahrzeug nicht durch Flüssigkeitsrückstände zu verunreinigen. Halten Sie das Pannenset in Reichweite.
- ☞ Fahren Sie sofort ca. fünf Kilometer mit reduzierter Geschwindigkeit (20 bis 60 km/h), damit das Leck abgedichtet wird.
- ☞ Halten Sie an, um die Reparatur und den Druck mit Hilfe des Reifennansetts zu kontrollieren.



Sollten Sie diesen Druckwert nach ca. 5 bis 7 Minuten nicht erreichen, so ist der Reifen nicht reparabel. Wenden Sie sich in diesem Fall an das CITROËN-Händlernetz oder eine qualifizierte Werkstatt, um Ihre Reifenpanne beheben zu lassen.

2. Fülldruck regeln



- ☞ Drehen Sie den Hebel **A** in die Position "Fülldruck".
- ☞ Rollen Sie den schwarzen Schlauch **H** ganz aus.
- ☞ Schließen Sie den Schlauch des Kompressors direkt an das Ventil des reparierten Rads an.



- ☞ Schließen Sie den Elektroanschluss des Kompressors erneut an die 12 V-Steckdose des Fahrzeugs an.
- ☞ Starten Sie das Fahrzeug erneut und lassen Sie den Motor laufen.



- ☞ Regeln Sie den Druck mit Hilfe des Kompressors nach (Luft aufpumpen: Schalter **B** auf "I"; Luft ablassen: Schalter **B** auf "O" und Knopf **C** drücken), und zwar entsprechend den Angaben auf dem Reifendruckaufkleber des Fahrzeugs im Bereich der Fahrertür. Ein konsequenter Druckverlust weist darauf hin, dass das Leck nicht korrekt abgedichtet ist. Wenden Sie sich an das CITROËN-Händlernetz oder eine qualifizierte Werkstatt, um Ihre Panne beheben zu lassen.
- ☞ Entfernen Sie das Pannenset und verstauen Sie es.
- ☞ Fahren Sie mit mäßiger Geschwindigkeit (maximal 80 km/h) und nicht weiter als ca. 200 km.



☞ Suchen Sie baldmöglichst einen CITROËN-Vertragspartner oder eine qualifizierte Werkstatt auf. Informieren Sie den zuständigen Techniker unbedingt, dass Sie das Pannenset verwendet haben. Nach Diagnose des Reifens wird er Ihnen mitteilen, ob der Reifen repariert werden kann oder ausgetauscht werden muss.

Patrone entfernen

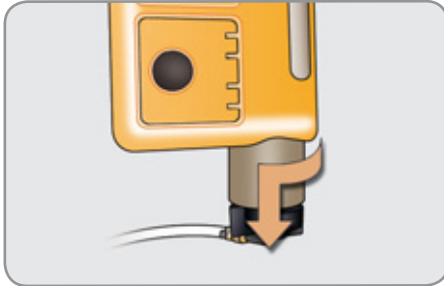

- ☞ Verstauen Sie den schwarzen Schlauch.
- ☞ Entfernen Sie das gebogene Ende des weißen Schlauchs.
- ☞ Halten Sie den Kompressor senkrecht.
- ☞ Schrauben Sie die Patrone von unten ab.



Achten Sie auf auslaufende Flüssigkeit. Das Haltbarkeitsdatum der Flüssigkeit steht auf der Patrone.

Die Flüssigkeitspatrone ist zum einmaligen Gebrauch bestimmt. Sie muss ersetzt werden, auch wenn sie nur angebrochen ist.

Entsorgen Sie die Patrone nach Gebrauch nicht in der freien Natur. Geben Sie sie im CITROËN-Händlernetz oder bei einer dafür zuständigen Entsorgungsstelle ab.

Denken Sie daran, sich eine neue Flasche mit Dichtmittel zu besorgen. Sie erhalten sie im CITROËN-Händlernetz oder bei einer qualifizierten Werkstatt.

Reifendruck kontrollieren/gelegentlich aufpumpen

Sie können den Kompressor, ohne Verwendung des Dichtmittels, auch benutzen, um:

- Ihre Reifen zu kontrollieren oder gelegentlich aufzupumpen,
- andere Gegenstände (Ballons, Fahrradreifen, ...) aufzupumpen.



- ☞ Drehen Sie den Hebel **A** auf Position "Fülldruck".
- ☞ Rollen Sie den schwarzen Schlauch **H** ganz aus.
- ☞ Schließen Sie den schwarzen Schlauch an das Ventil des Rads oder des betreffenden Gegenstandes an. Montieren Sie bei Bedarf zuvor eines der mit dem Set gelieferten Aufsatzstücke.



- ☞ Schließen Sie den Elektroanschluss des Kompressors an die 12 V-Steckdose des Fahrzeugs an.
- ☞ Starten Sie das Fahrzeug und lassen Sie den Motor laufen.
- ☞ Regeln Sie den Druck mit Hilfe des Kompressors nach (Luft aufpumpen: Schalter **B** auf "I"; Luft ablassen: Schalter **B** auf "O" und Knopf **C** drücken), und zwar entsprechend den auf dem Aufkleber des Fahrzeugs oder des betreffenden Gegenstandes angegebenen Druckwerten.
- ☞ Entfernen Sie das Pannenset und verstauen Sie es.

RADWECHSEL

Anleitung zum Austausch eines defekten Rads gegen das Ersatzrad mit Hilfe des mit dem Fahrzeug gelieferten Werkzeugs.

Zugang zum Werkzeug



Das Werkzeug befindet sich im Kofferraum unter dem Boden.

Zugang:

- ☞ öffnen Sie den Kofferraum,
- ☞ entfernen Sie den variablen Gepäckraumboden,
- ☞ schlagen Sie den Kofferraumteppichboden zurück,
- ☞ nehmen Sie den Werkzeugbehälter heraus,
- ☞ nehmen Sie den Staukasten aus Kunststoff heraus.

Werkzeugliste



All diese Werkzeuge sind für den Gebrauch mit Ihrem Fahrzeug bestimmt. Verwenden Sie diese nicht für andere Zwecke.

1. Radschlüssel
zum Abziehen der Radkappe und Herausdrehen der Befestigungsschrauben des Rads.
2. Wagenheber mit integrierter Handkurbel
zum Anheben des Fahrzeugs.
3. Werkzeug für Radmutter-Zierkappen
zum Entfernen der Schutzkappen auf den Radmuttern bei Aluminiumfelgen.

4. Steckschlüsseinsatz für Diebstahlschutzmutter (befindet sich im Handschuhfach)
zum Anpassen des Radschlüssels an diese speziellen Radmutter (wenn Ihr Fahrzeug damit ausgestattet ist).

Sonstiges Zubehör



5. Abnehmbare Abschleppöse
Siehe Absatz "Fahrzeug abschleppen".



Rad mit Radkappe

Ziehen Sie vor dem Abmontieren des Rads die Radkappe mit Hilfe des Radschlüssels 1 am Ventildurchgang ab.

Setzen Sie nach dem Montieren des Rads die Radkappe beginnend am Ventildurchgang wieder auf und drücken Sie sie rundum mit der flachen Hand fest.

Zugang zum Ersatzrad



Das Ersatzrad befindet sich im Kofferraum unter dem Boden.

Je nach Verkaufsland handelt es sich um ein Stahlersatzrad oder ein Notrad. Zugang wie im Absatz "Zugang zum Werkzeug" auf der vorigen Seite beschrieben.



Befestigung des Stahlersatzrads oder Notrads

Bei Fahrzeugen mit Aluminiumrädern ist es normal, wenn Sie bei der Montage des Ersatzrades feststellen, dass die Unterlegscheiben beim Festziehen der Schrauben keinen Kontakt mit dem Stahlersatzrad bzw. Notrad haben. Das Rad wird durch den Druck am konischen Teil der einzelnen Schrauben gehalten.

Rad entnehmen

- ☞ Lösen Sie die mittlere gelbe Schraube, und ziehen Sie sie heraus.
- ☞ Heben Sie das Ersatzrad hinten an und ziehen Sie es zu sich heran.
- ☞ Nehmen Sie das Rad aus dem Kofferraum.



Rad verstauen

- ☞ Verstauen Sie das Rad wieder an seinem Platz.
- ☞ Setzen Sie die mittlere gelbe Schraube wieder in die Mitte des Rads ein.
- ☞ Ziehen Sie die mittlere Schraube bis zum hörbaren Einrasten fest, damit das Rad richtigen Halt hat.



- ☞ Verstauen sie den Kunststoff-Staukasten wieder an seinem Platz.
- ☞ Verstauen Sie den Werkzeugbehälter wieder und klemmen Sie ihn fest.



Rad abmontieren



Fahrzeug abstellen

Stellen Sie das Fahrzeug so ab, dass es den Verkehr nicht behindert: auf einem waagerechten, festen, nicht rutschigen Untergrund.

Ziehen Sie die Feststellbremse an, schalten Sie die Zündung aus und legen Sie den ersten Gang ein, so dass die Räder blockiert sind.

Setzen Sie bei Bedarf einen Keil unter das Rad, das dem auszuwechselnden Rad schräg gegenüber liegt.

Stellen Sie unbedingt sicher, dass die Insassen ausgestiegen sind und sich in einem sicheren Bereich aufhalten.

Arbeiten Sie niemals unter einem Fahrzeug, das nur durch einen Wagenheber abgestützt wird; verwenden Sie einen Stützbock.

Vorgehensweise

- ☞ Ziehen Sie die Zierkappe auf den Radmuttern mit dem Werkzeug 3 ab (ausschließlich bei Aluminiumfelgen).
- ☞ Setzen Sie den Steckschlüsseinsatz 4 auf den Radschlüssel 1, um die Diebstahlschuttmutter zu lösen (wenn Ihr Fahrzeug damit ausgestattet ist).
- ☞ Lösen Sie die übrigen Radmuttern nur mit dem Radschlüssel 1.
- ☞ Setzen Sie den Wagenheber 2 an einer der beiden an der Karosserieunterseite dafür vorgesehenen Stellen vorne (A) oder hinten (B) an, die dem zu wechselnden Rad am nächsten liegt.
- ☞ Kurbeln Sie den Wagenheber 2 auseinander, bis er mit der Sohle auf dem Boden aufliegt. Vergewissern Sie sich, dass der Wagenheber mit seiner Sohle senkrecht unter der betreffenden Ansatzstelle A oder B steht.
- ☞ Heben Sie das Fahrzeug so weit an, dass genügend Platz zwischen Rad und Boden bleibt, um später das (nicht defekte) Ersatzrad leicht montieren zu können.
- ☞ Entfernen Sie die Muttern und bewahren Sie sie an einem sauberen Platz auf.
- ☞ Nehmen Sie das Rad ab.



Rad montieren



Vorgehensweise

- ☞ Setzen Sie das Rad auf die Nabe.
- ☞ Drehen Sie die Muttern von Hand bis zum Anschlag ein.
- ☞ Ziehen Sie die Diebstahlschutzmutter (wenn Ihr Fahrzeug damit ausgestattet ist) unter Verwendung des Steckschlüsseleinsatzes 4 mit dem Radschlüssel 1 an.
- ☞ Ziehen Sie die übrigen Radmutter nur mit dem Radschlüssel 1 an.
- ☞ Lassen Sie das Fahrzeug wieder auf den Boden herunter.
- ☞ Kurbeln Sie den Wagenheber 2 zusammen und entfernen Sie ihn.

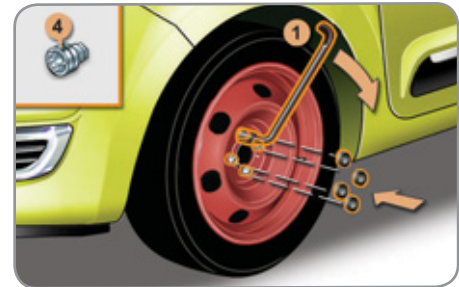

Nach einem Radwechsel

Entfernen Sie zunächst die mittlere Abdeckung, um das defekte Rad im Koffer verstauen zu können.

Bei Verwendung des Notrads darf die Geschwindigkeit von 80 km/h nicht überschritten werden.

Lassen Sie so schnell wie möglich von einem Vertreter des CITROËN-Händlernetzes oder einer qualifizierten Werkstatt überprüfen, ob die Radmutter richtig festgezogen sind und das Ersatzrad den richtigen Reifendruck hat. Lassen Sie das defekte Rad reparieren und bringen Sie es gleich danach wieder am Fahrzeug an.

- ☞ Ziehen Sie die Diebstahlschutzmutter (wenn Ihr Fahrzeug damit ausgestattet ist) unter Verwendung des Steckschlüsseleinsatzes 4 mit dem Radschlüssel 1 fest.
- ☞ Ziehen Sie die übrigen Radmutter nur mit dem Radschlüssel 1 fest.
- ☞ Setzen Sie die Zierkappen auf die Radmutter (ausschließlich bei Aluminiumfelgen).
- ☞ Verstauen Sie das Werkzeug im Werkzeugbehälter.

AUSTAUSCH DER GLÜHLAMPEN

Vorgehensweise beim Austauschen einer defekten gegen eine neue Glühlampe.



Die Streuscheiben der Scheinwerfer bestehen aus Polycarbonat mit einer Schutzlackbeschichtung:

- ☞ **Verwenden Sie zum Säubern kein trockenes Tuch oder Scheuertuch und auch keine Reinigungs- oder Lösungsmittel,**
- ☞ verwenden Sie einen Schwamm und Seifenwasser,
- ☞ wenn Sie hartnäckige Verschmutzungen mit Hochdruck reinigen, halten Sie die Spritzdüse nicht für längere Zeit auf die Scheinwerfer, Leuchten und deren Ränder, um eine Beschädigung der Lackschicht und der Dichtungsgummis zu vermeiden.



☞ Berühren Sie die Lampe nicht mit bloßen Fingern, verwenden Sie ein faserfreies Tuch zum Anfassen.

Vor dem Austauschen von Glühlampen müssen die Scheinwerfer einige Minuten lang ausgeschaltet sein (Gefahr schwerer Verbrennungen).

Damit die Scheinwerfer nicht zerstört werden, dürfen nur Glühlampen mit UV-Filter verwendet werden.

Ersetzen Sie eine defekte Glühlampe stets durch eine neue Lampe mit den gleichen Angaben und Eigenschaften.

Frontleuchten



1. **Blinkleuchten (H21 W bernsteingelb)**
2. **Abblendlicht (H7-55 W)**
3. **Fernlicht (H1-55 W)**
4. **Standlicht (W 5 W)**
5. **Nebelscheinwerfer (PSX24 W)**

Austausch der Blinkleuchten



Ein schnelles Blinken des Fahrtrichtungsanzeigers (rechts oder links) weist darauf hin, dass eine der Lampen defekt ist.

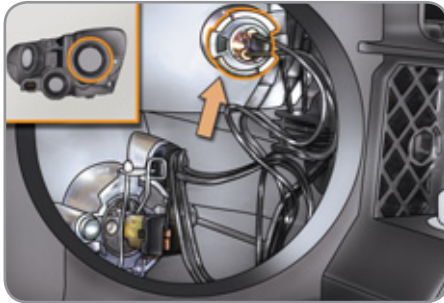

- Entfernen Sie den Kunststoffschutzdeckel.
- Entfernen Sie den Lampenhalter und ersetzen Sie die Lampe.

Gehen Sie beim Wiedereinbau in umgekehrter Reihenfolge vor.



Die bernsteingelben Glühlampen wie z.B. die Blinkleuchten müssen durch Lampen mit gleichen Daten und gleicher Farbe ersetzt werden.



Achten Sie beim Wiedereinbau darauf, den Kunststoffdeckel sorgfältig zu schließen, um die Dichtigkeit des Scheinwerfers zu gewährleisten.

Austausch der Glühlampen des Abblendlichts

- Entfernen Sie die Schutzabdeckung aus Kunststoff, indem Sie an der Latche ziehen.
- Drehen Sie die Lampenfassung um eine Vierteldrehung.
- Ziehen Sie die Lampe heraus und tauschen Sie sie aus.

Gehen Sie beim Wiedereinbau in umgekehrter Reihenfolge vor.

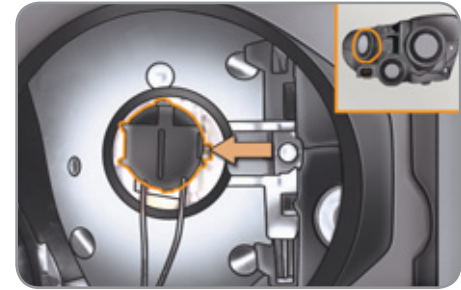

Austausch der Glühlampen des Fernlichts

- Entfernen Sie die Schutzabdeckung aus Kunststoff, indem Sie an der Latche ziehen.
- Klemmen Sie den Steckverbinder der Lampe ab.
- Ziehen Sie die Federn auseinander, um die Lampe zu lösen.
- Ziehen Sie die Lampe heraus und tauschen Sie sie aus.

Gehen Sie beim Wiedereinbau in umgekehrter Reihenfolge vor.

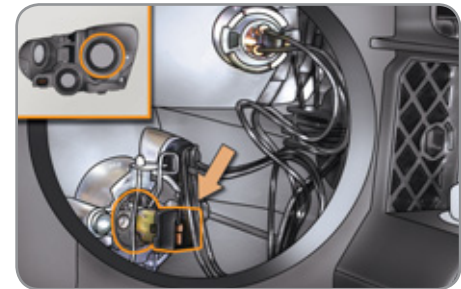

Austausch der Glühlampen des Standlichts

- Entfernen Sie die Schutzabdeckung aus Kunststoff, indem Sie an der Latche ziehen.
- Ziehen Sie die Lampenfassung ab.
- Ziehen Sie die Lampe heraus und tauschen Sie sie aus.

Gehen Sie beim Wiedereinbau in umgekehrter Reihenfolge vor.

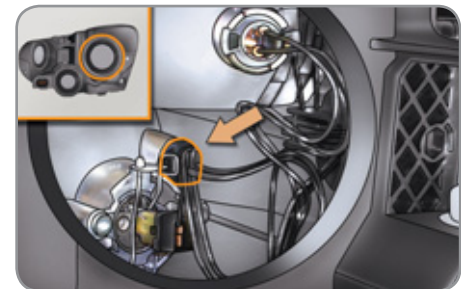

Austausch der integrierten seitlichen Zusatzblinker

Einen Ersatzblinker erhalten Sie im CITROËN-Händlernetz oder bei einer qualifizierten Werkstatt.



- ☞ Setzen Sie seitlich des Zusatzblinkers einen Schraubenzieher an.
- ☞ Kippen Sie den Schraubenzieher, um den Zusatzblinker herauszuhebeln und ziehen Sie ihn ab.
- ☞ Klemmen Sie den Steckverbinder des Zusatzblinkers ab.

Beim Ausbau:

- achten Sie darauf, den Lack Ihres Fahrzeugs nicht mit dem Schraubenzieher zu beschädigen,
- vergewissern Sie sich, das weder Kabel noch Stecker ins Innere des Kotflügels rutschen.

Gehen Sie beim Wiedereinbau in umgekehrter Reihenfolge vor.



Wenn Sie beim Austausch Schwierigkeiten haben sollten, können Sie sich auch an das CITROËN-Händlernetz oder eine qualifizierten Werkstatt.

Austausch der Glühlampen der Nebelscheinwerfer

Eine Ersatzglühlampe erhalten Sie im CITROËN-Händlernetz oder bei einer qualifizierten Werkstatt.

- ☞ Schutzgitter, das sich unterhalb des Nebelscheinwerfers befindet, entfernen.
- ☞ Klemmen Sie den Steckverbinder der Lampe ab, indem Sie auf die Federzunge drücken.
- ☞ Entfernen Sie die Lampenfassung, indem Sie auf die zwei Klammern drücken (oben und unten).

Gehen Sie beim Wiedereinbau in umgekehrter Reihenfolge vor.



Sollten Sie Schwierigkeiten beim Austausch dieser Lampen haben, können Sie sich auch an das CITROËN-Händlernetz oder eine qualifizierte Werkstatt wenden.



Heckleuchten

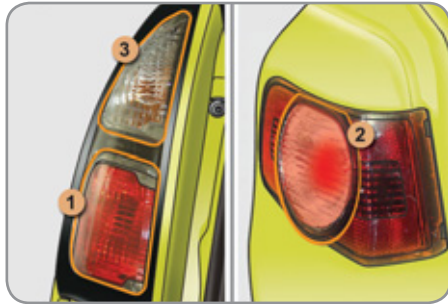

1. **Bremsleuchten/Standleuchten (12VP21/5 W)**
2. **Nebelleuchte, links (PR21W)**
Rückfahrcheinwerfer, rechts (P21W)
3. **Blinkleuchten (P 21 W)**

Austausch der Bremsleuchten/ Standleuchten/Fahrtrichtungsanzeiger



- ☞ Lösen Sie die beiden Befestigungsschrauben der Leuchte,
- ☞ ziehen Sie die Leuchte vorsichtig heraus,



- ☞ drehen Sie den entsprechenden Lampenhalter um eine Vierteldrehung,
 - ☞ entfernen Sie die defekte Glühlampe und wechseln Sie sie aus.
- Gehen Sie beim Wiedereinbau in umgekehrter Reihenfolge vor.

PRAKTISCHE TIPPS

Austausch der Nebel-/ Rückfahrcheinwerfer

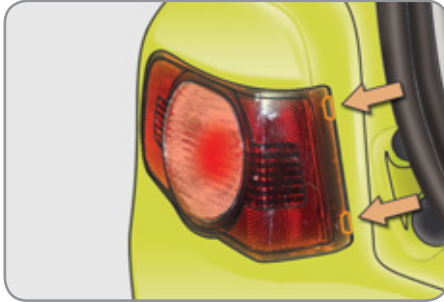

- ☞ Öffnen Sie den Kofferraum,
- ☞ drücken Sie auf die Laschen mit Hilfe zweier Schraubenzieher,
- ☞ klemmen Sie den Steckverbinder der Leuchte ab,
- ☞ drehen Sie den Lampenhalter um eine Vierteldrehung,
- ☞ entfernen Sie die Lampe und wechseln Sie sie aus.

Gehen Sie beim Wiedereinbau in umgekehrter Reihenfolge vor.

Austausch der dritten Bremsleuchte (4 Lampen W5W)

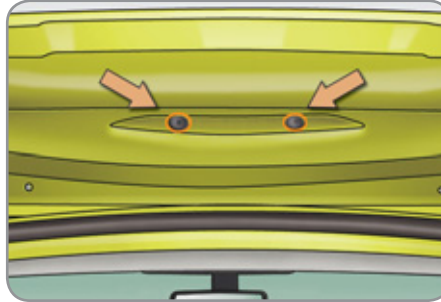

- ☞ Öffnen Sie den Kofferraum,
- ☞ entfernen Sie die zwei Abdeckungen auf dem Füllblech,
- ☞ drücken Sie mit Hilfe zweier Schraubenzieher auf das Gehäuse, um die Leuchte zu entfernen,
- ☞ drehen Sie den entsprechenden Lampenhalter der defekten Lampe um eine Vierteldrehung,
- ☞ ziehen Sie die Glühlampe heraus und wechseln Sie sie aus.

Gehen Sie beim Wiedereinbau in umgekehrter Reihenfolge vor.

Austausch der Glühlampen der Kennzeichenbeleuchtung (W5W)

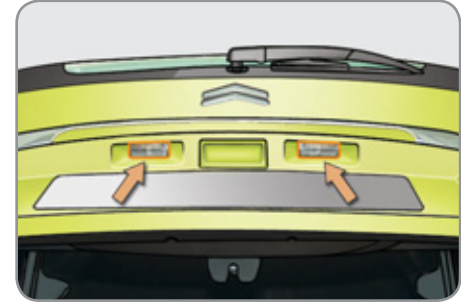

- ☞ Führen Sie einen dünnen Schraubenzieher in eine der äußeren Öffnungen der transparenten Abdeckung,
- ☞ schieben Sie sie nach außen, um sie auszuhaken,
- ☞ entfernen Sie die Abdeckung,
- ☞ ziehen Sie die Glühlampe heraus und wechseln Sie sie aus.

Gehen Sie beim Wiedereinbau in umgekehrter Reihenfolge vor.

Innenbeleuchtung

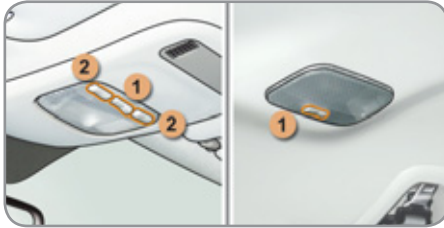

Deckenleuchte (1/W5W)

Die transparente Abdeckung der Deckenleuchte **1** mit einem kleinen Schraubendreher auf Seite des Schalters ausrasten, um an die defekte Lampe zu gelangen.

Kartenleseleuchten (2/W5W)

Die transparente Abdeckung der Deckenleuchte ausrasten. Um an die defekte Lampe zu gelangen, gegebenenfalls die Abdeckung der betreffenden Leseleuchte **2** ausrasten.

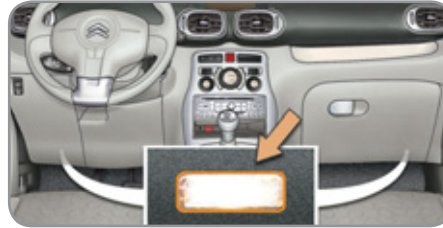

Fußraumbeleuchtung (W5W)

Die Abdeckung mit einem Schraubenzieher ausrasten, um an die defekte Lampe zu gelangen.



Kofferraumleuchten (W5W)

Das Gehäuse ausrasten, indem der Sockel nach hinten gedrückt wird.

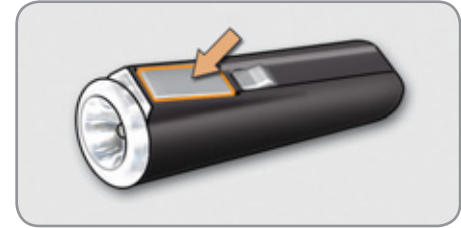

Modulight Kofferraum-Handleuchte (Krypton 3,6V)

- ☞ Den Verschluss öffnen.
- ☞ Mit einem Schraubenzieher in das Loch unter dem Verschluss drücken und das Gehäuse herausnehmen.
- ☞ Zum Wechseln der Lampe, das Gehäuse ganz öffnen.



Beleuchtung der Außenspiegel (W5W)

Die Abdeckung mit einem Schraubenzieher lösen, um an die defekte Lampe zu gelangen.

AUSTAUSCH DER SICHERUNGEN

Vorgehensweise beim Austauschen einer defekten gegen eine neue Sicherung zur Behebung einer Störung der betreffenden Funktion.

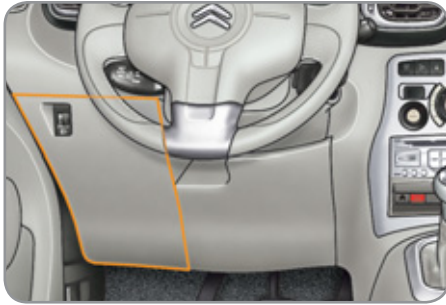

Zugang zum Werkzeug

Die Zange zum Abziehen der Sicherungen und die für Ersatzsicherungen vorgesehenen Einbaustellen befinden sich an der Deckelrückseite des Sicherungskastens am Armaturenbrett.

Zugang:

- ☞ Ziehen Sie seitlich am Deckel und klappen Sie ihn auf,
- ☞ nehmen Sie den Deckel ganz ab,
- ☞ ziehen Sie die Zange ab.

Austausch einer Sicherung

Vor dem Austausch einer Sicherung muss die Störungsursache ermittelt und behoben werden.

- ☞ Stellen Sie fest, welche Sicherung defekt ist, indem Sie den Draht auf seinen Zustand untersuchen.



In Ordnung



Defekt

- ☞ Benutzen Sie die Spezialzange, um die Sicherung abzuziehen.
- ☞ Ersetzen Sie die defekte Sicherung immer durch eine Sicherung gleicher Stärke.
- ☞ Vergewissern Sie sich, dass die auf dem Kasten eingravierte Nummer und die oben auf der Sicherung eingravierte Stärke mit den in den nachstehenden Tabellen angegebenen Werten übereinstimmen.



Einbau von elektrischem Zubehör

Die elektrische Anlage Ihres Fahrzeugs wurde so konzipiert, dass sie mit der elektrischen Serien- oder Extraausstattung störungsfrei funktioniert.

Bitte wenden Sie sich an das CITROËN-Händlernetz oder eine qualifizierte Werkstatt bevor Sie noch weitere elektrische Zubehörteile einbauen.



Für die Behebung von Funktionsstörungen, deren Ursache der Einbau und die Verwendung von elektrischem Zubehör, welches nicht von CITROËN geliefert und empfohlen wird und/oder nicht nach den entsprechenden Richtlinien eingebaut wurde, übernimmt CITROËN grundsätzlich keine Haftung, leistet keinen Ersatz und erstattet nicht die daraus entstandenen Instandsetzungskosten, insbesondere wenn der Verbrauch aller angeschlossenen Zubehörgeräte mehr als 10 mA beträgt.

PRAKTISCHE TIPPS

Sicherungen am Armaturenbrett

Der Sicherungskasten befindet sich im unteren Teil des Armaturenbretts (auf der linken Seite).

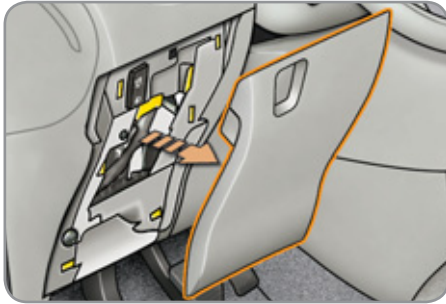

Zugang zu den Sicherungen

☞ Siehe Absatz "Zugang zum Werkzeug"

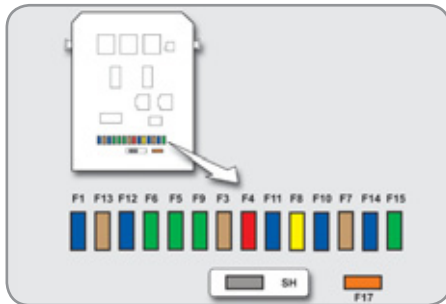

Sicherungstabellen

Sicherung Nr.	Stärke	abgesicherter Stromkreis
FH36	5 A	Zentralsteuergerät Anhänger
FH37	15 A	Versorgung für Stecker Anhängerzubehör
FH38	20 A	nachträglich installierte Navigation
FH39	20 A	Sitzheizung
FH40	30 A	Zentralsteuergerät Anhänger

Sicherung Nr.	Stärke	abgesicherter Stromkreis
F1	15 A	Heckscheibenwischer
F2	-	nicht belegt
F3	5 A	Steuergerät Airbags und pyrotechnische Gurtstraffer
F4	10 A	Lenkradwinkelsensor, Klimaanlage, Kontaktschalter Kupplungspedal, Pumpe Dieselpartikelfiltersystem, Diagnoseanschluss, Luftmassenmesser
F5	30 A	Bedienteil Fensterheber, Betätigung der Fensterheber des Beifahrers, Fensterhebermotor vorne
F6	30 A	Fensterhebermotor hinten und Fensterhebermotor des Fahrers
F7	5 A	Deckenleuchte und Kartenleseleuchte vorne, Beleuchtung Handschuhfach, Handlampe, Leseleuchten hinten

PRAKTISCHE TIPPS

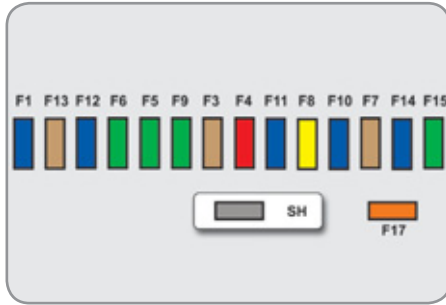

Sicherung Nr.	Stärke	abgesicherter Stromkreis
F8	20 A	Multifunktionsbildschirm, Autoradio, Radio-Navigation
F9	30 A	Autoradio (Nachrüstung), 12 V Anschluss
F10	15 A	Lenkradbetätigungen
F11	15 A	Zündschloss, Diagnoseanschluss
F12	15 A	Regen- und Helligkeitssensor, Zentralschalteneinheit Anhänger
F13	5 A	Hauptkontaktschalter Stop, Motorschalteneinheit
F14	15 A	Steuergerät Einparkhilfe, Kontrollleuchte Sicherheitsgurt, Steuergerät Airbag, Kombiinstrument, Klimaanlage, USB-Box
F15	30 A	Verriegelung
F16	-	nicht belegt
F17	40 A	Heckscheiben- und Außenspiegelheizung
SH	-	Shunt PARC

Sicherungen im Motorraum

Der Sicherungskasten befindet sich im Motorraum neben der Batterie (auf der linken Seite).

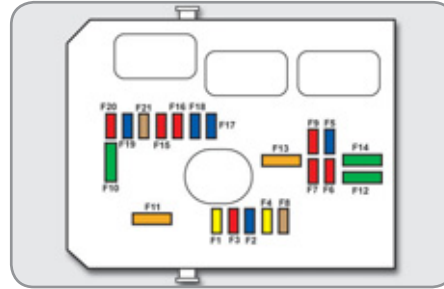

Zugang zu den Sicherungen

- ☞ Haken Sie den Deckel aus.
- ☞ Ersetzen Sie die Sicherung (siehe betreffenden Absatz).
- ☞ Schließen Sie nach dem Austausch den Deckel sorgfältig, um die Dichtigkeit des Sicherungskastens zu gewährleisten.



Alle Arbeiten an den Sicherungen im Kasten an der Batterie sind in einer CITROËN-Vertragswerkstatt oder einer qualifizierten Werkstatt durchzuführen.

PRAKTISCHE TIPPS

Sicherungstabelle

Sicherung Nr.	Stärke	abgesicherter Stromkreis
F1	20 A	Stromversorgung Motorsteuergerät, Steuerung der Motor-Lüftereinheit, Multifunktionsrelais der Motorsteuerung
F2	15 A	Hupe
F3	10 A	Front-/und Heckscheibenwaschanlage
F4	20 A	Tagesfahrlicht
F5	15 A	Vorwärmung Diesel, Kraftstoffpumpe (Benzinmotor)
F6	10 A	Steuergerät ABS/ESP, Abschaltrelais ABS/ESP, Sekundärbremslichtschalter
F7	10 A	Servolenkung
F8	25 A	Steuerung Anlasser
F9	10 A	Schalt- und Sicherungseinheit (Diesel)
F10	30 A	Elektroventil Einspritzpumpe Dieselmotor; Einspritzventile und Zündspulen (Benzinmotor)
F11	40 A	Gebläse Klimaanlage

PRAKTISCHE TIPPS

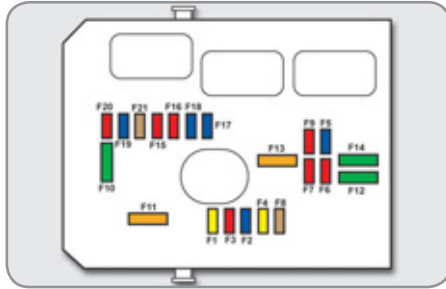

Sicherung Nr.	Stärke	abgesicherter Stromkreis
F12	30 A	Niedrige/hohe Geschwindigkeit Frontscheibenwischer
F13	40 A	Stromversorgung Zentralschalteneinheit (Zündungsplus)
F14	30 A	Stromversorgung Valvetronic (Benzin)
F15	10 A	Fernlicht rechts
F16	10 A	Fernlicht links
F17	15 A	Abblendlicht links
F18	15 A	Abblendlicht rechts
F19	15 A	Versorgung des Motorsteuergerätes (Benzinmotor), Elektroventil Luftdosierung (Diesel)
F20	10 A	Versorgung des Motorsteuergerätes (Benzinmotor), Magnetventil Ladedruckregelung Turbo (Diesel), Sensor Motorkühlmittelstand
F21	5 A	Stromversorgung Steuerung Motor-Lüftereinheit, Relais APC, ABS ESP

PRAKTISCHE TIPPS

Tabelle der Maxi-Sicherungen

Sicherung Nr.	Stärke	abgesicherter Stromkreis
MF1*	60 A	Motor-Lüftereinheit
MF2*	30 A	Steuergerät ABS/ESP
MF3*	30 A	Steuergerät ABS/ESP
MF4*	60 A	Versorgung Zentralsteuereinheit (BSI)
MF5*	60 A	Versorgung Zentralsteuereinheit (BSI)
MF6*	-	nicht belegt
MF7*	-	Sicherungskasten Innenraum
MF8*	-	nicht belegt

* Die Maxi-Sicherungen stellen einen zusätzlichen Schutz für die elektrischen Systeme dar. Alle diesbezüglichen Reparaturarbeiten müssen von einer CITROËN-Vertragswerkstatt oder einer qualifizierten Werkstatt durchgeführt werden.

BATTERIE

Anleitung zum Aufladen einer entladenen Batterie oder Starten des Motors mit einer Fremdbatterie (Starthilfe)



Das Vorhandensein dieses Aufklebers, insbesondere beim Stop & Start-System, weist auf die Verwendung einer bleihaltigen 12 V-Batterie mit spezieller Technologie und speziellen Eigenschaften hin. Der Austausch oder das Abklemmen dieser Batterie ist ausschließlich durch einen CITROËN-Vertragspartner oder eine qualifizierte Werkstatt vorzunehmen.

Die Nichteinhaltung dieser Hinweise kann zu einem frühzeitigen Verschleiß der Batterie führen.

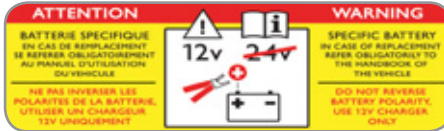

Nach dem Wiedereinbau der Batterie durch das CITROËN-Händlernetz oder durch eine qualifizierte Werkstatt ist das Stop & Start-System erst nach einem kontinuierlichen Stillstand des Fahrzeugs, dessen Dauer (bis zu ca. acht Stunden) von den klimatischen Verhältnissen und dem Batterieladestatus abhängt, wieder aktiv.

Zugang zur Batterie



Die Batterie befindet sich im Motorraum.

Um an die Batterie zu gelangen:

- ☞ öffnen Sie die Motorhaube mit dem Hebel innen und dann mit dem Hebel außen,
- ☞ stellen Sie die Haubenstütze fest,
- ☞ heben Sie die Kunststoffabdeckung am (+)-Pol an.

Starten mit einer Fremdbatterie (Starthilfe)

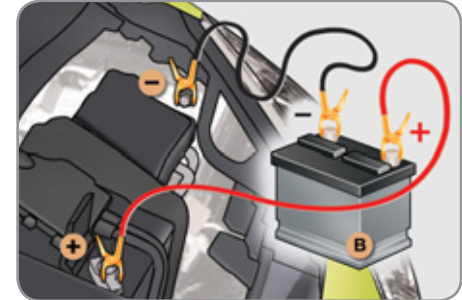

- ☞ Schließen Sie das rote Kabel an den (+) Pol der entladenen Batterie **A** und dann an den (+) Pol der Hilfsbatterie **B** an.
- ☞ Schließen Sie ein Ende des grünen oder schwarzen Kabels an den (-) Pol der Hilfsbatterie **B** an.
- ☞ Schließen Sie das andere Ende des grünen oder schwarzen Kabels an den ausgelagerten Massepunkt (-) des anderen Fahrzeugs an.
- ☞ Starten Sie das Pannenhilfefahrzeug.
- ☞ Betätigen sie den Anlasser des zu startenden Fahrzeugs und lassen Sie den Motor laufen.
- ☞ Warten Sie, bis der Motor gleichmäßig im Leerlauf dreht, und klemmen Sie die Kabel ab.

Laden der Batterie mit einem Batterieladegerät



Die Batterie zum Aufladen nicht abschalten.

☞ Beachten Sie die Gebrauchsanweisung des Ladegerät-Herstellers.



Die Batterien enthalten schädliche Substanzen wie Schwefelsäure und Blei. Sie müssen gemäß den gesetzlichen Vorschriften entsorgt werden und dürfen auf keinen Fall in den Hausmüll geworfen werden.

Geben Sie verbrauchte Batterien an einer dafür zugelassenen Sammelstelle ab.



Schieben Sie das Fahrzeug nicht an, um den Motor zu starten, wenn es mit einem automatisierten Schaltgetriebe ausgerüstet ist.

ENTLASTUNG DER BATTERIE

Diese Funktion dient dazu, die Benutzung bestimmter elektrischer Verbraucher unter Berücksichtigung des Ladezustandes der Batterie zu steuern. Während der Fahrt werden bestimmte Verbraucher wie die Klimaanlage, die Heckscheibenheizung, usw. vorübergehend ausgeschaltet.

Die ausgeschalteten Verbraucher werden automatisch wieder eingeschaltet, wenn es die Bedingungen erlauben.

ENERGIESPARMODUS

Hiermit wird die Betriebsdauer bestimmter Funktionen gesteuert, um die Batterie nicht zu stark zu entladen.

Nach dem Abstellen des Motors können Sie elektrische Verbraucher wie Autoradio, Scheibenwischer, Abblendlicht, Deckenleuchten, usw. insgesamt noch für die Dauer von maximal dreißig Minuten benutzen.

Diese Dauer kann erheblich kürzer sein, wenn die Batterie fast entladen ist.

Wechsel in den Energiesparmodus

Wenn diese Zeit abgelaufen ist, wird der Wechsel in den Energiesparmodus auf dem Multifunktionsbildschirm angezeigt, die eingeschalteten Funktionen werden auf Bereitschaft geschaltet.



Wenn Sie mit dem Audio- und Navigationssystem MyWay gleichzeitig ein Gespräch führen, wird dieses nach 10 Minuten beendet.

Verlassen des Energiesparmodus

Die betreffenden Funktionen werden automatisch bei der nächsten Inbetriebnahme des Fahrzeugs reaktiviert.

☞ Um die Funktionen sofort wieder benutzen zu können, starten Sie den Motor und lassen Sie ihn kurze Zeit laufen.

Die Zeit, die Ihnen in diesem Fall für den Betrieb der Verbraucher zur Verfügung steht, ist doppelt so lang wie die Motorlaufzeit. Sie beträgt trotzdem immer fünf bis maximal dreißig Minuten.



Bei entladener Batterie springt der Motor nicht an (siehe betreffenden Abschnitt).

AUSTAUSCH DER SCHEIBENWISCHERBLÄTTER

Anleitung zum Austausch eines verschlissenen Scheibenwischerblatts gegen ein neues ohne die Benutzung von Werkzeug

Vor dem Entfernen eines Wischerblatts vorn

☞ Betätigen Sie innerhalb einer Minute nach dem Ausschalten der Zündung den Scheibenwischerschalter, um die Wischer in die Vertikale zu stellen.

Diese Stellung sollte verwendet werden, um Wischerblatt und Motorhaube nicht zu beschädigen.

Entfernen

☞ Heben Sie den entsprechenden Wischerarm an.
☞ Lösen Sie das Wischerblatt und ziehen Sie es ab.

Einsetzen

☞ Vergleichen Sie vorn die Größe der Wischerblätter. Das kürzere Blatt muss auf der Beifahrerseite montiert werden.
☞ Setzen Sie das neue Wischerblatt ein und klemmen Sie es fest.
☞ Klappen Sie den Wischerarm vorsichtig wieder herunter.

Nach dem Einsetzen eines Wischerblatts vorn

☞ Schalten Sie die Zündung ein.
☞ Betätigen Sie den Scheibenwischerschalter erneut, um die Wischer wieder in die Ausgangsposition zu bringen.

FAHRZEUG ABSCHLEPPEN

Anleitung zum Abschleppen des eigenen oder eines fremden Fahrzeugs mit einer abnehmbaren mechanischen Vorrichtung

Zugang zum Werkzeug



Die Abschleppöse befindet sich unter dem Gepäckraumboden im Kofferraum.

Zugang:

- ☞ öffnen Sie den Kofferraum,
- ☞ entfernen Sie den variablen Gepäckraumboden,
- ☞ heben Sie den Kofferraumteppich an,
- ☞ nehmen Sie die Abschleppöse aus der Halterung des Werkzeugbehälters heraus.



Allgemeine Hinweise

Beachten Sie die in Ihrem Land geltenden gesetzlichen Vorschriften. Vergewissern Sie sich, dass das Gewicht des Zugfahrzeugs größer als das des abgeschleppten Fahrzeugs ist.

Der Fahrer muss am Steuer des abgeschleppten Fahrzeugs sitzen.

Das Abschleppen auf Autobahnen und Schnellstraßen ist verboten.

Benutzen Sie beim Abschleppen auf vier Rädern immer eine homologierte Abschleppstange. Die Verwendung von Abschleppseilen oder -gurten ist nicht zulässig.

Beim Abschleppen mit abgestelltem Motor sind Bremskraftverstärkung und Servolenkung nicht mehr wirksam.

In folgenden Fällen ist für das Abschleppen unbedingt professionelle Hilfe hinzuzuziehen:

- Fahrzeugpanne auf einer Autobahn oder Schnellstraße,
- Getriebe kann nicht in die Leerlaufstellung gebracht, das Lenkrad nicht entriegelt oder die Feststellbremse nicht gelöst werden,
- Abschleppen auf nur zwei Rädern,
- keine homologierte Abschleppstange vorhanden...

Abschleppen des eigenen Fahrzeugs



- ☞ Öffnen Sie die Abdeckung an der vorderen Stoßstange durch Drücken des oberen Endes links und durch Ziehen am unteren Ende rechts.
- ☞ Schrauben Sie die Abschleppöse bis zum Anschlag ein.
- ☞ Montieren Sie die Abschleppstange.
- ☞ Schalten Sie die Warnblinker am abzuschleppenden Fahrzeug ein.
- ☞ Stellen Sie den Gangschalthebel in den Leerlauf.



Wird dieser Hinweis nicht beachtet, kann dies zur Beschädigung verschiedener Teile der Bremsanlage und zum Versagen des Bremsassistenten beim nächsten Starten des Motors führen.

Abschleppen eines fremden Fahrzeugs

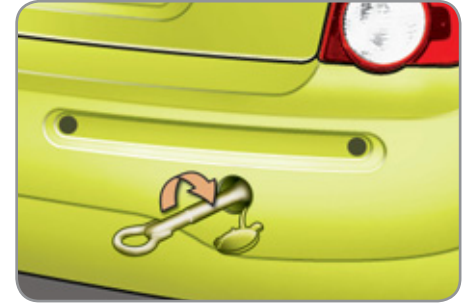

- ☞ Öffnen Sie die Abdeckung an der hinteren Stoßstange durch Druck auf das untere Ende.
- ☞ Schrauben Sie die Abschleppöse bis zum Anschlag ein.
- ☞ Montieren Sie die Abschleppstange.
- ☞ Schalten Sie die Warnblinker am abzuschleppenden Fahrzeug ein.

ANHÄNGERKUPPLUNG

Mechanische Vorrichtung zum Ankupeln eines Anhängers mit zusätzlicher Signalanlage und Beleuchtung.



Ihr Fahrzeug ist hauptsächlich für die Personen- und Gepäckbeförderung konzipiert, kann jedoch auch zum Ziehen eines Anhängers benutzt werden.



Wir empfehlen Ihnen, Original CITROËN-Anhängerkupplungen und Anschlusskabel zu benutzen, die bei der Konzeption Ihres Fahrzeugs getestet und zugelassen wurden und die Anhängerkupplungen von einem CITROËN-Vertragspartner oder einer qualifizierten Werkstatt montieren zu lassen.

Wird die Anhängerkupplung nicht von einem CITROËN-Vertragspartner montiert, so müssen bei der Montage unbedingt die Weisungen des Herstellers befolgt werden.

Das Fahren mit Anhänger beansprucht das Zugfahrzeug in stärkerem Maße und verlangt vom Fahrer besondere Aufmerksamkeit.

Empfehlungen für den Fahrbetrieb

Verteilung der Lasten

☞ Verteilen Sie die Last im Anhänger so, dass sich die schwersten Gegenstände so nahe wie möglich an der Achse befinden und die höchstzulässige Stützlast nicht überschritten wird.

Die Dichte der Luft nimmt mit der Höhe ab, wodurch sich die Motorleistung verringert. Die maximale Anhängelast muss je 1000 m Höhe um 10 % reduziert werden.

Im Abschnitt "Technische Daten" können Sie nachlesen, welche Gewichte und Anhängelasten für Ihr Fahrzeug gelten.

Seitenwind

☞ Berücksichtigen Sie die erhöhte Seitenwindempfindlichkeit.

Kühlung

Beim Ziehen eines Anhängers am Berg steigt die Kühlfüssigkeitstemperatur.

Da der Ventilator elektrisch angetrieben wird, ist seine Kühlkapazität nicht von der Motordrehzahl abhängig.

☞ Um die Motordrehzahl zu verringern, verlangsamen Sie das Tempo.

Die maximale Anhängelast bei Bergfahrten hängt vom Grad der Steigung und von der Außentemperatur ab.

Achten Sie auf jeden Fall besonders auf die Temperatur der Kühlfüssigkeit.



☞ Halten Sie beim Aufleuchten der Warnleuchte und der STOP-Leuchte an und stellen Sie den Motor schnellstmöglich ab.

Bremsen

Bei Zugbetrieb verlängert sich der Bremsweg.

Um eine Erhitzung der Bremsen bei gebirgsähnlichen Abfahrten zu vermeiden, wird die Verwendung der Motorbremse empfohlen.

Reifen

☞ Prüfen Sie den Reifendruck am Zugfahrzeug und Anhänger und beachten Sie die empfohlenen Reifendruckwerte.

Beleuchtung

☞ Überprüfen Sie die elektrische Signalanlage des Anhängers.



Die Einparkhilfe hinten wird automatisch ausgeschaltet, wenn Sie eine Original CITROËN-Anhängerkupplung benutzen.

DACHTRÄGER ANBRINGEN

Wenden Sie sich bezüglich der Montage von Dachreling und/oder Querträgern an das CITROËN-Händlernetz oder eine qualifizierte Werkstatt.



Zulässige Dachlast: 60 kg.

Wenn die Ladehöhe 40 cm übersteigt, passen Sie die Fahrzeuggeschwindigkeit dem Straßenprofil an, damit die Dachträger und die Befestigungen am Dach nicht beschädigt werden.

Beachten Sie die gesetzlichen Bestimmungen des jeweiligen Landes hinsichtlich des Transports von Gegenständen, die länger als das Fahrzeug sind.



ZUBEHÖR

Die CITROËN-Vertragspartner halten ein umfassendes Sortiment von empfohlenen Zubehörteilen sowie Originalteilen für Sie bereit.

Diese Zubehör- und Originalteile wurden auf ihre Zuverlässigkeit und Sicherheit geprüft und zugelassen.

Sie sind alle für Ihr Fahrzeug geeignet, vom Hersteller empfohlen und fallen unter die CITROËN-Garantie.

"Komfort":

Einparkhilfe vorne und hinten, Isotherm-Modul, Leseleuchte, Sonnenschutzrollos, Kleiderbügel an Kopfstütze, mittlere Armlehne, Luftleitblech, Nachfüllpackung für den Innenraum-Parfümspender, ...

"Transporthilfen":

Kofferraumschale, Kofferraumteppich, Anhängerkupplung, Kabelbaum der Anhängerkupplung, quer- und längsliegende Dachreling, Fahrradträger, Ski-träger, Dachbox, Kofferraumeinlagen, Gepäcktrennnetz, Umbausatz Nutzfahrzeug, ...

"Design":

Aluminiumfelgen, Chrom-Außenspiegelgehäuse, Chromverkleidung des Kühlergrills, Lederlenkrad, Schaltknäuf, Aluminium-Fußablage, ...

"Sicherheit":

Alarmanlage, Warndreieck, Sicherheitsweste, Alkoholtester, Verbandskasten, Schneeketten und Anti-Rutschbezüge, Diebstahlsicherung für die Räder, Fahrzeugkennzeichnungssystem, Kindersitze, Wohnwagenaußenspiegel, Satz Nebelscheinwerfer, ...

"Schutz":

Fußmatten*, Sitzbezüge, Schmutzfänger, Stoßfängerverkleidung etc.

* Um ein Blockieren des Pedalwerks zu vermeiden:

- achten Sie darauf, dass die Fußmatte richtig liegt und befestigt ist,
- legen Sie niemals mehrere Fußmatten übereinander.

"Multimedia":

Halbintegriertes Navigationssystem, Bluetooth-Freisprecheinrichtung, Autoradio, Lautsprecher, DVD-Laufwerk, USB-Box, mobiles Navigationssystem, Aktualisierungs-CD für die Kartographie, Hi-Fi-Modul, Radarwarnung, WLAN on board, ...



Das CITROËN-Händlernetz bietet Ihnen außerdem Reinigungs- und Pflegemittel (innen und außen) - darunter die umweltfreundlichen Produkte der Reihe "TECHNATURE", Produkte zum Auffüllen der Flüssigkeitsstände (Scheibenwaschflüssigkeit, ...), Lackstifte und Spraydosen, die dem Farbton Ihres Fahrzeugs genau entsprechen, Nachfüllpackungen (Patrone für die Reifenfüllflasche, ...) etc. an.



Einbau von Funksprechanlagen

Vor dem Nachrüsten von Radiokommunikationssendern mit Außenantenne am Fahrzeug haben Sie die Möglichkeit, sich bei den CITROËN-Vertragspartnern über die technischen Daten der Anlagen (Frequenzband, maximale Ausgangsleistung, Antennenposition, gerätespezifische Einbaubedingungen), die gemäß Richtlinie 2004/104/EG über die elektromagnetische Verträglichkeit von Kraftfahrzeugen montiert werden können, zu informieren.



Je nach der im Land geltenden gesetzlichen Regelung sind Sicherheitswesten, Warndreieck, Ersatzglühlampen und -sicherungen im Fahrzeug mitzuführen.



Der Einbau eines nicht von CITROËN empfohlenen elektrischen Geräts oder Zubehörs kann zu einer Betriebsstörung in der elektronischen Anlage Ihres Fahrzeugs und zu erhöhtem Verbrauch führen.

Wir bitten Sie, dies zur Kenntnis zu nehmen und empfehlen Ihnen, sich an einen Vertreter der Marke CITROËN zu wenden, der Ihnen gerne die empfohlenen Geräte und Zubehörteile zeigt.

TECHNISCHE DATEN

MODELLE:	MOTOREN UND GETRIEBE				
Ämtliche Varianten-/Versionsbezeichnung: SH...	8FP0	5FJ0*	5FS0	5FJ8/P*	5FS8/P
BENZINMOTOREN	VTi 95	VTi 115*	VTi 120	VTi 115*	VTi 120
Hubraum (cm ³)	1397	1598	1598	1598	1598
Bohrung x Hub (mm)	77 x 75	77 x 85,8	77 x 85,8	77 x 85,8	77 x 85,8
Höchstleistung: EG-Norm (kW)	70	84*	88	84*	88
Drehzahl bei Höchstleistung (U/min)	6000	5200*	6000	5200*	6000
Maximales Drehmoment: EG-Norm (Nm)	136	160	160	160	160
Drehzahl bei max. Drehmoment (U/min)	4000	4250	4250	4250	4250
Kraftstoff	bleifrei RON 95/98	bleifrei RON 95/98	bleifrei RON 95/98	bleifrei RON 95/98	bleifrei RON 95/98
Katalysator	Ja	Ja	Ja	Ja	Ja
GETRIEBE	5-Gang-Schaltgetriebe	5-Gang-Schaltgetriebe	5-Gang-Schaltgetriebe	automatisiertes Schaltgetriebe (6 Gänge)	automatisiertes Schaltgetriebe (6 Gänge)
ÖLMENGE (in Liter)					
Motor (mit Austausch der Ölfilterpatrone)	4,25	4,25	4,25	4,25	4,25

TECHNISCHE DATEN

GEWICHTE UND ANHÄNGELASTEN (in kg)					
Benzinmotoren	VTi 95	VTi 115*	VTi 120	VTi 115*	VTi 120
Getriebe	Schaltgetriebe	Schaltgetriebe		automatisiertes Schaltgetriebe (6 Gänge)	
Amtliche Varianten-/Versionsbezeichnung: SH...	8FP0	5FJ0*	5FS0	5FJ8/P*	5FS8/P
- minimales Leergewicht	1246		1204		1205
- Gewicht in fahrbereitem Zustand	1321		1279		1280
- maximale Zuladung	501		549		564
- Zulässiges Gesamtgewicht	1747		1753		1769
- Zulässiges Gesamtzuggewicht mit Anhänger bis 12% Steigung	2597		2603		2619
- Anhängelast gebremst bis 12% Steigung	850		850		850
- Anhängelast gebremst bis 12% Steigung** (mit Lastübertragung innerh. des zul. Gesamtzuggew. mit Anh.)	1100		1100		1100
- Anhängelast ungebremst	650		635		640
- Zulässige Stützlast	54		54		54

* Ausschließlich für Russland

** Die gebremste Anhängelast kann unter Einhaltung des zulässigen Gesamtzuggewichts mit Anhänger erhöht werden, sofern das zulässige Gesamtgewicht des Zugfahrzeugs hierbei um denselben Betrag reduziert wird; Achtung: das Fahren mit Anhänger kann bei einem gering beladenen Zugfahrzeug dessen Fahrverhalten beeinträchtigen.

Die angegebenen Werte für das zulässige Gesamtzuggewicht mit Anhänger und die angegebenen Anhängelasten gelten für eine Höhe von maximal 1000 Metern. Die angegebene Anhängelast muss je weitere 1000 Meter um jeweils 10 % verringert werden.

Seitens des Herstellers ist beim Fahren mit Anhänger eine Höchstgeschwindigkeit von max. 100 km/h zulässig (zusätzlich ist jedoch die geltende gesetzliche Regelung in Ihrem Land zu beachten).

Hohe Außentemperaturen können zum Schutz des Motors zu einem Leistungsabfall des Fahrzeugs führen. Verringern Sie bei Außentemperaturen über 37 °C bitte die Anhängelast.

TECHNISCHE DATEN

MODELLE:	MOTOR UND GETRIEBE
Amtl. Varianten-/Versionsbezeichnung: SH...	8FN0/LPG
LPG-MOTOREN	VTi 95
Hubraum (cm ³)	1397
Bohrung x Hub (mm)	77 x 75
Höchstleistung: EG-Norm (kW)	70
Drehzahl bei Höchstleistung (U/min)	6000
Max. Drehmoment: EG-Norm (Nm)	136
Drehzahl bei max. Drehmoment (U/min)	4000
Kraftstoff	GPL/Benzin bleifrei
Katalysator	ja
GETRIEBE	mechanisch (5 Gänge)
ÖLFÜLLMENGE (in Litern)	
Motor (mit Austausch der Ölfilterpatrone)	4,25

TECHNISCHE DATEN

GEWICHTE UND ANHÄNGELASTEN (in kg)	
LPG-Motoren	VTi 95
Getriebe	mechanisch
Amtl. Varianten-/Versionsbezeichnung: SH...	8FN0/LPG
- minimales Leergewicht	1301
- minimales Gewicht in fahrbereitem Zustand	1376
- maximale Zuladung	446
- Zulässiges Gesamtgewicht	1747
- Zulässiges Gesamtzuggewicht mit Anhänger bis 12 % Steigung	2597
- Anhängelast gebremst bis 12 % Steigung	850
- max. Anhängelast gebremst* bis 12 % Steigung (mit Lastübertragung innerh. des zul. Gesamtzuggewichtes mit Anh.)	1100
- Anhängelast ungebremst	650
- zulässige Stützlast	54

* Die gebremste Anhängelast kann unter Einhaltung des zulässigen Gesamtzuggewichtes erhöht werden, sofern das zulässige Gesamtgewicht des Zugfahrzeugs hierbei um denselben Betrag reduziert wird. Achtung: Das Fahren mit Anhänger kann bei einem gering beladenen Zugfahrzeug dessen Fahrverhalten beeinträchtigen.

Die angegebenen Werte für Gesamtzuggewicht und Anhängelasten gelten für eine maximale Höhenlage von 1000 Metern; die aufgeführte Anhängelast ist in Schritten von weiteren 1000 Metern um jeweils 10 % zu reduzieren.

Seitens des Herstellers ist beim Fahren mit Anhänger eine Höchstgeschwindigkeit von max. 100 km/h zulässig (zusätzlich ist jedoch die geltende gesetzliche Regelung in Ihrem Land zu beachten).

Hohe Außentemperaturen können zum Schutz des Motors zu einer verminderten Leistung des Fahrzeugs führen; verringern Sie bei Außentemperaturen über 37 °C die Anhängelast.

TECHNISCHE DATEN

MODELLE:	MOTOREN UND GETRIEBE		
Amtliche Typbezeichnung: SH...	9HP0	9HP8/P/S	9HR8
DIESELMOTOREN	HDi 90 FAP	e-HDi 90 FAP	HDi 110 FAP
Hubraum (cm ³)	1560	1560	1560
Bohrung x Hub (mm)	75 x 88,3	75 x 88,3	75 x 88,3
Höchstleistung: EG-Norm (kW)	68	68	82
Drehzahl bei Höchstleistung (U/min)	4000	4000	3600
Maximales Drehmoment: EG-Norm (Nm)	230	230	270
Drehzahl bei max. Drehmoment (U/min)	1750	1750	1750
Kraftstoff	Diesel	Diesel	Diesel
Katalysator	ja	ja	ja
Partikelfilter	ja	ja	ja
GETRIEBE	5-Gang-Schaltgetriebe	automatisiertes Schaltgetriebe (6 Gänge)	6-Gang-Schaltgetriebe
ÖLMENGE (in Liter)			
Motor (mit Austausch der Ölfilterpatrone)	3,75	3,75	3,75

.../S: Modell e-HDi mit Stop & Start.

TECHNISCHE DATEN

GEWICHTE UND ANHÄNGELASTEN (in kg)			
Dieselmotoren	HDi 90 FAP	e-HDi 90 FAP	HDi 110 FAP
Getriebe	Schaltgetriebe	automatisiertes Schaltgetriebe	Schaltgetriebe
Amtliche Versions-/Variantenbezeichnung: SH...	9HP0	9HP8/P/S	9HR8
- minimales Leergewicht	1277	1313	1318
- Gewicht in fahrbereitem Zustand	1352	1388	1393
- max. Zuladung	502	498	448
- Zulässiges Gesamtgewicht	1779	1811	1807
- Zulässiges Gesamtgewicht mit Anhänger bis 12 % Steigung	2979	3011	2757
- Anhängelast gebremst bis 12 % Steigung	1200	1200	950
- max. Anhängelast gebremst bis 12% Steigung* (mit Lastübertragung innerh. des zul. Gesamtzuggew. mit Anh.)	1200	1200	1200
- Anhängelast ungebremst	675	675	675
- Zulässige Stützlast	54	54	54

* Die gebremste Anhängelast kann unter Einhaltung des zulässigen Gesamtgewichts mit Anhänger erhöht werden, sofern das zulässige Gesamtzuggewicht des Zugfahrzeugs hierbei um denselben Betrag reduziert wird; Achtung: das Fahren mit Anhänger kann bei einem gering beladenen Zugfahrzeug dessen Fahrverhalten beeinträchtigen.

Die angegebenen Werte für das zulässige Gesamtzuggewicht mit Anhänger und die angegebenen Anhängelasten gelten für eine Höhe von maximal 1000 Metern. Die angegebene Anhängelast muss je weitere 1000 Meter um jeweils 10 % verringert werden.

Seitens des Herstellers ist beim Fahren mit Anhänger eine Höchstgeschwindigkeit von max. 100 km/h zulässig (zusätzlich ist jedoch die geltende gesetzliche Regelung in Ihrem Land zu beachten).

Hohe Außentemperaturen können zum Schutz des Motors zu einem Leistungsabfall des Fahrzeugs führen. Verringern Sie bei Außentemperaturen über 37 °C bitte die Anhängelast.

TECHNISCHE DATEN

FAHRZEUGABMESSUNGEN (IN MM)

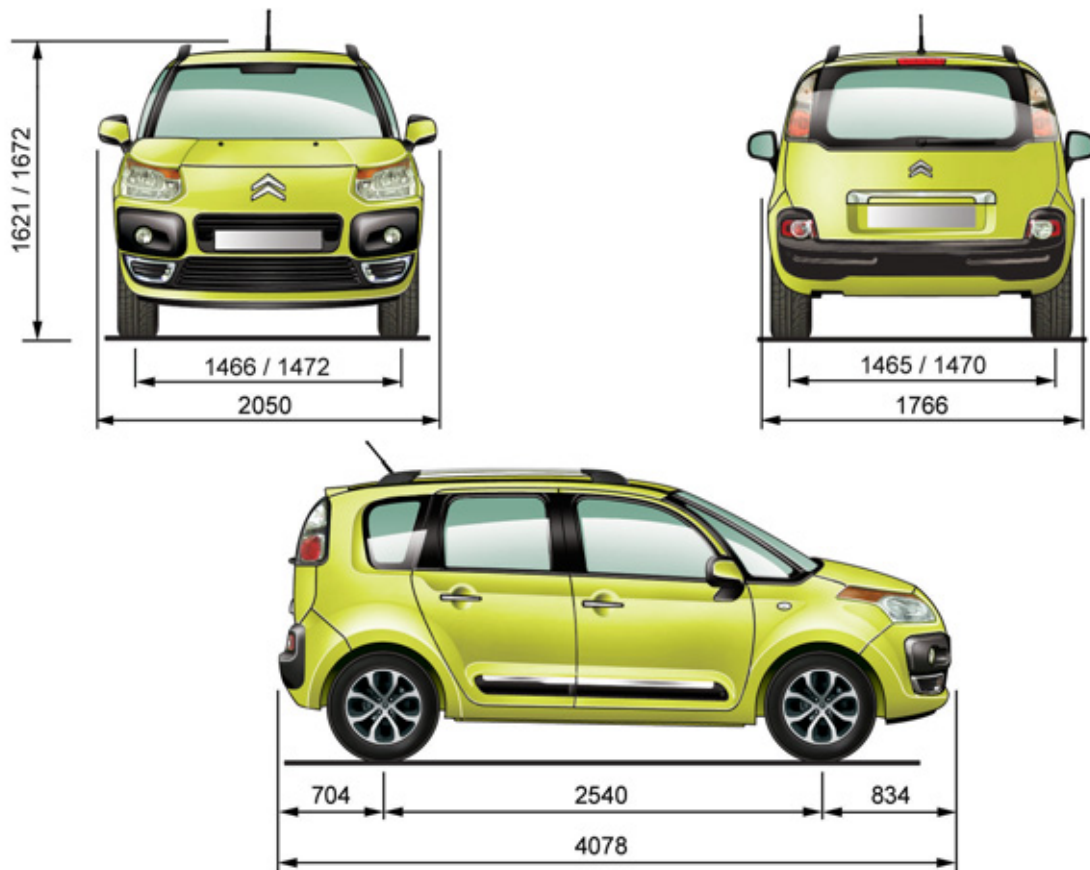

TECHNISCHE DATEN



KENNDATEN

Verschiedene sichtbare Markierungen zur Identifizierung des Fahrzeugs.

A. Fahrgestellnummer auf der A-Säule rechts

Diese Nummer ist an der Karosserie in der Nähe des Scharniers eingraviert. Öffnen Sie die rechte Tür, um an die Nummer zu gelangen.

B. Fahrgestellnummer am unteren Querträger der Windschutzscheibe

Diese Nummer steht auf einem Aufkleber, der durch die Windschutzscheibe zu sehen ist.

C. Typenschild

Dieses befindet sich an der Mittelsäule auf der linken Seite.

D. Reifen-/Lackreferenz-Aufkleber

Dieser Aufkleber befindet sich an der mittleren Säule auf der linken Seite.

Er enthält folgende Angaben:

- die Reifendruckwerte im leeren und beladenen Zustand,
- die Größen der Felgen und Reifen,
- die Fabrikate der vom Hersteller empfohlenen Reifen,
- den Reifendruckwert des Ersatzrades,
- die Lackreferenz.



Der Reifendruck muss mindestens einmal im Monat kontrolliert werden, und zwar bei kalten Reifen.



Zu niedriger Reifendruck erhöht den Kraftstoffverbrauch.

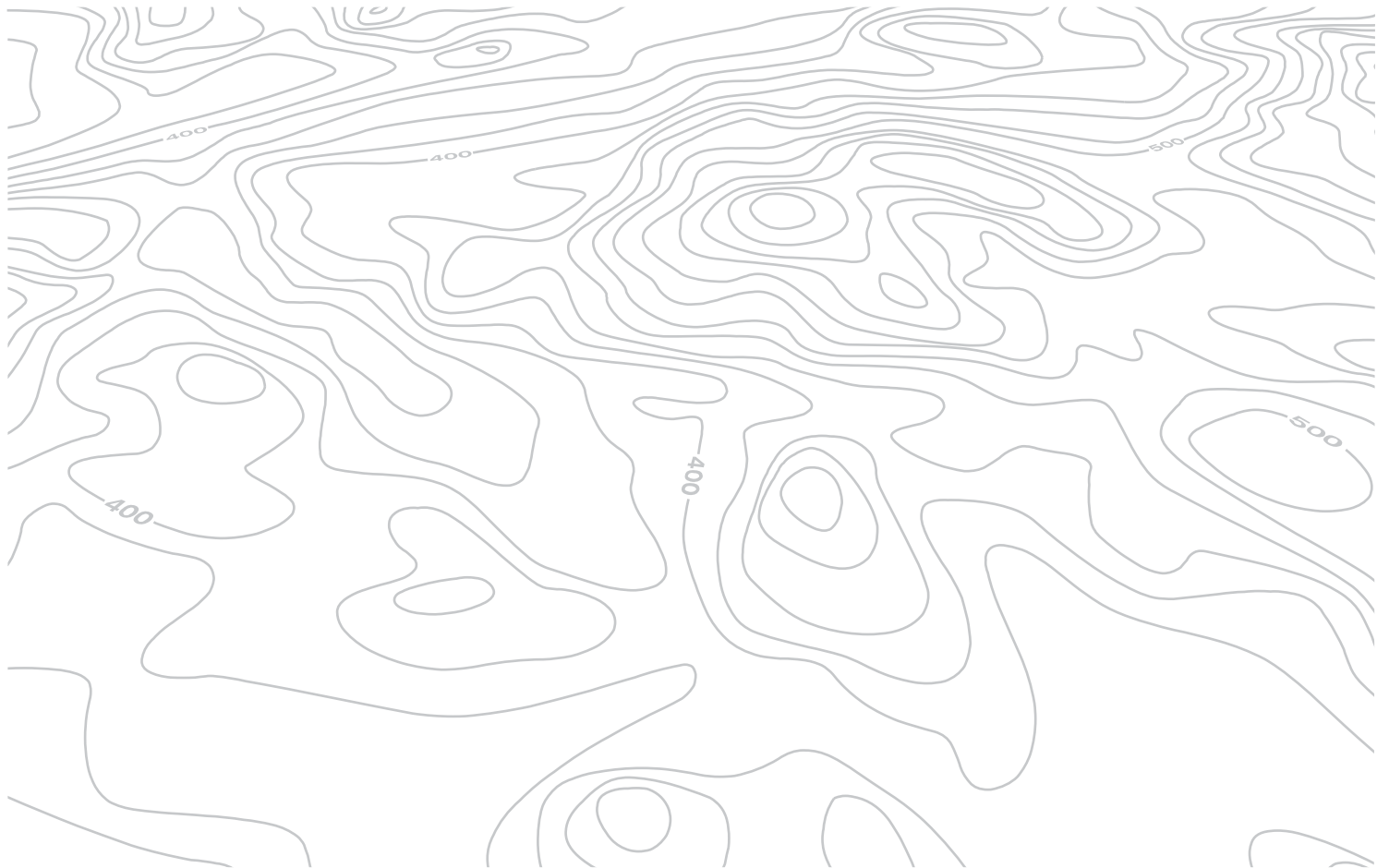



NOT- ODER PANNENHILFERUF

NOT- ODER PANNENHILFERUF

CITROËN-NOTRUF MIT LOKALISIERUNG



Drücken Sie diese Taste im Notfall länger als 2 Sekunden. Durch Blinken der grünen Diode und eine Ansage wird bestätigt, dass die CITROËN-Notrufzentrale* angewählt wurde.

Durch sofortiges erneutes Drücken dieser Taste wird der Anruf storniert. Die grüne Diode erlischt.

Die Anwahl der Notrufzentrale kann jederzeit storniert werden, indem man zu einem beliebigen Zeitpunkt länger als 8 Sekunden diese Taste drückt.

Sie leuchtet weiter (ohne zu blinken), wenn die Verbindung hergestellt ist. Bei Beendigung der Verbindung erlischt sie.

Dieser Notruf wird von der CITROËN-Notrufzentrale bearbeitet, die die Ortungsdaten des Fahrzeugs empfängt und eine entsprechende Meldung an den zuständigen Notdienst weiterleitet. In den Ländern, in denen eine solche Zentrale nicht existiert, oder wenn die Ortung ausdrücklich abgelehnt wurde, wird der Notruf ohne vorherige Ortung direkt von der Notdienstzentrale (112) bearbeitet.

! Wenn das Airbag-Steuergerät einen Aufprall registriert, wird auch unabhängig von einem etwaigen Auslösen des Airbags automatisch ein Notruf abgesetzt.

Wenn Sie das Angebot CITROËN eTouch nutzen, verfügen Sie über weitere Dienste in MyCITROËN über die Internetseite CITROËN Ihres Landes, www.citroen.de.

* Diese Dienstleistung ist an Bedingungen geknüpft und hängt von der Verfügbarkeit ab. Wenden Sie sich an das CITROËN-Händlernetz.

CITROËN-PANNENHILFERUF MIT LOKALISIERUNG



Drücken Sie diese Taste länger als 2 Sekunden, um Hilfe anzufordern, wenn Sie mit dem Fahrzeug liegengeblieben sind. Eine Ansage bestätigt, dass die Nummer der Pannenhilfe angewählt wurde*.

Durch sofortiges erneutes Drücken dieser Taste wird der Anruf storniert. Die Stornierung wird durch eine Ansage bestätigt.

FUNKTIONSWEISE DES SYSTEMS



Beim Einschalten der Zündung leuchtet die grüne Kontrollleuchte für die Dauer von 3 Sekunden auf und zeigt damit an, dass das System ordnungsgemäß funktioniert.



Wenn die orangefarbene Kontrollleuchte blinkt, liegt eine Funktionsstörung im System vor.
Wenn die orangefarbene Kontrollleuchte ununterbrochen leuchtet, muss die Backup-Batterie ersetzt werden.
Wenden Sie sich in beiden Fällen an das CITROËN-Händlernetz.

Wenn Sie Ihr Fahrzeug nicht bei einem CITROËN-Vertragspartner gekauft haben, sollten Sie die Konfiguration dieser Dienste von einem Vertragspartner überprüfen und von diesem ggfs. abändern lassen. In mehrsprachigen Ländern ist die Konfiguration auch in einer Landessprache Ihrer Wahl möglich.

Aus technischen Gründen, insbesondere für die Bereitstellung bestmöglicher Telematikdienste zugunsten des Kunden, behält sich der Hersteller das Recht vor, jederzeit eine Aktualisierung des im Fahrzeug verbauten Telematiksystems durchzuführen.

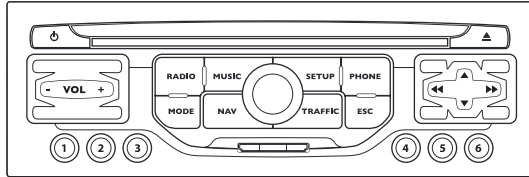

MyWay

AUTORADIO MULTIMEDIA/BLUETOOTH TELEFON GPS EUROPE ÜBER SD-KARTE



Das MyWay ist so eingerichtet, dass es nur in Ihrem Fahrzeug funktioniert. Wenden Sie sich für den Einbau in ein anderes Fahrzeug an einen Vertreter des CITROËN-Händlernetzes, um die Anlage konfigurieren zu lassen.



Aus Sicherheitsgründen darf der Fahrer Bedienungsschritte, die besondere Aufmerksamkeit erfordern, nur bei stehendem Fahrzeug ausführen. Bei abgestelltem Motor schaltet sich das MyWay nach Aktivierung des Energiesparmodus aus, um die Batterie zu schonen.



Einige der Funktionen, die in dieser Anleitung beschrieben sind, werden erst im Laufe des Jahres verfügbar sein.

INHALT

01	Erste Schritte	S.	178
02	Lenkradbetätigungen	S.	179
03	Allgemeine Funktionen	S.	180
04	Navigation - Zielführung	S.	183
05	Verkehrsfunk	S.	191
06	Radio	S.	193
07	Laufwerke für Musik-Speichermedien	S.	194
08	Bluetooth Telefon	S.	197
09	Einstellungen	S.	200
10	Bildschirmstruktur	S.	201
	Häufig gestellte Fragen	S.	205

01 ERSTE SCHRITTE

MyWay-BEDIENFELD

Bei abgestelltem Motor:

- Kurzes Drücken: Ein/Aus
- Langes Drücken: Pause bei Wiedergabe der CD, Radio Stummschaltung

Bei laufendem Motor:

- Kurzes Drücken: Pause bei Wiedergabe der CD, Radio Stummschaltung
- Langes Drücken: Reinitialisierung des Systems

Langes Drücken: Zugang zu den Audio-Einstellungen: Balance vorn/hinten, links/rechts, Bässe/Höhen, Klangbilder, Loudness, automatische Lautstärkeregelung, Einstellungen initialisieren.

Zugang zum Radio-Menü. Anzeige der Senderliste.

Zugang zum Musik-Menü. Anzeige der Titel.

Drehwählschalter für die Anzeige auf dem Bildschirm und je nach Menükontext.

Kurzes Drücken: Kontextmenü oder Bestätigung.

Langes Drücken: spezielles Kontextmenü der angezeigten Liste.

Zugang zum Menü "SETUP". Langes Drücken: Zugang zum GPS und zum Demomodus.

Zugang zum Telefon-Menü. Anzeige der Anrufliste.

Lautstärkeregelung (jede Audio-Quelle ist unabhängig, einschließlich Navigationsmeldung und Wärmeldung des Navigationssystems).

Tasten 1 bis 6:

Auswahl eines gespeicherten Senders. Langes Drücken: spezielles Kontextmenü der angezeigten Liste.

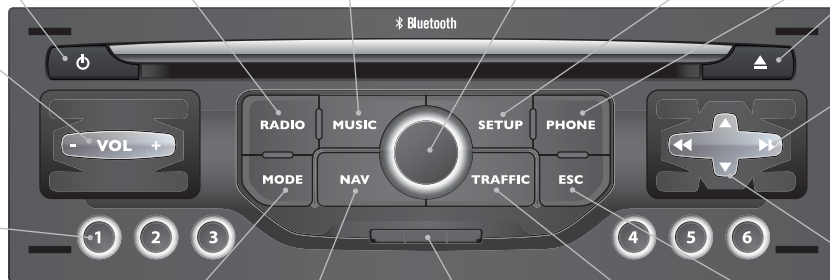

CD-Auswurf.

Auswahl des vorherigen/nächsten Radiosenders.
Auswahl des vorherigen/nächsten CD- oder MP3-Titels.
Auswahl der vorherigen/nächsten Zeile einer Liste.

Auswahl des vorherigen/nächsten Radiosenders in der Liste.
Auswahl des vorherigen/nächsten MP3-Verzeichnisses.
Auswahl der vorherigen/nächsten Seite einer Liste.

Zugang zum Menü "MODE".

Auswahl der Funktion, in der sich nacheinander folgende Menüs anzeigen lassen:

Radio, Karte, NAV (wenn eine Zielführung läuft), Telefon (wenn ein Gespräch geführt wird), Bordcomputer.

Langes Drücken: Bildschirmanzeige schwarz (DARK).

Zugang zum Navigations-Menü. Anzeige der letzten Ziele.

Laufwerk SD-Karte nur für Navigation.

Zugang zum Verkehrs-Menü. Anzeige der aktuellen Verkehrswarmmeldungen.

ESC: Abbruch des laufenden Vorgangs.

02 BETÄTIGUNGEN AM LENKRAD

RADIO: Auswahl des vorigen/nächsten gespeicherten Senders
Auswahl des nächsten Eintrags im Adressbuch

RADIO: Einstellung des nächsten Senders auf der Liste
Lange drücken: automatischer Sendersuchlauf nach oben
CD: Auswahl des nächsten Titels
CD: ununterbrochen drücken: schneller Vorlauf

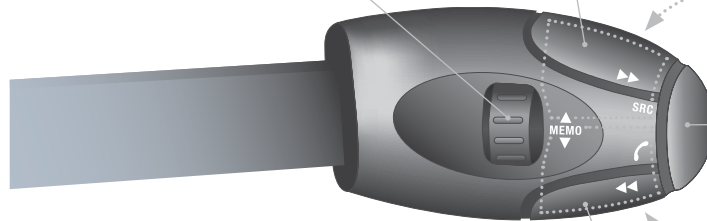

Erhöhung der Lautstärke

Änderung des Audio-Mediums
Anruf vom Adressbuch aus tätigen
Telefon abheben/auflegen
Länger als 2 Sekunden drücken: Zugang zum Adressbuch

Stummschaltung: durch gleichzeitiges Drücken der Tasten zur Erhöhung und Verringerung der Lautstärke Ton ausschalten
Wiederherstellung des Tons durch Drücken einer der beiden Lautstärketasten

Lautstärke verringern

RADIO: Einstellung des vorherigen Senders auf der Liste
Lange drücken: automatischer Sendersuchlauf nach unten
CD: Auswahl des vorherigen Titels
CD: ununterbrochen drücken: schneller Rücklauf

03 ALLGEMEINE FUNKTIONEN

Durch mehrfaches Drücken der Taste MODE erhalten Sie Zugang zu folgenden Menüs:

**RADIO/ABSPIELGERÄTE FÜR
MUSIK-SPEICHERMEDIEN**

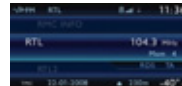

TELEFON

(Bei laufendem Gespräch)



BORDCOMPUTER

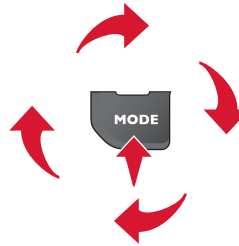
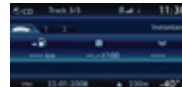

**KARTE IN
VOLLBILDSCHIRMANZEIGE**



NAVIGATION
(Bei laufender Zielführung)



SETUP:

Sprache*, Datum und Uhrzeit*, Display,
Fahrzeug*, Einheiten und System, "Demo-Modus"

* Je nach Modell verfügbar.



TRAFFIC:

Verkehrsinformationen und -meldungen



Zur Pflege des Bildschirms empfiehlt sich ein weiches, nicht
scheuerndes Tuch (Brillentuch) ohne Putzmittelzusatz.



Eine Gesamtübersicht über die Menüs im Einzelnen finden Sie im
Abschnitt "Baumstruktur der Bildschirme".

03 ALLGEMEINE FUNKTIONEN

ANZEIGE JE NACH KONTEXT



Durch Drücken des Drehknopfes OK erhalten Sie je nach Bildschirmanzeige Zugang zu den Kurzmenüs.

NAVIGATION (BEI LAUFENDER ZIELFÜHRUNG):

- 1 Abbrechen
- 1 Ansage wdh.
- 1 Strecke sperren
- 1 Routen-Info
- 2 Ziel zeigen
- 2 Trip-Info
- 3 Routentyp
- 3 Meiden
- 3 Satelliten-Info

2 Zoom/Scroll

1 Ansage

1 Routen-Optionen

BORDCOMPUTER:

1 Liste der Warnmeldungen

1 Funktionszustände

TELEFON:

1 Auflegen

1 Halten

1 Wählen

1 DTMF-Töne

1 Privat

1 Mikrofon aus

03 ALLGEMEINE FUNKTIONEN

ANZEIGE JE NACH KONTEXT

LAUFWERKE FÜR MUSIK-SPEICHERMEDIEN:

- 1 Verkehrsfunk
- 1 Play-Optionen
- 2 Normale Reihenfolge
- 2 Titelmix
- 2 Ordner wiederholen
- 2 Anspielen
- 1 Musik wählen

RADIO:

- 1 Im FM-Betrieb
- 2 Verkehrsfunk
- 2 RDS
- 2 Radiotext
- 2 Regionalprog.
- 2 AM
- 1 Im AM-Betrieb
- 2 Verkehrsfunk
- 2 AM Liste aktualisieren
- 2 FM

VOLLBILDKARTE:

- 1 Zielführung abbrechen/Zielführung fortsetzen
- 1 Ziel setzen
- 1 In Umgebung
- 1 Positions-Info
- 1 Einstellungen
- 1 Zoom/Scroll

04 NAVIGATION - ZIELFÜHRUNG

ZIELAUSWAHL

Legen Sie die Navigations-SD-Karte in das Laufwerk an der Frontseite ein und lassen Sie sie im Laufwerk, solange Sie die Navigationsfunktionen benutzen.
Die Daten auf der Navigations-SD-Karte dürfen nicht geändert werden.
Die aktualisierten Versionen des Kartenwerks sind im CITROËN-Händlernetz erhältlich.

1



Drücken Sie die Taste NAV.

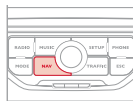

4



Wählen Sie die Funktion "Adresseingabe" und drücken Sie zur Bestätigung den Drehknopf.

Adresseingabe

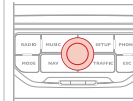

Die Liste mit den 20 letzten Zielen erscheint unter der Funktion "Navigations-Menü".

2



Drücken Sie erneut die Taste NAV oder wählen Sie die Funktion "Navigations-Menü" und drücken Sie zur Bestätigung den Drehknopf.

Navigations-Menü

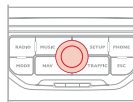

5



Drehen Sie nach der Auswahl des Landes den Drehknopf und wählen Sie die Funktion Ort. Drücken Sie zur Bestätigung den Drehknopf.

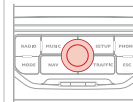

6



Geben Sie die Buchstaben des Ortes nacheinander ein und bestätigen Sie jede Eingabe durch Drücken des Drehknopfes.

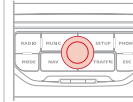

3



Wählen Sie die Funktion "Zieleingabe" und drücken Sie zur Bestätigung den Drehknopf.

Zieleingabe

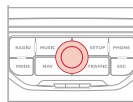

Eine (durch die Eingabe der ersten Buchstaben) vorgegebene Liste der Orte in dem betreffenden Land ist über die Taste LIST auf der Bildschirmtastatur abrufbar.

04 NAVIGATION - ZIELFÜHRUNG

7



Drehen Sie den Drehknopf und wählen Sie OK.
Drücken Sie zur Bestätigung den Drehknopf.

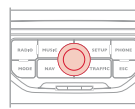

Zur schnelleren Eingabe kann nach Auswahl der Funktion "PLZ" die Postleitzahl direkt eingegeben werden.
Benutzen Sie zur Eingabe der Buchstaben und Ziffern die Bildschirmtastatur.

8



Wiederholen Sie die Schritte 5 bis 7 für die Funktionen "Straße" und "Hausnummer".

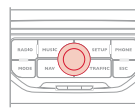

Wählen Sie die Funktion "Im Adressbuch speichern", um die eingegebene Adresse als Eintrag zu speichern. Drücken Sie zur Bestätigung der gewählten Funktion den Drehknopf.
Mit dem MyWay können bis zu 500 Adresseinträge gespeichert werden.



Während einer Zielführung wird durch Drücken des Lichtschalters die letzte Anweisung der Zielführung wiederholt.



Um ein Ziel zu löschen, wählen Sie ausgehend von den Schritten 1 bis 3 die Funktion "Aus letzten Zielen wählen".
Durch langes Drücken eines der Ziele wird eine Liste mit Befehlen eingeblendet, aus der Sie die Funktion auswählen können.
Eintrag löschen
Liste löschen

9



Wählen Sie anschließend "Zielführung starten" und drücken Sie zur Bestätigung den Drehknopf.

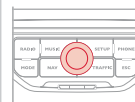

Zielführung starten



Wählen Sie den Routentyp: "Schnellste Route", "Kürzeste Route" oder "Optimierte Route" und drücken Sie zur Bestätigung den Drehknopf.
Die Zieleingabe kann auch aus der Funktion "Aus Adressbuch wählen" oder "Aus letzten Zielen wählen" erfolgen.

Aus Adressbuch wählen

Aus letzten Zielen wählen



Karteneinstellungen

Die Karte lässt sich auch mit dem Drehrad vergrößern und verkleinern. Über das verkürzte Menü VOLLBILDSCHIRMANZEIGE lässt sich die Karte heranzoomen oder die Kartenrichtung wählen.
Drücken Sie auf MODE bis zur Vollbildschirmanzeige. Drücken Sie den Drehknopf und wählen Sie dann "Einstellungen". Wählen Sie im Anschluss "2,5D Karte" oder "2D Karte" und schließlich "Richtung Nord" oder "Fahrtrichtung".

04 NAVIGATION - ZIELFÜHRUNG

ADRESSE ZUWEISEN UND ZUM ZIEL "NACH HAUSE" NAVIGIEREN

i

Für eine Zuweisung der Funktion "Nach Hause" ist es erforderlich, dass die Heimadresse im Adressbuch, beispielsweise über "Zieleingabe"/"Adresseingabe" dann "Im Adressbuch speichern" gespeichert ist.

1



Drücken Sie zweimal auf die Taste NAV, um das Navigations-Menü anzeigen zu lassen.

Navigations-Menü

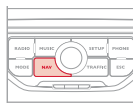

2



Wählen Sie "Zieleingabe" und bestätigen Sie Ihre Auswahl. Wählen Sie im Anschluss "Aus Adressbuch wählen" und bestätigen Sie dies.

Zieleingabe

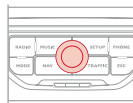

3



Wählen Sie "Menü "Adressbuch"" und bestätigen Sie Ihre Auswahl. Wählen Sie im Anschluss "Kontakt bearbeiten" und bestätigen Sie dies.

Adressbuch

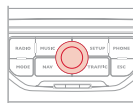

4



Wählen Sie den Eintrag der Heimadresse und bestätigen Sie Ihre Auswahl. Wählen Sie im Anschluss "Kontakt bearbeiten" und bestätigen Sie dies.

Kontakt bearbeiten

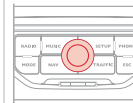

5



Wählen Sie "den Kontakt der Funktion "Nach Hause" zuweisen" und bestätigen Sie, um Ihre Auswahl zu speichern.

"Nach Zuhause" zuweisen

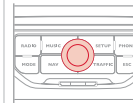

Drücken Sie zum Starten der Zielführung zweimal auf NAV, um das Navigationsmenü Navigations-Menü anzeigen zu lassen. Wählen Sie dann "Zieleingabe" und bestätigen Sie Ihre Auswahl. Wählen Sie anschließend "Nach Hause" und bestätigen Sie Ihre Auswahl, um die Zielführung zu starten.

04 NAVIGATION - ZIELFÜHRUNG

ROUTEN-OPTIONEN

Die vom MyWay Radiotelefon gewählte Route hängt direkt von den Routen-Optionen ab.

Eine Änderung dieser Optionen kann die Route völlig verändern.

1



Drücken Sie die Taste NAV.

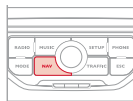

2



Drücken Sie erneut die Taste NAV oder wählen Sie die Funktion "Navigations-Menü" und drücken Sie zur Bestätigung den Drehknopf.

Navigations-Menü

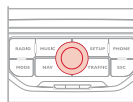

3



Wählen Sie die Funktion "Routenoptionen" und drücken Sie zur Bestätigung den Drehknopf.

Routenoptionen

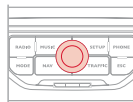

4



Wählen Sie die Funktion "Routentyp" und drücken Sie zur Bestätigung den Drehknopf. Mit dieser Funktion kann der Routentyp geändert werden.

Routentyp



5



Wählen Sie die Funktion "Routendynamik".
In dieser Funktion erhalten Sie Zugang zu den Optionen "TMC unabhängig" oder "Semi-dynamisch".

Routendynamik



6



Wählen Sie die Funktion "Vermeidungskriterien". In dieser Funktion erhalten Sie Zugang zu den Optionen MEIDEN (Autobahnen, gebührenpflichtige Straßen, Fähren).

Vermeidungskriterien

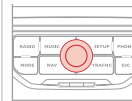

7



Drehen Sie den Schalter und wählen Sie die Funktion "Neu berechnen", um die gewählten Routen-Optionen zu berücksichtigen. Drücken Sie zur Bestätigung den Drehknopf.

Strecke neu berechnen

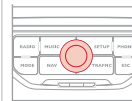

04 NAVIGATION - ZIELFÜHRUNG

ZWISCHENZIEL HINZUFÜGEN

Nach der Zielauswahl können der Route Zwischenziele hinzugefügt werden.

1



Drücken Sie die Taste NAV.

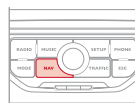

2



Drücken Sie erneut die Taste NAV oder wählen Sie die Funktion "Navigations-Menü" und drücken Sie zur Bestätigung das Einstellrädchen.

Navigations-Menü

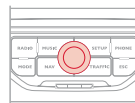

3



Wählen Sie die Funktion "Zwischenziele" und drücken Sie zur Bestätigung das Einstellrädchen.

Zwischenziele

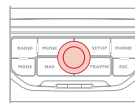

4



Wählen Sie die Funktion "Zwischenziel hinzufügen" (maximal 5 Zwischenziele) und drücken Sie zur Bestätigung das Einstellrädchen.

Zwischenziel hinzufügen

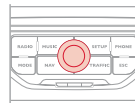

5



Geben Sie zum Beispiel eine neue Adresse ein.

Adresse eingabe

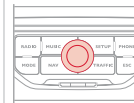

6



Nach Eingabe der neuen Adresse wählen Sie OK und drücken Sie zur Bestätigung das Einstellrädchen.

OK

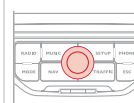

7



Wählen Sie "Neu berechnen" und drücken Sie zur Bestätigung das Einstellrädchen.

Neu berechnen

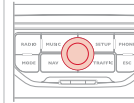









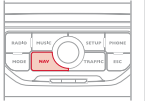

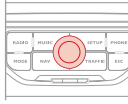

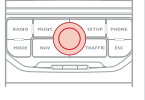

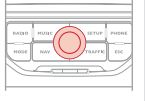
Das Zwischenziel muss erreicht oder gelöscht worden sein, damit die Zielführung zum nächsten Ziel fortgesetzt werden kann. Andernfalls führt Sie das MyWay automatisch zurück zum vorherigen Zwischenziel.

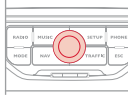
04 NAVIGATION - ZIELFÜHRUNG

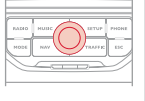
SONDERZIELSUCHE (POI)

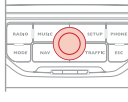
Unter Sonderziele (POI) werden alle Dienstleistungsbetriebe in der Umgebung angegeben (Hotels, verschiedene Geschäfte, Flughäfen usw.).

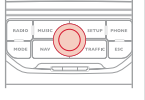
<p>1</p> 	<p>Drücken Sie die Taste NAV.</p>		<p>6</p>  <p>Wählen Sie die Funktion "Sonderziel in Ort", um ein Sonderziel am gewünschten Ort zu suchen. Wählen Sie das Land aus und geben Sie dann den Ortsnamen über die Bildschirmtastatur ein.</p> <p>Sonderziel in Ort</p> 
<p>2</p> 	<p>Drücken Sie erneut die Taste NAV oder wählen Sie die Funktion "Navigations-Menü" und drücken Sie zur Bestätigung den Drehknopf.</p> <p>Navigations-Menü</p>		<p> Über die Taste LIST auf der Bildschirmtastatur erhalten Sie Zugang zu einer Ortsliste des betreffenden Landes.</p>
<p>3</p> 	<p>Wählen Sie die Funktion "Sonderzielsuche" und drücken Sie zur Bestätigung den Drehknopf.</p> <p>Sonderzielsuche</p>		<p>7</p>  <p>Wählen Sie die Funktion "Sonderziel in Land", um Sonderziele im gewünschten Land zu suchen.</p> <p>Sonderziel in Land</p> 
<p>4</p> 	<p>Wählen Sie die Funktion "Sonderziel in Umgebung", um Sonderziele im Umkreis des Fahrzeug zu suchen.</p> <p>Sonderziel in Umgebung</p>		<p>8</p>  <p>Wählen Sie die Funktion "Sonderziel in Routennähe", um Sonderziele in der Routenumgebung zu suchen.</p> <p>Sonderziel in Routennähe</p> 
<p>5</p> 	<p>Wählen Sie die Funktion "Sonderziel in Zielumgebung", um Sonderziele in der Nähe des Routenziels zu suchen.</p> <p>Sonderziel in Zielumgebung</p>		

04 NAVIGATION - ZIELFÜHRUNG















Dieses Icon erscheint, wenn sich mehrere Sonderziele im gleichen Bereich befinden. Durch Anklicken dieses Icons lassen sich die Sonderziele im Einzelnen abrufen.

SONDERZIELLISTE (POI)

-  Tankstelle
-  Erdgas-Tankstelle
-  Werkstatt
-  CITROËN-Vertragspartner
-  Autorennstrecke
-  Parkhaus
-  Parkplatz
-  Rastplatz
-  Hotel
-  Restaurant
-  Raststätte
-  Rastplatz
-  Cafeteria

-  Flughafen
-  Bahnhof
-  Busbahnhof
-  Schiffsanleger
-  Industriegebiet
-  Supermarkt
-  Bank
-  Bankautomat
-  Tennisplatz
-  Schwimmbad
-  Golfplatz
-  Wintersportort
-  Theater

-  Kino
-  Vergnügungspark
-  Krankenhaus
-  Apotheke
-  Apotheke
-  Polizei
-  Schule
-  Post
-  Museum
-  Touristeninformation
-  Automatische Radarüberwachung*
-  Ampel mit Radarüberwachung*
-  Radarüberwachter Bereich*

* Je nach Verfügbarkeit im Land

04 NAVIGATION - ZIELFÜHRUNG

EINSTELLUNGEN DES NAVIGATIONSSYSTEMS

1



Drücken Sie die Taste NAV.

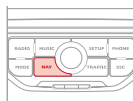

2



Drücken Sie erneut die Taste NAV oder wählen Sie die Funktion "Navigations-Menü" und drücken Sie zur Bestätigung den Drehknopf.

Navigations-Menü

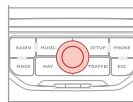

3



Wählen Sie die Funktion "Einstellungen" und drücken Sie zur Bestätigung den Drehknopf.

Einstellungen

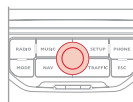

4



Wählen Sie die Funktion "Lautstärke Navigation" und drehen Sie den Drehknopf, um die Lautstärke jeder Synthesestimme einzustellen (Verkehrsfunk, Warnmeldungen, etc.).

Lautstärke Navigation

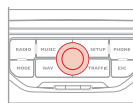

i

Um die Sprach-Zielführung bei aktiver Zielführung und angezeigter Karte auf dem Bildschirm zu aktivieren oder deaktivieren, drücken Sie den Drehknopf und wählen oder entfernen Sie "Ansaage".

Ansaage

💡

Die Lautstärke der Warnungen der POI Risikozonen (gilt nicht für Deutschland) kann nur eingestellt werden, während die Warnung ertönt.

5



Wählen Sie die Funktion "Sonderziele auf Karte", um die Sonderziele zu wählen, die per Voreinstellung auf der Karte angezeigt werden sollen.

Sonderziele auf Karte

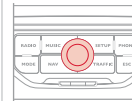

6



Wählen Sie "Parameter für Risikozonen setzen", um Zugriff auf die Funktionen "Auf Karte zeigen", "Visuelle Warnung" und "Akustische Warnung" zu erhalten.

Parameter für Risikozonen setzen

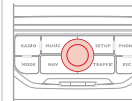

i

AKTUALISIERUNG DER POI (gilt nicht für Deutschland)

Die detaillierten Aktualisierungsmaßnahmen der POI sind auf der Seite citroen.navigacion.com erhältlich.

Hierfür benötigen Sie ein SDHC-kompatibles Lesegerät (High Capacity).

05 VERKEHRSINFORMATION

FILTER UND ANZEIGE DER VERKEHRSMELDUNGEN KONFIGURIEREN

1



Drücken Sie die Taste TRAFFIC.

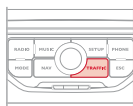

Die Liste mit den Verkehrsmeldungen erscheint unter dem Verkehrs-Menü, wobei die Meldungen in der Reihenfolge ihrer Entfernung geordnet sind.

2



Drücken Sie erneut die Taste TRAFFIC oder wählen Sie die Funktion "Verkehrs-Menü" und drücken Sie zur Bestätigung den Drehknopf.

Verkehrs-Menü

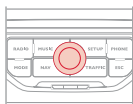

3



Wählen Sie den gewünschten Filter:

Alle Meldungen auf Route

Nur Warnungen auf Route

Alle Warnungen

Alle Meldungen

Die Meldungen erscheinen auf der Karte und auf der Liste.

Zum Verlassen der Funktion drücken Sie auf ESC.

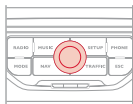

4



Wählen Sie die Funktion "Meldungen filtern" und drücken Sie zur Bestätigung den Drehknopf.

Meldungen filtern



5



Wählen Sie anschließend den gewünschten Filterradius (in km) je nach Route und bestätigen Sie die Wahl durch Drücken des Drehknopfes. Wenn alle Meldungen auf der Strecke ausgewählt werden, sollte ein geografischer Filter (beispielsweise für einen Umkreis von 5 km) hinzugefügt werden, um die Anzahl der auf der Karte erscheinenden Meldungen einzuschränken. Der geografische Filter folgt dem Weg des Fahrzeugs.

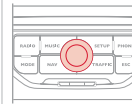

Die Filter sind unabhängig voneinander und ihre Ergebnisse überschneiden sich.

Wir empfehlen einen routenabhängigen Filter und einen Filter im Umkreis des Fahrzeugs von:

- 3 km oder 5 km in einer Region mit dichtem Verkehr,
- 10 km in einer Region mit normalem Verkehrsaufkommen,
- 50 km auf langen Strecken (Autobahn).

05 VERKEHRSINFORMATION

DIE WICHTIGSTEN TMC-BILDSCHIRMSYMBOLE



1 Dreieck schwarz und blau: allgemeine Informationen, zum Beispiel:



2 Dreieck rot und gelb: Verkehrsinformationen, zum Beispiel:

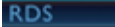

VERKEHRSMELDUNGEN ABHÖREN

- i
- | | |
|---|---|
|  | - der Radiosender überträgt Verkehrsmeldungen (TA). |
|  | - der Radiosender überträgt keine Verkehrsmeldungen (TA). |
|  | - die Übertragung von Verkehrsmeldungen (TA) ist nicht aktiviert. |

Bei der Funktion TA (Traffic Announcement) werden Verkehrsmeldungen vorrangig abgehört. Die Aktivierung dieser Funktion erfordert den einwandfreien Empfang eines Radiosenders, der diesen Nachrichtentyp sendet. Sobald eine Verkehrsmeldung abgegeben wird, schaltet die laufende Audio-Quelle (Radio, CD, etc.) automatisch ab, um die Verkehrsnachricht zu empfangen. Der normale Abspielmodus der Audio-Quelle wird gleich nach Beendigung der Meldung fortgeführt.

1



Wenn die gerade abgespielte Audio-Quelle auf dem Bildschirm erscheint, das Rädchen drücken.

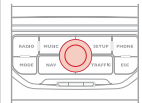

2

Das Kurzmenü der Audio-Quelle erscheint und gibt Zugriff auf:

Verkehrsfunk

3



Verkehrsmeldung (TA) auswählen und durch Drücken des Rädchens Auswahl bestätigen, um zu den entsprechenden Einstellungen zu gelangen.

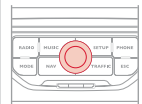

06 RADIO

EINSTELLEN EINES SENDERS

1



Drücken Sie auf die Taste RADIO, um die Liste der lokal empfangenen Sender in alphabetischer Reihenfolge anzeigen zu lassen. Stellen Sie den gewünschten Sender ein, indem Sie den Schalter drehen und dann zur Bestätigung darauf drücken.

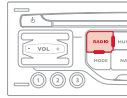

Drücken Sie während des Radiobetriebs auf eine der Tasten, um den vorhergehenden oder nächsten Sender auf der Liste einzustellen.

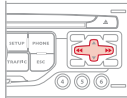

Durch langen Druck auf eine der Tasten wird der automatische Sendersuchlauf nach unten bzw. oben gestartet.

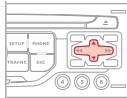

Drücken Sie länger als 2 Sekunden auf eine der Tasten des Nummernfeldes, um den eingestellten Sender zu speichern. Drücken Sie auf die betreffende Taste des Nummernfeldes, um den gespeicherten Sender wieder abzurufen.

Die äußeren Gegebenheiten (Hügel, Gebäude, Tunnel, Parkhaus, Tiefgarage, ...) können den Empfang stören, und zwar auch im RDS-Modus zur Senderverfolgung. Dies ist eine normale Erscheinung bei der Ausbreitung von Radiowellen und bedeutet nicht, dass ein Defekt am Autoradio vorliegt.

RDS - REGIONALPROGRAMM

1



Drücken Sie den Drehknopf, wenn auf dem Bildschirm angezeigt wird, dass das Radio in Betrieb ist.

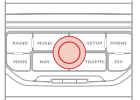

2

Auf dem Bildschirm erscheint das Radio-Kurzmenü und gewährt Zugriff auf folgende Kurzwahlmöglichkeiten:

Verkehrsfunk

RDS

Radiotext

Regionalprog.

AM

3



Wählen Sie die gewünschte Funktion und drücken Sie zur Bestätigung den Drehknopf, um Zugang zu den betreffenden Einstellungen zu erhalten.

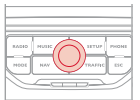

Wird RDS angezeigt, so kann dank der Frequenzverfolgung ein und derselbe Sender kontinuierlich gehört werden. Unter bestimmten Bedingungen ist die Verfolgung eines RDS-Senders nicht im ganzen Land gewährleistet, da die Radiosender das Gebiet nicht zu 100 % abdecken. Daraus erklärt sich, dass auf einer Fahrstrecke der Empfang des Senders verloren gehen kann.

07 LAUFWERKE FÜR MUSIK-SPEICHERMEDIEN

CD, MP3-/WMA-CD TIPPS UND INFORMATIONEN



Das MP3-Format (Abkürzung für MPEG 1, 2 & 2.5 Audio Layer 3) und das WMA-Format (Abkürzung für Windows Media Audio und Eigentum von Microsoft) sind Komprimierungsnormen für Audiodaten, mit denen sich auf ein und derselben CD mehrere Dutzend Musikdateien speichern lassen.



Das MyWay spielt nur Audio-Dateien mit der Erweiterung ".mp3" mit einer Abtastrate von 8 KB/sek bis 320 KB/sek und der Erweiterung ".wma" mit einer Abtastrate von 5 KB/sek bis 384 KB/sek.

Es unterstützt auch den VBR-Modus (Variable Bit Rate). Alle anderen Dateiformate (.mp4, .m3u...) können nicht gelesen werden.



Um eine CDR oder eine selbst gebrannte CDRW abspielen zu können, wählen Sie zum Brennen vorzugsweise die Normen ISO 9660 Level 1, 2 oder Joliet.

Wenn die CD in einem anderen Format gebrannt wurde, wird sie möglicherweise nicht korrekt abgespielt.

Es empfiehlt sich, auf ein und derselben CD stets die gleiche Brenn-Norm mit der kleinstmöglichen Geschwindigkeit (maximal 4-fach) zu verwenden, um eine optimale akustische Qualität zu erzielen.

Im besonderen Fall einer Multi-Session-CD empfiehlt sich die Joliet-Norm.



Es empfiehlt sich, die Dateinamen auf weniger als 20 Zeichen zu beschränken und keine Sonderzeichen (z.B.: " ? ; ù) zu verwenden, um Probleme bei der Wiedergabe oder Anzeige zu vermeiden.

07 LAUFWERKE FÜR MUSIK-SPEICHERMEDIEN

MUSIK AUSWÄHLEN/HÖREN CD, MP3/WMA CD

1



Drücken Sie auf die Taste MUSIC.

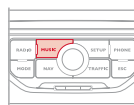

4



Wählen Sie das gewünschte Musikmedium: CD, MP3/WMA CD. Drücken Sie zur Bestätigung auf das Einstellrad. Die Wiedergabe startet.



!

Unter "Musik-Menü" erscheint die Liste mit den Titeln oder den MP3/WMA Dateien.

2



Drücken Sie erneut auf die Taste MUSIC oder wählen Sie die Funktion "Musik-Menü" und drücken Sie zur Bestätigung auf den Schalter.

Musik-Menü

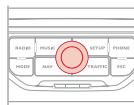

5



Drücken Sie auf eine der Tasten oben bzw. unten, um den nächsten/vorigen Ordner zu wählen.

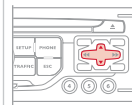

6



Drücken Sie auf eine der Tasten, um einen Musiktitel zu wählen. Halten Sie für den schnellen Vor- bzw. Rücklauf eine der Tasten gedrückt.

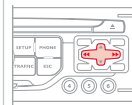

3



Wählen Sie die Funktion "Musik wählen" und drücken Sie zur Bestätigung auf das Einstellrad.

Musik wählen

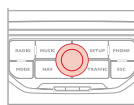

Wiedergabe und Anzeige einer MP3/WMA CD können vom Brennprogramm und/oder den benutzten Einstellungen abhängen. Wir empfehlen Ihnen, Ihre CDs im Format ISO 9660 zu brennen.

07 LAUFWERKE FÜR MUSIK-SPEICHERMEDIEN

AUX-EINGANG BENUTZEN

KLINKE/CINCH-AUDIOKABEL (JACK-RCA) NICHT MITGELIEFERT

- 1 Schließen Sie das mobile Abspielgerät (MP3/WMA-Player...) über ein KLINKE/Cinch-Audiokabel (JACK-RCA) an die Audiosteckdosen (weiß und rot) an.



- 2 Drücken Sie die Taste MUSIC und drücken Sie dann ein zweites Mal die Taste oder wählen Sie die Funktion "Musik-Menü" und drücken Sie zur Bestätigung auf den Drehknopf.



Musik-Menü

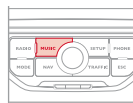

- 3 Wählen Sie die Funktion "Externes Gerät" und drücken Sie auf den Drehknopf, um sie zu aktivieren.



Externes Gerät

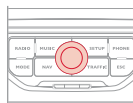

- 4 Wählen Sie das Musikmedium AUX und drücken Sie zur Bestätigung auf den Drehknopf. Die Wiedergabe startet automatisch.

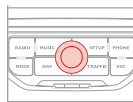

- ! Anzeige und Betätigung der Bedienelemente erfolgen über das mobile Gerät.

08 BLUETOOTH-TELEFON



EIN TELEFON ANKOPPELN/ ERSTER ANSCHLUSS

* Die angebotenen Dienste hängen vom Netz, von der SIM-Karte und der Kompatibilität der benutzten Bluetooth-Geräte ab. Informieren Sie sich in der Anleitung zu Ihrem Telefon und bei Ihrem Netz-Betreiber, zu welchen Diensten Sie Zugang haben.



Aus Sicherheitsgründen muss der Fahrer den Anschluss des Bluetooth-Mobiltelefons an die Freisprecheinrichtung des MyWay bei stehendem Fahrzeug und eingeschalteter Zündung vornehmen, weil dieser Vorgang seine dauernde Aufmerksamkeit erfordert.



Gehen Sie auf www.citroen.de, um weitere Informationen (Kompatibilität, zusätzliche Hilfe, ...) zu erhalten.

1

Aktivieren Sie die Bluetooth-Funktion des Telefons und stellen Sie sicher, dass es "für alle sichtbar" ist (sehen Sie dazu die Anleitung des Telefons ein).



2



Drücken Sie die Taste PHONE.

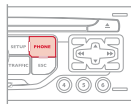

3



Wählen Sie bei erstmaliger Verbindung "Telefon suchen" und drücken Sie zur Bestätigung den Drehknopf. Wählen Sie dann den Namen des Telefons.

Telefon suchen

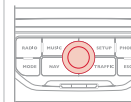

4

Geben Sie den Identifizierungscode über das Telefon ein. Der Code, den Sie eingeben müssen, wird auf dem Bildschirm des Systems angezeigt. Bestimmte Telefone bieten eine automatische Wiederverbindung des Telefons bei jedem Anlassen. Eine Meldung bestätigt die Verbindung.



Die Verbindung kann auch ausgehend vom Telefon gestartet werden (sehen Sie die Anleitung des Telefons ein).



Wenn das Telefon angeschlossen ist, kann das MyWay das Adressbuch und die Anrufliste synchronisieren. Dieser Vorgang kann einige Minuten dauern*.



Um das angeschlossene Telefon zu wechseln, drücken Sie die Taste PHONE, wählen Sie "Telefon-Menü" und drücken Sie zur Bestätigung den Drehknopf.

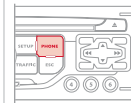

08 BLUETOOTH-TELEFON

TELEFON ANSCHLIESSEN

* Die angebotenen Dienste hängen vom Netz, von der SIM-Karte und der Kompatibilität der benutzten Bluetooth-Geräte ab. Informieren Sie sich in der Anleitung zu Ihrem Telefon und bei Ihrem Netz-Betreiber, zu welchen Diensten Sie Zugang haben.

! Aus Sicherheitsgründen muss der Fahrer den Anschluss des Bluetooth-Mobiltelefons an die Freisprecheinrichtung des MyWay bei stehendem Fahrzeug und eingeschalteter Zündung vornehmen, weil dieser Vorgang seine dauernde Aufmerksamkeit erfordert.

💡 Gehen Sie auf www.citroen.de, um weitere Informationen (Kompatibilität, zusätzlich Hilfe, ...) zu erhalten.

1 Aktivieren Sie die Bluetooth-Funktion des Telefons und stellen Sie sicher, dass es "für alle sichtbar" ist (sehen Sie die Anleitung des Telefons ein).
Das zuletzt angeschlossene Telefon wird automatisch wieder verbunden.
Eine Meldung bestätigt die Verbindung



2  Drücken Sie die Taste PHONE.

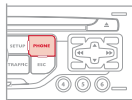

i Auf dem Multifunktionsbildschirm erscheint die Liste der vorher angeschlossenen Telefone (maximal 4). Wählen Sie das gewünschte Telefon aus, um eine neue Verbindung herzustellen.

i Wenn das Telefon angeschlossen ist, kann das MyWay das Adressbuch und die Anrufliste synchronisieren. Dieser Vorgang kann einige Minuten dauern*.

1  Wenn bereits ein Telefon verbunden ist und um dies zu ändern, drücken Sie die Taste PHONE, wählen Sie "Telefon-Menü" und drücken Sie zur Bestätigung den Drehknopf.

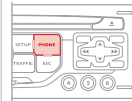

2  Wählen Sie "Telefon verbinden". Wählen Sie das betreffende Telefon und bestätigen Sie Ihre Wahl durch Drücken des Drehknopfes.

Telefon verbinden

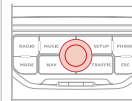

08 BLUETOOTH-TELEFON

EINGEHENDER ANRUF

1

Ein eingehender Anruf wird durch einen Rufton und eine Meldung in einem überlagerten Fenster auf dem Multifunktionsbildschirm angezeigt.

2



Wählen Sie das Feld "Ja" an, um den Anruf anzunehmen, oder "Nein", um ihn abzulehnen und drücken Sie zur Bestätigung den Drehknopf.

Ja **Nein**

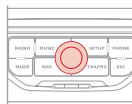

3



Um aufzulegen, drücken Sie die Taste PHONE oder den Drehknopf, wählen Sie "Auflegen" und drücken Sie zur Bestätigung den Drehknopf.

Auflegen

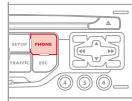

Drücken Sie auf das Ende des Bedienhebels am Lenkrad, um den Anruf anzunehmen oder das laufende Gespräch zu beenden.

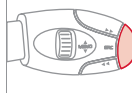

ANRUF TÄTIGEN

1



Drücken Sie die Taste PHONE.

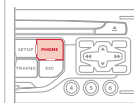

Die Liste mit den 20 zuletzt vom Fahrzeug aus getätigten und im Fahrzeug eingegangenen Anrufen erscheint unter Telefon-Menü. Sie können daraus eine Nummer wählen und den Drehknopf drücken, um den Anruf zu starten.

2



Wählen Sie die Funktion Telefon-Menü und drücken Sie zur Bestätigung den Drehknopf.

Telefon-Menü

Wählen Sie "Nummer wählen" und geben Sie dann die Telefonnummer über die Bildschirmtastatur ein.

Nummer wählen

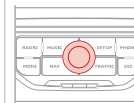

Die Nummer kann auch aus dem Adressbuch gewählt werden. Dazu klicken Sie "Aus Adressbuch wählen" an. Mit dem MyWay lassen sich bis zu 1 000 Einträge (Telefonnummern) speichern. Drücken Sie länger als zwei Sekunden auf das Ende des Bedienhebels unter dem Lenkrad, um Zugang zum Adressbuch zu erhalten.



Es ist möglich, einen Anruf direkt vom Telefon aus zu tätigen, aus Sicherheitsgründen parken Sie dafür das Fahrzeug.



Um eine Nummer zu löschen, drücken Sie die Taste PHONE, danach erscheint bei längerem Drücken einer Rufnummer eine Liste mit Befehlen, unter anderem:
Eintrag löschen
Liste löschen

09 KONFIGURATION

DATUM UND UHRZEIT EINSTELLEN

Über die Funktion SETUP erhalten Sie Zugriff auf die Einstelloptionen: Systemsprache, Datum & Uhrzeit, Display (Helligkeit, Farbe, Kartenfarbe), Fahrzeugparameter, Einheiten, Systemparameter.



Das Einstellen ist nach jedem Abklemmen der Batterie erforderlich.

1



Drücken Sie die Taste SETUP.

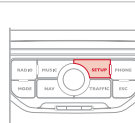

2



Wählen Sie die Funktion "Datum & Uhrzeit" und drücken Sie zur Bestätigung auf den Drehknopf.

Datum & Uhrzeit

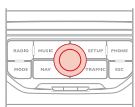

3



Wählen Sie die Funktion "Datum & Uhrzeit einstellen" und drücken Sie zur Bestätigung auf den Drehknopf.

Datum & Uhrzeit einstellen

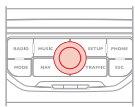

4



Stellen Sie die Werte nacheinander mithilfe der Richtungspfeile ein und bestätigen Sie die Einstellung jeweils durch Drücken des Drehknopfs.

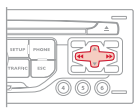

5



Wählen Sie die Funktion "Datumsformat" und drücken Sie zur Bestätigung auf den Drehknopf.



6



Bestätigen Sie das gewünschte Format durch Drücken des Drehknopfs.
Wählen Sie die Funktion "Zeitformat" und drücken Sie zur Bestätigung auf den Drehknopf.

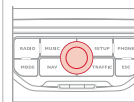

Bestätigen Sie das gewünschte Format durch Drücken des Drehknopfs. Wenn Sie länger als 2 Sekunden die Taste SETUP drücken, erhalten Sie Zugang zu:

Systembeschreibung

GPS

Demo-Modus

10 BILDSCHIRMSTRUKTUR



HAUPTFUNKTION

- 1 AUSWAHL A
- 2 Auswahl A1
- 3 Auswahl A2
- 3 AUSWAHL B...
- 2



Verkehrs-Menü

- 1 Alle Meldungen auf Route
- 2 Warnungen auf Route
- 2 Nur Warnungen
- 2 Alle Meldungen
- 2 Geografischer Filter
- 3 In einem Umkreis von 3 km
- 3 In einem Umkreis von 5 km

3

In einem Umkreis von 10 km

3

In einem Umkreis von 50 km

3

In einem Umkreis von 100 km



Musik-Menü

- 1 Geräteteil wählen
- 2 Audioeinstellungen
- 3 Balance/Fader
- 3 Tiefen/Höhen
- 3 Equalizer
- 4 Linear
- 4 Klassik
- 4 Jazz
- 4 Rock/Pop
- 4 Techno

4

Stimme

3

Loudness

3

Geschwindigkeitsabhängige Lautstärke

3

Audioeinstellungen zurücksetzen



Radio-Menü

- 1 Frequenzband
- 2 FM
- 3 AM
- 2 Manuelle Frequenzeingabe
- 2 Audioeinstellungen
- 3 Balance/Fader
- 3 Tiefen/Höhen
- 3 Equalizer
- 4 Linear

4 Klassik

4 Jazz

4 Rock/Pop

4 Techno

4 Stimme

3 **Loudness**

3 **Geschwindigkeitsabhängige Lautstärke**

3 **Audioeinstellungen zurücksetzen**

NAV

1 Navigations-Menü

2 Zielführung fortsetzen/Zielführung abbrechen

2 Zieleingabe

3 Adresseingabe

4 Land

4 Ort

4 Straße

4 Hausnummer

4 Zielführung starten

4 PLZ

4 Im Adressbuch speichern

4 Kreuzung

4 Ortsteil

4 Geo-Koordinaten

4 Karte

3 **Nach Hause**

3 **Aus Adressbuch wählen**

3 **Aus letzten Zielen wählen**

3 **Verkehrsfunksender-Info**

2 **Zwischenziele**

3 **Zwischenziel hinzufügen**

4 Adresseingabe

4 Nach Hause

4 Aus Adressbuch wählen

4 Aus letzten Zielen wählen

3 **Reihenfolge ändern**

3 **(Zwischen-) Ziel ersetzen**

3 **(Zwischen-) Ziel löschen**

3 **Neu berechnen**

4 Schnellste Route

4 Kürzeste Route

4 Optimierte Route

2 **Sonderzielsuche**

3 **Sonderziel in Umgebung**

3 **Sonderziel in Zielumgebung**

3 **Sonderziel in Ort**

3 **Sonderziel in Land**

3 **Sonderziel in Routennähe**

2 **Routenoptionen**

3 **Routentyp**

4 Schnellste Route

4 Kürzeste Route

4 Optimierte Route

3 **Routendynamik**

4 TMC unabhängig

4 Semi-dynamisch

3 **Vermeidungskriterien**

4 Autobahnen meiden

4 Gebührenpflichtige Straßen meiden

4 Fähre meiden

3 **Neu berechnen**

2 **Einstellungen**

3 **Lautstärke Sprachansagen**

3 **Sonderziele auf Karte**

3 **Parameter für Risikozonen setzen**

4 Auf Karte zeigen

4 Visuelle Warnung

4 Akustische Warnung



1 **Telefon-Menü**

2 Nummer wählen

2 Aus Adressbuch wählen

2 Anruflisten

2 Telefon verbinden

3 Telefon suchen

3 Verbundene Telefone

4 Telefon trennen

4 Telefon umbenennen

4 Kopplung löschen

4 Alle Kopplungen löschen

4 Details anzeigen

2 **Einstellungen**

3 **Klingelton auswählen**

3 **Telefon-/Klingelton-Lautstärke einstellen**

3 **Nummer der Mailbox wählen**



1 **Menü "SETUP"**

2 **Systemsprache***

3 **Deutsch**

3 **English**

3 **Español**

3 **Français**

3 **Italiano**

3 **Nederlands**

3 **Polski**

3 **Portuguese**

2 **Datum & Uhrzeit***

3 **Datum & Uhrzeit einstellen**

3 **Datumsformat**

3 **Zeitformat**

* Erhältlich je nach Modell

2 **Display**

3 **Helligkeit**

3 **Farbe**

4 Pop titanium

4 Toffee

4 Blue steel

4 Technogrey

4 Dark blue

3 **Kartenfarbe**

4 Tagfarbe

4 Nachtfarbe

4 Automat. Tag/Nacht-Umschaltung

2 **Fahrzeugeinstellungen***

3 **Fahrzeuginformationen**

4 Liste der Warnmeldungen

4 Funktionszustände

2 **Einheiten**

3 **Temperatur**

4 Celsius

4 Fahrenheit

3 **Metrisch/Imperial**

4 Kilometer (Verbrauch: l/100)

4 Kilometer (Verbrauch: km/l)

4 Meilen (Verbrauch: MPG)

2 **Systemparameter**

3 **Werkseinstellung wiederherstellen**

3 **Software-Version**

3 **Lauftext**

* Erhältlich je nach Modell

HÄUFIGE FRAGEN

FRAGE	ANTWORT	ABHILFE
Bei den verschiedenen Audioquellen (Radio, CD-Spieler, etc.) ist die Klangqualität unterschiedlich.	Um eine optimale Tonqualität zu gewährleisten, können die Audio-Einstellungen (Lautstärke, Bässe, Höhen, musikalische Richtung, Loudness) an die verschiedenen Klangquellen angepasst werden, was zu hörbaren Abweichungen beim Wechsel der Audioquelle (Radio, CD-Spieler, etc.) führen kann.	Überprüfen Sie, ob die Audio-Einstellungen (Lautstärke, Bässe, Höhen, musikalische Richtung, Loudness) auf die jeweilige Audioquelle angepasst sind. Es empfiehlt sich, die AUDIO-Funktionen (Bässe, Höhen, Balance vorn-hinten, Balance links-rechts) in die mittlere Position zu stellen, bei der musikalischen Richtung "Linear" zu wählen, die Loudness im CD-Betrieb auf "aktiv" und im Radio-Betrieb auf "nicht aktiv" zu stellen.
Die CD wird grundsätzlich ausgeworfen oder vom CD-Spieler nicht wiedergegeben.	Die CD wurde verkehrt herum eingelegt, ist nicht lesbar, enthält keine Audio-Daten oder enthält ein vom Autoradio nicht lesbares Audio-Format. Die CD hat einen vom Autoradio nicht identifizierbaren Kopierschutz.	<ul style="list-style-type: none"> - Prüfen Sie, mit welcher Seite die CD in den CD-Spieler eingelegt wurde. - Überprüfen Sie die CD auf ihren Zustand: Sie kann nicht abgespielt werden, wenn sie zu stark beschädigt ist. - Überprüfen Sie den Inhalt, wenn es sich um eine selbst gebrannte CD handelt: Lesen Sie dazu die Tipps im Kapitel Audio nach. - Der CD-Spieler des Autoradios spielt keine DVDs ab. - Einige selbst gebrannte CDs werden aufgrund mangelhafter Qualität von der Audioanlage nicht gelesen.
Die Klangqualität des CD-Spielers ist schlecht.	Die verwendete CD ist verkratzt oder von schlechter Qualität.	Legen Sie nur hochwertige CDs ein und bewahren Sie sie schonend auf.
	Die Einstellungen des Autoradios (Bässe, Höhen, musikalische Richtung) sind ungeeignet.	Stellen Sie die Höhen oder die Bässe auf 0 ohne eine musikalische Richtung zu wählen.

FRAGE	ANTWORT	ABHILFE
Die gespeicherten Sender können nicht empfangen werden (kein Ton, 87,5 MHz in der Anzeige, usw.).	Der eingestellte Wellenbereich ist nicht der Richtige.	Drücken Sie auf die Taste BAND AST, um den Wellenbereich einzustellen (AM, FM1, FM2, FMAST), in dem die Sender gespeichert sind.
Die Empfangsqualität des eingestellten Senders verschlechtert sich stetig oder die gespeicherten Sender können nicht empfangen werden (kein Ton, 87,5 MHz in der Anzeige, etc.).	Das Fahrzeug ist zu weit vom eingestellten Sender entfernt oder es befindet sich keine Sendestation in der befahrenen Region.	Aktivieren Sie die "RDS"-Funktion, damit das System prüfen kann, ob sich ein stärkerer Sender in der Region befindet.
	Die Umgebung (Hügel, Gebäude, Tunnel, Parkhaus, Tiefgarage, usw.) kann den Empfang behindern, auch im RDS-Modus zur Senderverfolgung.	Dies ist eine normale Erscheinung und bedeutet nicht, dass ein Defekt am Autoradio vorliegt.
	Die Antenne fehlt oder wurde beschädigt (zum Beispiel in einer Waschanlage oder Tiefgarage).	Lassen Sie die Antenne von einem CITROËN-Vertragspartner überprüfen.
Tonausfall von 1 bis 2 Sekunden im Radiobetrieb.	Das RDS-System sucht während dieses kurzen Tonausfalls eine Frequenz, die gegebenenfalls einen besseren Empfang des Senders ermöglicht.	Deaktivieren Sie die "RDS"-Funktion, wenn dies zu häufig und immer auf der gleichen Strecke vorkommt.
Bei abgestelltem Motor schaltet sich das Radio nach einigen Minuten aus.	Bei abgestelltem Motor hängt die Dauer, während der das Autoradio funktioniert, vom Ladezustand der Batterie ab. Dieses Ausschalten ist normal: Das Autoradio geht in den Energiespar-Modus und schaltet sich aus, um die Fahrzeugbatterie zu schonen.	Starten Sie den Motor, um die Batterie aufzuladen.

FRAGE	ANTWORT	ABHILFE
Das Feld "Verkehrsfunk" ist angekreuzt. Dennoch werden einige Staus auf der Route nicht in Echtzeit angezeigt.	Beim Starten benötigt das System ein paar Minuten, um die Verkehrsinformationen zu empfangen.	Warten Sie, bis die Verkehrsinformationen erfolgreich empfangen wurden (Anzeige der Piktogramme der Verkehrsinformationen auf der Karte).
	In einigen Ländern werden lediglich die Hauptverkehrswege (Autobahnen usw.) bei den Verkehrsinformationen aufgeführt.	Dies ist normal. Das System ist von den verfügbaren Verkehrsinformationen abhängig.
Ich erhalte eine Radarmeldung für ein Radar, das sich nicht auf meiner Route befindet (gilt nicht für Deutschland).	Das System meldet sämtliche Radaranlagen, die sich vor dem Fahrzeug befinden. Es kann auch Radaranlagen, die sich auf benachbarten oder Parallelstraßen befinden, erkennen.	Die Karte zoomen, um die genaue Position des Radars anzuzeigen.
Die akustische Warnung der Radaranlagen funktioniert nicht (gilt nicht für Deutschland).	Die akustische Warnung ist nicht aktiv.	Die akustische Warnung unter Navigations-Menü, Einstellungen, Parameter für Risikozonen setzen aktivieren.
	Die akustische Warnung wird auf Minimallautstärke eingestellt.	Die Lautstärke der Warnung beim Vorbeifahren an einem Radar erhöhen.
Die Höhenlage wird nicht angezeigt.	Beim Starten dauert die GPS-Initialisierung bis zu 3 Minuten, damit mehr als 3 Satelliten korrekt empfangen werden.	Warten Sie, bis das System vollständig gestartet ist. Überprüfen Sie, ob das GPS von mindestens 3 Satelliten abgedeckt wird (die Taste SETUP lange drücken, anschließend "GPS" wählen).
	Je nach Beschaffenheit der Umgebung (Tunnel usw.) oder Wetterlage können die Empfangsbedingungen für das GPS-Signal variieren.	Dies ist normal. Das System ist von den Empfangsbedingungen des GPS-Signals abhängig.
Die Streckenberechnung kommt nicht zum Abschluss.	Vielleicht stehen die Vermeidungskriterien im Widerspruch zur aktuellen Ortung (Vermeiden der Mautstrecken auf einer gebührenpflichtigen Autobahn).	Überprüfen Sie die Vermeidungskriterien.

FRAGE	ANTWORT	ABHILFE
Lange Wartezeit nach dem Einlegen einer CD.	Beim Einlegen eines neuen Mediums liest das System eine bestimmte Anzahl von Daten (Verzeichnis, Titel, Interpret...). Dieser Vorgang kann einige Sekunden dauern.	Dies ist völlig normal.
Das Bluetooth-Telefon lässt sich nicht anschließen.	Möglicherweise ist die Bluetooth-Funktion Ihres Telefons nicht aktiviert oder das Telefon wird nicht angezeigt.	<ul style="list-style-type: none"> - Vergewissern Sie sich, dass die Bluetooth-Funktion Ihres Telefons aktiviert ist. - Vergewissern Sie sich, dass Ihr Telefon angezeigt wird.
Der Ton des Telefons mit aktiviertem Bluetooth ist nicht hörbar.	Der Ton hängt gleichzeitig vom System und vom Telefon ab.	Die Lautstärke des MyWay eventuell auf Maximallautstärke stellen und gegebenenfalls die Lautstärke des Telefons erhöhen.

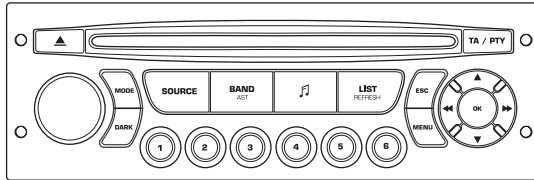

Autoradio

AUTORADIO/BLUETOOTH



Das Autoradio ist so codiert, dass es nur in Ihrem Fahrzeug funktioniert. Wenn es in ein anderes Fahrzeug eingebaut werden soll, wenden Sie sich an das CITROËN-Händlernetz, um das System konfigurieren zu lassen.



Aus Sicherheitsgründen muss der Fahrer die Bedienungsschritte, die erhöhte Aufmerksamkeit erfordern, bei stehendem Fahrzeug durchführen.
Um bei abgestelltem Motor die Batterie zu schonen, kann sich das Autoradio nach einigen Minuten selbsttätig ausschalten.

INHALT

01	Erste Schritte	S.	210
02	Lenkradbetätigungen	S.	211
03	Hauptmenü	S.	212
04	Audio	S.	213
05	USB-Gerät	S.	216
06	Bluetooth Funktionen	S.	219
07	Einstellungen	S.	222
08	Bildschirmstrukturen	S.	224
	Häufig gestellte Fragen	S.	229

01 ERSTE SCHRITTE

Auswahl des Geräteteils:
Radio, CD-Spieler, MP3-Player,
USB-Anschluss, Cinch-
Anschluss, Streaming.

Auswahl der
Wellenbereiche FM1,
FM2, FMast und AM.

Einstellung der
Audio-Optionen:
Balance vorne/hinten,
links/rechts, Höhen/
Tiefen, Loudness,
musikalische
Richtung.

Anzeige der Liste der
lokalen Sender, der
CD- oder MP3-Titel.

Langes Drücken: Titel
der CD oder der MP3-
Verzeichnisse (CD/USB).

Abbruch des
laufenden Vorgangs

Ein/Aus der Funktion TA
(Verkehrsmeldungen).

Langes Drücken: Zugang zum
PTY-Modus* (Programmtypen
Radio).

Automatische Sendersuche
nach unten/oben

Auswahl des vorigen/
nächsten CD-, MP3- oder
USB-Titels.

Bestätigung

CD-Auswurf

Auswahl des
Bildschirmzeigemodus:
Datum, Audiofunktionen,
Bordcomputer, Telefon.

Ein/Aus und
Lautstärkeregelung

Die Taste DARK ändert die Bildschirmanzeige,
um den Fahrkomfort bei Nacht zu erhöhen.

1. Druck: nur Beleuchtung des oberen
Streifens.
2. Druck: Bildschirmanzeige schwarz.
3. Druck: Rückkehr zur Standardanzeige.

Tasten 1 bis 6:
Auswahl von gespeicherten
Radiosendern.
Langes Drücken: Speichern eines
Senders.

Anzeige des
Hauptmenüs

Auswahl der nächstniedrigeren/
höheren Radiofrequenz.
Auswahl des vorigen/nächsten
MP3-Verzeichnisses.
Auswahl der vorigen/nächsten
Verzeichnisses/Genres/Interpreten/
Playlist des USB-Gerätes.

* Je nach Version verfügbar

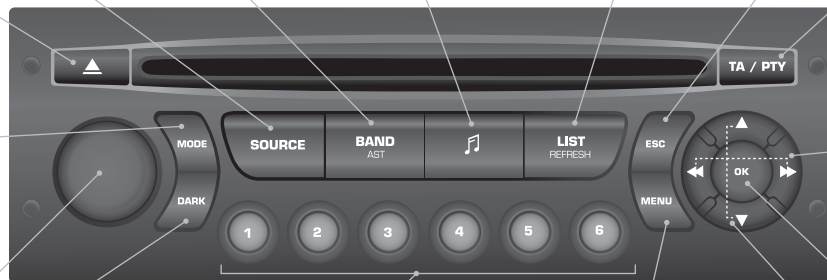

02 BETÄTIGUNGEN AM LENKRAD

Radio: Anwahl des vorigen/nächsten gespeicherten Senders

USB: Anwahl des Genres/Interpreten/ Verzeichnisses der Sortierliste

Anwahl des vorigen/nächsten Menüpunktes

Radio: Automatische Sendersuche nach oben

CD/MP3/USB: Anwahl des nächsten Titels

CD/USB: gedrückt halten: Schneller Vorlauf

Springen innerhalb der Liste

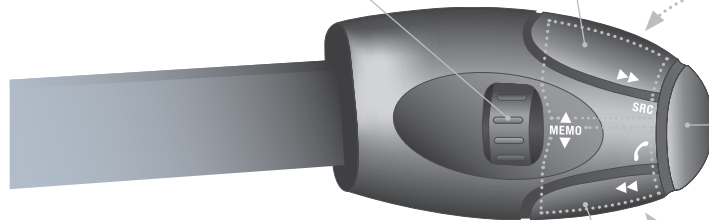

Erhöhung der Lautstärke

Wechsel der Klangquelle

Bestätigung einer Wahl

Telefon abheben/auflegen

Länger als 2 Sekunden drücken:

Zugang zum Telefonmenü.

Verringerung der Lautstärke

Stummschaltung: Ton ausschalten durch gleichzeitiges Drücken der Tasten zur Erhöhung und Verringerung der Lautstärke.

Wiederherstellung des Tons durch Drücken einer der beiden Lautstärketasten.

Radio: Automatische Sendersuche nach unten

CD/MP3/USB: Anwahl des vorigen Titels

CD/USB: gedrückt halten: schneller Rücklauf

Springen innerhalb der Liste

03 HAUPTMENÜ

AUDIO-FUNKTIONEN:
Radio, CD, USB,
Optionen

TELEFON:
Freisprecheinrichtung,
Anschluss des Telefons,
Führen eines Gesprächs

> MONOCHROMBILDSCHIRM C

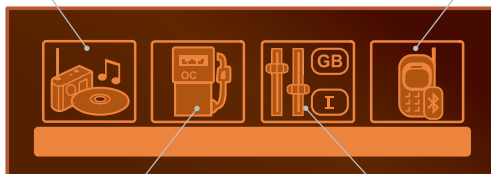

BORDCOMPUTER:
Eingabe der Entfernungen,
Alarmmeldungen, Zustand
der Funktionen

**BENUTZERANPASSUNG-
KONFIGURATION:**
Fahrzeugparameter,
Anzeige, Sprachen

> MONOCHROMBILDSCHIRM A



Eine Gesamtübersicht der einzelnen Menüs finden Sie unter "Bildschirmstrukturen" in diesem Abschnitt.

04 AUDIO



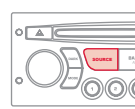

RADIO AUSWAHL EINES SENDERS

1  Drücken Sie mehrfach hintereinander die Taste SOURCE und wählen Sie "Radio".

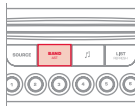

2  Drücken Sie die Taste BAND AST, um einen der folgenden Wellenbereiche zu wählen: FM1, FM2, FMast, AM.



3  Drücken Sie kurz eine der Tasten, um den automatischen Sendersuchlauf zu starten.

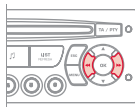

4  Drücken Sie eine der Tasten, um eine manuelle Suche der nächsthöheren/niedrigeren Frequenz durchzuführen.

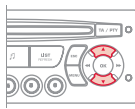

 Drücken Sie die Taste LIST REFRESH, um die Liste der lokal empfangenen Sender (maximal 30) anzuzeigen.
Um diese Liste zu aktualisieren, drücken Sie länger als zwei Sekunden die entsprechende Taste.

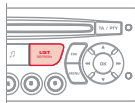

Die äußeren Gegebenheiten (Hügel, Gebäude, Tunnel, Parkhaus, Tiefgarage, etc.) können den Empfang behindern, auch im RDS-Modus zur Senderverfolgung. Das Auftreten dieser Empfangsstörungen ist bei der Ausbreitung von Radiowellen normal und bedeutet nicht, dass ein Defekt am Autoradio vorliegt.

RDS

1  Drücken Sie die MENÜ-Taste.

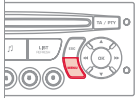

2  Wählen Sie AUDIO-FUNKTIONEN und drücken Sie auf OK.

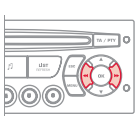

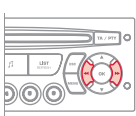

3  Wählen Sie die Funktion VOREINSTELLUNGEN FM-BAND und drücken Sie auf OK.

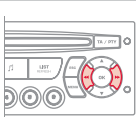

4  Wählen Sie SENDERSUCHLAUF AKTIVIEREN (RDS) und drücken Sie auf OK. Auf dem Bildschirm erscheint RDS.



 Im Modus Radio drücken Sie direkt auf OK, um den Modus RDS zu aktivieren/zu deaktivieren.

 Wird RDS angezeigt, so kann dank der Frequenzverfolgung ein und derselbe Sender kontinuierlich gehört werden. Unter bestimmten Bedingungen ist die Verfolgung eines RDS-Senders nicht im ganzen Land gewährleistet, da die Radiosender das Gebiet nicht zu 100 % abdecken, bei geringerer Empfangsstärke geht die Frequenz auf einen regionalen Sender über.

04 AUDIO

VERKEHRSMELDUNGEN ABHÖREN



Bei der Funktion TA (Traffic Announcement) werden Verkehrsmeldungen vorrangig abgehört. Die Aktivierung dieser Funktion erfordert den einwandfreien Empfang eines Radiosenders, der diesen Nachrichtentyp sendet. Sobald eine Verkehrsmeldung abgegeben wird, schaltet die laufende Audio-Quelle (Radio, CD, Jukebox etc.) automatisch ab, um die Verkehrsnachricht zu empfangen. Der normale Abspielmodus der Audio-Quelle wird gleich nach Beendigung der Meldung fortgeführt.

1

TA / PTY



Zum Aktivieren bzw. Deaktivieren der Ausstrahlung dieser Meldungen die Taste TA drücken.

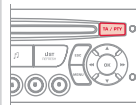

CD-SPIELER CD HÖREN



Verwenden Sie nur runde CDs.

Der Raubkopierschutz auf Original-CDs oder mit einem eigenen CD-Brenner kopierte CDs können unabhängig von der Qualität des Original-CD-Spielers zu Störungen führen.

Legen Sie, ohne auf die Taste EJECT zu drücken, eine CD in den CD-Spieler ein, das Abspielen beginnt automatisch.

1



Um eine bereits eingelegte CD zu hören, drücken Sie mehrfach hintereinander auf die Taste SOURCE und wählen Sie CD.

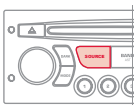

2



Drücken Sie auf eine der Tasten, um einen CD-Titel auszuwählen.

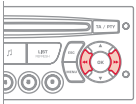

Drücken Sie auf die Taste LIST REFRESH, um die Liste mit den CD-Titeln anzeigen zu lassen.

3



Halten Sie eine der Taste gedrückt für einen schnellen Vor- oder Rücklauf.

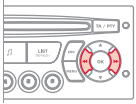

04 AUDIO

CD-MP3-SPIELER MP3-AUFNAHME HÖREN



Legen Sie eine MP3-CD in den CD-Spieler. Das Autoradio durchsucht die gesamten Musiktitel, was ein paar Sekunden oder auch länger dauern kann, bevor das Abspielen beginnt.



Auf ein und derselben CD kann der CD-Spieler bis zu 255 MP3-Dateien lesen, verteilt auf 8 Verzeichnis-Ebenen. Es empfiehlt sich jedoch, die Verzeichnis-Ebenen auf zwei zu beschränken, um die Zeit bis zum Beginn der Wiedergabe zu reduzieren. Beim Abspielen wird die Struktur der Ordner nicht eingehalten. Alle Dateien werden auf gleicher Ebene angezeigt.

1



Um eine bereits eingelegte CD zu hören, drücken Sie mehrfach hintereinander auf die Taste SOURCE und wählen Sie CD.

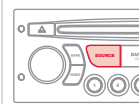

2



Drücken Sie auf eine der Tasten, um einen CD-Titel anzuwählen.

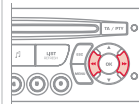

Drücken Sie auf die Taste LIST REFRESH, um die Liste der MP3-Verzeichnisse anzeigen zu lassen.

3



Halten Sie eine der Tasten gedrückt für einen schnellen Vor- oder Rücklauf.

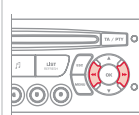

MP3-CD TIPPS UND INFORMATIONEN



Das MP3-Format, eine Abkürzung von MPEG 1, 2 & 2.5 Audio Layer 3, ist eine Norm zur Komprimierung von Audio-Dateien, die es ermöglicht, mehrere Dutzend Musikdateien auf ein und derselben CD abzuspeichern.



Um eine gebrannte CDR oder CDRW abspielen zu können, wählen Sie zum Brennen vorzugsweise die Normen ISO 9660 Level 1, 2 oder Joliet.

Wenn die CD in einem anderen Format gebrannt wurde, wird sie möglicherweise nicht korrekt abgespielt.

Es empfiehlt sich, auf ein und derselben CD stets die gleiche Brenn-Norm mit der kleinstmöglichen Geschwindigkeit (maximal 4x) zu verwenden, um optimale akustische Qualität zu erzielen.

Im besonderen Fall einer Multi-Session-CD empfiehlt sich die Joliet-Norm.



Das Autoradio spielt nur Dateien mit der Erweiterung ".mp3" mit einer Abtastrate von 22,05 kHz oder 44,1 kHz ab. Alle anderen Dateitypen (.wma, .mp4, .m3u...) können nicht gelesen werden.



Es empfiehlt sich, die Dateinamen auf weniger als 20 Zeichen zu beschränken und keine Sonderzeichen (z.B.: " " ? ; ü) zu verwenden, um Probleme bei der Wiedergabe oder Anzeige zu vermeiden.



Leere CDs werden nicht erkannt und können das System beschädigen.

05 USB-GERÄT

ANWENDUNG DER USB-SCHNITTSTELLE

Eine Liste der kompatiblen Geräte und die unterstützten Komprimierungsraten sind beim CITROËN-Händlernetz verfügbar.

1

Diese Anschlusseinheit besteht aus einem USB-Ausgang und einem JACK-Anschluss*. Die Audiodateien werden über ein tragbares Abspielgerät oder einen USB-Stick zu Ihrem Autoradio zum Abspielen über die Lautsprecher Ihres Fahrzeugs übertragen.



2

USB Stick (1.1, 1.2 und 2.0) oder Apple®-Player 5. Generation oder höher:

- Die USB-Sticks müssen das Format FAT oder FAT 32 haben (NTFS wird nicht unterstützt),
- das Verbindungskabel des Apple®-Players ist erforderlich,
- das Navigieren in der Dateibasis erfolgt ebenfalls mit Hilfe der Lenkradbetätigungen.



3

Andere Apple®-Player älterer Generationen und Abspielgeräte, die das MTP Protokoll verwenden*:

- Abspielen nur mit Jack-Jack-Kabelverbindung (nicht mitgeliefert),
- das Navigieren in der Dateibasis erfolgt über das tragbare Abspielgerät.



USB-STICK ANSCHLIESSEN

1



Schließen Sie den USB-Stick direkt oder mit Hilfe eines Verlängerungskabels an die USB-Schnittstelle an. Bei eingeschaltetem Autoradio wird das USB-Gerät gleich nach Anschließen erkannt. Das Abspielen setzt je nach Speicherkapazität des USB-Sticks nach einer gewissen Zeit automatisch ein.

Erkannt werden die Dateiformate .mp3 (nur MPEG1 Layer 3) und .wma (nur Standard 9, Komprimierung bei 128 kbit/s).

Bestimmte Playlistformate werden akzeptiert (m3u, ...).

Bei erneutem Anschließen des zuletzt verwendeten USB-Sticks erfolgt das Abspielen der zuletzt gehörten Musik automatisch.

!

Das System erstellt Abspiellisten (Zwischenspeicher), deren Erstellungszeit von der Speicherkapazität des USB-Gerätes abhängig ist.

Die anderen Quellen können während dieser Zeit verwendet werden.

Die Abspiellisten werden jedes Mal beim Ausschalten der Zündung bzw. beim Anschließen eines USB-Sticks aktualisiert.

Beim ersten Anschließen wird eine Einteilung in Verzeichnisse vorgelegt. Wird das USB-Gerät erneut angeschlossen, bleibt das zuvor gewählte Anordnungssystem erhalten.

* Je nach Fahrzeug

05 USB-GERÄT

BENUTZUNG DER USB-SCHNITTSTELLE

2

Halten Sie die die Taste LIST lange gedrückt, um die verschiedenen Anordnungssysteme anzuzeigen. Wählen Sie nach Verzeichnis/Künstler/Musikrichtung/Playlist aus, drücken Sie anschließend auf OK, um das gewünschte Anordnungssystem auszuwählen und drücken Sie dann erneut auf OK, um Ihre Wahl zu bestätigen.



- Nach Verzeichnis: alle vom Gerät erkannten Verzeichnisse mit Audiodateien.
- Nach Künstler: alle in den ID3 Tags definierten Künstlernamen, alphabetisch angeordnet.
- Nach Musikrichtung: alle in den ID3 Tags definierten Musikrichtungen.
- Nach Playlist: nach den im USB-Gerät gespeicherten Playlists.

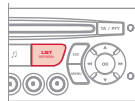

Halten Sie die Taste LIST kurz gedrückt, um die zuvor gewählte Anordnung anzuzeigen.

Die Steuerung innerhalb der Liste erfolgt mit den Tasten Links/Rechts und Oben/Unten.

Drücken Sie auf OK, um die Auswahl zu bestätigen.

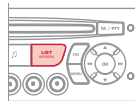

3



Drücken Sie auf eine dieser Tasten, um während des Abspielens zurück zum vorherigen Titel oder zum nächsten Titel der Anordnungsliste zu gelangen.

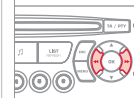

4



Drücken Sie auf eine dieser Tasten, um während des Abspielens zu den vorherigen oder nächsten Menüpunkten wie Musikrichtung/Verzeichnis/Künstler/Playlist der Anordnungsliste zu gelangen.

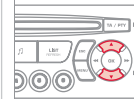

ANSCHLIESSEN EINES APPLE®-PLAYERS AN DIE USB-SCHNITTSTELLE

1

Die im Apple®-Player definierten, zur Verfügung stehenden Listen umfassen die Kategorien Künstler, Musikrichtung und Playlist. Die Funktionen "Auswahl" und "Navigation" werden in den Schritten 1 bis 4 zuvor beschrieben.

!

Keine Festplatte oder andere USB-Geräte als Audio-Geräte an die USB-Schnittstelle anschließen. Dies könnte die Vorrichtung beschädigen.

05 USB-GERÄT

AUX-EINGANG BENUTZEN

JACK- oder USB-Anschluss (je nach Fahrzeug)



Am Aux-Eingang, JACK- oder USB-Anschluss, lässt sich ein tragbares Gerät (MP3-Spieler...) anschließen.



Schließen Sie niemals dasselbe Gerät gleichzeitig an einen JACK- und einen USB-Anschluss an.

1

Schließen Sie das tragbare Gerät (MP3-Spieler...) an den JACK- oder USB-Anschluss mit einem nicht mitgelieferten geeigneten Kabel an.



2



Drücken Sie mehrfach hintereinander auf die Taste SOURCE und wählen Sie AUX.

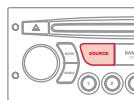

LAUTSTÄRKEREGELUNG DES ZUSATZGERÄTS

1

Stellen Sie zunächst die Lautstärke Ihres tragbaren Geräts ein.



2



Stellen Sie dann die Lautstärke des Autoradios ein.

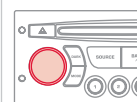

Anzeige und Bedienung erfolgen über das tragbare Gerät.



06 BLUETOOTH FUNKTIONEN



BLUETOOTH-TELEFON

BILDSCHIRM C

(Je nach Modell und Ausführung verfügbar)

Die von der Freisprecheinrichtung angebotenen Dienste hängen vom Netz, von der SIM-Karte und von der Kompatibilität der benutzten Bluetooth-Geräte ab. Schauen Sie in der Bedienungsanleitung Ihres Telefons nach oder erkundigen Sie sich bei Ihrem Netzbetreiber, auf welche Dienste Sie Zugriff haben.

ANSCHLUSS EINES TELEFONS/ERSTE VERBINDUNG



Aus Sicherheitsgründen muss der Fahrer die Bedienungsschritte zum Anschluss des Bluetooth-Mobiltelefons an die Bluetooth-Freisprecheinrichtung seines Autoradios bei stehendem Fahrzeug und eingeschalteter Zündung vornehmen, da sie seine ganze Aufmerksamkeit erfordern.



Für weitere Informationen (Kompatibilität, zusätzliche Hilfe, ...) gehen Sie bitte auf www.citroen.de.

1

Aktivieren Sie die Bluetooth-Funktion an Ihrem Telefon und vergewissern Sie sich, dass es "für alle sichtbar" ist (Konfiguration des Telefons).



2



Drücken Sie die Taste MENÜ.

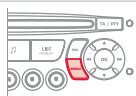

3



Wählen Sie im Menü Folgendes aus:

- Bluetooth-Telefon - Audio
- Konfiguration Bluetooth
- Bluetooth-Suche durchführen

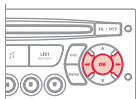

4

Ein Fenster mit einer Meldung darüber, dass die Suche läuft, wird angezeigt.

5

Die ersten 4 erkannten Telefone werden in diesem Fenster angezeigt.



Über den Menüpunkt "TELEFON" gelangt man insbesondere an folgende Funktionen: Verzeichnis*, Anrufliste, Steuerung der Verbindungen mit der Freisprecheinrichtung.

* Wenn ihr Mobiltelefon 100 % kompatibel ist.

6

Wählen Sie in der Liste das zu verbindende Telefon aus. Es kann jeweils nur ein Telefon auf einmal verbunden werden.

7

Eine Bildschirmtastatur wird angezeigt: Geben Sie einen mindestens 4-stelligen PIN-Code ein. Bestätigen Sie mit OK.



8

Eine Meldung erscheint auf dem Display des ausgewählten Telefons. Um die Verbindung anzunehmen, geben Sie den gleichen PIN-Code in Ihr Telefon ein und bestätigen Sie mit OK. Bei Falscheingabe ist die Anzahl der Versuche bei erneuter Eingabe begrenzt.



9

Eine Meldung über die erfolgreiche Verbindung erscheint auf dem Display.



Die zulässige automatische Verbindung ist nur nach vorheriger Konfiguration des Telefons aktiv. Das Verzeichnis sowie die Anrufliste stehen erst nach der Synchronisierungsphase zur Verfügung.

06 BLUETOOTH FUNKTIONEN



ANRUF EMPFANGEN

- 1 Ein eingehender Anruf wird durch einen Rufton und eine Meldung in einem überlagerten Fenster auf dem Bildschirm des Fahrzeugs angezeigt.

- 2  Wählen Sie mit Hilfe der Tasten das Feld JA auf dem Bildschirm aus und bestätigen Sie mit OK.

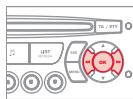

-  Drücken Sie auf den Schalter an der Lenkradbetätigung, um den Anruf anzunehmen.

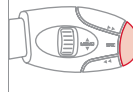

ANRUF STARTEN

- 1 Wählen Sie im Menü "Bluetooth Telefon Audio" den Unterpunkt "Anruf verwalten", dann "Anrufen", "Anrufliste oder Verzeichnis".

- 2 Drücken Sie länger als 2 Sekunden auf den Schalter am Lenkrad, um in Ihr Verzeichnis zu gelangen und navigieren Sie anschließend mit dem Einstellrad.

Oder:
Wählen Sie, bei stehendem Fahrzeug, die Nummer auf der Tastatur Ihres Mobiltelefons.

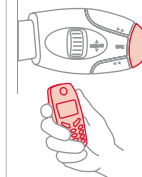

EINEN ANRUF BEENDEN

- 1 Während eines Anrufs drücken Sie länger als zwei Sekunden auf den Schalter am Lenkrad. Um den Anruf zu beenden, bestätigen Sie mit OK.



06 BLUETOOTH FUNKTIONEN



STREAMING AUDIO BLUETOOTH*

!

Drahtlose Übertragung von im Telefon gespeicherten Musikdateien über die Audioanlage. Das Telefon muss die zugehörigen Bluetooth-Profile verwalten können (Profile A2DP/AVRCP).

1

Stellen Sie die Verbindung zwischen Ihrem Mobiltelefon und dem Fahrzeug her. Diese Verbindung kann über das Menü TELEFON des Fahrzeugs oder über die Tastatur des Telefons hergestellt werden. Siehe Schritt 1-9 auf den vorherigen Seiten. Während der Verbindungsphase muss die Zündung eingeschaltet sein und das Fahrzeug stehen.



2

Wählen Sie im Menü TELEFON das zu verbindende Mobiltelefon aus.
Die Audioanlage wird automatisch mit einem neu gekoppelten Mobiltelefon verbunden.

3



Aktivieren Sie den Modus Streaming indem Sie die Taste MODUS** drücken. Die Auswahl der gewohnten Musiktitel kann über das Audiobedienteil oder über die Lenkradbetätigungen*** gesteuert werden. Die Kontextinformationen können auf dem Display angezeigt werden.

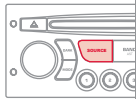

* Je nach Kompatibilität des Telefons

** In einigen Fällen muss das Abspielen der Audiodateien über die Tastatur erfolgen.

*** Falls das Mobiltelefon diese Funktion unterstützt.

07 KONFIGURATION



DATUM UND UHRZEIT EINSTELLEN BILDSCHIRM A

1



Drücken Sie auf die Taste MENU.

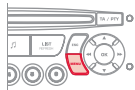

2



Wählen Sie mit den Pfeilen die Funktion DISPLAY CONFIGURATION (Anzeigeneinstellungen) an.

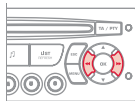

3



Drücken Sie auf OK, um die Wahl zu bestätigen.

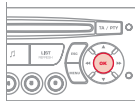

4



Wählen Sie mit den Pfeilen die Funktion YEAR (Jahr) an.

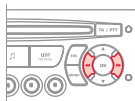

5



Drücken Sie auf OK, um die Wahl zu bestätigen.

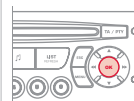

6



Die Kenngröße einstellen.

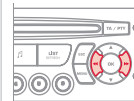

7



Drücken Sie auf OK, um die Wahl zu bestätigen.

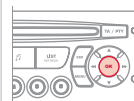

8



Beginnen Sie erneut bei Schritt 1, parametrieren Sie dann die Einstellungen MONTH (Monat), DAY (Tag), HOUR (Stunde), MINUTES (Minuten).

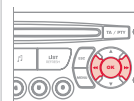

07 KONFIGURATION

DATUM UND UHRZEIT EINSTELLEN BILDSCHIRM C

1



Drücken Sie auf die Taste MENU.

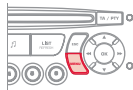

2



Wählen Sie mit den Pfeilen die Funktion BENUTZERANPASSUNG-KONFIGURATION an.

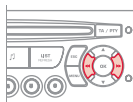

3



Drücken Sie auf OK, um die Wahl zu bestätigen.

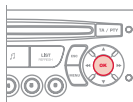

4



Wählen Sie mit den Pfeilen die Funktion KONFIGURATION ANZEIGE an.

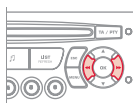

5



Drücken Sie auf OK, um die Wahl zu bestätigen.

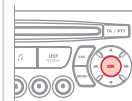

6



Wählen Sie mit den Pfeilen die Funktion EINSTELLUNG DATUM UND UHRZEIT an.

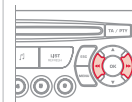

7



Drücken Sie auf OK, um die Wahl zu bestätigen.

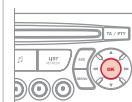

8



Stellen Sie die Parameter nacheinander ein, indem Sie mit der OK-Taste bestätigen. Wählen Sie dann das Feld OK auf dem Bildschirm und bestätigen Sie.

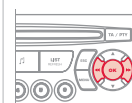

08 BILDSCHIRMSTRUKTUREN

01:17 20°
27. MAI 2011

MONOCHROMBILDSCHIRM A

1 RADIO-CD

2 RDS SUCHE

2 REG-MODUS

2 WIEDERHOLUNG CD

2 ZUFALLSWIEDERGABE



1 HAUPTFUNKTION

2 AUSWAHL A

3 AUSWAHL A1

3 AUSWAHL A2

2 AUSWAHL B...

1 FZG-KONFIG*

2 WISCH HI RÜCK

2 NACHLEUCHTFKT

1 OPTIONEN

2 DIAGNOSE

3 ABFRAGEN

3 VERLASSEN

1 EINHEITEN

2 TEMPERATUR: °CELSIUS/°FAHRENHEIT

2 KRAFTSTOFFVERBRAUCH:
KM/L - L/100 - MPG

* Die Parameter variieren je nach Fahrzeug.

08 BILDSCHIRMSTRUKTUREN

01:17 20
27 APR 2011

EINSTELL ANZ

1

2 JAHR

2

2 MONAT

2

2 TAG

2

2 STUNDE

2

2 MINUTEN

2

2 MODUS 12 H/24 H

2

SPRACHEN

1

2 FRANCAIS

2

2 ITALIANO

2

2 NEDERLANDS

2

2 PORTUGUES

2

2 PORTUGUES-BRASIL

2

2 DEUTSCH

2

2 ENGLISH

2

2 ESPANOL

2

08 BILDSCHIRMSTRUKTUREN



MONOCHROMBILDSCHIRM C



Nach Drücken des Drehschalters OK erhalten Sie je nach Bildschirmanzeige Zugang zu den Kurzmenüs:

RADIO

- 1 aktivieren/deaktivieren RDS
- 1 aktivieren/deaktivieren REG
- 1 aktivieren/deaktivieren Radiotextanzeige

CD/MP3-CD

- 1 aktivieren/deaktivieren Intro
- 1 aktivieren/deaktivieren Titelwiederholung (gesamte aktuelle CD bei Audio-CD, gesamter aktueller Ordner bei MP3-CD)
- 1 aktivieren/deaktivieren Zufallswiedergabe (gesamte aktuelle CD bei Audio-CD, gesamter aktueller Ordner bei MP3-CD)

USB

- 1 aktivieren/deaktivieren Titelwiederholung (aktuell wiedergegebener Ordner/Künstler/Musikrichtung/Playlist)
- 1 aktivieren/deaktivieren Zufallswiedergabe (aktuell wiedergegebener Ordner/Künstler/Musikrichtung/Playlist)

08 BILDSCHIRMSTRUKTUREN



MONOCHROMBILDSCHIRM C

Durch Drücken der MENU-Taste wird Folgendes angezeigt:



AUDIO-FUNKTIONEN

1 VOREINSTELLUNGEN FREQUENZBAND FM

2 Senderverfolgung (RDS)

3 aktivieren/deaktivieren

3 Regionalmodus (REG)

4 aktivieren/deaktivieren

3 Radiotextanzeige (RDTXT)

4 aktivieren/deaktivieren

2 WIEDERGABEMODUS

3 Wiederholung der Alben (RPT)

4 aktivieren/deaktivieren

3 Zufallswiedergabe Titel (RDM)

4 aktivieren/deaktivieren



1 BORDCOMPUTER

2 EINGABE DER ENTFERNUNG BIS ZUM FAHRZIEL

3 Entfernung: x km

2 JOURNAL DER WARNMELDUNGEN

3 Diagnose

2 FUNKTIONSZUSTÄNDE*

3 Funktionen aktiviert oder deaktiviert

* Die Parameter variieren je nach Fahrzeug.



1 BENUTZERANPASSUNG - KONFIGURATION

2 FAHRZEUGPARAMETER DEFINIEREN*

2 KONFIGURATION ANZEIGE

3 Einstellung Helligkeit - Anzeige

4 Normale Anzeige

4 Inverse Anzeige

4 Einstellung Helligkeit (- +)

3 Einstellung Datum und Uhrzeit

4 Einstellung Tag/Monat/Jahr

4 Einstellung Stunde/Minute

4 Auswahl des Modus 12h/24h

3 Auswahl der Einheiten

4 l/100 km - mpg - km/l

4 °Celsius/°Fahrenheit

2 AUSWAHL DER SPRACHE



1 **BLUETOOTH-TELEFON**

2 **Bluetooth-Konfiguration**

3 **Anmelden/Abmelden Telefon**

3 **Funktion Telefon**

3 **Funktion Streaming Audio**

4 Die eingebundenen Telefone abfragen

4 Ein eingebundenes Telefon löschen

4 Bluetooth-Suche durchführen

2 **Anrufen**

3 **Anrufliste**

4 Verzeichnis

2 **Den Anruf steuern**

3 **Laufendes Gespräch beenden**

3 **Stummschaltung aktivieren**

HÄUFIGE FRAGEN

FRAGE	ANTWORT	ABHILFE
Bei den verschiedenen Audioquellen (Radio, CD etc.) ist die Hörqualität unterschiedlich.	Um eine optimale Hörqualität zu gewährleisten, können die Audio-Einstellungen (Lautstärke, Bässe, Höhen, musikalische Richtung, Loudness) an die verschiedenen Klangquellen angepasst werden, was zu hörbaren Abweichungen beim Wechseln der Audioquelle (Radio, CD etc.) führen kann.	Überprüfen Sie, ob die Audio-Einstellungen (Lautstärke, Bässe, Höhen, musikalische Richtung, Loudness) auf die jeweilige Audioquelle angepasst sind. Es empfiehlt sich, die AUDIO-Funktionen (Bässe, Höhen, Balance vorn-hinten, Balance links-rechts) in die mittlere Position zu stellen, bei der musikalischen Richtung "keine" zu wählen, die Loudness im CD-Betrieb auf "aktiv" und im Radio-Betrieb auf "nicht aktiv" zu stellen.
Die CD wird grundsätzlich ausgeworfen oder vom CD-Spieler nicht wiedergegeben.	Die CD wurde verkehrt herum eingelegt, ist nicht lesbar, enthält keine Audio-Daten oder enthält ein vom Autoradio nicht lesbares Audio-Format. Die CD hat einen vom Autoradio nicht identifizierbaren Kopierschutz.	<ul style="list-style-type: none"> - Prüfen Sie, mit welcher Seite die CD in den CD-Spieler eingelegt wurde. - Überprüfen Sie die CD auf ihren Zustand: Sie kann nicht abgespielt werden, wenn sie zu stark beschädigt ist. - Überprüfen Sie den Inhalt, wenn es sich um eine selbst gebrannte CD handelt: Lesen Sie dazu die Tipps im Kapitel Audio nach. - Der CD-Spieler des Autoradios spielt keine DVDs ab. - Manche selbst gebrannten CDs werden aufgrund mangelhafter Qualität von der Audioanlage nicht gelesen.
Die Meldung "Fehler USB-Gerät" wird am Bildschirm angezeigt.	Das Batterieladevolumen des peripheren Anschlussgerätes kann unzureichend sein.	Laden Sie die Batterie des peripheren Anschlussgerätes.
Die Bluetooth-Verbindung wird unterbrochen.	Der USB-Stick wird nicht erkannt. Der USB-Stick kann beschädigt sein.	Den USB-Stick neu formatieren.
Die Klangqualität des CD-Spielers ist schlecht.	Die verwendete CD ist verkratzt oder von schlechter Qualität.	Legen Sie nur hochwertige CDs ein und bewahren Sie sie schonend auf.
	Die Einstellungen des Autoradios (Bässe, Höhen, musikalische Richtung) sind ungeeignet.	Stellen Sie die Höhen oder die Bässe auf 0 und wählen Sie keine musikalische Richtung.

FRAGE	ANTWORT	ABHILFE
Die gespeicherten Sender können nicht empfangen werden (kein Ton, 87,5 MHz in der Anzeige...).	Der eingestellte Wellenbereich ist nicht der richtige.	Drücken Sie auf die Taste BAND AST, um den Wellenbereich einzustellen (AM, FM1, FM2, FMAST), in dem die Sender gespeichert sind.
Der Verkehrsfunk (TA) erscheint in der Anzeige. Ich empfangen jedoch keine Verkehrsinformationen.	Der Sender ist nicht an das regionale Verkehrsfunknetz angeschlossen.	Stellen Sie einen Sender ein, der Verkehrsinformationen ausstrahlt.
Die Empfangsqualität des eingestellten Senders verschlechtert sich stetig oder die gespeicherten Sender können nicht empfangen werden (kein Ton, 87,5 MHz in der Anzeige...).	Das Fahrzeug ist zu weit vom eingestellten Sender entfernt oder es befindet sich keine Sendestation in der befahrenen Region.	Aktivieren Sie die RDS-Funktion, damit das System prüfen kann, ob sich ein stärkerer Sender in der Region befindet.
	Die Umgebung (Hügel, Gebäude, Tunnel, Parkhaus, Tiefgarage, ...) kann den Empfang behindern, auch im RDS-Modus zur Senderverfolgung.	Dies ist völlig normal und bedeutet nicht, dass ein Defekt am Autoradio vorliegt.
	Die Antenne fehlt oder wurde beschädigt (zum Beispiel in einer Waschanlage oder Tiefgarage).	Lassen Sie die Antenne im CITROËN-Händlernetz überprüfen.
Tonausfall von 1 bis 2 Sekunden im Radiobetrieb.	Das RDS-System sucht während dieses kurzen Tonausfalls eine Frequenz, die gegebenenfalls einen besseren Empfang des Senders ermöglicht.	Deaktivieren Sie die RDS-Funktion, wenn dies zu häufig und immer auf derselben Strecke vorkommt.
Bei abgestelltem Motor schaltet sich das Radio nach einigen Minuten aus.	Bei abgestelltem Motor hängt die Dauer, während der das Autoradio in Betrieb ist, vom Ladezustand der Batterie ab. Dieses Ausschalten ist normal: Das Autoradio geht in den Energiesparmodus über und schaltet sich aus, um die Fahrzeugbatterie zu schonen.	Starten Sie den Motor, um die Batterie aufzuladen.
Auf dem Bildschirm erscheint die Meldung "Das Audiosystem ist überhitzt".	Um die Anlage bei zu hoher Umgebungstemperatur zu schützen, schaltet das Autoradio in einen automatischen Hitzeschutzmodus, der zu einer Verringerung der Lautstärke oder zum Ausschalten des CD-Spielers führt.	Schalten Sie die Audioanlage für einige Minuten aus, damit sie abkühlen kann.

STICHWORTVERZEICHNIS

- A** Abblendlicht.....73, 145
Ablagebox82
Ablageflächen86
ABS und EBV102
Abtauen.....49
Aktualisieren der
 Uhrzeit.....222, 223
Aktualisieren des
 Datums.....222, 223
Aktualisierung Gefahrenzonen...190
Anbringen der Dachträger163
Anhängelasten167, 169, 171
Anschlüsse für Zusatzgeräte.....216
Anschluss für
 Zusatzgeräte196, 218
Antiblockiersystem (ABS).....102
Antriebsschlupfregelung
 (ASR)103
Anzeige Kombiinstrument ...22, 113
Armaturenbrett-Beleuchtung34
Armlehne55
Armlehne hinten86
ASR und ESP.....103
Audio-Anschlüsse196, 216, 218
Außenspiegel58
Ausstattung Kofferraum.....89
Ausstattung vorn82
Austausch der Batterie der
 Fernbedienung62
Austausch der
 Glühlampen.....144, 147
Austausch der
 Scheibenwischerblätter79, 159
Austausch der Sicherungen150
Austausch des
 Innenraumfilters133
- A** Austausch des Luftfilters133
Austausch des Ölfilters133
Austausch des Partikelfilters134
Autobahnfunktion (Blinker).....101
Autoradio209, 224, 226
Autoradio, Fernbedienung
 am Lenkrad211
AUX-Eingang196, 216, 218
- B** Batterie133, 157
Batterie der
 Fernbedienung62, 63
Becherhalter82
Befestigungsösen.....89
Behälter der
 Scheibenwaschanlage132
Beladen20, 163
Belüftung20, 47-50
Belüftungsdüsen47
Benzinmotor71, 130, 166
Berganfahrhilfe117
Betriebskontrollleuchten23, 26
Bildschirmstruktur.....201, 224, 226
Blinker101
Bluetooth (Telefon)197, 198
Bluetooth Audio-Streaming221
Bluetooth
 Freisprecheinrichtung...197, 198, 219
 Bordcomputer.....41, 44-46
 Bordeigenes Navigationssystem...183
 Bordinstrumente22
 Bremsassistent102
 Bremsbeläge134
- B** Bremsen134
Bremshilfe102
Bremsleuchten147
Bremsseiben134
- D** Dachhimmel Panoramadach69
Dachträger163
Dämmerbeleuchtung75
Datum (Einstellung)....200, 222, 223
Deckenleuchten80, 149
Dieselmotor71, 131, 170
Dokumententaschen86
Dosenhalter86
Drehzahlmesser22
Duftpatrie53
Duftpender.....53
- E** Einklemmsicherung64
Einparkhilfe hinten125
Einschaltautomatik
 Beleuchtung73, 75
Einschaltautomatik Warnblinkler ...101
Einstellung der
 Uhrzeit.....35, 37, 200, 223
Einstellung des
 Datums.....35, 37, 200, 223
Elektronische Anlasssperrung....61, 63
Elektronischer
 Bremskraftverteiler (EBV)102
Elektronisches
 Stabilitätsprogramm (ESP).....103
Energiesparmodus159
Energiesparmodus,159
Entlastung der Batterie.....158

STICHWORTVERZEICHNIS

- E** Entlüften der Kraftstoffanlage 129
Entriegeln von innen 67
Entriegelung 60
Ersatzrad 140
ESP/ASR 103
- F** Fahrtrichtungsanzeiger 101
Fahrtrichtungsanzeiger
(Blinker) 101, 147
Fahrzeugabmessungen 172
Fahrzeug abschleppen 160
Fahrzeug anhalten 62, 116
Fahrzeugidentifizierung 173
Farbbildschirm 16:9 180, 201
Fensterheber 64
Fernbedienung 60, 63
Fernlicht 73, 145
Feststellbremse 112, 134
Flaschenhalter 82
Follow me home 76
Freisprecheinrichtung... 197, 198, 219
Frontairbags 108, 111
Füllstand Bremsflüssigkeit 132
Füllstand Dieselzusatz 133
Füllstände und Kontrollen ...130-133
Füllstand
Scheibenwaschanlage 132
Füllstandskontrollen 132, 133
- G** Gängige Wartungsarbeiten 20
Gangschalthebel 20
Gangwechsellanzeige 113
Gefahrenzonen (Aktualisierung)... 190
Gepäckabdeckung 89
- G** Gesamtkilometerzähler 34
Geschwindigkeitsbegrenzer 121
Geschwindigkeitsregler 123
Gewichte und
Anhängelasten 167, 169, 171
GPS 183
- H** Haken 89, 91
Handleuchte 81, 89, 149
Handschuhfach 83
Hauptmenü 212
Heckscheibenheizung 49
Heckscheibenwaschanlage 78
Heckscheibenwischer 78
Heizung 20, 49
Helligkeitsregler 34
Höhenverstellung der
Sicherheitsgurte 104
Hupe 101
- I** Inaktivieren der Fensterheber
hinten 64
Inaktivieren des
Beifahrerairbags 108
Innenausstattung 82
Innenbeleuchtung 80, 149
Innenraumfilter 133
Innenspiegel 59
Inspektionen 20
ISOFIX-Befestigungen 97
ISOFIX-Kindersitze 97-99
- K** Kartenhalter 85
Kartenleseleuchten 80, 149
Kenndaten 173
Kennzeichenbeleuchtung 147
Kinder 95, 98, 99
Kinder (Sicherheit) 100
Kindersicherheit... 92, 95, 98-100, 108
Kindersitze 92, 94-96
Kinderüberwachungsspiegel 83
Klimaanlage 20
Klimaanlage, automatisch 48, 51
Klimaanlage, manuell 48, 49
Klinkenanschluss 216, 218
Kofferraum 68
Kofferraumbeleuchtung 81, 149
Kombiinstrument 22
Kontrollen 130, 131, 133, 134
Kontrollleuchten 23, 26, 27
Kopfairbags 110, 111
Kopfstützen vorn 55
Kraftstoff 20, 71
Kraftstoffpanne (Diesel) 129
Kraftstofftank 70, 72
Kraftstofftankanzeige 70
Kraftstoff tanken 70-72
Kraftstoffverbrauch 20
Kühlfüllstandsstand 132
Kurzmenüs 181, 182
- L** Lackreferenz 173
Laden der Batterie 157
Lampen (Austausch) 144, 147
Laufwerke für Musik-
Speichermedien 194

STICHWORTVERZEICHNIS

- L** Lenkrad (Verstellung) 59
Lenkradschloss 61
Lenkradverstellung
in Höhe und Tiefe 59
Leseleuchten hinten 80
Leuchtweitenverstellung der
Scheinwerfer 76
Lichtschalter 73
LPG 168
Luftdruck Reifen 20
Luftfilter 133
- M** Make-up Spiegel 83
Mechanisches Getriebe 112, 113
Mechanisches Getriebe, elektronisch
gesteuert 114, 118, 134
Messinstrument 22
Mindestfüllstand Kraftstoff 70
Mobiler
Gepäckraumboden 89, 90
Modus Batterie-Entlastung 158
Monochrombildschirm 212, 224, 226
Motordaten 166, 168, 170
Motorhaube 128
Motorhaubenstütze 128
Motorraum 130, 131
MP3-CD 195, 215
MP3 CD-Spieler 195, 215
Multifunktionsanzeige
(mit Autoradio) 37, 39, 41
Multifunktionsanzeige
(ohne Autoradio) 35
Multifunktionsbildschirm
(mit Autoradio) 37, 39, 41
- M** Multifunktionsbildschirm
(ohne Autoradio) 35
MyWay 180, 201
- N** Nachleuchtfunktion 75
Navigationssystem 183
Nebelscheinwerfer 74, 146
Nebelschlussleuchte Austausch ... 148
Nebelschlussleuchten 74
Notbedienung
Kofferraum 68
Notbedienung Türen 68
Notruf 102, 176
Notruf mit Lokalisierung 176
- Ö** Öffnen
der Motorhaube 128
Öffnen der Tankklappe 70
Öffnen der Türen 60, 66
Öffnen des Kofferraums 60, 68
Ölfilter 133
Ölmessstab 33, 132
Ölstand 33, 132
Ölstandsanzeige 33, 132
Ölstandskontrolle 33
- P** Pannenhilferuf 102, 176
Pannenhilferuf mit
Lokalisierung 176
Panoramaglasdach 69
Partikelfilter 133, 134
Provisorisches
Reifenpannenset 135
- R** Rad abnehmen 142
Radio 193, 213
Rad montieren 142
Radwechsel 140
Regelmäßige Kontrollen 133, 134
Reifen 20
Reifen aufpumpen
(gelegentliches Aufpumpen
mit Reifenpannenset) 135
Reifendruck 173
Reifendruckkontrolle
(mit Reifenpannenset) 135
Reifenpanne 135
Reifenpannenset 135
Reinitialisieren der
Fensterheber 64
Reinitialisieren der
Fernbedienung 62
Rollo 86
Rücksitzbank 56
Rückfahrcheinwerfer 147
Rückstellung der
Wartungsanzeige 32
Rückstellung des
Tageskilometerzählers 34
- S** Schalter für Fensterheber 64
Schalter für Sitzheizung 55
Schalthebel mechanisches
Getriebe 112
Schalthebel mechanisches
Getriebe, elektronisch
gesteuert 114, 134
Scheibenwaschanlage 78
Scheibenwischer 77, 79

STICHWORTVERZEICHNIS

- S** Scheibenwischerschalter77-79
Scheinwerfer
 (Leuchtweitenverstellung)76
Schließen der Türen.....60, 66
Schließen des Kofferraum.....60, 68
Schlüssel mit
 Fernbedienung60, 61, 63
Schubfach84
Schutzmaßnahmen für
 Kinder.....92, 95, 98, 99, 108
Seitenairbags110, 111
Seitlicher Zusatzblinker145
Seriennummer des
 Fahrzeugs173
Sicherheitsgurte104, 107
Sicherungen150
Sicherung gegen
 Falschtanken.....72
Sicherungskasten
 Armaturenbrett151
Sicherungskasten
 Motorraum153
Signalhorn101
Sitz flach umklappen56
Sitzheizung.....55
Sitzverstellung54, 56
Skiklappe88
Sonnenblende83
Sparsame Fahrweise20
Standlicht73, 145, 147
Starten des Fahrzeugs.....61, 114
Staufächer82, 89
Staukästen86
Steckdose
 Zubehör 12 V82, 84, 86
- S** Stop & Start.....46, 51, 70, 118,
 128, 133, 157
Synchronisieren der
 Fernbedienung62
- T** Tabellen Gewichte und
 Anhängelasten167, 169, 171
Tabellen Motoren.....166, 168, 170
Tabellen Sicherungen.....150
Tageskilometerzähler34
Tankinhalt70
Tankklappe70, 72
Technische Daten.....166, 168, 170
Telefon.....197, 198
Teppichschoner85
Teppichschoner entfernen.....85
TMC (Verkehrsinformationen)191
Transport langer
 Gegenstände.....88
Türen66
Typenschild173
- U** Uhrzeit
 (Einstellung)200, 222, 223
Umwelt20, 63
USB-Anschluss216, 218
USB-Gerät.....216
- V** Verkehrsinformationen...192, 193, 214
Verkehrsinformationen
 (TMC).....191, 192
Verriegeln von innen67
- V** Verstellung der
 Kopfstützen55, 56
Vordersitze54
- W** Wagenheber140
Warnblinker101
Warnleuchten27
Wartungsanzeige31
Werkzeug140
Wischautomatik77, 79
- Z** Zentralverriegelung60, 67
Zubehör164
Zugbetrieb162
Zündschlüssel nicht
 abgezogen62

Diese Betriebsanleitung stellt alle für das gesamte Produktprogramm verfügbaren Ausstattungselemente vor.

Ihr Fahrzeug verfügt je nach Ausstattungslevel, der Version und den Besonderheiten des Verkaufslandes über einen Teil der in dieser Betriebsanleitung beschriebenen Ausstattungselemente.

Die Beschreibungen und Abbildungen sind unverbindlich. Automobiles CITROËN behält sich das Recht vor, Änderungen bezüglich Technik, Ausstattungen und Zubehörteilen vorzunehmen, ohne die vorliegende Betriebsanleitung aktualisieren zu müssen.

Dieses Dokument ist integraler Bestandteil Ihres Fahrzeugs. Bitte achten Sie darauf, dieses beim Weiterverkauf Ihres Fahrzeugs an den neuen Eigentümer weiterzugeben.

Wenden Sie sich, wenn Arbeiten an Ihrem Fahrzeug auszuführen sind, in jedem Fall an eine Fachwerkstatt, die über entsprechende technische Informationen, Fachkenntnisse und Ausrüstung verfügt. All diese Voraussetzungen erfüllen die Vertragswerkstätten des CITROËN-Händlernetzes.

In Anwendung der Bestimmungen der europäischen Richtlinie über Altfahrzeuge (Richtlinie 2000/53) bestätigt Automobiles CITROËN, dass die darin festgeschriebenen Ziele erreicht werden und Recycling-Material bei der Herstellung der vertriebenen Produkte verwendet wird.

Nachdruck bzw. Übersetzung, auch auszugsweise, sind ohne schriftliche Genehmigung von Automobiles CITROËN verboten.

Gedruckt in der EU
Allemand
06-11

Automobiles CITROËN

Siège social : 6 rue Fructidor - 75835 Paris Cedex 17 - France

TÉL. : +33 (0) 1 58 79 79 79 - www.citroën.fr

S.A. au capital de 16 000 000 € - R.C.S. Paris 642 050 199 - Siret 642 050 199 00990 - APE 741 J



11C3O.0020

Allemand

2011 – DOCUMENTATION DE BORD

4Dconcept
Diadeis
Edipro

Wartung überfällig

Bei jedem Einschalten der Zündung **blinkt der Schlüssel** für einige Sekunden, um Ihnen anzuzeigen, dass die Wartung möglichst schnell durchgeführt werden muss.

Beispiel: Sie haben die fällige Wartung um 300 km überschritten.

Beim Einschalten der Zündung erscheint für einige Sekunden -300 km.

Einige Sekunden nach dem Einschalten der Zündung nimmt der Kilometerzähler seine normale Funktion wieder auf. **Der Schlüssel bleibt weiterhin erleuchtet.**

i Die verbleibende Kilometerzahl kann je nach Fahrgewohnheiten des Fahrers mit dem Faktor Zeit aufgehoben werden.

Der Schlüssel kann deshalb auch aufleuchten, wenn Sie die in dem Wartungs- und Garantieheft angegebene Dauer seit der letzten Wartung überschritten haben.