

BETRIEBSANLEITUNG

Fahrzeug und Infotainment

ŠKODA KODIAQ



ŠKODA





565012705AA

Vorwort

Sie haben sich für einen ŠKODA entschieden, herzlichen Dank für das Vertrauen.

Die Beschreibung der Fahrzeugbedienung, wichtige Hinweise zur Sicherheit, Fahrzeugpflege, Wartung und Selbsthilfe, sowie technische Fahrzeugdaten, sind dieser Betriebsanleitung zu entnehmen.

Lesen Sie bitte diese Betriebsanleitung aufmerksam, denn die Vorgehensweise im Einklang mit dieser Anleitung ist Voraussetzung für die richtige Nutzung des Fahrzeugs.

Bei der Nutzung des Fahrzeugs sind immer die allgemein verbindlichen landesspezifischen gesetzlichen Bestimmungen (bspw. für die Kinderbeförderung, Airbagabschaltung, Reifenverwendung, den Straßenverkehr etc.) zu beachten.

Bitte widmen Sie die Aufmerksamkeit immer dem Autofahren! Als Fahrer tragen Sie die volle Verantwortung für die Verkehrssicherheit.

Wir wünschen Ihnen viel Freude mit Ihrem ŠKODA und allzeit gute Fahrt.

Ihre ŠKODA AUTO



565012705AA

Inhaltsverzeichnis

Sachmängelhaftung und ŠKODA Garantie für Neuwagen	5
Gedruckte Betriebsanleitung	7
Online-Betriebsanleitung	8
Erläuterungen	9
Aufbau der Betriebsanleitung und weitere Informationen	10
Verwendete Abkürzungen	
Sicherheit	
Passive Sicherheit	12
Allgemeine Hinweise	12
Richtige und sichere Sitzposition	12
Notruf	15
Sicherheitsgurte	16
Sicherheitsgurte verwenden	16
Gurtaufrollautomaten und Gurtstraffer	18
Airbag-System	19
Beschreibung des Airbag-Systems	19
Airbags abschalten	22
Sichere Beförderung von Kindern	24
Kindersitz	24
Befestigungssysteme	27
Bedienung	
Cockpit	33
Übersicht	32
Instrumente und Kontrollleuchten	34
Kombi-Instrument	34
Kontrollleuchten	35

Informationssystem	45
Fahrerinformationssystem	45
Bedienung des Informationssystems	47
Fahrdaten (Multifunktionsanzeige)	48
MAXI DOT-Display	50
Service-Intervall-Anzeige	51
Personalisierung	52
Entriegeln und Öffnen	54
Entriegeln und Verriegeln	54
Diebstahlwarnanlage	59
Gepäckraumklappe mit manueller Bedienung	61
Elektrische Gepäckraumklappe	61
Fensterbedienung	64
Panorama-Schiebe-/Ausstelldach	66
Licht und Sicht	68
Licht	68
Innenleuchten	74
Sicht	75
Scheibenwischer und -wascher	77
Rückspiegel	79
Sitze und Kopfstützen	81
Vordersitze	81
Rücksitze	84
Kopfstützen	87
Sitzheizung und -belüftung	88
Lenkradheizung	90
Praktische Ausstattungen	91
Innenraumausstattung	91
Elektrische Steckdosen	100
Aschenbecher und Zigarettenzünder	102
Tablethalter	103

Transport von Ladung	104
Gepäckraum und Transport	104
Variabler Ladeboden im Gepäckraum	111
Transport auf dem Dachgepäckträger	113
Heizung und Lüftung	113
Heizung, manuelle Klimaanlage, Climatronic	113
Zusatzheizung (Standheizung und -lüftung)	118
Online-Dienste ŠKODA Connect	121
Einleitende Informationen	121
Care Connect-Dienste	122
Infotainment Online-Dienste	123
Infotainment	
Einleitende Informationen	124
Wichtige Hinweise	124
Infotainmentübersicht	125
Infotainmentbedienung	128
Infotainmentbedienung	128
Sprachbedienung	131
Aktualisierung der Infotainment-Software	134
Infotainment-Einstellungen - Columbus, Amundsen, Bolero	135
Infotainment-Systemeinstellungen	135
Einstellungen des Menüs Radio	138
Einstellungen des Menüs Medien	139
Einstellungen des Menüs Bilder	139
Einstellungen des Menüs Video-DVD	139
Einstellungen des Menüs Telefon	140
Einstellungen des Menüs SmartLink+	141
Einstellungen des Menüs Navigation	141
Infotainment-Einstellungen - Swing	144
Infotainment-Systemeinstellungen	144
Einstellungen des Menüs Radio	145
Einstellungen des Menüs Medien	146

Einstellungen des Menüs Telefon	146	Import eigener Ziele	193	Proaktiver Insassenschutz (Crew Protect Assist)	263
Einstellungen des Menüs SmartLink+	147	Karte	195	Spurhalteassistent (Lane Assist)	264
Radio	147	Zielführung	198	Stauassistent	267
Bedienung	147	Route	201	Assistent für Notsituationen	267
Medien	150	Wegpunktmodus	204	Verkehrszeichenerkennung	268
Bedienung	150	Verkehrsmeldungen	206	Müdigkeitserkennung	270
Audioquellen	153	Fahrzeugsysteme	208	Reifendruck-Überwachung	271
Bilder	158	CAR - Fahrzeugeinstellungen	208	Anhängevorrichtung und Anhänger	272
Bildbetrachter	158	Fahren		Anhängevorrichtung	272
Video-DVD	159	Anfahren und Fahren	210	Anhängevorrichtung verwenden	274
Videoplayer	159	Motor anlassen und abstellen	210	Betriebshinweise	
Media Command	161	START-STOPP-System	212	Pflege und Wartung	277
Bedienung	161	Bremsen und Parken	214	Servicearbeiten, Anpassungen und technische Änderungen	277
Telefon	163	Manuelles Schalten und Pedale	217	Service-Intervalle	279
Einleitende Informationen	163	Automatisches Getriebe	218	Reinigung und Pflege	281
Kopplung und Verbindung	166	Motor-Einfahren und wirtschaftliches Fahren	220	Prüfen und Nachfüllen	286
Verwendung der SIM-Karte im externen Modul	169	Schäden am Fahrzeug vermeiden	222	Kraftstoff	286
rSAP	170	Assistenzsysteme	223	AdBlue® und dessen Nachbefüllung	289
Telefonfunktionen	171	Allgemeine Hinweise	223	Motorraum	290
Textmitteilungen (SMS)	175	Brems- und Stabilisierungssysteme	223	Motoröl	292
Hotspot (WLAN) und Datenverbindung	177	OFF ROAD-Modus	226	Kühlmittel	294
Hotspot (WLAN)	177	Einparkhilfe (ParkPilot)	228	Bremsflüssigkeit	295
Datenverbindung	178	Ausparkassistent und Assistent zur „Totwinkel“-Überwachung	232	Fahrzeuggatterie	295
SmartLink+	179	Rückfahrkamera	235	Räder	298
Einleitende Informationen	179	Umgebungsansicht (Area View)	239	Felgen und Reifen	298
Android Auto	180	Parklenkassistent	242	Betrieb bei winterlichen Witterungsverhältnissen	301
Apple CarPlay	181	Anhängerrangierassistent (Trailer Assist)	247	Selbsthilfe	
MirrorLink®	182	Geschwindigkeitsregelanlage	249	Notausstattung und Selbsthilfe	303
Anwendung ŠKODA One App	184	Geschwindigkeitsbegrenzer	250	Notausstattung	303
Navigation	185	Automatische Distanzregelung (ACC)	253	Radwechsel	304
Einleitende Informationen	185	Front Assist	258		
Ziel suchen und eingeben	188	Auswahl des Fahrmodus (Driving Mode Selection)	261		

Pannenset	309
Starthilfe	311
Fahrzeug abschleppen	312
Fernbedienung und herausnehmbare Leuchte	
- Batterie/Akkus wechseln	314
Notentriegelung/-verriegelung	315
Scheibenwischerblätter austauschen	317
Sicherungen und Glühlampen	319
Sicherungen	319
Glühlampen	322

Technische Daten

Technische Daten	328
Grundlegende Fahrzeugdaten	328
Fahrzeugspezifische Angaben je nach	
Motorisierung	333

Stichwortverzeichnis

Sachmängelhaftung und ŠKODA Garantie für Neuwagen

Sachmängelhaftung

Ihr ŠKODA Partner als Verkäufer haftet Ihnen gegenüber für Sachmängel an Ihrem ŠKODA Neuwagen, an ŠKODA Original Teilen und an ŠKODA Original Zubehör im Einklang mit den gesetzlichen Vorschriften und dem Kaufvertrag.

ŠKODA Garantie für Neuwagen

Über die Sachmängelhaftung hinaus gewährt Ihnen die Gesellschaft ŠKODA AUTO die ŠKODA Garantie für Neuwagen (nachfolgend als „ŠKODA Garantie“ bezeichnet), nach den im weiteren Text beschriebenen Konditionen.

Im Rahmen der ŠKODA Garantie wird die Gesellschaft ŠKODA AUTO folgende Leistungen bereitstellen.

- ▶ Kostenlose Reparatur von Schäden aufgrund eines Mangels, die innerhalb von zwei Jahren ab Beginn der ŠKODA Garantie an Ihrem Fahrzeug auftreten.
- ▶ Kostenlose Reparatur von Schäden aufgrund eines Lackmangels, die innerhalb von drei Jahren ab Beginn der ŠKODA Garantie an Ihrem Fahrzeug auftreten.
- ▶ Kostenlose Reparatur von Durchrostungen an der Karosserie, die innerhalb von zwölf Jahren ab Garantiebeginn an Ihrem Fahrzeug auftreten. Als Durchrostungen der Karosserie sind ausschließlich Durchrostungen von Karosserieblechen von der Innenseite zur Außenseite von der ŠKODA Garantie erfasst.

Der Garantiebeginn ist der Tag, an dem dem ersten Käufer beim Kauf der Neuwagen vom ŠKODA Partner übergeben wird¹⁾. Dieses Datum muss vom ŠKODA Partner in der Betriebsanleitung Ihres Fahrzeugs » *Dokumentation der Fahrzeugübergabe* dementsprechend vermerkt werden.

Die Fahrzeugreparatur kann durch Ersatz oder Instandsetzung des mangelhaften Teils erfolgen. Ersetzte Teile werden Eigentum des ŠKODA Servicepartners.

Weitergehende Ansprüche aus der ŠKODA Garantie bestehen nicht. Insbesondere entsteht kein Anspruch auf Ersatzlieferung, kein Rücktrittsrecht, kein Anspruch auf Bereitstellung eines Ersatzwagens für die Dauer der Nachbesserung und auf Schadenersatz.

Falls Ihr ŠKODA Fahrzeug von einem ŠKODA Partner in einem Land des Europäischen Wirtschaftsraumes (also die Länder der Europäischen Union, Norwegen, Island und Liechtenstein) oder der Schweiz gekauft wurde, so sind Ansprüche aus der ŠKODA Garantie ebenfalls bei einem ŠKODA Servicepartner in einem dieser Länder geltend zu machen.

Sollte Ihr ŠKODA Fahrzeug von einem ŠKODA Partner außerhalb des Europäischen Wirtschaftsraumes und der Schweiz gekauft worden sein, so sind Ansprüche aus der ŠKODA Garantie auch bei einem ŠKODA Servicepartner außerhalb des Europäischen Wirtschaftsraumes und der Schweiz geltend zu machen.

Voraussetzung für eine Leistung aus der ŠKODA Garantie ist, dass rechtzeitig und fachgerecht alle Servicearbeiten nach den Vorgaben der Gesellschaft ŠKODA AUTO durchgeführt wurden. Die fachgerechte Durchführung der Servicearbeiten nach den Vorgaben der Gesellschaft ŠKODA AUTO muss bei der Geltendmachung von Ansprüchen aus der ŠKODA Garantie belegt werden. Im Falle eines versäumten Service bzw. im Falle eines nicht nach den Vorgaben der Gesellschaft ŠKODA AUTO durchgeführten Service bestehen jedoch gleichwohl Garantieansprüche fort, wenn und soweit Sie nachweisen können, dass der versäumte Service bzw. der nicht nach den Vorgaben der Gesellschaft ŠKODA AUTO durchgeführte Service nicht ursächlich für die Beschädigung geworden ist.

Natürlicher Verschleiß Ihres Fahrzeugs ist von der ŠKODA Garantie ausgeschlossen. Die ŠKODA Garantie umfasst ebenfalls nicht Mängel an Fremdaufbauten, Fremdeinbauten und Fremdausbauten sowie Mängel am Fahrzeug, die durch diese verursacht wurden. Das Gleiche gilt für Zubehör, welches nicht werksseitig eingebaut und/oder geliefert wurde. ▶

¹⁾ Aufgrund der Anforderungen der allgemein verbindlichen landesspezifischen gesetzlichen Bestimmungen, kann anstatt des Datums der Fahrzeugübergabe das Datum der Erstzulassung angegeben werden.

Garantieansprüche bestehen ferner nicht, wenn die Beschädigung durch einen der nachfolgenden Umstände entstanden ist.

- ▶ Unerlaubte Nutzung, unsachgemäße Behandlung (z. B. Einsatz bei motorsportlichen Wettbewerben oder Überladung), unsachgemäße Pflege und Wartung oder unerlaubte Veränderungen Ihres Fahrzeugs.
- ▶ Nichtbeachtung von Vorschriften in der Bedienungsanleitung bzw. in anderen werkseitig gelieferten Anleitungen.
- ▶ Fremdeinwirkung oder äußere Einflüsse (z. B. Unfall, Hagel, Überschwemmung u. Ä.).
- ▶ In das Fahrzeug Teile an- oder eingebaut wurden, deren Verwendung ŠKODA AUTO nicht genehmigt hat oder das Fahrzeug in einer von ŠKODA AUTO nicht genehmigten Weise verändert worden ist (z. B. Tuning).
- ▶ Von Ihnen ein Schaden nicht unverzüglich bei einem Fachbetrieb angezeigt oder nicht fachgerecht beseitigt wurde.

Den Nachweis der fehlenden Ursächlichkeit trägt der Kunde.

Durch die vorliegende ŠKODA Garantie werden die gesetzlichen Rechte des Käufers aus der Sachmängelhaftung gegenüber dem Verkäufer des Fahrzeugs und mögliche Ansprüche aus Produkthaftungsgesetzen nicht beschränkt.

Mobilitätsgarantie

Die Mobilitätsgarantie steht für ein Gefühl der Gewissheit für Reisen in Ihrem Fahrzeug.

Sollte Ihr Fahrzeug einmal unterwegs infolge eines unerwarteten Defekts liegen bleiben, können für Sie im Rahmen der Mobilitätsgarantie Leistungen für die Sicherung Ihrer weiteren Mobilität erbracht werden, zu denen folgende Leistungen gehören: Pannenhilfe am Pannenort und das Abschleppen zum ŠKODA Servicepartner, technische Hilfe am Telefon bzw. Inbetriebnahme vor Ort.

Sollte die Reparatur Ihres Fahrzeugs nicht am selben Tag erfolgen, dann kann der ŠKODA Servicepartner bei Bedarf noch weitere nachträgliche Leistungen vermitteln, wie eine Ersatzbeförderung (Bus, Zug u. Ä.), die Bereitstellung eines Ersatzfahrzeugs u. Ä.

Hinsichtlich der Bedingungen zur Bereitstellung der Mobilitätsgarantie für Ihr Fahrzeug informieren Sie sich bei Ihrem ŠKODA Partner. Dieser teilt Ihnen ebenfalls die detaillierten Geschäftsbedingungen der Mobilitätsgarantie in Bezug auf Ihr Fahrzeug mit. Für den Fall, dass sich auf Ihr Fahrzeug keine Mobilitätsgarantie bezieht, informieren Sie sich bei einem beliebigen ŠKODA Servicepartner hinsichtlich der Möglichkeit eines nachträglichen Abschlusses.

Optionale ŠKODA Garantieverlängerung

Falls Sie beim Kauf Ihres Neuwagens eine ŠKODA Garantieverlängerung erworben haben, so verlängert sich damit die zweijährige ŠKODA Garantie hinsichtlich der kostenfreien Durchführung sämtlicher Garantiereparaturen, auf die von Ihnen gewählte Dauer bzw. bis zum Erreichen des gewählten Limits der Laufleistung, je nachdem, was zuerst eintritt.

Die beschriebene Lackgarantie und die Garantie gegen Durchrostung bleiben von der ŠKODA Garantieverlängerung unberührt.

Die ŠKODA Garantieverlängerung bezieht sich nicht auf Außen- und Innenfolien.

Die Informationen über die detaillierten Bedingungen der ŠKODA Garantieverlängerung stellt Ihnen Ihr ŠKODA Partner bereit.

i Hinweis

Die ŠKODA Garantieverlängerung ist nur für einige Länder erhältlich.

Gedruckte Betriebsanleitung

In der gedruckten Betriebsanleitung sind die wichtigsten Informationen bezüglich der Fahrzeugbedienung enthalten. Die Betriebsanleitung mit weiteren ausführlichen Informationen steht in der **Online-Version** auf den ŠKODA-Internetseiten zur Verfügung » **Abb. 1** auf Seite 8.

Diese Betriebsanleitung gilt für alle **Karosserievarianten** des Fahrzeugs, für alle zugehörigen **Modellvarianten** sowie für alle **Ausstattungsstufen**.

In dieser Betriebsanleitung sind **alle möglichen Ausstattungsvarianten** beschrieben, ohne diese als Sonderausstattung, Modellvariante oder marktabhängige Ausstattung zu kennzeichnen. Somit sind in Ihrem Fahrzeug **nicht alle Ausstattungskomponenten**, die in dieser Betriebsanleitung beschrieben werden, vorhanden.

Der Ausstattungsumfang des Fahrzeugs bezieht sich auf den Kaufvertrag zum Fahrzeug. Mit Fragen bezüglich des Ausstattungsumfangs wenden Sie sich bitte ggf. an einen ŠKODA Partner.

Die **Abbildungen** in dieser Betriebsanleitung dienen nur zur Illustration. Die Abbildungen können in unwesentlichen Details von Ihrem Fahrzeug abweichen, diese sind nur als eine allgemeine Information zu verstehen.

ŠKODA AUTO arbeitet ständig an der Weiterentwicklung aller Fahrzeuge. Jederzeit sind deshalb Änderungen des Lieferumfangs in Form, Ausstattung und Technik möglich. Die in dieser Betriebsanleitung aufgeführten Informationen entsprechen dem Informationsstand zum Zeitpunkt des Redaktionsschlusses.

Aus den technischen Angaben, Abbildungen und Informationen dieser Betriebsanleitung können daher keine rechtlichen Ansprüche hergeleitet werden.

Wir empfehlen, die **Internetseiten**, auf die in dieser Betriebsanleitung verwiesen wird, in der klassischen Darstellung anzuzeigen. Bei der mobilen Darstellung der Internetseiten können möglicherweise nicht alle benötigten Informationen enthalten bleiben.



Die Online-Betriebsanleitung enthält einige ausführliche Informationen, die in der gedruckten Version der Betriebsanleitung nicht aufgeführt sind.

Zur **Anzeige der Online-Betriebsanleitung** ist wie folgt vorzugehen.

1. Den QR-Code » **Abb. 1** einlesen **oder** die folgende Adresse in den Webbrowser eingeben.
<http://go.skoda.eu/owners-manuals>
Die Internetseite mit einer Modellübersicht der Marke ŠKODA wird geöffnet.
2. Das gewünschte Modell auswählen - es wird ein Menü mit den Anleitungen angezeigt.
3. Den Bauzeitraum sowie die Sprache auswählen.
4. Eine der folgenden Anleitungsvarianten auswählen.
 - Datei im **pdf**-Format
 - **Online**-Version der Anleitung
 - Variante für das mobile Gerät - **Anwendung MyŠKODA App**







Verwendete Begriffe

- „Fachbetrieb“ - Werkstatt, die eine fachliche Durchführung von Servicearbeiten für die Fahrzeuge der Marke ŠKODA durchführt. Ein Fachbetrieb kann sowohl ein ŠKODA Partner, ein ŠKODA Servicepartner, als auch eine unabhängige Werkstatt sein.
- „ŠKODA Servicepartner“ - Werkstatt, die vertraglich durch die Gesellschaft ŠKODA AUTO oder deren Vertriebspartner autorisiert worden ist, Servicearbeiten für die Fahrzeuge der Marke ŠKODA durchzuführen und ŠKODA Original Teile zu verkaufen.
- „ŠKODA Partner“ - Unternehmen, das durch die Gesellschaft ŠKODA AUTO oder deren Vertriebspartner autorisiert worden ist, Neufahrzeuge der Marke ŠKODA zu verkaufen und, soweit zutreffend, deren Service bei Verwendung ŠKODA Original Teile durchzuführen und ŠKODA Original Teile zu verkaufen.

Texthinweise

- „Drücken“ - kurzes Drücken (z. B. einer Taste) innerhalb von 1 s
- „Halten“ - langes Drücken (z. B. einer Taste) für länger als 1 s

Symbolerläuterung

-  Verweis auf das einleitende Modul eines Kapitels mit wichtigen Informationen und Sicherheitshinweisen
-  Situationen, bei denen das Fahrzeug möglichst bald anzuhalten ist
-  Eingetragenes Warenzeichen
-  Textanzeige im MAXI DOT-Display
-  Textanzeige im Segmentdisplay
-  Kennzeichnung des nächsten Bedienungsschritts

! ACHTUNG

Texte mit diesem Symbol machen auf **ernste Unfall-, Verletzungs- oder Lebensgefahr** aufmerksam.

! VORSICHT

Texte mit diesem Symbol machen auf die Gefahr der Fahrzeugbeschädigung oder eine mögliche Funktionsunfähigkeit einiger Systeme aufmerksam.

i Hinweis

Texte mit diesem Symbol enthalten zusätzliche Informationen.

Aufbau der Betriebsanleitung und weitere Informationen

Aufbau der Betriebsanleitung

Die Betriebsanleitung ist hierarchisch in die folgenden Bereiche unterteilt.

- **Absatz** (z. B. Betriebshinweise) - der Titel des Absatzes ist auf der linken Seite unten angegeben
 - **Hauptkapitel** (z. B. Prüfen und Nachfüllen) - der Titel des Hauptkapitels ist auf der rechten Seite unten angegeben
 - **Kapitel** (z. B. Motoröl)
 -  **Einleitung zum Thema** - Modulübersicht innerhalb des Kapitels, einleitende Informationen zum Kapitelinhalt, ggf. für das gesamte Kapitel gültige Hinweise
 - **Modul** (z. B. Prüfen und Nachfüllen)

Informationssuche

Bei der Informationssuche in der Betriebsanleitung empfehlen wir, das **Stichwortverzeichnis** am Ende der Betriebsanleitung zu nutzen.

Richtungsangaben

Alle Richtungsangaben, wie „links“, „rechts“, „vorn“, „hinten“, beziehen sich auf die Vorwärtsfahrtrichtung des Fahrzeugs.

Einheiten

Die Volumen-, Gewichts-, Geschwindigkeits- und Längenangaben werden in metrischen Einheiten angegeben, sofern es nicht anders angegeben ist.

Displayanzeige

In dieser Betriebsanleitung wird für die Darstellung im Display des Kombi-Instruments die Anzeige im MAXI DOT-Display verwendet, sofern es nicht anders angegeben ist.

Hilfe im Notfall

Im Pannenfall können die benötigten Pannendienst-Kontaktinformationen den folgenden Stellen entnommen werden.

- ▶ Kontaktdaten vom ŠKODA Partner (bspw. Fensteraufkleber)
- ▶ Infotainment (Menü Telefon - Pannen-/Infodienst)
- ▶ Mobile Anwendung ŠKODA
- ▶ ŠKODA-Webseiten

Verwendete Abkürzungen

Abkürzung	Bedeutung
1/min	Motorumdrehungen pro Minute
ABS	Antiblockiersystem
ACC	automatische Distanzregelung
AGM	Fahrzeugaakkterietyp
APN	Bezeichnung des Zugangspunktes für die Datenverbindung
ASR	Traktionskontrolle
CO ₂	Kohlendioxid
COC	Konformitätserklärung
DPF	Dieselpartikelfilter
DSG	automatisches Doppelkupplungsgetriebe
DSR	aktive Lenkungsunterstützung
EDS	elektronische Differenzialsperre
ECE	Europäische Wirtschaftskommission
EPC	Kontrolle der Motorelektronik
ESC	Stabilisierungskontrolle
ET	Einpresstiefe der Felge
EU	Europäische Union
HBA	Bremsassistent
HHC	Berganfahrassistent
KESSY	schlüsselloses Entriegeln, Starten und Verriegeln
kW	Kilowatt, Maßeinheit für die Leistung
LED	Leuchtmitteltyp
M1	ein ausschließlich oder vorwiegend für den Personentransport konstruierter Personenwagen
M1G	Personenwagen mit erhöhter Geländegängigkeit
MCB	Multikollisionsbremse
MG	Schaltgetriebe
MSR	Motorschleppmomentregelung

Abkürzung	Bedeutung
N1	ein ausschließlich oder vorwiegend für den Gütertransport konstruierter Kastenwagen
Nm	Newtonmeter, Maßeinheit für das Motordrehmoment
PIN	persönliche Identifikationsnummer
Qi	Standard für drahtloses Aufladen durch elektrische Induktion
TDI CR	Dieselmotor mit Turboaufladung und Einspritzsystem Common-Rail
TSA	Gespannstabilisierung
TSI	Benzinmotor mit Turboaufladung und Direkteinspritzung
VIN	Fahrzeug-Identifizierungsnummer
W	Watt, Maßeinheit für die Leistung
Wi-Fi	drahtloses Datennetzwerk
XDS	Funktionserweiterung der elektronischen Differenzialsperre

Sicherheit

Passive Sicherheit

Allgemeine Hinweise

Einleitung zum Thema

In diesem Abschnitt der Anleitung finden Sie wichtige Informationen zum Thema passive Sicherheit. Wir haben hier alles zusammengefasst, was Sie beispielsweise über die Sicherheitsgurte, Airbags, Sicherheit von Kindern u. Ä. wissen sollten.

Weitere wichtige Informationen zur Sicherheit finden Sie auch in den nächsten Kapiteln dieser Betriebsanleitung. Die Betriebsanleitung sollte sich deshalb immer im Fahrzeug befinden.

Vor jeder Fahrt

Zu Ihrer eigenen Sicherheit und der Sicherheit Ihrer Mitfahrer beachten Sie vor jeder Fahrt folgende Punkte.

- ▶ Die Beleuchtungs- und Blinkanlage auf Funktion prüfen.
- ▶ Die Scheibenwischer auf Funktion und die Scheibenwischerblätter auf Zustand prüfen. Den Scheibenwaschwasserstand prüfen.
- ▶ Sicherstellen, dass alle Fensterscheiben eine gute Sicht nach außen gewährleisten.
- ▶ Die Rückspiegel so einstellen, dass die Sicht nach hinten gewährleistet ist. Sicherstellen, dass die Spiegel nicht verdeckt sind.
- ▶ Den Reifenfülldruck prüfen.
- ▶ Den Motoröl-, Bremsflüssigkeits- und Kühlmittelstand prüfen.
- ▶ Mitgeführte Gepäckstücke sicher befestigen.
- ▶ Die zulässigen Achslasten und das zulässige Gesamtgewicht des Fahrzeugs nicht überschreiten.
- ▶ Alle Türen sowie die Motorraum- und Gepäckraumklappe schließen.
- ▶ Sicherstellen, dass keine Gegenstände die Pedale behindern können.
- ▶ Kinder durch einen geeigneten Kindersitz schützen » [Seite 24](#), *Sichere Beförderung von Kindern*.
- ▶ Die richtige Sitzposition einnehmen. Ihre Mitfahrer darauf hinweisen, die richtige Sitzposition einzunehmen » [Seite 12](#), *Richtige und sichere Sitzposition*.

Fahrsicherheit

Für die Verkehrssicherheit sind die folgenden Hinweise zu beachten.

- ▶ Sich durch nichts vom Verkehrsgeschehen ablenken lassen (z. B. durch die Mitfahrer, durch Telefongespräche u. Ä.).
- ▶ Niemals fahren, wenn Ihre Fahrtüchtigkeit beeinträchtigt ist (z. B. durch Medikamente, Alkohol, Betäubungsmittel u. Ä.).
- ▶ Die Verkehrsregeln und die zulässige Fahrgeschwindigkeit einhalten.
- ▶ Die Fahrgeschwindigkeit stets dem Straßenzustand sowie den Verkehrs- und Witterungsverhältnissen anpassen.
- ▶ Auf langen Fahrten regelmäßig Pausen machen (spätestens alle zwei Stunden).

Richtige und sichere Sitzposition

Einleitung zum Thema

Vor Fahrtbeginn die richtige Sitzposition einnehmen und diese Sitzposition während der Fahrt nicht verändern. Auch die Mitfahrer anweisen, die richtige Sitzposition einzunehmen und diese Sitzposition während der Fahrt nicht zu verändern.

Für den **Beifahrer** gelten die folgenden Hinweise, deren Nichtbeachtung zu schweren Verletzungen oder auch zum Tode führen kann.

- ▶ Sich nicht an die Schalttafel lehnen.
- ▶ Die Füße nicht auf die Schalttafel legen.

Für alle **Insassen** gelten die folgenden Hinweise, deren Nichtbeachtung zu schweren Verletzungen oder auch zum Tode führen kann.

- ▶ Nicht nur auf dem vorderen Bereich des Sitzes sitzen.
- ▶ Nicht zur Seite gerichtet sitzen.
- ▶ Nicht aus dem Fenster lehnen.
- ▶ Die Gliedmaßen nicht aus dem Fenster halten.
- ▶ Die Füße nicht auf das Sitzpolster legen.

! ACHTUNG

- Die Vordersitze und alle Kopfstützen müssen immer der Körpergröße entsprechend eingestellt sowie die Sicherheitsgurte immer richtig angelegt sein, damit die Fahrzeuginsassen mit größtmöglicher Wirksamkeit geschützt werden.
- Jeder Insasse muss den zum Sitzplatz gehörenden Sicherheitsgurt richtig anlegen. Kinder müssen mit einem geeigneten Rückhaltesystem gesichert sein » Seite 24, *Sichere Beförderung von Kindern*.
- Während der Fahrt dürfen die Sitzlehnen nicht zu weit nach hinten geneigt sein, weil sonst die Wirkung der Sicherheitsgurte und des Airbag-Systems beeinträchtigt wird - es besteht Verletzungsgefahr!

! ACHTUNG

Durch eine falsche Sitzposition setzt sich der Insasse lebensgefährlichen Verletzungen aus.

Richtige Sitzposition des Fahrers



Abb. 2 Richtige Sitzposition des Fahrers / Richtige Lenkradhaltung

📖 Lesen und beachten Sie zuerst ! auf Seite 13.

Zu Ihrer eigenen Sicherheit und um die Verletzungsgefahr bei einem Unfall zu verringern, sind die folgenden Hinweise zu beachten.

- ✓ Den Fahrersitz in Längsrichtung so einstellen, dass die Pedale mit leicht angewinkelten Beinen völlig durchgetreten werden können.
- ✓ Bei Fahrzeugen mit Fahrer-Knieairbag den Fahrersitz in Längsrichtung so einstellen, dass der Abstand der Beine zur Schalttafel im Bereich des Knieairbags mindestens 10 cm beträgt » Abb. 2 - [B].

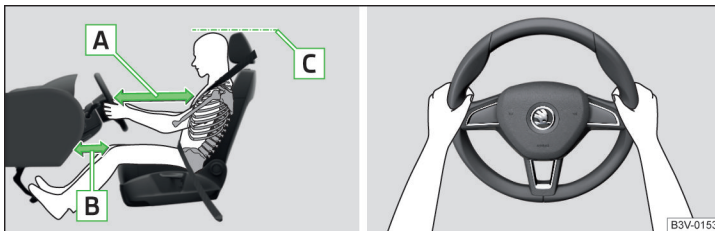
- ✓ Die Sitzlehne so einstellen, dass das Lenkrad im oberen Punkt mit leicht angewinkelten Armen erreicht werden kann.
- ✓ Das Lenkrad so einstellen, dass der Abstand zwischen Lenkrad und Brustbein mindestens 25 cm beträgt » Abb. 2 - [A].
- ✓ Die Kopfstütze so einstellen, dass die Oberkante der Kopfstütze sich möglichst auf einer Höhe mit dem oberen Teil Ihres Kopfes befindet (gilt nicht für Sitze mit integrierter Kopfstütze) » Abb. 2 - [C].
- ✓ Den Sicherheitsgurt richtig anlegen » Seite 16, *Sicherheitsgurte verwenden*.

! ACHTUNG

- Einen Abstand zum Lenkrad von mindestens 25 cm und einen Abstand der Beine zur Schalttafel im Bereich des Knieairbags von mindestens 10 cm einhalten. Wenn Sie den Mindestabstand nicht einhalten, kann Sie das Airbag-System nicht schützen - Lebensgefahr!
- Während der Fahrt das Lenkrad mit beiden Händen seitlich am äußeren Rand in der „9-Uhr“- und „3-Uhr“-Position festhalten » Abb. 2. Niemals das Lenkrad in der „12-Uhr“-Position oder in einer anderen Art und Weise festhalten (z. B. in der Lenkradmitte, am inneren Lenkradrand u. Ä.). Anderenfalls könnte man sich bei der Airbagauslösung schwere Verletzungen an Armen, Händen und Kopf zuziehen.
- Dafür sorgen, dass sich keine Gegenstände im Fahrerfußraum befinden, da diese während der Fahrt in das Fußhebelwerk gelangen könnten. Man wäre dann nicht mehr in der Lage, das Kupplungspedal zu betätigen, zu bremsen oder Gas zu geben.

Lenkradposition einstellen



Abb. 3 Lenkradposition einstellen

📖 Lesen und beachten Sie zuerst **!** auf Seite 13.

Die Lenkradposition kann in Höhe und Längsrichtung verstellt werden.

- Den Sicherungshebel unter dem Lenkrad in Pfeilrichtung **1** schwenken » Abb. 3.
- Das Lenkrad in die gewünschte Position einstellen. Das Lenkrad kann in Pfeilrichtung **2** verstellt werden.
- Den Sicherungshebel bis zum Anschlag in Pfeilrichtung **3** drücken.

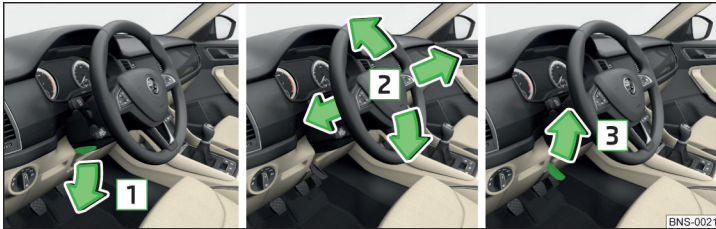
! ACHTUNG

- Das Lenkrad niemals während der Fahrt, sondern nur bei stehendem Fahrzeug einstellen!
- Den Sicherungshebel nach der Einstellung immer verriegeln, damit das Lenkrad seine Position nicht unbeabsichtigt verändert - es besteht Unfallgefahr!

Richtige Sitzposition des Beifahrers

📖 Lesen und beachten Sie zuerst **!** auf Seite 13.

Für die Sicherheit des Beifahrers und um die Verletzungsgefahr bei einem Unfall zu verringern, sind die folgenden Hinweise zu beachten.

- ✓ Den Beifahrersitz so weit wie möglich nach hinten stellen. Der Beifahrer muss einen Mindestabstand von 25 cm zur Schalttafel einhalten, damit ihm der Airbag im Falle einer Auslösung die größtmögliche Sicherheit bietet.
- ✓ Die Kopfstütze so einstellen, dass die Oberkante der Kopfstütze sich möglichst auf einer Höhe mit dem oberen Teil Ihres Kopfes befindet » Abb. 2 auf Seite 13 - **C** (gilt nicht für Sitze mit integrierter Kopfstütze).
- ✓ Den Sicherheitsgurt richtig anlegen » Seite 16, Sicherheitsgurte verwenden.

! ACHTUNG

- Einen Abstand zur Schalttafel von mindestens 25 cm einhalten, anderenfalls kann Sie das Airbag-System nicht schützen - Lebensgefahr!
- Die Füße während der Fahrt immer im Fußraum halten - die Füße niemals auf die Schalttafel, aus dem Fenster oder auf die Sitzfläche legen! Im Falle eines Bremsmanövers oder Unfalls setzen Sie sich einem erhöhten Verletzungsrisiko aus. Bei einer Airbagauslösung können Sie sich durch eine falsche Sitzposition tödliche Verletzungen zuziehen!

Richtige Sitzposition der Mitfahrer auf den Rücksitzen

📖 Lesen und beachten Sie zuerst **!** auf Seite 13.

Für die Sicherheit der Mitfahrer auf den Rücksitzen und um die Verletzungsgefahr bei einem Unfall zu verringern, sind die folgenden Hinweise zu beachten.

- ✓ Die Kopfstütze so einstellen, dass die Oberkante der Kopfstütze sich möglichst auf einer Höhe mit dem oberen Teil des Kopfes befindet » Abb. 2 auf Seite 13 - **C**.
- ✓ Den Sicherheitsgurt richtig anlegen » Seite 16, Sicherheitsgurte verwenden.

Notruf

Gilt nur für einige Länder



Abb. 4
Kontrollleuchte und Notruftaste

Das Notrufsystem (nachstehend nur System) dient zum automatischen oder manuellen Verbindungsaufbau zu einer Notrufnummer.

Über das System verfügen Fahrzeuge mit dem Dienst Care Connect » Seite 121.

Nach dem Verbindungsaufbau erfolgt die Kommunikation mit der verbundenen Zentrale über den im Fahrzeug verbauten Lautsprecher und das Mikrofon.

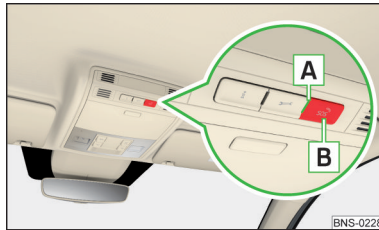
Kontrollleuchte und Notruftaste » Abb. 4

A Kontrollleuchte

B  - Verbindungsaufbau zur Notrufnummer

Automatischer Verbindungsaufbau

Bei einem Unfall mit Airbag-Auslösung baut das System automatisch eine Verbindung zu einer Notrufnummer auf.

Bei einem leichteren Unfall bietet das System automatisch über den Infotainmentbildschirm den Verbindungsaufbau zu einer Notruf- oder Pannenummer an.

Manueller Verbindungsaufbau

- › Die Taste **B** » Abb. 4 für länger als 3 s drücken (der Verbindungsaufbau kann durch erneutes Drücken der Taste **beendet** werden).
- › Zum **Verbindungsaufbau** die im Infotainmentbildschirm / im Display des Kombi-Instruments angezeigte Meldung bestätigen **oder** einige Sekunden warten, der Verbindungsaufbau erfolgt automatisch. Die Kontrollleuchte **A** blinkt grün.

Die **Funktion des Systems** wird nach dem Einschalten der Zündung durch Aufleuchten der Kontrollleuchte **A** angezeigt » Abb. 4.

- ▶ Bei funktionsfähigem System leuchtet die Kontrollleuchte grün.
- ▶ Bei einer Systemstörung leuchtet die Kontrollleuchte rot.

! ACHTUNG

- Für die Systemfunktion ist die Verfügbarkeit eines Mobilfunknetzes unentbehrlich - bei einem nicht verfügbaren Mobilfunknetz ist kein Notruf möglich.
- Bei einer Systemstörung besteht die Gefahr, dass das System bei einem Unfall nicht auslöst! Dieses ist unverzüglich von einem Fachbetrieb überprüfen zu lassen.

i Hinweis

- Das System sendet, zusammen mit dem Verbindungsaufbau zur Notrufnummer, die vordefinierten Fahrzeug- sowie Insassendaten zum Unfallzeitpunkt (z. B. die Fahrzeug-Identifizierungsnummer, den Fahrzeugstandort, die Anzahl der angegurteten Insassen, die Anzahl der ausgelösten Airbags u. Ä.) an die Notrufzentrale.
- Befindet sich das Fahrzeug in einem Gebiet ohne funktionsfähige Notrufsysteminfrastruktur, dann erfolgt keine Fahrzeugdatenübermittlung an die Notrufzentrale.

Sicherheitsgurte

Sicherheitsgurte verwenden

Einleitung zum Thema

Richtig angelegte Sicherheitsgurte bieten bei einem Unfall einen guten Schutz. Sie verringern das Risiko einer Verletzung und erhöhen die Überlebenschance bei einem schweren Unfall.

Die Sicherheitsgurte reduzieren in erheblichem Maße die Bewegungsenergie. Weiterhin verhindern diese unkontrollierte Bewegungen, die ihrerseits schwere Verletzungen nach sich ziehen können.

Bei der Beförderung von Kindern sind folgende Hinweise zu beachten » [Seite 24](#), *Sichere Beförderung von Kindern*.

ACHTUNG

- Den Sicherheitsgurt vor jeder Fahrt anlegen! Das gilt auch für andere Mitfahrer - es besteht Verletzungsgefahr!
- Die höchstmögliche Schutzwirkung der Sicherheitsgurte wird nur in der richtigen Sitzposition erreicht » [Seite 12](#), *Richtige und sichere Sitzposition*.
- Die Sitzlehnen der Vordersitze dürfen nicht zu weit nach hinten geneigt sein, da sonst die Sicherheitsgurte ihre Wirkung verlieren können.

ACHTUNG

Hinweise für den Umgang mit den Sicherheitsgurten

- Das Gurtband darf nicht eingeklemmt oder verdreht sein oder an scharfen Kanten scheuern.
- Darauf achten, dass der Sicherheitsgurt beim Schließen der Tür nicht eingeklemmt wird.

ACHTUNG

Hinweise für die richtige Verwendung der Sicherheitsgurte

- Die Höhe des Sicherheitsgurts so einstellen, dass der Schultergurtteil ungefähr über die Schultermitte - keinesfalls über den Hals - verläuft.
- Mit einem Sicherheitsgurt dürfen niemals zwei Personen (auch keine Kinder) angegurtet werden.

ACHTUNG (Fortsetzung)

- Die Schlosszunge darf nur in das zum jeweiligen Sitzplatz gehörende Schlossteil gesteckt werden. Das falsche Anlegen des Sicherheitsgurts beeinträchtigt seine Schutzwirkung und das Verletzungsrisiko wird erhöht.
- Viele Kleidungsschichten und lose Kleidung (z. B. Mantel über Sakko) beeinträchtigen den einwandfreien Sitz und die Funktion der Sicherheitsgurte.
- Keine Klemmen oder andere Gegenstände zum Einstellen der Sicherheitsgurte (z. B. zum Verkürzen der Sicherheitsgurte bei kleineren Personen) verwenden.
- Die Sicherheitsgurte der zweiten bzw. dritten Sitzreihe können ihre Funktion nur dann zuverlässig erfüllen, wenn die jeweilige Rücksitzlehne richtig verrastet ist » [Seite 84](#).

ACHTUNG

Hinweise für die Pflege der Sicherheitsgurte

- Das Gurtband muss sauber gehalten werden. Verschmutztes Gurtband kann die Funktion des Gurtaufrollautomaten beeinträchtigen » [Seite 285](#).
- Die Sicherheitsgurte dürfen nicht ausgebaut oder in irgendeiner Art und Weise verändert werden. Nicht versuchen, die Sicherheitsgurte selbst zu reparieren.
- Den Zustand der Sicherheitsgurte regelmäßig prüfen. Wenn Beschädigungen eines der Teile des Sicherheitsgurtsystems (bspw. des Gurtbands, der Gurtverbindungen, des Aufrollautomaten, des Schlossteils u. Ä.) festgestellt werden, muss der jeweilige Sicherheitsgurt von einem Fachbetrieb unverzüglich ersetzt werden.
- Sicherheitsgurte, die während eines Unfalls beansprucht wurden, von einem Fachbetrieb ersetzen lassen. Außerdem sind auch die Verankerungen der Sicherheitsgurte zu prüfen.

Richtiger Gurtbandverlauf



Abb. 5 Gurtbandverlauf des Schulter- und Beckengurts / Gurtbandverlauf bei schwangeren Frauen



Abb. 6 Gurthöheneinstellung für die Vordersitze

📖 Lesen und beachten Sie zuerst **!** auf Seite 16.

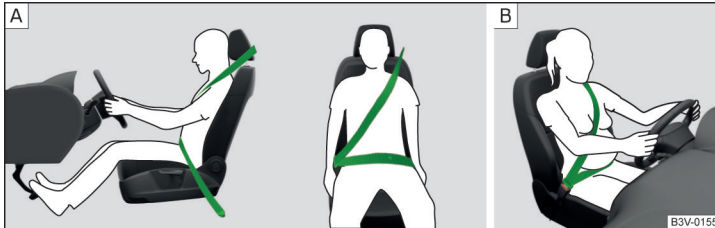
Für die größtmögliche Schutzwirkung der Sicherheitsgurte ist der Gurtbandverlauf von großer Bedeutung.

Der **Schultergurtteil** muss ungefähr über die Schultermitte (keinesfalls über den Hals) verlaufen und gut am Oberkörper anliegen » Abb. 5 - **A**.

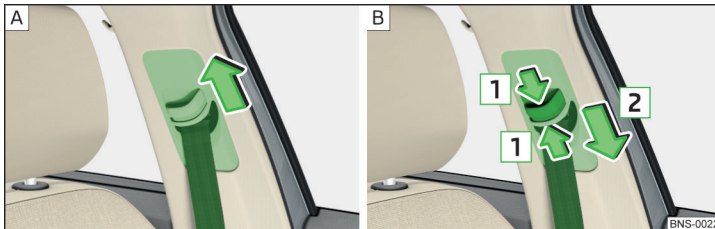
Der **Beckengurtteil** muss vor das Becken gelegt werden (darf nicht über den Bauch verlaufen) und muss immer fest anliegen » Abb. 5 - **A**.

Bei **schwangeren Frauen** muss der Beckengurtteil möglichst tief am Becken anliegen, damit kein Druck auf den Unterleib ausgeübt wird » Abb. 5 - **B**.

Gurthöheneinstellung für die Vordersitze

➤ Den Umlenkbeschlag **nach oben** in Pfeilrichtung verschieben » Abb. 6 - **A**.

➤ **Oder:** Die Sicherung in Richtung der Pfeile **1** zusammendrücken und den Umlenkbeschlag **nach unten** in Pfeilrichtung **2** verschieben » Abb. 6 - **B**.

➤ Nach dem Einstellen durch ruckartiges Ziehen am Gurt prüfen, ob der Umlenkbeschlag sicher eingerastet ist.

! ACHTUNG

- Immer auf den richtigen Gurtbandverlauf der Sicherheitsgurte achten. Falsch angelegte Sicherheitsgurte können selbst bei leichten Unfällen zu Verletzungen führen.
- Ein zu lose angelegter Sicherheitsgurt kann zu Verletzungen führen, da sich Ihr Körper bei einem Unfall aufgrund der Bewegungsenergie weiter nach vorn bewegt und somit abrupt durch den Sicherheitsgurt abgebremst wird.
- Das Gurtband darf nicht über feste oder zerbrechliche Gegenstände (z. B. Stifte, Brille, Kugelschreiber, Schlüsselbund usw.) führen. Diese Gegenstände können Verletzungen verursachen.

Sicherheitsgurte anlegen und ablegen



Abb. 7 Sicherheitsgurt anlegen / ablegen



Abb. 8 Sicherheitsgurt der dritten Sitzreihe anlegen / ablegen

📖 **Lesen und beachten Sie zuerst ! auf Seite 16.**

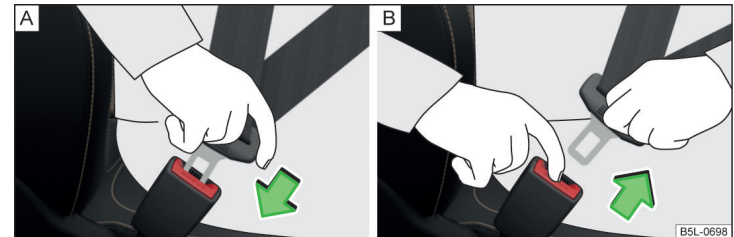
Vor dem Anlegen

- › Die Kopfstütze richtig einstellen (gilt nicht für Sitze mit integrierter Kopfstütze).
- › Den Sitz einstellen (gilt für die Vordersitze sowie die zweite Sitzreihe).
- › Die Gurthöhe einstellen (gilt für die Vordersitze).

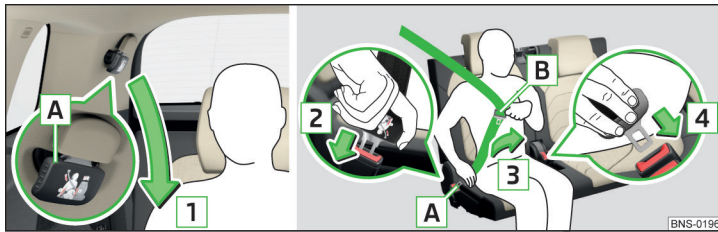
Anlegen - vorn und in der zweiten Sitzreihe

- › Das Gurtband an der Schlos­szunge langsam über Brust und Becken ziehen.
- › Die Schlos­szunge in das zum Sitz gehörende Gurtschloss » Abb. 7 - [A] stecken, bis diese hörbar einrastet.
- › Eine Zugprobe am Gurt machen, ob die Schlos­szunge im Schloss eingerastet ist.

Ablegen - vorn und in der zweiten Sitzreihe

- › Die Schlos­szunge fassen und die rote Taste im Gurtschloss drücken » Abb. 7 - [B], die Schlos­szunge springt heraus.
- › Den Gurt von Hand zurückführen, damit der Sicherheitsgurt sich nicht verdreht und das Gurtband völlig aufrollt.

Anlegen - in der dritten Sitzreihe

- › Den Gurt an der Schlos­szunge [A] » Abb. 8 langsam nach unten in Pfeilrichtung [1] ziehen.
- › Die Schlos­szunge [A] in das Schloss in Pfeilrichtung [2] stecken, bis diese hörbar einrastet.
- › Den Gurt an der Schlos­szunge [B] langsam über Brust und Becken in Pfeilrichtung [3] ziehen.
- › Die Schlos­szunge [B] in das andere Schloss in Pfeilrichtung [4] stecken, bis diese hörbar einrastet.

- › Eine Zugprobe am Gurt machen, ob die Schlos­szungen in den Sch­lössern eingerastet sind.

Ablegen - in der dritten Sitzreihe

- › Die Schlos­szunge [A] » Abb. 8 fassen und die rote Taste im Gurtschloss drücken, die Schlos­szunge springt heraus.
- › Die Schlos­szunge [B] fassen und die rote Taste im Gurtschloss drücken, die Schlos­szunge springt heraus.
- › Den Gurt von Hand zurückführen, damit der Sicherheitsgurt sich nicht verdreht und das Gurtband völlig aufrollt.

! ACHTUNG

Der Einführtrichter für die Schlos­szunge darf nicht verstopft sein, da sonst die Schlos­szunge nicht einrasten kann.

Gurtaufrollautomaten und Gurtstraffer

📖 Einleitung zum Thema

Gurtaufrollautomaten

Jeder Sicherheitsgurt ist mit einem Gurtaufrollautomaten ausgestattet.

Bei langsamem Zug am Sicherheitsgurt ist die volle Bewegungsfreiheit des Gurts gewährleistet. Bei ruckartigem Zug am Sicherheitsgurt wird dieser durch die Aufrollautomatik blockiert. Die Sicherheitsgurte blockieren auch bei einer Vollbremsung, beim Beschleunigen, bei einer Bergabfahrt und in Kurven.

! ACHTUNG

Wird der Sicherheitsgurt bei ruckartigem Zug nicht blockiert, ist der Aufrollautomat unverzüglich von einem Fachbetrieb überprüfen zu lassen.

Gurtstraffer

Die Sicherheit für den **angegurteten** Fahrer, Beifahrer sowie die Fahrzeuginsassen auf den äußeren Sitzplätzen der zweiten Sitzreihe wird durch die Gurtstraffer an den Aufrollautomaten der vorderen Sitzplätze sowie der äußeren Sitzplätze der zweiten Sitzreihe erhöht. ▶

Die Sicherheitsgurte werden bei einem Aufprall einer bestimmten Unfallschwere durch die Gurtstraffer gestrafft, sodass eine unerwünschte Körperbewegung verhindert wird.

Bei **leichten** Kollisionen, bei einem Überschlag sowie bei Unfällen, bei denen keine erheblichen Kräfte wirksam werden, erfolgt **keine Auslösung** der Gurtstraffer.

! ACHTUNG

- Alle Arbeiten am Gurtstraffersystem sowie der Ein- und Ausbau von Systemteilen wegen anderer Reparaturarbeiten, dürfen nur von einem Fachbetrieb vorgenommen werden.
- Wurden die Gurtstraffer ausgelöst, muss das gesamte System ausgetauscht werden.

i Hinweis

- Die Gurtstraffer können auch bei nicht angelegten Sicherheitsgurten ausgelöst werden.
- Beim Auslösen der Gurtstraffer wird Rauch freigesetzt. Dies deutet auf keinen Fahrzeugbrand hin.

Reversible Gurtstraffer

Reversible Gurtstraffer, als Bestandteil des proaktiven Insassenschutzsystems, erhöhen die Sicherheit für den **angegurteten** Fahrer und Beifahrer.

Durch die reversiblen Gurtstraffer wird der Sicherheitsgurt in kritischen Fahrsituationen automatisch dicht über den Körper gestrafft und anschließend wieder gelöst.

Weitere Informationen » [Seite 263](#), *Proaktiver Insassenschutz (Crew Protect Assist)*.

Airbag-System

Beschreibung des Airbag-Systems

📖 Einleitung zum Thema

Das Airbag-System bietet als Ergänzung zu den Sicherheitsgurten einen zusätzlichen Insassenschutz bei heftigen Frontal- und Seitenkollisionen.

Die bestmögliche Schutzwirkung des Airbags wird nur im Zusammenwirken mit dem angelegten Sicherheitsgurt erreicht, der Airbag stellt keinen Ersatz für die Sicherheitsgurte dar.

Der Funktionszustand des Airbag-Systems wird durch die Kontrollleuchte  im Kombi-Instrument angezeigt » [Seite 38](#).

Systembeschreibung



Abb. 9 Verbauorte der Airbags

Verbauorte der Airbags » [Abb. 9](#)

- A** Frontairbags
- B** Fahrer-Knieairbag
- C** Seitenairbags vorn
- D** Seitenairbags hinten
- E** Kopfairbags

Frontairbags - beim Eintauchen in die voll aufgeblasenen Airbags wird die Vorwärtsbewegung des Fahrers und Beifahrers gedämpft und das Verletzungsrisiko für Kopf und Oberkörper reduziert.

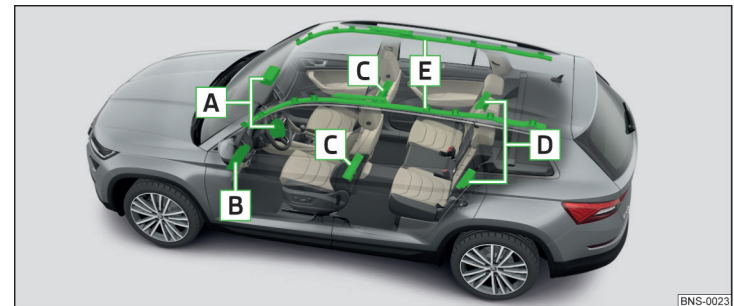
Die Frontairbags sind mit dem Schriftzug **AIRBAG** auf dem Lenkrad sowie auf der Schalttafel auf der Beifahrerseite gekennzeichnet.

Fahrer-Knieairbag - beim Eintauchen in den voll aufgeblasenen Airbag wird die Vorwärtsbewegung des Körpers gedämpft und das Verletzungsrisiko für die Beine reduziert.

Der Knieairbag ist mit dem Schriftzug **AIRBAG** an der Schalttafelseite auf der Fahrerseite gekennzeichnet.

Seitenairbags - beim Eintauchen in den voll aufgeblasenen Airbag wird die Belastung der Insassen gedämpft und das Verletzungsrisiko für den gesamten Oberkörper (Brust, Bauch und Becken) auf der der Tür zugewandten Seite reduziert.

Die Seitenairbags vorn sind mit einem Label mit dem Schriftzug **AIRBAG** an den Vordersitzlehnen gekennzeichnet. Die Seitenairbags hinten sind mit dem Schriftzug **AIRBAG** zwischen dem Einstiegsbereich und der Rücksitzlehne gekennzeichnet.

Kopfairbags - beim Eintauchen in den voll aufgeblasenen Airbag wird die Bewegung des Körpers gedämpft und das Verletzungsrisiko für den Kopf- und Halsbereich reduziert.

Die Kopfairbags sind mit dem Schriftzug **AIRBAG** an der B-Säulenverkleidung gekennzeichnet.

Das Airbag-System besteht (je nach Fahrzeugausstattung) aus den folgenden Teilen.

- ▶ Einzelne Airbags.
- ▶ Kontrollleuchte  im Kombi-Instrument » [Seite 38](#).
- ▶ Schlüsselschalter für Beifahrer-Frontairbag » [Seite 23](#).
- ▶ Kontrollleuchte für Beifahrer-Frontairbag im Schalttafelmittenteil » [Seite 23](#).

Airbagauslösung



Abb. 10 Gasgefüllte Airbags

Das Airbag-System ist nur bei eingeschalteter Zündung funktionsbereit.

Beim Auslösen füllt sich der Airbag mit Gas und entfaltet sich. Das Aufblasen des Airbags erfolgt in Sekundenbruchteilen.

Beim Aufblasen des Airbags wird Rauch freigesetzt. Dies deutet auf keinen Fahrzeugbrand hin.

Auslösungsbedingungen

Die für jede Situation zutreffenden Auslösungsbedingungen für das Airbag-System lassen sich nicht pauschal festlegen. Wichtig ist hier die Härte des Gegenstands, auf den das Fahrzeug aufprallt, der Aufprallwinkel, die Fahrgeschwindigkeit usw.

Für die Auslösung der Airbags ist der auftretende Verzögerungsverlauf entscheidend. Bleibt die während der Kollision aufgetretene und gemessene Fahrzeugverzögerung unterhalb der im Steuergerät vorgegebenen Referenzwerte, werden die Airbags nicht ausgelöst, obwohl das Fahrzeug in Folge des Unfalls durchaus stark deformiert sein kann.

Bei heftigen Frontalkollisionen erfolgt die Auslösung der folgenden Airbags.

- ▶ Fahrer-Frontairbag.
- ▶ Beifahrer-Frontairbag.
- ▶ Fahrer-Knieairbag.

Bei heftigen Seitenkollisionen erfolgt die Auslösung der folgenden Airbags auf der Unfallseite.

- ▶ Seitenairbag vorn.
- ▶ Seitenairbag hinten.
- ▶ Kopfairbag.

Bei einer Airbagauslösung treten folgende Ereignisse auf.

- ▶ Die Warnblinkanlage wird eingeschaltet.
- ▶ Alle Türen werden entriegelt.
- ▶ Die Kraftstoffzufuhr zum Motor wird unterbrochen.
- ▶ Die Innenleuchte leuchtet auf (wenn die automatische Bedienung der Innenleuchte eingeschaltet ist - Schalter ⏏).

Wann erfolgt keine Airbagauslösung?

Bei **leichten** Frontal- und Seitenkollisionen, Heckkollisionen, Umkippen des Fahrzeugs oder Fahrzeugüberschlag erfolgt keine Airbagauslösung.

Sicherheitshinweise



Abb. 11
**Sicherer Abstand zum Lenkrad
und zur Schalttafel**

! ACHTUNG

Allgemeine Hinweise

■ Die höchstmögliche Schutzwirkung der Sicherheitsgurte und des Airbag-Systems kann nur in der richtigen Sitzposition erreicht werden

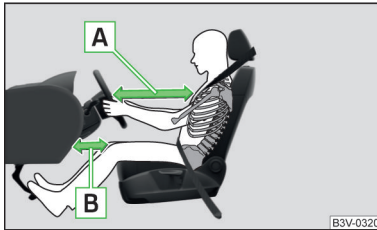
» Seite 12.

■ Bei der Auslösung entwickelt der Airbag große Kräfte, sodass es bei nicht korrekter Sitzstellung oder Sitzposition zu schweren oder tödlichen Verletzungen kommen kann. Dies gilt besonders für Kinder, die ohne geeigneten Kindersitz befördert werden » Seite 26.

! ACHTUNG (Fortsetzung)

- Wenn eine Störung vorliegt, ist das Airbag-System umgehend von einem Fachbetrieb überprüfen zu lassen. Es besteht sonst die Gefahr, dass die Airbags bei einem Unfall nicht auslösen.
- Wurde der Airbag ausgelöst, muss das Airbag-System ausgetauscht werden.
- Die Oberfläche des Lenkrads sowie der Schalttafel sollte möglichst im Bereich der Frontairbags und des Knieairbags nur mit einem trockenen oder mit Wasser angefeuchteten Lappen gereinigt werden.

! ACHTUNG

Hinweise für Frontairbags

- Für den Fahrer und Beifahrer ist es wichtig, einen Abstand von mindestens 25 cm zum Lenkrad bzw. zur Schalttafel einzuhalten » Abb. 11 - A. Wenn Sie diesen Abstand nicht einhalten, kann Sie das Airbag-System nicht schützen - Lebensgefahr! Außerdem müssen die Vordersitze und die Kopfstützen immer der Körpergröße entsprechend richtig eingestellt sein.
- Bei Verwendung eines Kindersitzes auf dem Beifahrersitz, in dem das Kind mit dem Rücken zur Fahrtrichtung befördert wird, ist unbedingt der Beifahrer-Frontairbag abzuschalten » Seite 22, Airbags abschalten. Erfolgt das nicht, kann das Kind durch den ausgelösten Beifahrer-Frontairbag schwer verletzt oder getötet werden.
- Im Entfaltungsbereich der Frontairbags dürfen sich vor den Insassen auf den Vordersitzen keine weiteren Personen, Tiere oder Gegenstände befinden.
- Das Lenkrad und die Oberfläche der Schalttafel auf der Beifahrerseite dürfen weder beklebt noch überzogen oder anderweitig bearbeitet werden. In der Nähe der Airbag-Verbauporte sowie im Entfaltungsbereich der Airbags, dürfen keine Teile (z. B. Becherhalter, Telefonhalterungen u. Ä.) montiert werden.
- Niemals Gegenstände auf die Oberfläche der Schalttafel auf der Beifahrerseite ablegen.

! ACHTUNG

Hinweise für den Knieairbag

- Den Fahrersitz in Längsrichtung so einstellen, dass der Abstand der Beine zur Schalttafel im Bereich des Knieairbags mindestens 10 cm beträgt
» **Abb. 11 - B**. Falls es aus Gründen der Körpergröße nicht möglich sein sollte, diese Bedingung zu erfüllen, dann ist ein Fachbetrieb aufzusuchen.
- Die Oberfläche des Airbag-Moduls im unteren Teil der Schalttafel unter der Lenksäule darf weder beklebt noch überzogen oder anderweitig bearbeitet werden. Auf die Abdeckung des Airbag-Moduls oder in dessen unmittelbarer Nähe darf nichts montiert werden.
- Am Zündschlüssel keine sperrigen und schweren Gegenstände (Schlüsselbunde usw.) befestigen. Diese können beim Auslösen des Knieairbags herausgeschleudert werden und zu Verletzungen führen.

! ACHTUNG

Hinweise für Seiten- und Kopfairbags

- Im Entfaltungsbereich der Seiten- und Kopfairbags dürfen sich keine Gegenstände (z. B. an den zu den Fenstern geschwenkten Sonnenblenden) befinden, an den Türen darf kein Zubehör (z. B. Getränkehalter u. Ä.) angebracht sein - es besteht Verletzungsgefahr!
- An den Kleiderhaken im Fahrzeug nur leichte Bekleidung aufhängen, in den Taschen der Kleidungsstücke keine schweren oder scharfkantigen Gegenstände belassen. Zum Aufhängen der Kleidung keine Kleiderbügel verwenden.
- Das Airbag-System arbeitet mit Drucksensoren, die in den vorderen Türen angebracht sind. Deswegen dürfen sowohl an den Türen als auch an den Türverkleidungen keine Anpassungen (z. B. zusätzlicher Einbau von Lautsprechern) vorgenommen werden. Weitere Informationen » **Seite 278**.
- Es dürfen keine zu großen Kräfte, etwa Stoßen, Gegendreten usw., auf die Sitzlehnen einwirken - es besteht die Gefahr einer Beschädigung des Seitenairbags. Die Seitenairbags würden in diesem Fall nicht auslösen!
- Sie dürfen keinesfalls Sitz- oder Schonbezüge auf den Fahrer- oder Beifahrersitz aufziehen, die nicht ausdrücklich von ŠKODA AUTO freigegeben sind. Da sich der Airbag aus der Sitzlehne heraus entfaltet, würde bei Verwendung von nicht freigegebenen Sitz- oder Schonbezügen die Schutzfunktion der Seitenairbags erheblich beeinträchtigt werden.
- Beschädigungen der Original-Sitzbezüge oder Nähte am Verbauort der Seitenairbags umgehend von einem Fachbetrieb in Stand setzen lassen.

! ACHTUNG

Hinweise für den Umgang mit dem Airbag-System

- Alle Arbeiten am Airbag-System sowie der Ein- und Ausbau von Systemteilen wegen anderer Reparaturarbeiten (z. B. Sitz ausbauen) dürfen nur von einem Fachbetrieb vorgenommen werden. Weitere Informationen » **Seite 278**.
- An den Teilen des Airbag-Systems, am vorderen Stoßfänger oder an der Karosserie dürfen keinerlei Veränderungen vorgenommen werden.
- Nicht an einzelnen Teilen des Airbag-Systems manipulieren, denn es könnte zur Auslösung von Airbags kommen.

Airbags abschalten

📖 Einleitung zum Thema

Airbags abschalten

Der Beifahrer-Frontairbag kann mit dem Schlüsselschalter abgeschaltet werden » **Abb. 12 auf Seite 23 - A**.

Wir empfehlen, ggf. andere Airbags von einem ŠKODA Servicepartner abschalten zu lassen.

Die Airbagabschaltung wird durch die Kontrollleuchte  angezeigt » **Seite 38**.

Das Abschalten der Airbags ist z. B. für die folgenden Fälle vorgesehen.

- ▶ Wenn ein Kindersitz auf dem Beifahrersitz verwendet werden muss, bei dem das Kind mit dem Rücken zur Fahrtrichtung befördert wird » **Seite 24**.
- ▶ Wenn trotz korrekter Fahrersitzeinstellung der Abstand von mindestens 25 cm zwischen Lenkradmitte und Brustbein nicht eingehalten werden kann.
- ▶ Wenn bei einer Körperbehinderung Sondereinbauten im Lenkradbereich erforderlich sind.
- ▶ Wenn man andere Sitze montieren lässt (z. B. orthopädische Sitze ohne Seitenairbags).

! ACHTUNG

Sollte beim Fahrzeugverkauf ein Airbag abgeschaltet sein, dann ist der Käufer darüber zu informieren!

Beifahrer-Frontairbag abschalten



Abb. 12 Schlüsselschalter für Beifahrer-Frontairbag / Kontrollleuchte für Beifahrer-Frontairbag

Stellungen des Schlüsselschalters » Abb. 12 - A

OFF Der Beifahrer-Frontairbag ist abgeschaltet - nach dem Einschalten der Zündung leuchtet die Kontrollleuchte **OFF** ☹️; » Abb. 12 - B

ON Der Beifahrer-Frontairbag ist eingeschaltet - nach dem Einschalten der Zündung leuchtet für 65 s die Kontrollleuchte **ON** ☺️

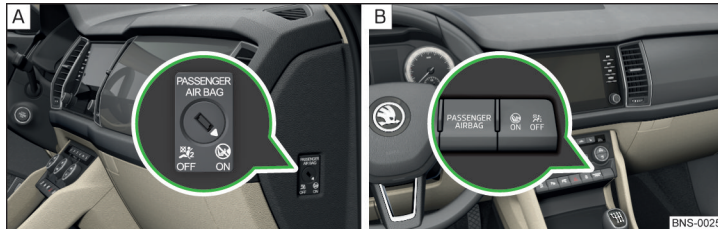
Abschalten

- › Die Zündung ausschalten.
- › Die Beifahrertür öffnen.
- › Den Schlüsselbart **vollständig** herausklappen » !. Beim KESSY-Schlüssel den Notschlüssel herausnehmen.
- › Den Schlüssel in den Schlitz im Schlüsselschalter vorsichtig bis zum Anschlag einschieben.
- › Mit dem Schlüssel den Schlitz des Schlüsselschalters vorsichtig in die Position **OFF** drehen.
- › Den Schlüssel aus dem Schlitz im Schlüsselschalter herausziehen » !.
- › Die Beifahrertür schließen.
- › Prüfen, ob nach dem Einschalten der Zündung die Kontrollleuchte **OFF** ☹️ leuchtet.

Einschalten

- › Die Zündung ausschalten.
- › Die Beifahrertür öffnen.
- › Den Schlüsselbart **vollständig** herausklappen » !. Beim KESSY-Schlüssel den Notschlüssel herausnehmen.

- › Den Schlüssel in den Schlitz im Schlüsselschalter vorsichtig bis zum Anschlag einschieben.
- › Mit dem Schlüssel den Schlitz des Schlüsselschalters vorsichtig in die Position **ON** drehen.
- › Den Schlüssel aus dem Schlitz im Schlüsselschalter herausziehen » !.
- › Die Beifahrertür schließen.
- › Prüfen, ob nach dem Einschalten der Zündung die Kontrollleuchte **ON** ☺️ leuchtet.

! ACHTUNG

- Der Fahrer ist dafür verantwortlich, ob der Airbag ab- oder eingeschaltet ist.
- Den Airbag nur bei ausgeschalteter Zündung abschalten! Ansonsten kann ein Fehler im System für die Airbagabschaltung verursacht werden.
- Wenn die Kontrollleuchten **ON** ☺️ **OFF** ☹️ blinken, dann wird der Beifahrer-Frontairbag beim Unfall nicht ausgelöst! Das Airbag-System unverzüglich von einem Fachbetrieb überprüfen lassen.

! VORSICHT

Ein nicht ausreichend herausgeklappter Schlüsselbart kann den Schlüsselschalter beschädigen!

Sichere Beförderung von Kindern

Kindersitz

Einleitung zum Thema

Um die Verletzungsgefahr bei einem Unfall zu verringern, ist die Beförderung von Kindern ausschließlich in Kindersitzen zulässig!

Für den Einbau und die Benutzung des Kindersitzes sind die Hinweise in dieser Betriebsanleitung sowie in der Anleitung des Kindersitzherstellers zu beachten.

Wir empfehlen aus Sicherheitsgründen, Kinder immer auf den Rücksitzen zu befördern. Kinder auf dem Beifahrersitz nur in Ausnahmefällen befördern.

Es sind Kindersitze gemäß der Norm ECE-R 44 der Europäischen Wirtschaftskommission zu verwenden.

Die Kindersitze gemäß der Norm ECE-R 44 sind mit einem nicht ablösbaren Prüfzeichen gekennzeichnet: großes E im Kreis, darunter die Prüfnummer.

ACHTUNG

- Auf keinen Fall dürfen Kinder - auch keine Babys! - auf dem Schoß mitgenommen werden.
- Beim Verlassen des Fahrzeugs die Kinder nicht unbeaufsichtigt im Fahrzeug zurücklassen. Diese wären im Notfall möglicherweise nicht in der Lage, das Fahrzeug selbstständig zu verlassen oder sich selbst zu helfen. Bei sehr hohen oder sehr niedrigen Temperaturen besteht Lebensgefahr!
- Das Kind muss über die gesamte Fahrzeit im Fahrzeug gesichert sein! Ansonsten würde dieses im Falle eines Unfalls durch das Fahrzeug geschleudert und könnte sich und andere Mitfahrer dadurch lebensgefährlich verletzen.
- Wenn Kinder sich während der Fahrt nach vorn lehnen oder eine falsche Sitzposition einnehmen, setzen sie sich im Falle eines Unfalls einem erhöhten Verletzungsrisiko aus. Das gilt besonders für Kinder, die auf dem Beifahrersitz befördert werden - wenn das Airbag-System auslöst, können diese schwer verletzt oder getötet werden!
- Es sind unbedingt die Angaben des Kindersitzherstellers zum richtigen Gurtbandverlauf zu beachten. Falsch angelegte Sicherheitsgurte können selbst bei leichten Unfällen zu Verletzungen führen.

ACHTUNG (Fortsetzung)

- Die Sicherheitsgurte müssen auf richtigen Verlauf überprüft werden. Außerdem ist darauf zu achten, dass das Gurtband nicht durch scharfkantige Beschläge beschädigt werden kann.
- Beim Einbau des Kindersitzes auf einem Sitz in der zweiten ggf. dritten Sitzreihe, ist der zugehörige Vordersitz so einzustellen, dass es zu keinem Kontakt zwischen dem Vordersitz und dem Kindersitz bzw. dem im Kindersitz beförderten Kind kommt.
- Vor dem Einbau eines vorwärts gerichteten Kindersitzes die jeweilige Kopfstütze so tief wie möglich einstellen.
- Sollte die Kopfstütze auch in der tiefsten Position den Einbau des Kindersitzes verhindern, dann muss die Kopfstütze ausgebaut werden » Seite 87. Nach dem Ausbau des Kindersitzes die Kopfstütze wieder einbauen.
- Bei Verwendung eines separaten Kindersitzpolsters die Kopfstütze so einstellen, dass der Kopf des Kindes sich bündig auf der Höhe der Kopfstützenoberkante befindet, jedoch über diese nicht herausragt » Abb. 2 auf Seite 13 .

Hinweis

Wir empfehlen, Kindersitze aus dem ŠKODA Original Zubehör zu verwenden. Diese Kindersitze wurden für die Verwendung in ŠKODA Fahrzeugen entwickelt und geprüft. Sie erfüllen die Norm ECE-R 44.

Verwendung des Kindersitzes auf dem Beifahrersitz (Variante 1)

Gilt nicht für Taiwan



Abb. 13 Aufkleber mit Warnhinweisen

Lesen und beachten Sie zuerst **I** auf Seite 24.

Niemals ein rückwärts gerichtetes Kinderrückhaltesystem auf einem Sitz verwenden, welcher durch einen davor untergebrachten aktiven Airbag geschützt wird. Das Kind könnte schwer oder sogar tödlich verletzt werden.

Darauf weisen auch Aufkleber hin, die sich an den folgenden Stellen befinden.

- ▶ Auf der Beifahrer-Sonnenblende » Abb. 13 - A.
- ▶ An der B-Säule auf der Beifahrerseite » Abb. 13 - B.

Bei Verwendung eines Kindersitzes, in dem das Kind auf dem Beifahrersitz befördert wird, sind die folgenden Hinweise zu beachten.

- ▶ Bei Verwendung eines Kindersitzes, in dem das Kind mit dem Rücken zur Fahrtrichtung befördert wird, ist unbedingt der Beifahrer-Frontairbag abzuschalten » **I**.
- ▶ Die Beifahrersitzlehne nach Möglichkeit senkrecht einstellen, sodass zwischen der Beifahrersitz- und Kindersitzlehne ein stabiler Kontakt besteht.
- ▶ Den Beifahrersitz nach Möglichkeit nach hinten verschieben, sodass kein Kontakt zwischen dem Beifahrersitz und dem dahinter platzierten Kindersitz besteht.
- ▶ Den höheninstellbaren Beifahrersitz möglichst weit nach oben einstellen.

- ▶ Den Beifahrer-Sicherheitsgurt möglichst weit nach oben einstellen.
- ▶ Bei Kindersitzen der Gruppe 2 und 3 ist darauf zu achten, dass sich der an der Kindersitzkopfstütze angebrachte Umlenkbeschlag vor oder in gleicher Höhe mit dem Umlenkbeschlag an der B-Säule auf der Beifahrerseite befindet. Die Höhe des Beifahrer-Sicherheitsgurts so einstellen, dass der Gurt im Umlenkbeschlag nicht „geknickt“ ist. Bei einem Unfall besteht die Verletzungsgefahr im Halsbereich des beförderten Kindes durch den Sicherheitsgurt!

! ACHTUNG

- Bei eingeschaltetem Beifahrer-Frontairbag **niemals** auf dem Beifahrersitz einen Kindersitz verwenden, in dem das Kind mit dem Rücken zur Fahrtrichtung befördert wird. Dieser Kindersitz befindet sich im Entfaltungsbereich des Beifahrer-Frontairbags. Der Airbag kann bei einer Auslösung das Kind schwer oder sogar lebensgefährlich verletzen.
- Sobald der Kindersitz, in dem das Kind mit dem Rücken zur Fahrtrichtung befördert wird, auf dem Beifahrersitz nicht mehr verwendet wird, ist der Beifahrer-Frontairbag wieder einzuschalten.

Verwendung des Kindersitzes auf dem Beifahrersitz (Variante 2)

Gilt für Taiwan



Abb. 14
Aufkleber mit Warnhinweisen

Lesen und beachten Sie zuerst **I** auf Seite 24.

Keine Säuglinge, Kleinkinder sowie Kinder auf dem Beifahrersitz befördern.

Darauf weist auch der Aufkleber hin, der sich auf der Beifahrer-Sonnenblende befindet » Abb. 14.

Verwendung des Kindersitzes auf dem Beifahrersitz (Variante 3)

Gilt für Südkorea



Abb. 15
Aufkleber mit Warnhinweisen

Lesen und beachten Sie zuerst **I** auf Seite 24.

Keine Säuglinge, Kleinkinder sowie Kinder auf dem Beifahrersitz befördern.

Darauf weist auch der Aufkleber hin, der sich auf der Beifahrer-Sonnenblende befindet » Abb. 15.

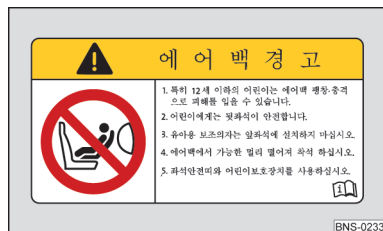
Kindersicherheit und der Seitenairbag



Abb. 16
Ein falsch gesichertes Kind in falscher Sitzposition - gefährdet durch den Seitenairbag / Ein mit einem Kindersitz richtig gesichertes Kind

Verwendung von Kindersitzen, die mit einem Sicherheitsgurt befestigt werden

Bei eingeschaltetem Beifahrer-Frontairbag niemals auf dem Beifahrersitz einen Kindersitz verwenden, in dem das Kind mit dem Rücken zur Fahrtrichtung befördert wird. Dieser Kindersitz befindet sich im Entfaltungsbereich des Beifahrer-Frontairbags. Der Airbag kann bei einer Auslösung das Kind schwer oder sogar lebensgefährlich verletzen.

Lesen und beachten Sie zuerst **I** auf Seite 24.

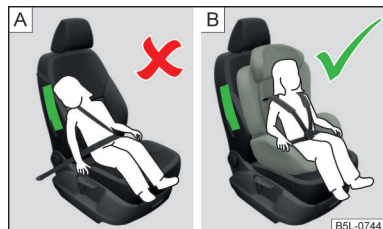
Übersicht der Nutzbarkeit der Kindersitze, die mit einem Sicherheitsgurt befestigt werden, auf den jeweiligen Sitzen gemäß der Norm ECE-R 16.

Lesen und beachten Sie zuerst **I** auf Seite 24.

Das Kind darf sich nicht im Entfaltungsbereich des Seitenairbags aufhalten » Abb. 16 - **A**.

Zwischen dem Kind und dem Austrittsbereich des Seitenairbags muss ausreichend Platz vorhanden sein, damit der Seitenairbag bestmöglichen Schutz bieten kann » Abb. 16 - **B**.

Gruppeneinteilung der Kindersitze

Lesen und beachten Sie zuerst **I** auf Seite 24.

Gruppeneinteilung der Kindersitze gemäß der Norm ECE-R 44.

Gruppe	Gewicht des Kindes
0	bis 10 kg
0+	bis 13 kg
1	9-18 kg
2	15-25 kg
3	22-36 kg

Gruppe	Beifahrersitz mit eingeschaltetem Frontairbag	Beifahrersitz mit abgeschaltetem Frontairbag	Zweite Sitzreihe - äußere Sitze	Zweite Sitzreihe - mittlerer Sitz ^{a)}	Dritte Sitzreihe ^{a) b)}
0 bis 10 kg	X	U ^{c)}	U	U	L
0+ bis 13 kg	X	U ^{c)}	U	U	L
1 9-18 kg	UF	U	U	U	L
2 15-25 kg	UF	U	U	U	L
3 22-36 kg	UF	U	U	U	L

a) Es ist verboten, einen Kindersitz mit Stützfuß in der Mitte der zweiten Sitzreihe sowie in der dritten Sitzreihe zu befestigen.

b) Den längsverstellbaren Sitz in der zweiten Sitzreihe möglichst weit nach vorn einstellen.

c) Den höhenverstellbaren Beifahrersitz möglichst weit nach oben einstellen.

U Für die Verwendung der in dieser Gewichtskategorie zugelassenen Kindersitze der Kategorie „Universal“ geeignet.

UF Für die Verwendung der in dieser Gewichtskategorie zugelassenen vorwärts gerichteten Kindersitze der Kategorie „Universal“ geeignet.

L Nur für empfohlene Kindersitze der **Kategorie 2-3** geeignet » [Seite 29, Empfohlene Kindersitze](#).

X Der Sitzplatz ist für Kinder in dieser Gewichtskategorie nicht geeignet.

Befestigungssysteme

Einleitung zum Thema

Halteösen des ISOFIX-Systems



Abb. 17
Labels des ISOFIX-Systems

ISOFIX stellt ein System für eine schnelle und sichere Kindersitzbefestigung dar.

Zwischen der Sitzlehne und -fläche der äußeren Sitze der zweiten Sitzreihe bzw. des Beifahrersitzes befinden sich zwei Halteösen für die Befestigung eines Kindersitzes mit dem ISOFIX-System.

Zuerst die Abdeckkappen **A** abnehmen, um an die Halteösen zu gelangen » [Abb. 17](#). Nach dem Ausbau des Kindersitzes die Abdeckkappen wieder einsetzen.

! ACHTUNG

- Beim Ein- und Ausbau des Kindersitzes mit dem ISOFIX-System ist unbedingt die Anleitung des Kindersitzherstellers zu beachten.
- An den für den Einbau des Kindersitzes mit dem ISOFIX-System vorgesehenen Halteösen niemals andere Kindersitze, Gurte oder Gegenstände befestigen - es besteht Lebensgefahr!

i Hinweis

- Ein Kindersitz mit dem ISOFIX-System kann in ein Fahrzeug mithilfe des ISOFIX-Systems nur dann eingebaut werden, wenn dieser für diesen Fahrzeugtyp freigegeben ist. Weitere Informationen erhalten Sie bei einem ŠKODA Partner.
- Kindersitze mit dem ISOFIX-System können aus dem ŠKODA Original Zubehör erworben werden.

Verwendung von Kindersitzen mit dem ISOFIX-System

Bei eingeschaltetem Beifahrer-Frontairbag niemals auf dem Beifahrersitz einen Kindersitz verwenden, in dem das Kind mit dem Rücken zur Fahrtrichtung befördert wird. Dieser Kindersitz befindet sich im Entfaltungsbereich des Beifahrer-Frontairbags. Der Airbag kann bei einer Auslösung das Kind schwer oder sogar lebensgefährlich verletzen.

Übersicht der Nutzbarkeit der Kindersitze mit dem ISOFIX-System auf den jeweiligen Sitzen gemäß der Norm ECE-R 16.

Gruppe	Größenklasse des Kindersitzes ^{a)}	Beifahrersitz mit eingeschaltetem Frontairbag ^{b)}	Beifahrersitz mit abgeschaltetem Frontairbag ^{b)}	Zweite Sitzreihe - äußere Sitze ^{c)}	Zweite Sitzreihe - mittlerer Sitz	Dritte Sitzreihe
0 bis 10 kg	E	X	X	IL	X	X
0+ bis 13 kg	E	X	X	IL	X	X
	D					
	C					
1 9-18 kg	D	X	X	IL IUF	X	X
	C					
	B					
	B1					
	A					
2 15-25 kg	-	X	X	IL	X	X
3 22-36 kg	-	X	X	IL	X	X

^{a)} Die Größenklasse ist auf einem am Kindersitz angebrachten Schild aufgeführt.

^{b)} Ist der Beifahrersitz mit Befestigungsösen für das ISOFIX-System ausgestattet, dann ist dieser für den Einbau eines ISOFIX-Kindersitzes mit der Zulassung „Semi-Universal“ geeignet.

^{c)} Der Sitz ist für die Befestigung von ISO/R3 geeignet.

- IL** Der Sitz ist für die ISOFIX-Kindersitze mit der Zulassung „Semi-Universal“ geeignet. Die Kategorie „Semi-Universal“ bedeutet, dass der Kindersitz mit dem ISOFIX-System für Ihr Fahrzeug zugelassen ist. Die dem Kindersitz beiliegende Fahrzeugliste beachten.
- IUF** Der Sitz ist für die Verwendung der in dieser Gewichtsgruppe zugelassenen vorwärts gerichteten Kindersitze geeignet.
- X** Der Sitz ist nicht mit Halteösen für das ISOFIX-System ausgestattet.

Verwendung von Kindersitzen mit dem i-Size-System

Beifahrersitz mit eingeschaltetem Frontairbag	Beifahrersitz mit abgeschaltetem Frontairbag	Zweite Sitzreihe - äußere Sitze	Zweite Sitzreihe - mittlerer Sitz	Dritte Sitzreihe
X	X	i-U	X	X

- i-U** Der Sitz ist für die vorwärts sowie rückwärts gerichteten i-Size-Kindersitze der Kategorie „Universal“ geeignet.
- X** Der Sitz ist für die i-Size-Kindersitze der Kategorie „Universal“ nicht geeignet.

Halteösen des TOP TETHER-Systems



Abb. 18
Halteösen des TOP TETHER-Systems

TOP TETHER stellt ein Befestigungssystem dar, welches Bewegungen des Kindersitzoberteils einschränkt.

Die Halteösen **A** für die Befestigung des Befestigungsgurts eines Kindersitzes mit dem **TOP TETHER**-System befinden sich auf der Rückseite der Rücksitzlehnen der zweiten Sitzreihe » [Abb. 18](#).

! ACHTUNG

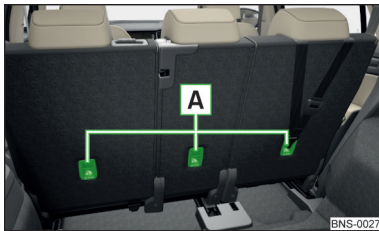
- Beim Ein- und Ausbau des Kindersitzes mit dem **TOP TETHER**-System ist unbedingt die Anleitung des Kindersitzherstellers zu beachten.
- Kindersitze mit dem **TOP TETHER**-System nur auf den mit Halteösen versehenen Sitzen verwenden.
- Immer nur einen Befestigungsgurt des Kindersitzes an einer Halteöse befestigen.

Empfohlene Kindersitze

Gruppe	Hersteller	Typ	Befestigung	Bestellnummer	Zulassungsnummer (E1 ...)
0+ bis 13 kg	Britax Römer	Baby Safe Plus	Isofix-Grundgestell	1ST019907	04 301146
1 9-18 kg	Britax Römer	Duo Plus TT	Isofix und Top Tether	DDA000006	04 301133

Gruppe	Hersteller	Typ	Befestigung	Bestellnummer	Zulassungsnummer (E1 ...)
2-3 15-36 kg	Britax Römer	Kidfix XP BR ^{a)}	Isofix	000019906K	04 301198
	Britax Römer	Kidfix II XP	Isofix	000019906L	04 301323

^{a)} Für den optimalen Schutz insbesondere bei einem Seitenaufprall ist es empfohlen, diesen Kindersitz nebst Rückenteil zu verwenden. Für die dritte Sitzreihe kann nur dieser Kindersitz nebst Rückenteil verwendet werden (die Verwendung eines separaten Kindersitzpolsters ist nicht möglich).



Abb. 19 Cockpit-Beispiel beim Linkslenker

BNS-0028

Bedienung

Cockpit

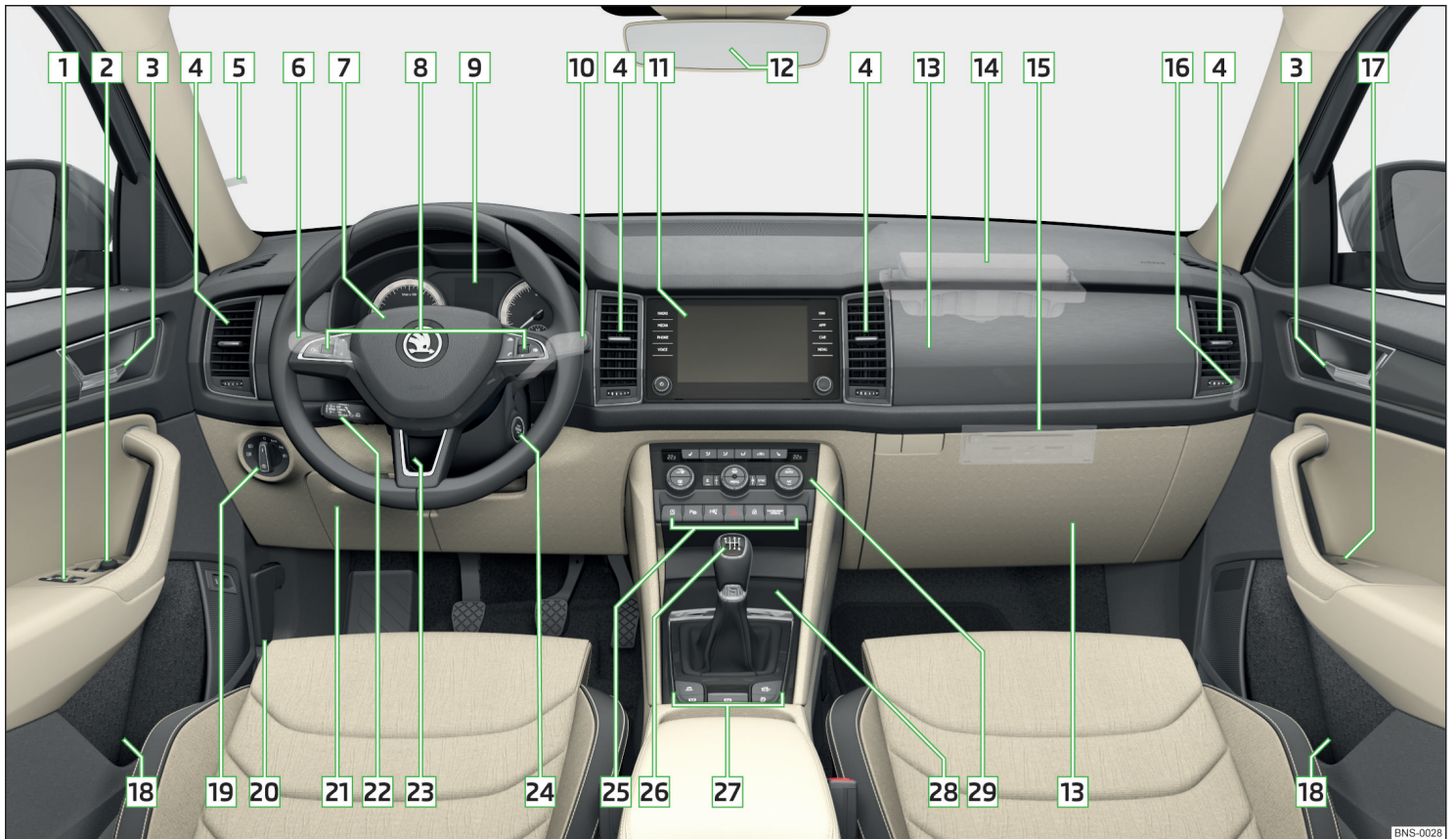
Übersicht

1	Elektrische Fensterheber	64
2	Elektrische Außenspiegelverstellung	80
3	Türöffnungshebel	57
4	Luftaustrittsdüsen	117
5	Zettelhalter	91
6	Bedienungshebel (je nach Ausstattung):	
	▶ Blink- und Fernlicht	69
	▶ Geschwindigkeitsregelanlage	249
	▶ Geschwindigkeitsbegrenzer	250
	▶ Fernlichtassistent	71
7	Lenkrad mit Hupe / mit Fahrer-Frontairbag	19
8	Tasten für die Bedienung des Informationssystems	45
9	Kombi-Instrument	34
10	Bedienungshebel:	
	▶ Scheibenwischer und -wascher	77
	▶ Informationssystem	45
11	Infotainment	125
12	Innenspiegel	79
13	Ablagefach (oben/unten) auf der Beifahrerseite	96
14	Beifahrer-Frontairbag	19
15	Externes Infotainment-Modul (im Beifahrer-Ablagefach)	127
16	Schlüsselschalter für die Beifahrer-Frontairbagabschaltung (an der Schalttafelseite)	23
17	Elektrischer Fensterheber in der Beifahrertür	65
18	Ablagefach	92
19	Lichtschalter	68
20	Entriegelungshebel für Motorraumklappe	291
21	Ablagefach	91
22	Bedienungshebel für die automatische Distanzregelung	255
23	Sicherungshebel für Lenkradeinstellung	14

24	Je nach Ausstattung:	
	▶ Zündschloss	211
	▶ Starterknopf	211
25	Leisten mit Tasten und Kontrollleuchten (je nach Ausstattung):	
	▶ START-STOPP	212
	▶ Parklenkassistent	242
	▶ Einparkhilfe	228
	▶ Umgebungsansicht (Area View)	239
	▶ Warnblinkanlage	73
	▶ Zentralverriegelung	56
	▶ OFF / ON Kontrollleuchten für Beifahrer-Frontairbag	23
26	Je nach Ausstattung:	
	▶ Schalthebel (Schaltgetriebe)	217
	▶ Wählhebel (automatisches Getriebe)	218
27	Leisten mit Tasten (je nach Ausstattung):	
	▶ Auswahl des Fahrmodus	261
	▶ Auto Hold	216
	▶ elektrische Parkbremse	214
	▶ Stabilisierungskontrolle ESC / Traktionskontrolle ASR	224, 224
	▶ OFF ROAD-Modus	226
28	Ablagefach	92
	Je nach Ausstattung:	
	▶ Phonebox	92
	▶ 12-Volt-Steckdose	100
	▶ Zigarettenanzünder	102
	▶ Aschenbecher	102
	▶ USB- und AUX-Eingang	93
29	Bedienung für Heizung / Klimaanlage	114

i Hinweis

Bei Rechtslenkern weicht die Anordnung der Bedienungselemente zum Teil von der in » [Abb. 19](#) » gezeigten Anordnung ab.

Instrumente und Kontrollleuchten

Kombi-Instrument

Einleitung zum Thema



Abb. 20 Kombi-Instrument

- 1 Drehzahlmesser » Seite 34
 - ▶ mit Kontrollleuchten » Seite 35
- 2 Display » Seite 45
- 3 Geschwindigkeitsmesser
 - ▶ mit Kontrollleuchten » Seite 35
- 4 Kühlmitteltemperaturanzeige » Seite 34
- 5 Leiste mit Kontrollleuchten » Seite 35
- 6 Bedienungstaste:
 - ▶ Uhrzeit einstellen » Seite 46
 - ▶ Zähler für die zurückgelegte Fahrstrecke (trip) zurückstellen » Seite 45
 - ▶ Fahrstrecke und Tage bis zum nächsten Servicetermin anzeigen » Seite 51
- 7 Kraftstoffvorratsanzeige » Seite 35

Die Helligkeit der Instrumentenbeleuchtung wird automatisch in Abhängigkeit der Umgebungsbeleuchtung angepasst. Wenn schlechtere Sichtverhältnisse bestehen und das Abblendlicht nicht leuchtet, verringert sich die Helligkeit der Instrumentenbeleuchtung, um den Fahrer darauf hinzuweisen, das Licht einzuschalten.

Die Helligkeit der Instrumentenbeleuchtung kann im Infotainment im Menü  →  → Licht eingestellt werden.

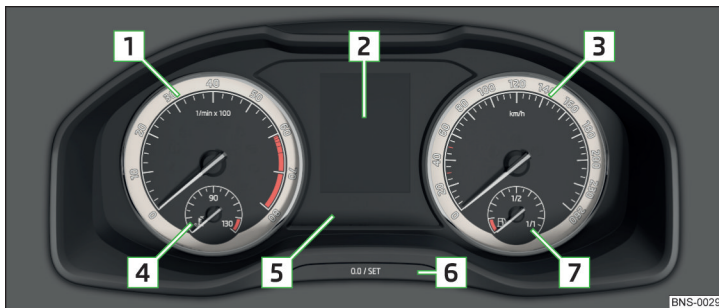
Drehzahlmesser

Der Drehzahlmesser  » Abb. 20 auf Seite 34 zeigt die aktuelle Motordrehzahl pro Minute an.

Der Beginn des roten Skalabereichs des Drehzahlmessers kennzeichnet die maximal zulässige Motordrehzahl eines eingefahrenen und betriebswarmen Motors.

Vor Erreichen des roten Skalabereichs des Drehzahlmessers in den nächst höheren Gang schalten bzw. die Wählhebelstellung **D / S** des automatischen Getriebes wählen.

Die Gangempfehlung ist zu beachten, um die optimale Motordrehzahl einzuhalten » Seite 46.

VORSICHT

Der Zeiger des Drehzahlmessers darf den roten Skalabereich nur kurzfristig erreichen - anderenfalls besteht die Gefahr eines Motorschadens!

Kühlmitteltemperaturanzeige





Abb. 21
Kühlmitteltemperaturanzeige

Die Anzeige » Abb. 21 arbeitet nur bei eingeschalteter Zündung. ▶

Kaltbereich - der Zeiger steht im Bereich **A**, der Motor hat seine Betriebstemperatur noch nicht erreicht. Hohe Motordrehzahlen und starke Motorbelastung sind zu vermeiden.

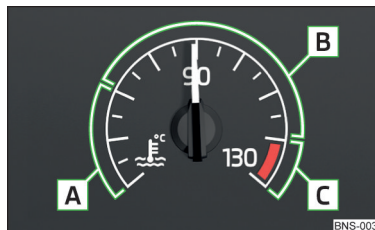
Betriebsbereich - der Zeiger steht im Bereich **B**.

Hochtemperaturbereich - der Zeiger steht im Bereich **C**, die Kühlmitteltemperatur ist zu hoch, im Kombi-Instrument leuchtet die Kontrollleuchte  auf » Seite 41.

Kraftstoffvorratsanzeige



Abb. 22
Kraftstoffvorratsanzeige

Die Anzeige » Abb. 22 arbeitet nur bei eingeschalteter Zündung.

Der Tankinhalt beträgt ungefähr 58 Liter.

Wenn der Kraftstoffvorrat den Reservebereich **A** erreicht » Abb. 22, leuchtet im Kombi-Instrument die Kontrollleuchte  auf » Seite 40.

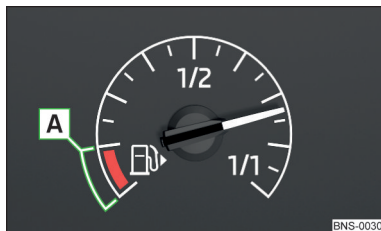

! ACHTUNG

Für die einwandfreie Funktion der Fahrzeugsysteme und somit die sichere Fahrt muss genug Kraftstoff im Behälter vorhanden sein. Den Kraftstoffbehälter niemals ganz leerfahren - es besteht Unfallgefahr!

! VORSICHT

Den Kraftstoffbehälter niemals ganz leerfahren! Durch die unregelmäßige Kraftstoffversorgung kann es zu Fehlzündungen kommen - es besteht die Gefahr eines Motorschadens sowie einer Beschädigung der Abgasanlage.

i Hinweis

- Nach dem Volltanken kann es bei dynamischer Fahrt (z. B. zahlreiche Kurven, Bremsen, Bergab- und Bergauffahrt) dazu kommen, dass die Kraftstoffvorratsanzeige vorübergehend ca. einen Teil weniger anzeigt.
- Der Pfeil  neben dem Symbol  innerhalb der Kraftstoffvorratsanzeige zeigt den Verbauort des Kraftstoffeinfüllstutzens auf der rechten Fahrzeugseite an.

Display in der Mittelkonsole hinten



Abb. 23
Display in der Mittelkonsole hinten

Im Display werden je nach Fahrzeugausstattung folgende Angaben angezeigt.

- ▶ Uhrzeit
- ▶ Außentemperaturinformation
- ▶ Informationen zur in der Climatronic eingestellten Temperatur für Insassen auf den Rücksitzen

Kontrollleuchten

Einleitung zum Thema

Die Kontrollleuchten im Kombi-Instrument zeigen den aktuellen Zustand bestimmter Funktionen bzw. Störungen an.



Das Aufleuchten einiger Kontrollleuchten kann von akustischen Signalen und Meldungen im Display des Kombi-Instruments begleitet werden.

Nach dem Einschalten der Zündung **leuchten** einige Kontrollleuchten zur Funktionsprüfung der Fahrzeugsysteme kurz **auf**. Sind die geprüften Systeme i. O., **erlöschen** jeweilige Kontrollleuchten einige Sekunden nach dem Einschalten der Zündung oder nach dem Anlassen des Motors. ▶



Die Kontrollleuchten befinden sich an den folgenden Stellen im Kombi-Instrument » **Abb. 20** auf Seite 34.

- ▶ Drehzahlmesser **1**
- ▶ Display **2**
- ▶ Geschwindigkeitsmesser **3**
- ▶ Leiste mit Kontrollleuchten **5**

Kontrollleuchten im Display

Je nach Bedeutung leuchtet zusammen mit einigen Kontrollleuchten im Display auch die Kontrollleuchte  (Gefährdung) oder  (Warnung) in der Leiste mit den Kontrollleuchten auf.

Je nach Fahrzeugausstattung können einige Kontrollleuchten im Display farbig dargestellt werden. Bspw. die Kühlmittel-Warnleuchte kann wie folgt dargestellt werden.

- ▶  - Segmentdisplay / monochromatisches („schwarz-weißes“) MAXI DOT-Display
- ▶  - farbiges MAXI DOT-Display

ACHTUNG

- Das Missachten aufleuchtender Kontrollleuchten und dazugehöriger Meldungen bzw. Hinweise im Display des Kombi-Instruments kann zu schweren Verletzungen oder Schäden am Fahrzeug führen.
- Wenn aus technischen Gründen angehalten werden muss, dann ist das Fahrzeug in einem sicheren Abstand zum Straßenverkehr abzustellen, der Motor abzuschalten und die Warnblinkanlage einzuschalten » **Seite 73**. Das Warndreieck in der vorgeschriebenen Entfernung aufstellen.
- Der Motorraum des Fahrzeugs ist ein gefährlicher Bereich. Bei Arbeiten im Motorraum sind die folgenden Warnhinweise unbedingt zu beachten » **Seite 290**.

Parkbremse

 **Lesen und beachten Sie zuerst  auf Seite 36.**

 leuchtet - die Parkbremse ist eingeschaltet.

Parkbremsfehler

-  leuchtet  Fehler: Elektrische Parkbremse
-  **PARKBREMSE FEHLER**

▶ Die Hilfe eines Fachbetriebs in Anspruch nehmen.

36 Bedienung

Parken am Hang mit zu starker Neigung

-  leuchtet  Parkbremse: Neigung zu stark. Bordbuch!
-  **NEIGUNG ZU STARK**

▶ Einen Parkplatz auf ebener Fahrbahn oder am Hang mit geringerer Neigung suchen.





Bremsanlage

 **Lesen und beachten Sie zuerst  auf Seite 36.**

 leuchtet - der Bremsflüssigkeitsstand in der Bremsanlage ist zu niedrig.

▶ Das Fahrzeug anhalten, den Motor abstellen und den Bremsflüssigkeitsstand prüfen » **Seite 295**.

ACHTUNG

- Wenn die Kontrollleuchte  zusammen mit der Kontrollleuchte  » **Seite 38**,  **Antiblockiersystem (ABS)** aufleuchtet,  **nicht weiterfahren!** Die Hilfe eines Fachbetriebs in Anspruch nehmen.
- Eine Störung an der Bremsanlage bzw. am ABS kann beim Bremsen den Bremsweg des Fahrzeugs verlängern - es besteht Unfallgefahr!

Gurtwarnleuchte vorn

 **Lesen und beachten Sie zuerst  auf Seite 36.**

 leuchtet - der Fahrer bzw. Beifahrer hat den Sicherheitsgurt nicht angelegt.

Bei einer Geschwindigkeit über 30 km/h blinkt die Kontrollleuchte  und es ertönt gleichzeitig ein akustisches Warnsignal.

Wenn der Fahrer bzw. Beifahrer den Sicherheitsgurt während der nächsten ungefähr 2 Minuten nicht anlegt, wird der Warnton abgeschaltet und die Kontrollleuchte  leuchtet dauerhaft.

Automatische Distanzregelung (ACC)

 **Lesen und beachten Sie zuerst  auf Seite 36.**

 leuchtet - die Verzögerung der ACC ist nicht ausreichend.

▶ Das Bremspedal betätigen. ▶

Weitere Informationen zum ACC-System » [Seite 253](#).

Servolenkung / Lenkungsverriegelung (System KESSY)

 **Lesen und beachten Sie zuerst  auf Seite 36.**

Fehler in der Servolenkung

 leuchtet - es besteht ein Totalausfall der Servolenkung und die Lenkunterstützung ist ausgefallen (wesentlich höhere Lenkkräfte).

 leuchtet - es besteht ein Teilausfall der Servolenkung und die Lenkkräfte können höher sein.

► Die Hilfe eines Fachbetriebs in Anspruch nehmen.

Lenkungsverriegelung defekt (System KESSY)

Als Warnton ertönt auch ein akustisches Signal.

 blinkt  **Lenkungsverriegelung defekt. Stopp!**
 **LENKUNG DEFEKT STOPP**

► Das Fahrzeug abstellen,  **nicht weiterfahren**. Nach dem Ausschalten der Zündung ist es dann nicht mehr möglich, die Lenkung zu verriegeln, die elektrischen Verbraucher (z. B. Infotainment) zu aktivieren, die Zündung wieder einzuschalten und den Motor anzulassen. Die Hilfe eines Fachbetriebs in Anspruch nehmen.

 blinkt  **Lenkungsverriegelung: Werkstatt!**
 **LENKUNG WERKSTATT**

► Die Weiterfahrt ist mit entsprechend vorsichtiger Fahrweise möglich. Unverzüglich die Hilfe eines Fachbetriebs in Anspruch nehmen.

Lenkungsverriegelung nicht entriegelt (System KESSY)

 blinkt  **Lenkrad bewegen!**
 **LENKRAD BEWEGEN**

► Das Lenkrad etwas hin und her bewegen, dadurch wird das Entriegeln der Lenkungsverriegelung erleichtert.

► Wird die Lenkung nicht entriegelt, dann ist die Hilfe eines Fachbetriebs in Anspruch zu nehmen.

Abklemmen der Fahrzeugbatterie

Wenn die Fahrzeugbatterie abgeklemmt und wieder angeklemmt wurde, leuchtet nach dem Einschalten der Zündung die Kontrollleuchte  auf.

Nach dem Zurücklegen einer kurzen Strecke muss die Kontrollleuchte erlöschen.

Wenn nach erneutem Motorstart und kurzer Fahrt die Kontrollleuchte nicht erlischt, liegt ein Systemfehler vor.

► Die Weiterfahrt ist mit entsprechend vorsichtiger Fahrweise möglich. Unverzüglich die Hilfe eines Fachbetriebs in Anspruch nehmen.

Stabilisierungskontrolle (ESC) / Traktionskontrolle (ASR)

 **Lesen und beachten Sie zuerst  auf Seite 36.**

 blinkt - die ESC bzw. die ASR greift gerade ein.

 leuchtet - eine ESC- oder ASR-Störung liegt vor.

► Die Weiterfahrt ist mit entsprechend vorsichtiger Fahrweise möglich. Unverzüglich die Hilfe eines Fachbetriebs in Anspruch nehmen.

Wenn die Kontrollleuchte  nach dem Anlassen des Motors aufleuchtet, kann die ESC oder die ASR aus technischen Gründen ausgeschaltet sein.

► Die Zündung aus- und wieder einschalten.

Wenn die Kontrollleuchte  nach erneutem Anlassen des Motors nicht aufleuchtet, ist die ESC oder die ASR wieder voll funktionsfähig.

Abklemmen der Fahrzeugbatterie

Wenn die Fahrzeugbatterie abgeklemmt und wieder angeklemmt wurde, leuchtet nach dem Einschalten der Zündung die Kontrollleuchte  auf.

Nach dem Zurücklegen einer kurzen Strecke muss die Kontrollleuchte erlöschen.

Wenn nach kurzer Fahrt die Kontrollleuchte nicht erlischt, liegt ein Systemfehler vor.

► Die Weiterfahrt ist mit entsprechend vorsichtiger Fahrweise möglich. Unverzüglich die Hilfe eines Fachbetriebs in Anspruch nehmen.

Weitere Informationen zum ESC-System » [Seite 224](#) oder ASR-System » [Seite 224](#).

Traktionskontrolle (ASR) deaktiviert

Lesen und beachten Sie zuerst auf Seite 36.

leuchtet - das ASR-System ist deaktiviert.

Antiblockiersystem (ABS)

Lesen und beachten Sie zuerst auf Seite 36.

leuchtet - eine ABS-Störung liegt vor.

Das Fahrzeug wird nur mit der Bremsanlage ohne das ABS gebremst.

► Die Weiterfahrt ist mit entsprechend vorsichtiger Fahrweise möglich. Unverzüglich die Hilfe eines Fachbetriebs in Anspruch nehmen.

ACHTUNG

- Wenn die Kontrollleuchte zusammen mit der Kontrollleuchte » Seite 36, Bremsanlage aufleuchtet, **nicht weiterfahren!** Die Hilfe eines Fachbetriebs in Anspruch nehmen.
- Eine Störung am ABS bzw. an der Bremsanlage kann beim Bremsen den Bremsweg des Fahrzeugs verlängern - es besteht Unfallgefahr!

Nebelschlussleuchte

Lesen und beachten Sie zuerst auf Seite 36.

leuchtet - die Nebelschlussleuchte ist eingeschaltet.

Abgaskontrollsystem

Lesen und beachten Sie zuerst auf Seite 36.

leuchtet - es liegt ein Fehler im Abgaskontrollsystem vor. Das System ermöglicht die Fahrt im Notbetrieb - es kann zu einer merkbaren Motorleistungsminderung kommen.

► Die Weiterfahrt ist mit entsprechend vorsichtiger Fahrweise möglich. Unverzüglich die Hilfe eines Fachbetriebs in Anspruch nehmen.

Vorglühanlage (Dieselmotor)

Lesen und beachten Sie zuerst auf Seite 36.

blinkt - es liegt ein Fehler in der Motorsteuerung vor. Das System ermöglicht die Fahrt im Notbetrieb - es kann zu einer merkbaren Motorleistungsmin- derung kommen.

Leuchtet die Kontrollleuchte nach dem Einschalten der Zündung nicht auf oder leuchtet diese stetig, dann liegt ein Fehler in der Vorglühanlage vor.

► Die Weiterfahrt ist mit entsprechend vorsichtiger Fahrweise möglich. Unver- züglich die Hilfe eines Fachbetriebs in Anspruch nehmen.

EPK Kontrolle der Motorelektronik (Benzinmotor)

Lesen und beachten Sie zuerst auf Seite 36.

EPK leuchtet - es liegt ein Fehler in der Motorsteuerung vor. Das System ermög- licht die Fahrt im Notbetrieb - es kann zu einer merkbaren Motorleistungsmin- derung kommen.

► Die Weiterfahrt ist mit entsprechend vorsichtiger Fahrweise möglich. Unver- züglich die Hilfe eines Fachbetriebs in Anspruch nehmen.

Sicherheitssysteme

Lesen und beachten Sie zuerst auf Seite 36.

Systemstörung

leuchtet - es liegt ein Fehler im Airbag-System vor.

Fehler: Airbag

FEHLER AIRBAG

► Die Hilfe eines Fachbetriebs in Anspruch nehmen.

Der Beifahrer-Frontairbag wurde mit dem Schlüsselschalter abgeschaltet

leuchtet nach dem Einschalten der Zündung für 4 Sekunden auf.

Einer der Airbags oder der Gurtstraffer wurde mittels des Diagnosegeräts abgeschaltet

leuchtet nach dem Einschalten der Zündung für 4 Sekunden auf und blinkt anschließend noch 12 Sekunden.

M Airbag/ Gurtstraffer deaktiviert.

S AIRBAG/ GURTSTRAFFER AUS

Proaktiver Insassenschutz

 leuchtet und im Display des Kombi-Instruments wird eine der folgenden Meldungen angezeigt.

M Proaktiver Insassenschutz nicht verfügbar.

S PROAKTIVER INSASSENSCHUTZ NICHT VERFÜGBAR

oder

M Proaktiver Insassenschutz: Funktion eingeschränkt.

S PROAKTIVER INSASSENSCHUTZ EINGESCHRÄNKT

Der Sicherheitsgurt für den Fahrer sowie Beifahrer muss ersetzt werden.

▶ Die Hilfe eines Fachbetriebs in Anspruch nehmen.

! ACHTUNG

Bei einer Störung der Sicherheitssysteme besteht die Gefahr, dass die Systeme bei einem Unfall nicht auslösen. Diese sind unverzüglich von einem Fachbetrieb überprüfen zu lassen.

Reifenfülldruck

 **Lesen und beachten Sie zuerst **!** auf Seite 36.**

Änderung des Reifenfülldrucks

 leuchtet - in einem der Reifen kam es zu einer Druckänderung.

Als Warnton ertönt auch ein akustisches Signal.

▶ Sofort die Geschwindigkeit reduzieren und heftige Lenk- und Bremsmanöver vermeiden.

▶ Das Fahrzeug anhalten, die Zündung ausschalten und die Reifen und deren Fülldruck prüfen » Seite 299.

▶ Den Reifenfülldruck ggf. korrigieren oder das betroffene Rad ersetzen » Seite 304 bzw. das Pannenset verwenden » Seite 309.

▶ Die Reifendruckwerte im System abspeichern » Seite 271.

Systemstörung

 blinkt für ungefähr 1 Minute und leuchtet weiter - es kann ein Fehler im System der Reifendruck-Überwachung vorliegen.

▶ Das Fahrzeug anhalten, die Zündung ausschalten und den Motor wieder anlassen.

Wenn die Kontrollleuchte  nach dem Anlassen des Motors wieder blinkt, liegt ein Systemfehler vor.

▶ Die Weiterfahrt ist mit entsprechend vorsichtiger Fahrweise möglich. Unverzüglich die Hilfe eines Fachbetriebs in Anspruch nehmen.

Abklemmen der Fahrzeugbatterie

Wenn die Fahrzeugbatterie abgeklemmt und wieder angeklemmt wurde, leuchtet nach dem Einschalten der Zündung die Kontrollleuchte  auf.

Nach dem Zurücklegen einer kurzen Strecke muss die Kontrollleuchte erlöschen.

Wenn nach kurzer Fahrt die Kontrollleuchte nicht erlischt, liegt ein Systemfehler vor.

▶ Die Weiterfahrt ist mit entsprechend vorsichtiger Fahrweise möglich. Unverzüglich die Hilfe eines Fachbetriebs in Anspruch nehmen.

Sonstige Vorfälle

Für das Aufleuchten der Kontrollleuchte  können auch folgende Gründe bestehen.

▶ Das Fahrzeug ist einseitig beladen. Die Last gleichmäßig verteilen.

▶ Die Räder einer Achse sind stärker belastet (z. B. bei Anhängerbetrieb oder bei Berg- oder Talfahrt).

▶ Schneeketten sind montiert.

▶ Ein Rad wurde gewechselt.

! VORSICHT

Unter bestimmten Bedingungen (z. B. sportliche Fahrweise, winterliche oder unbefestigte Straßen) kann die Kontrollleuchte  im Kombi-Instrument verzögert oder gar nicht aufleuchten.

Bremsbeläge

 **Lesen und beachten Sie zuerst **!** auf Seite 36.**

 leuchtet - die Bremsbeläge sind verschlissen.

▶ Die Weiterfahrt ist mit entsprechend vorsichtiger Fahrweise möglich. Unverzüglich die Hilfe eines Fachbetriebs in Anspruch nehmen.

Kraftstoffreserve

 **Lesen und beachten Sie zuerst  auf Seite 36.**

 leuchtet - der Kraftstoffvorrat im Kraftstoffbehälter hat den Reservebe- reich (ungefähr 6 Liter) erreicht.

Als Warnton ertönt auch ein akustisches Signal.

► Bitte tanken » [Seite 287](#).

Hinweis

Der Hinweis im Display erlischt, nachdem getankt und eine kurze Strecke ge- fahren wurde.

Spurhalteassistent (Lane Assist)

 **Lesen und beachten Sie zuerst  auf Seite 36.**

Die Kontrollleuchten   zeigen den Zustand des Lane Assist-Systems an.

Weitere Informationen zum Lane Assist-System » [Seite 264](#).

Blinkanlage

 **Lesen und beachten Sie zuerst  auf Seite 36.**

 blinkt - das linke Blinklicht ist eingeschaltet.

 blinkt - das rechte Blinklicht ist eingeschaltet.

Liegt ein Fehler in der Blinkanlage vor, blinkt die Kontrollleuchte etwa doppelt so schnell (gilt nicht für den Anhängerbetrieb).

Bei eingeschalteter Warnblinkanlage blinken alle Blinkleuchten sowie beide Kontrollleuchten mit.

Anhängerblinkleuchten

 **Lesen und beachten Sie zuerst  auf Seite 36.**

 blinkt - die Anhängerblinkleuchten sind eingeschaltet.

Ist ein Anhänger angekuppelt und die Kontrollleuchte  blinkt nicht, ist eine der Anhängerblinkleuchten ausgefallen.

► Die Anhängerglühlampen prüfen.

40 Bedienung

Nebelscheinwerfer

 **Lesen und beachten Sie zuerst  auf Seite 36.**

 leuchtet - die Nebelscheinwerfer sind eingeschaltet.

Geschwindigkeitsregelanlage / Geschwindigkeitsbegrenzer

 **Lesen und beachten Sie zuerst  auf Seite 36.**

 leuchtet - die Fahrzeuggeschwindigkeit wird durch die Geschwindigkeitsre- gelanlage bzw. die automatische Distanzregelung oder durch den Geschwin- digkeitsbegrenzer geregelt.

 blinkt - das per Geschwindigkeitsbegrenzer eingestellte Geschwindigkeitsli- mit wurde überschritten.

Bremspedal (automatisches Getriebe)

 **Lesen und beachten Sie zuerst  auf Seite 36.**

 leuchtet - das Bremspedal betätigen.

Auto Hold Funktion

 **Lesen und beachten Sie zuerst  auf Seite 36.**

 leuchtet - die Auto Hold Funktion ist aktiviert.

Weitere Informationen zur Auto Hold Funktion » [Seite 216](#).

Fernlicht

 **Lesen und beachten Sie zuerst  auf Seite 36.**

 leuchtet - das Fernlicht bzw. die Lichthupe ist eingeschaltet.

Automatisches Getriebe

 **Lesen und beachten Sie zuerst  auf Seite 36.**

Getriebe überhitzt

Die Kontrollleuchte  wird nur im MAXI DOT-Display angezeigt. ►

- leuchtet **Getriebe überhitzt. Weiterfahrt möglich.**
- GETRIEBE ÜBERHITZT**

Das Getriebe ist überhitzt, die Weiterfahrt ist mit entsprechend vorsichtiger Fahrweise möglich.

- leuchtet **Getriebe überhitzt. Stopp! Bordbuch!**
- GETRIEBE ÜBERHITZT STOPP**

► **Nicht weiterfahren!** Das Fahrzeug anhalten und den Motor abstellen.

Nach dem Erlöschen der Kontrollleuchte kann die Fahrt fortgesetzt werden.

► Wenn die Kontrollleuchte nicht erlischt, **nicht weiterfahren!** Die Hilfe eines Fachbetriebs in Anspruch nehmen.

Getriebebestörung

Die Kontrollleuchte wird nur im MAXI DOT-Display angezeigt.

- leuchtet **Getriebe defekt. Fahrzeug sicher anhalten!**
- GETRIEBE DEFEKT WERKSTATT**

- leuchtet **Getriebe im Notbetrieb. Kein Rückwärtsgang.**
- FEHLER GETRIEBE KEIN RÜCK FAHREN**

- leuchtet **Fehler: Getriebe. Geschwindigkeit wird begrenzt.**
- FEHLER GETRIEBE**

► Die Weiterfahrt ist mit entsprechend vorsichtiger Fahrweise möglich. Unverzüglich die Hilfe eines Fachbetriebs in Anspruch nehmen.

Gurtwarnleuchte hinten

Lesen und beachten Sie zuerst auf Seite 36.

leuchtet - nicht angelegter Sicherheitsgurt auf dem Rücksitz.

leuchtet - angelegter Sicherheitsgurt auf dem Rücksitz.

Wenn der Sicherheitsgurt auf dem Rücksitz an- bzw. abgelegt wird, leuchtet die jeweilige Leuchte kurz auf und zeigt den aktuellen Gurtstatus an.

Generator

Lesen und beachten Sie zuerst auf Seite 36.

leuchtet - bei laufendem Motor wird die Fahrzeugbatterie nicht geladen.

VORSICHT

Sollte während der Fahrt zusätzlich zur Leuchte noch die Leuchte aufleuchten, **nicht weiterfahren** - es besteht die Gefahr eines Motorschadens! Den Motor abstellen und die Hilfe eines Fachbetriebs in Anspruch nehmen.

Kühlmittel

Lesen und beachten Sie zuerst auf Seite 36.

Kühlmittelstand zu niedrig

- leuchtet **Kühlmittel prüfen! Bordbuch!**
- KÜHLMITTEL PRÜFEN**

► Das Fahrzeug anhalten, den Motor abstellen und abkühlen lassen.

► Den Kühlmittelstand prüfen » Seite 294.

Falls der Kühlmittelstand im vorgeschriebenen Bereich liegt und die Kontrollleuchte erneut aufleuchtet, dann kann eine Funktionsstörung des Kühlerlüfters vorliegen.

- Die Zündung ausschalten.
- Die Sicherung für Kühlerlüfter prüfen, ggf. diese auswechseln.

Wenn der Kühlmittelstand sowie die Lüftersicherung in Ordnung sind und die Kontrollleuchte erneut aufleuchtet, **nicht weiterfahren!**

► Die Hilfe eines Fachbetriebs in Anspruch nehmen.

Kühlmitteltemperatur zu hoch

- leuchtet **Motor überhitzt. Stopp! Bordbuch!**
- MOTOR ÜBERHITZT STOPP**

► Das Fahrzeug anhalten, den Motor abstellen und abkühlen lassen.

► Die Fahrt erst nach dem Erlöschen der Kontrollleuchte wieder fortsetzen.

Motoröldruck

Lesen und beachten Sie zuerst auf Seite 36.

blinkt - der Motoröldruck ist zu niedrig.

► Das Fahrzeug anhalten, den Motor abstellen und den Motorölstand prüfen.

► Blinkt die Kontrollleuchte, **nicht weiterfahren**, auch wenn der Ölstand in Ordnung ist! Den Motor auch nicht im Leerlauf laufen lassen.

► Die Hilfe eines Fachbetriebs in Anspruch nehmen.

! VORSICHT

Ist unter den gegebenen Bedingungen ein Auffüllen von Motoröl nicht möglich, **nicht weiterfahren** - es besteht die Gefahr eines Motorschadens! Den Motor abstellen und die Hilfe eines Fachbetriebs in Anspruch nehmen.

Motorölstand

Lesen und beachten Sie zuerst **!** auf Seite 36.

Motorölstand zu niedrig

  leuchtet **M** Ölstand: Öl nachfüllen!
S ÖL NACHFÜLLEN

► Das Fahrzeug anhalten, den Motor abstellen und den Motorölstand prüfen bzw. Motoröl nachfüllen.

Bleibt die Motorraumklappe länger als 30 Sekunden geöffnet, erlischt die Kontrollleuchte. Wenn kein Motoröl nachgefüllt wurde, leuchtet die Kontrollleuchte nach ungefähr 100 km wieder auf.

Motorölstand zu hoch

  leuchtet **M** Ölstand reduzieren!
S ÖLSTAND ZU HOCH

► Das Fahrzeug anhalten, den Motor abstellen und den Motorölstand prüfen.
► Bei zu hohem Ölstand ist die Weiterfahrt mit entsprechend vorsichtiger Fahrweise möglich. Unverzüglich die Hilfe eines Fachbetriebs in Anspruch nehmen.

Störung am Motorölstandssensor

  leuchtet **M** Ölsensor: Werkstatt!
S ÖLSENSOR WERKSTATT

► Die Weiterfahrt ist mit entsprechend vorsichtiger Fahrweise möglich. Unverzüglich die Hilfe eines Fachbetriebs in Anspruch nehmen.

! VORSICHT

Ist unter den gegebenen Bedingungen ein Auffüllen von Motoröl nicht möglich, **nicht weiterfahren** - es besteht die Gefahr eines Motorschadens! Den Motor abstellen und die Hilfe eines Fachbetriebs in Anspruch nehmen.

AdBlue® (Dieselmotor)

Lesen und beachten Sie zuerst **!** auf Seite 36.



AdBlue®-Stand zu niedrig

Es wird ebenfalls die Information über die AdBlue®-Menge angezeigt, die nachzufüllen ist. Die Werte „min“ und „max“ stehen für die minimale sowie maximale AdBlue®-Nachfüllmenge.

 leuchtet **M** AdBlue (DEF) nachfüllen! Reichweite: ...
S ADBLUE (DEF) NACHFÜLLEN... REICHW_...



Die Reichweite im Display gibt die Fahrstrecke an, die noch mit der vorhandenen AdBlue®-Tankfüllmenge gefahren werden kann.

► AdBlue® nachfüllen » Seite 289.

  leuchtet **M** AdBlue (DEF) nachfüllen! Kein Start in ...
S ADBLUE (DEF) NACHFÜLL_... KEIN START IN ...

Der Wert im Display gibt die Fahrstrecke an, nach deren Zurücklegen kein Motorneustart möglichst ist, solange kein AdBlue® nachgefüllt wird.



► AdBlue® nachfüllen » Seite 289.

  leuchtet **M** AdBlue (DEF) nachfüllen! Kein Motorstart mehr möglich.
S ADBLUE (DEF) NACHFÜLLEN... KEIN NEUSTART

Es ist kein Motorstart mehr möglich.

► AdBlue® nachfüllen » Seite 289.

AdBlue®-Fehler

  leuchtet **M** Fehler: AdBlue (DEF). Kein Motorstart in ...
S FEHLER ADBLUE (DEF) KEIN START IN ...

Es liegt ein Fehler im AdBlue®-System vor.

Der Wert im Display gibt die Fahrstrecke an, nach deren Zurücklegen kein Motorneustart möglichst ist.

► Die Hilfe eines Fachbetriebs in Anspruch nehmen.

  leuchtet **M** Fehler: AdBlue (DEF). Kein Motorstart mehr möglich.
S FEHLER ADBLUE (DEF) KEIN NEUSTART

Es liegt ein Fehler im AdBlue®-System vor, es ist kein Motorstart möglich. ►

- ▶ Die Hilfe eines Fachbetriebs in Anspruch nehmen.

Lampenausfall

 **Lesen und beachten Sie zuerst  auf Seite 36.**

  leuchtet - eine der Lampen ist defekt.



Im Display erscheint eine Meldung bezüglich der betroffenen Lampe.

Dieselpartikelfilter (Dieselmotor)

 **Lesen und beachten Sie zuerst  auf Seite 36.**



Der Dieselpartikelfilter filtert Rußpartikel aus dem Abgas. Die Rußpartikel sammeln sich im Dieselpartikelfilter und werden hier regelmäßig verbrannt.

  leuchtet - der Filter ist mit Ruß zugesetzt.

Um den Filter zu reinigen, sollte, wenn es die Verkehrsverhältnisse erlauben »  für mindestens 15 Minuten oder bis zum Erlöschen der Kontrollleuchte  wie folgt gefahren werden.

- ✓ 4. oder 5. Gang eingelegt (automatisches Getriebe: Stellung **D / S**).
- ✓ Fahrgeschwindigkeit von mindestens 70 km/h.
- ✓ Motordrehzahl zwischen 1800-2500 1/min.

Wird der Filter erfolgreich gereinigt, erlischt die Kontrollleuchte .

Wird der Filter nicht erfolgreich gereinigt, erlischt die Kontrollleuchte  nicht und die Kontrollleuchte  beginnt zu blinken.

- ▶ Die Weiterfahrt ist mit entsprechend vorsichtiger Fahrweise möglich. Unverzüglich die Hilfe eines Fachbetriebs in Anspruch nehmen.

ACHTUNG

- Die Geschwindigkeit immer den Wetter-, Straßen-, Gelände- und Verkehrsverhältnissen anpassen.
- Der Dieselpartikelfilter erreicht sehr hohe Temperaturen - es besteht Brandgefahr und es können schwere Verletzungen entstehen. Deshalb das Fahrzeug niemals an Stellen anhalten, an denen die Fahrzeugunterseite mit leicht entflammaren Materialien (z. B. trockenem Gras, Unterholz, Laub, verschüttetem Kraftstoff) in Kontakt kommen kann.

VORSICHT

- Solange die Kontrollleuchte  leuchtet, muss mit einem erhöhten Kraftstoffverbrauch, ggf. einer Leistungsminderung des Motors gerechnet werden.
- Durch die Verwendung von Dieseldieselkraftstoff mit erhöhtem Schwefelanteil kann sich die Lebensdauer des Dieselpartikelfilters deutlich reduzieren. Bei einem ŠKODA Partner erfahren Sie, in welchen Ländern Dieseldieselkraftstoff mit erhöhtem Schwefelanteil verwendet wird.

Hinweis

Wir empfehlen Ihnen, ständigen Kurzstreckenverkehr zu vermeiden. Dadurch wird der Verbrennungsvorgang der Rußpartikel im Dieselpartikelfilter unterstützt.

Scheibenwaschwasserstand

 **Lesen und beachten Sie zuerst  auf Seite 36.**

  leuchtet - der Scheibenwaschwasserstand ist zu gering.

- ▶ Das Scheibenwaschwasser auffüllen » [Seite 292](#).



Fernlichtassistent

 **Lesen und beachten Sie zuerst  auf Seite 36.**

 leuchtet - der Fernlichtassistent ist eingeschaltet » [Seite 71](#), *Fernlichtassistent (Light Assist)*.

START-STOPP-System

 **Lesen und beachten Sie zuerst  auf Seite 36.**

Die Kontrollleuchten   zeigen den Zustand des START-STOPP-Systems an » [Seite 212](#).

Anzeige einer niedrigen Temperatur

 **Lesen und beachten Sie zuerst  auf Seite 36.**

 leuchtet - die Außentemperatur liegt unter +4 °C.

ACHTUNG

Auch bei Außentemperaturen um +4 °C kann Glatteis vorhanden sein! Deshalb verlassen Sie sich nicht nur auf die Angabe der Außentemperaturanzeige, dass auf der Straße kein Glatteis vorhanden ist.



Wasser im Kraftstofffilter (Dieselmotor)

 Lesen und beachten Sie zuerst  auf Seite 36.

Der Kraftstofffilter mit Wasserabscheider filtert Schmutz und Wasser aus dem Kraftstoff.

Wenn im Abscheider zu viel Wasser vorhanden ist, erscheint im Display des Kombi-Instruments die folgende Information.



Die Kontrollleuchte  wird nur im MAXI DOT-Display angezeigt.

 leuchtet  Wasser im Kraftstofffilter. Bordbuch!
 WASSER IM KRAFTSTOFFFILTER

▶ Die Weiterfahrt ist mit entsprechend vorsichtiger Fahrweise möglich. Unverzüglich die Hilfe eines Fachbetriebs in Anspruch nehmen.

Automatische Distanzregelung (ACC)

 Lesen und beachten Sie zuerst  auf Seite 36.

Die Kontrollleuchten    zeigen den Zustand des ACC-Systems an » Seite 253.

Abstandswarnung (Front Assist)

 Lesen und beachten Sie zuerst  auf Seite 36.

Die Kontrollleuchte  wird nur im MAXI DOT-Display angezeigt.

 leuchtet - der sichere Abstand zum vorausfahrenden Fahrzeug wurde unterschritten.



Informationen zum System Front Assist » Seite 258.

Front Assist

 Lesen und beachten Sie zuerst  auf Seite 36.

 leuchtet

- ▶ Das Front Assist hat eine Kollisionsgefahr erkannt oder automatisch eine Notbremsung ausgelöst » Seite 258.
- ▶ Es erfolgte eine automatische Deaktivierung des Front Assist bei der Aktivierung des ESC Sport » Seite 224 bzw. bei der Deaktivierung der ASR » Seite 224.
- ▶ Das Front Assist ist zurzeit nicht verfügbar » Seite 261.

 mit dem Schriftzug OFF  leuchtet - das Front Assist ist deaktiviert » Seite 260.

Sparmodus

 Lesen und beachten Sie zuerst  auf Seite 36.

 leuchtet - das Fahrzeug befindet sich im Sparmodus durch den Eingriff des aktiven Zylindermanagements oder bei der Leerlaufstellung des automatischen Getriebes.

OFF ROAD-Modus

 Lesen und beachten Sie zuerst  auf Seite 36.

 leuchtet - der OFF ROAD-Modus ist aktiviert.

 leuchtet - der Bergabfahrassistent ist aktiviert.

 leuchtet (deutlicher) - es erfolgt gerade ein Eingriff des Bergabfahrassistenten.

Adaptive Fahrwerksregelung (DCC)

 Lesen und beachten Sie zuerst  auf Seite 36.

Die Kontrollleuchte  wird nur im MAXI DOT-Display angezeigt.

 leuchtet - eine DCC-Störung liegt vor.

▶ Die Weiterfahrt ist mit entsprechend vorsichtiger Fahrweise möglich. Unverzüglich die Hilfe eines Fachbetriebs in Anspruch nehmen.

Lesen und beachten Sie zuerst **!** auf Seite 36.

leuchtet - Hinweis bezüglich eines fälligen Servicetermins » Seite 51, Service-Intervall-Anzeige.

Display im Kombi-Instrument

Abb. 24 Displaytypen: MAXI DOT / Segmentdisplay

Je nach Fahrzeugausstattung vermittelt das Informationssystem über das Display des Kombi-Instruments die folgenden Informationen » Abb. 24.

- 1 Uhrzeit / Symbole der Infotainment-Sprachbedienung
- 2 Eingelegter Gang / Gangempfehlung
Wählhebelstellungen des automatischen Getriebes
Kontrollleuchten des START-STOPP-Systems
Himmelsrichtungsanzeige¹⁾
Erkannte Verkehrszeichen
- 3 Fahrdaten (Multifunktionsanzeige)
Kontrollleuchten
Hinweismeldungen
Türwarnung
Eco-Tipps
Service-Intervall-Anzeige
- 4 Außentemperatur

¹⁾ Gilt für Fahrzeuge mit werkseitig eingebautem Navigationssystem.

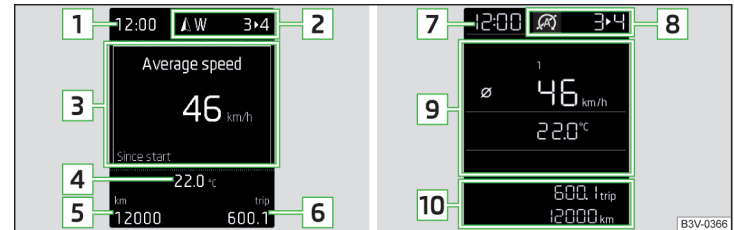
- 5 Geschwindigkeitsregelanlage / Geschwindigkeitsbegrenzer
Gesamt zurückgelegte Fahrstrecke
- 6 Zurückgelegte Fahrstrecke nach dem Zurückstellen des Speichers (trip)
- 7 Uhrzeit
- 8 Kontrollleuchten des START-STOPP-Systems
Eingelegter Gang / Gangempfehlung
Wählhebelstellungen des automatischen Getriebes
- 9 Außentemperatur
Kontrollleuchten
Fahrdaten (Multifunktionsanzeige)
- 10 Gesamt zurückgelegte Fahrstrecke
Zurückgelegte Fahrstrecke nach dem Zurückstellen des Speichers (trip)
Geschwindigkeitsregelanlage / Geschwindigkeitsbegrenzer
Service-Intervall-Anzeige
Hinweismeldungen

Tür-, Gepäckraum-/Motorraumklappenwarnung

Bei geöffneter Tür oder Gepäckraum-/Motorraumklappe erscheint im Display eine grafische Warnanzeige.

Wird bei einer Geschwindigkeit über 6 km/h eine Tür geöffnet, ertönt zusätzlich ein akustisches Signal.

Zähler für die zurückgelegte Fahrstrecke (trip) zurückstellen

- › Die Taste **A** » Abb. 25 auf Seite 46 antippen.

Uhrzeit einstellen



Abb. 25
Taste im Kombi-Instrument

- › Die Zündung einschalten.
- › Die Taste **A** » Abb. 25 gedrückt halten, bis im Display der Menüpunkt **Uhrzeit** angezeigt wird.

- › Die Taste **A** loslassen, das System wechselt zur Stundeneinstellung.
- › Die Taste **A** wiederholt drücken und die Stunden einstellen.
- › 4 Sekunden warten, das System wechselt zur Minuteneinstellung.
- › Die Taste **A** wiederholt drücken und die Minuten einstellen.
- › 4 Sekunden warten, das System wechselt zur Ausgangseinstellung.

Die Uhrzeit kann auch im Infotainment durch Antippen von **CAR** → **☰** → **Zeit und Datum** eingestellt werden.

Gangempfehlung



Abb. 26
Information zum geschalteten Gang / Gangempfehlung

Es wird ein passend eingelegter Gang ggf. eine Gangempfehlung bezüglich der Lebensdauer des Motors und der Fahrwirtschaftlichkeit angezeigt.

Displayanzeige » Abb. 26

- A** Optimal eingelegter Gang
- B** Gangempfehlung (bspw. **3 > 4** bedeutet, dass es vorteilhaft ist, vom 3. in den 4. Gang zu schalten)

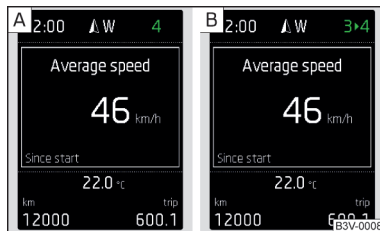
Bei Fahrzeugen mit automatischem Getriebe wird die Gangempfehlung angezeigt, sofern der Modus für das manuelle Schalten (Tiptronic) gewählt ist.

! ACHTUNG

Für die Wahl des richtigen Gangs in verschiedenen Fahrsituationen (z. B. beim Überholen) ist stets der Fahrer verantwortlich.

Fahrzeugzustand



Abb. 27
Fahrzeugzustand

Bei eingeschalteter Zündung werden im Fahrzeug immer bestimmte Funktionen und Zustände einzelner Fahrzeugsysteme geprüft. Liegt eine Systemstörung vor, wird im Display des Kombi-Instruments die entsprechende Meldung angezeigt.

Solange die Funktionsstörungen nicht behoben worden sind, werden die Meldungen immer wieder angezeigt. Nach der ersten Anzeige der Meldung werden weiterhin die Kontrollleuchten \triangle (Gefährdung) bzw. \triangle (Warnung) angezeigt.

Der Fahrzeugzustand kann im Infotainment durch Antippen von CAR \rightarrow Fahrzeugstatus angezeigt werden.

Im Bildschirm werden Informationen zum Fahrzeugzustand oder die Funktion der Reifendruck-Überwachung angezeigt.

➤ Mithilfe der Funktionsflächen $\triangleleft \triangleright$ den Menüpunkt *Fahrzeugstatus* auswählen.

Funktionsflächen und Bildschirmanzeige » Abb. 27

- A** Fahrzeugdarstellung (farbig dargestellte Fahrzeugbereiche weisen auf Warnmeldungen zu diesen Fahrzeugbereichen hin, nach dem Antippen des „Fahrzeugs“ werden Warnmeldungstexte angezeigt)
- ✓/⚠ Keine Meldung / Warnmeldungen zum Fahrzeugzustand und deren Anzahl (liegt nur eine Meldung vor, dann wird ein Warnmeldungstext angezeigt)
- inf➤ Anzeige der Informationen zum Zustand des START-STOPP-Systems
- \square / \square Aktivierung/Deaktivierung der Hinweise bzgl. der Meldungen des START-STOPP-Systems in einer anderen Bildschirmdarstellung

Bedienung des Informationssystems

Bedienung mittels des Bedienungshebels



Abb. 28
Tasten am Bedienungshebel

Bedienung der Multifunktionsanzeige

- A** Drücken (oben oder unten) - Angaben auswählen / Werte einstellen
- B** Drücken - Angabe anzeigen/bestätigen

Bedienung des MAXI DOT-Displays

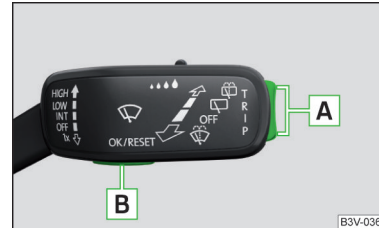
- A** Drücken (oben oder unten) - Bewegung im gewählten Menü
- Halten** (oben oder unten) - Hauptmenü anzeigen
- B** Drücken - gewählten Menüpunkt bestätigen

Bedienung mittels des Multifunktionslenkrads



Abb. 29 Tasten/Einstellräder am Multifunktionslenkrad

Tasten/Einstellräder am Multifunktionslenkrad

- ☎ Sprachbedienung ein-/ausschalten
- A** Drehen - Lautstärke einstellen
- Drücken** - Ton aus-/einschalten

- ▷ Zum nächsten Titel/Sender wechseln
- ◁ Zum vorherigen Titel/Sender wechseln
- ☰ Menü der Assistenzsysteme anzeigen
- ☞ **Drücken** - Menü Telefon anzeigen; Gespräch annehmen/beenden; gewählten Kontakt anrufen
- Halten** - letzten Anruf wiederholen; Gespräch ablehnen

Bedienung der Multifunktionsanzeige

- B** **Drehen** - Angaben auswählen / Werte einstellen
- Drücken** - Angabe anzeigen/bestätigen

Bedienung des MAXI DOT-Displays

- ☰ **Halten** - Hauptmenü anzeigen
- Drücken** - im Menü um eine Ebene höher zurückkehren
- B** **Drehen** - Bewegung im gewählten Menü
- Drücken** - gewählten Menüpunkt bestätigen

i Hinweis

Ausstattungsabhängig müssen nicht alle Funktionen verfügbar sein. Auf diese Tatsache weist das System durch eine Textmeldung im Infotainmentbildschirm hin.

Fahrdaten (Multifunktionsanzeige)

Einleitung zum Thema

Die Fahrdatenanzeige ist nur bei eingeschalteter Zündung möglich. Nach dem Einschalten der Zündung wird diejenige Angabe angezeigt, die vor dem Ausschalten der Zündung zuletzt ausgewählt wurde.

Werden bei Fahrzeugen mit MAXI DOT-Display die Fahrdaten nach dem Einschalten der Zündung nicht angezeigt, ist im Hauptmenü der Menüpunkt **Fahrdaten** auszuwählen und zu bestätigen » [Seite 50](#).

Die Einheiten sowie die Anzeige einiger Angaben können im Infotainment durch Antippen von  →  → **Einheiten** eingestellt werden.

i Hinweis

Die Einstellung der Angabenanzeigen wird im aktiven Benutzerkonto der Personalisierung gespeichert » [Seite 52](#).

Angabenübersicht

Übersicht der Fahrdatenangaben (je nach Fahrzeugausstattung).

Reichweite - Fahrstrecke in km, die mit der vorhandenen Tankfüllmenge und bei gleicher Fahrweise zurückgelegt werden kann. Wenn sparsamer gefahren wird, kann die Angabe zunehmen.

AdBlue®-Reichweite - Fahrstrecke in km, die mit der vorhandenen AdBlue®-Tankfüllmenge und bei gleicher Fahrweise zurückgelegt werden kann. Wenn sparsamer gefahren wird, kann die Angabe zunehmen.

Durchschnittlicher Kraftstoffverbrauch - wird seit dem letzten Löschen des Speichers durchgehend berechnet. Nach dem Löschen des Speichers wird auf den ersten 100 m Fahrstrecke keine Angabe angezeigt.

Momentaner Kraftstoffverbrauch - bei stehendem oder langsam fahrendem Fahrzeug wird der Kraftstoffverbrauch in l/h angezeigt (bei Modellen für einige Länder erscheint --,- km/l).

Öltemperatur - wenn die Temperatur niedriger als 50 °C ist oder wenn im System zur Kontrolle der Öltemperatur ein Fehler vorliegt, werden die Symbole --- angezeigt.

Warnung bei Überschreitung der eingestellten Geschwindigkeit - ermöglicht die Einstellung eines Geschwindigkeitslimits, bei dessen Überschreitung ein akustisches Warnsignal ertönt und eine Warnmeldung im Display des Kombi-Instrumentes erscheint.

Verkehrszeichenerkennung - Verkehrszeichenanzeige » [Seite 268](#), *Verkehrszeichenerkennung*.

Aktuelle Fahrgeschwindigkeit - digitale Geschwindigkeitsanzeige.

Durchschnittsgeschwindigkeit - wird seit dem Löschen des Speichers durchgehend berechnet. Nach dem Löschen des Speichers wird auf den ersten 300 m Fahrstrecke keine Angabe angezeigt.

Fahrstrecke - zurückgelegte Fahrstrecke seit dem Löschen des Speichers.

Fahrzeit - Fahrzeit seit dem Löschen des Speichers.

Komfortverbraucher - Informationen zum Gesamtverbrauch der Komfortverbraucher in l/h sowie eine Liste von drei Verbrauchern (z. B. Klimaanlage u. Ä.), die den größten Anteil am Kraftstoffverbrauch aufweisen. ▶

Es besteht die Möglichkeit, im Infotainment durch Antippen von **CAR** → → **Kombi-Instrument** die Darstellung der Menüpunkte der Multifunktionsanzeige im Display des Kombi-Instruments ein-/auszublenden sowie die Fahrdaten zurückzusetzen.

Infotainmentanzeige



Abb. 30
Fahrdaten

› Die Taste **CAR** drücken, dann die Funktionsfläche → **Fahrdaten** antippen.

Bildschirmanzeige » Abb. 30

- A** Fahrstrecke
- B** Fahrzeit
- C** Durchschnittsgeschwindigkeit
- D** Durchschnittlicher Kraftstoffverbrauch
- E** Fahrtpunktbewertung (DriveGreen-Funktion)
- F** Reichweitendarstellung (liegt die voraussichtliche Reichweite unter 300 km, nähert sich das Fahrzeug langsam in Richtung des Symbols)
- G** Ungefähre Reichweite

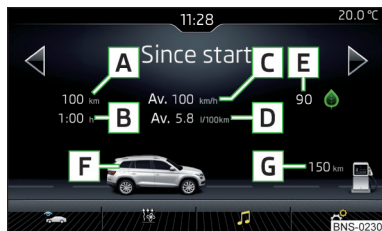
Mit den Funktionsflächen kann einer der folgenden Speicher ausgewählt werden.

- ▶ **Ab Start** - Einzelfahrt Daten
- ▶ **Langzeit** - langfristige Fahrdaten
- ▶ **Ab Tanken** - Daten nach dem letzten Kraftstofftanken

Warnung bei Überschreitung der eingestellten Geschwindigkeit

Das System bietet die Möglichkeit an, ein Geschwindigkeitslimit einzustellen, bei dessen Überschreitung ein akustisches Warnsignal ertönt und eine Warnmeldung im Display des Kombi-Instruments erscheint.

Geschwindigkeitslimit bei stehendem Fahrzeug einstellen

- › Den Menüpunkt **Warnung bei** () bzw. () wählen und bestätigen.
- › Das gewünschte Geschwindigkeitslimit in 5 km/h-Schritten einstellen.
- › Den eingestellten Wert bestätigen oder einige Sekunden warten, die Einstellung wird automatisch gespeichert.

Geschwindigkeitslimit bei fahrendem Fahrzeug einstellen

- › Den Menüpunkt **Warnung bei** () bzw. () wählen und bestätigen.
- › Mit der gewünschten Geschwindigkeit fahren.
- › Die aktuelle Geschwindigkeit als Geschwindigkeitslimit bestätigen.

Das eingestellte Geschwindigkeitslimit kann bei Bedarf nachträglich manuell angepasst werden.

Geschwindigkeitslimit zurückstellen

- › Den Menüpunkt **Warnung bei** () bzw. () wählen und bestätigen.
- › Durch Bestätigung des gespeicherten Werts wird das Geschwindigkeitslimit zurückgestellt.

Der eingestellte Geschwindigkeitsgrenzwert bleibt auch nach dem Aus- und Einschalten der Zündung gespeichert. Nach einer Fahrtunterbrechung von mehr als 2 Stunden wird das eingestellte Geschwindigkeitslimit deaktiviert.

Speicher



Abb. 31
Speicheranzeige: **MAXI DOT-Display** () / **Segmentdisplay** ()

Das System speichert Daten in den drei nachfolgend beschriebenen Speichern ab, die im Display auf der Position **A** angezeigt werden » **Abb. 31**.

Ab Start () bzw. „1“ ()

Im Speicher werden Fahrdaten vom Einschalten bis zum Ausschalten der Zündung abgespeichert. Wird die Fahrt **innerhalb von 2 Stunden** nach dem Ausschalten der Zündung fortgesetzt, werden die neu hinzukommenden Werte zusammen mit den aktuellen Fahrinformationen abgespeichert. ▶

Bei einer Unterbrechung der Fahrt von **mehr als 2 Stunden** wird der Speicher automatisch gelöscht.

Langzeit (M) bzw. „2“ (S)

Im Speicher werden die Fahrdaten einer beliebigen Anzahl von Einzelfahrten bis zu insgesamt 99 Stunden und 59 Minuten Fahrzeit oder 9 999 km Fahrstrecke abgespeichert.

Wird einer der aufgeführten Werte überschritten, beginnt die Anzeige automatisch wieder ab Null.

Ab Tanken (M) bzw. „3“ (S)

Im Speicher werden Fahrdaten seit dem letzten Kraftstofftanken abgespeichert.

Mit dem nächsten Kraftstofftanken wird der Speicher automatisch gelöscht.

- ▶ Für die **Speicherwahl** die gewählte Angabe wiederholt bestätigen und den gewünschten Speicher wählen.
- ▶ Für das **Löschen des Speichers** der gewählten Angabe die Taste für die Bestätigung der Angabe halten.

Folgende Fahrdaten werden in Speichern gespeichert.

- ▶ Durchschnittlicher Kraftstoffverbrauch.
- ▶ Zurückgelegte Fahrstrecke.
- ▶ Durchschnittsgeschwindigkeit.
- ▶ Fahrzeit.

i Hinweis

Durch das Abklemmen der Fahrzeugbatterie werden alle Speicherwerte gelöscht.

MAXI DOT-Display

Einleitung zum Thema

Im MAXI DOT-Display (nachstehend nur Display) werden ausstattungsabhängig Angaben vom Infotainment, von der Multifunktionsanzeige, von den Assistenzsystemen u. Ä. angezeigt.

Die Menüs mit Angaben können mittels der Tasten am Bedienungshebel bzw. am Multifunktionslenkrad bedient und angezeigt werden » [Seite 47](#).

Hauptmenüpunkte (je nach Fahrzeugausstattung)

- **Fahrdaten** » [Seite 48](#)
- **Assistenten** » [Seite 51](#)
- **Navigation** » [Seite 50](#)
- **Audio** » [Seite 50](#)
- **Telefon** » [Seite 51](#);
- **Fahrzeug** » [Seite 47](#)

i Hinweis

- Wenn im Display Warnmeldungen angezeigt sind, müssen diese Meldungen zuerst bestätigt werden, um das Hauptmenü aufzurufen.
- Die Displaysprache kann im Infotainment eingestellt werden » [Seite 136](#), *Einstellung der Infotainmentsprache* bzw. » [Seite 144](#), *Einstellung der Infotainmentsprache*.

Menüpunkt Navigation

Im Menüpunkt **Navigation** erfolgt die Anzeige der folgenden Angaben.

- ▶ Fahrempfehlungen
- ▶ Kompass
- ▶ Letzte Ziele

Menüpunkt Audio

Im Menüpunkt **Audio** erfolgt die Anzeige der folgenden Angaben.

Radio

- ▶ Aktuell gespielter Sender (Name/Frequenz).
- ▶ Der gewählte Frequenzbereich (z. B. FM) ggf. mit der Nummer der Stationstaste (z. B. FM 3), wenn der Sender in der Speicherliste gespeichert ist.
- ▶ Liste verfügbarer Sender (wenn mehr als 5 Sender empfangbar sind).
- ▶ TP-Verkehrsdurchsagen.

Medien

- ▶ Name des wiedergegebenen Titels, ggf. weitere Informationen zum Titel (z. B. Interpret, Albumname), wenn diese Informationen als sog. ID3-Tag auf der Audioquelle gespeichert sind.

Menüpunkt Telefon

Im Menüpunkt **Telefon** erfolgt die Anzeige der Anrufliste mit den folgenden Symbolen.

- ☎ Eingehender Anruf
- ☎ Abgehender Anruf
- ☎ Anruf in Abwesenheit

Symbole im Display

- 🔋 Ladezustand des Telefonakkus¹⁾
- 📶 Signalstärke¹⁾
- 📞 Ein Telefon ist mit dem Gerät verbunden
- ☎ Anrufe in Abwesenheit (gibt es mehrere Anrufe in Abwesenheit, wird neben dem Symbol die Anzahl der Anrufe in Abwesenheit angezeigt)
- 🔇 Mikrofon ausgeschaltet

Menüpunkt Assistenten

Im Menüpunkt **Assistenten** können die folgenden Systeme aktiviert/deaktiviert werden.

- ▶ Front Assist
- ▶ Spurhalteassistent (Lane Assist)
- ▶ Ausparkassistent
- ▶ Assistent zur Totwinkelüberwachung

Service-Intervall-Anzeige

📖 Einleitung zum Thema

Die Service-Intervall-Anzeige informiert über die Kilometer bzw. Tage bis zum nächsten Service-Ereignis.

Informationen bezüglich der Service-Intervalle » [Seite 279](#).

¹⁾ Diese Funktion wird nur von einigen Mobiltelefonen unterstützt.



Fahrstrecke und Tage bis zum nächsten Servicetermin anzeigen



Abb. 32
Taste im Kombi-Instrument

- ▶ Die Zündung einschalten.
- ▶ Die Taste **A** » [Abb. 32](#) gedrückt halten, bis im Display der Menüpunkt **Service** angezeigt wird.
- ▶ Die Taste **A** loslassen.

Im Display erscheinen für 4 Sekunden das Symbol  und Meldungen bezüglich der Kilometer bzw. Tage bis zum nächsten Servicetermin.

Die Angaben bezüglich der noch verbleibenden Kilometer bzw. Tage bis zum nächsten Servicetermin können auch im Infotainment durch Antippen von  →  → **Service** angezeigt werden.

Service-Meldungen

Meldungen vor dem Erreichen des Servicetermins

Vor dem Erreichen des Servicetermins erscheint im Display nach dem Einschalten der Zündung das Symbol  sowie eine Meldung bezüglich der Kilometer bzw. Tage bis zum nächsten Service-Ereignis.

Meldungen beim Erreichen des Servicetermins

Sobald der Servicetermin erreicht ist, erscheint im Display nach dem Einschalten der Zündung das Symbol  sowie die Meldung.

Service-Intervall-Anzeige zurücksetzen

Wir empfehlen, das Zurücksetzen der Anzeige von einem Fachbetrieb durchführen zu lassen.

Wir empfehlen, die Service-Intervall-Anzeige nicht selbstständig zurückzusetzen. Es könnte sonst zu einer falschen Einstellung der Service-Intervall-Anzeige und dadurch auch zu eventuellen Störungen am Fahrzeug kommen.

Variables Service-Intervall

Bei Fahrzeugen mit variablem Service-Intervall werden nach dem Zurücksetzen der Ölwechsel-Service-Anzeige in einem Fachbetrieb neue Werte des Service-Intervalls angezeigt, welche nach den vorherigen Betriebsbedingungen des Fahrzeugs berechnet werden.

Diese Werte werden dann weiterhin durchgehend nach den aktuellen Betriebsbedingungen des Fahrzeugs angepasst.

Personalisierung

Einleitung zum Thema

Dank der Personalisierung haben mehrere Fahrer die Möglichkeit, ein Fahrzeug mit individuell eingestellten Systemfunktionen mittels eines Benutzerkontos, dem der jeweilige Fahrzeugschlüssel zugewiesen ist, zu verwenden.

! ACHTUNG

Alle Einstellungen bei stehendem Fahrzeug vornehmen - anderenfalls besteht Unfallgefahr!

Funktionsweise



Abb. 33
Auf ein anderes Benutzerkonto umschalten

📖 Lesen und beachten Sie zuerst **!** auf Seite 52.

Nach dem Entriegeln des Fahrzeugs und Öffnen der Fahrertür werden alle personalisierten Funktionen entsprechend dem Benutzerkonto eingestellt, dem der Schlüssel zugewiesen ist, mit dem das Entriegeln des Fahrzeugs erfolgte.

Jede Änderung der eingestellten personalisierten Funktionen wird automatisch im aktiven Benutzerkonto gespeichert.

Im Rahmen der Personalisierung stehen drei standardmäßige Benutzerkonten sowie ein **Gast**-Konto zur Verfügung.

Zu einem anderen Benutzerkonto wechseln

Der Wechsel zu einem anderen Benutzerkonto kann im Display des Kombi-Instruments » **Abb. 33** innerhalb von 10 s nach dem Einschalten der Zündung erfolgen.

Ein Kontowechsel kann zu einem späteren Zeitpunkt im Infotainment (CAR) → 🚗 → **Fahrzeugstatus** → 👤 erfolgen (sollte zuerst **Reifendruckkontrolle** angezeigt werden, dann mit dem Pfeil < oder > auf **Fahrzeugstatus** umschalten).

Wird ein Konto gewählt, auf dem nicht alle vom System benötigten Punkte eingestellt sind, kann im Infotainmentbildschirm automatisch ein Konfigurationsassistent angezeigt werden » **Seite 131**.

Elektrisch einstellbarer Fahrersitz (nachstehend nur Sitz)

Die Einstellung der Sitzposition erfolgt in den folgenden Fällen.

- ▶ Nach dem Entriegeln des Fahrzeugs und Öffnen der Fahrertür.
- ▶ Nach dem Wechsel zu einem anderen Benutzerkonto und bei einer Geschwindigkeit unter 5 km/h.

Die Sitzeinstellung kann wie folgt beendet werden.

- ▶ Durch das Antippen der Funktionsfläche **Abbrechen** im Infotainmentbildschirm.
- ▶ Durch das Drücken einer beliebigen Taste am Sitz » **Seite 82**.

i Hinweis

Fahrzeuge mit der Personalisierungsfunktion werden werkseitig mit drei Fahrzeugschlüsseln ausgeliefert.

Übersicht einiger personalisierter Funktionen

📖 **Lesen und beachten Sie zuerst**  **auf Seite 52.**



- ▶ Fahrmodus - zuletzt gewählter Modus, Moduseinstellung **Individual**.
- ▶ Einstellung des elektrisch einstellbaren Fahrersitzes.
- ▶ Außenspiegeleinstellung.
- ▶ Assistenzsysteme - Spurhalteassistent (Lane Assist), Einparkhilfe (ParkPilot).
- ▶ Licht - Ambiente-Beleuchtung, Komfortblinken, COMING HOME / LEAVING HOME.
- ▶ Climatronic - Temperatur in den einzelnen Bereichen, Gebläsedrehzahl, Umluftbetrieb.
- ▶ Infotainment-Einstellungen - Helligkeitsstufe des Bildschirms, Tastaturanordnung.
- ▶ Radio - Klangeinstellungen, Sendersortierung.
- ▶ Medien - Zufallswiedergabe/Titelwiederholung, gewähltes Videoformat.
- ▶ Sprachbedienung - akustische Signale.
- ▶ Navigation - Heimatadresse, Alternativrouten, empfohlene Route, Erinnerung an den Kraftstoffmangel.

Hinweis

Der Umfang der personalisierten Funktionen ist vom Infotainmenttyp abhängig.

Einstellung der Personalisierung

📖 **Lesen und beachten Sie zuerst**  **auf Seite 52.**

- Am Infotainment die Taste  drücken, dann die Funktionsfläche  → **Personalisierung** antippen.

Es werden die folgenden Menüpunkte angezeigt.

Personalisierung

Aktiv - Aktivierung/Deaktivierung der Personalisierung

Benutzerkonto wählen

Eine Liste der Benutzerkonten mit der Option, Benutzerkonten zu verwalten sowie zu einem anderen Konto zu wechseln.

- > - Benutzerkontoverwaltung mit den folgenden Optionen:
 - **Benutzerkonto umbenennen** - Umbenennung des Benutzerkontos (gilt nicht für das **Gast-Konto**)
 - **Einstellungen in anderes Konto kopieren** - Kopieren der Einstellungen eines aktiven Benutzerkontos in ein anderes Benutzerkonto
 - **Benutzerkonto zurücksetzen** - Zurücksetzen des gewählten Benutzerkontos auf Werkseinstellungen

Einstellen

- **Schlüsselzuweisung**: - Optionen zur Zuweisung des Fahrzeugschlüssels dem Benutzerkonto:
 - **Manuell** - erkannter Fahrzeugschlüssel muss dem aktiven Benutzerkonto manuell zugewiesen werden
 - **Automatisch** - erkannter Fahrzeugschlüssel wird beim Wechsel zu einem anderen Konto dem aktiven Benutzerkonto automatisch zugewiesen
- **Schlüssel aktuellem Benutzerkonto zuweisen** - manuelle Zuweisung des erkannten Fahrzeugschlüssels dem aktiven Benutzerkonto - den Anweisungen im Infotainmentbildschirm folgen
- **Alles zurücksetzen** - Zurücksetzen der Personalisierung sowie der Benutzerkonten auf Werkseinstellungen

Entriegeln und Öffnen

Entriegeln und Verriegeln

Einleitung zum Thema

Das Fahrzeug ist mit einem Zentralverriegelungssystem ausgestattet, das es ermöglicht, **alle** Türen, die Tankklappe und die Gepäckraumklappe gleichzeitig zu entriegeln/verriegeln.

Die Türentriegelung kann individuell eingestellt werden » [Seite 57](#).

Das **Entriegeln** des Fahrzeugs wird durch doppeltes Blinken der Blinkleuchten angezeigt.

Wird das Fahrzeug entriegelt und innerhalb der nächsten 45 Sekunden keine Tür oder die Gepäckraumklappe geöffnet, verriegelt sich das Fahrzeug automatisch wieder.

Das **Verriegeln** des Fahrzeugs wird durch einmaliges Blinken der Blinkleuchten angezeigt.

Ist die Fahrertür geöffnet, kann das Fahrzeug nicht verriegelt werden.

Wenn nach dem Verriegeln des Fahrzeugs Türen oder die Gepäckraumklappe geöffnet sind, blinken die Blinkleuchten erst nach deren Schließung.

! ACHTUNG

- Beim Verlassen des Fahrzeugs die Schlüssel niemals im Fahrzeug lassen. Unbefugte Personen (z. B. Kinder) könnten beispielsweise das Fahrzeug verriegeln, die Zündung einschalten oder den Motor anlassen - es besteht Verletzungs- und Unfallgefahr!
- Beim Verlassen des Fahrzeugs niemals Personen, die nicht völlig selbstständig sind, z. B. Kinder, unbeaufsichtigt im Fahrzeug zurücklassen. Diese Personen wären möglicherweise nicht in der Lage, das Fahrzeug selbstständig zu verlassen oder sich selbst zu helfen. Bei sehr hohen oder sehr niedrigen Temperaturen besteht Lebensgefahr!

! VORSICHT

- Jeder Schlüssel beinhaltet elektronische Bauteile; deshalb ist dieser vor Feuchtigkeit und starken Erschütterungen zu schützen.
- Die Schlüsselnut sauber halten. Verunreinigungen (Textilfasern, Staub u. Ä.) beeinflussen die Funktion der Schließzylinder, des Zündschlosses u. Ä. negativ.

Mit dem Funkschlüssel entriegeln/verriegeln



Abb. 34 Schlüssel mit herausklappbarem Schlüsselbart / KESSY-Schlüssel

📖 Lesen und beachten Sie zuerst ! und ! auf Seite 54.

Beschreibung des Schlüssels » [Abb. 34](#)

🔓 Entriegelungstaste

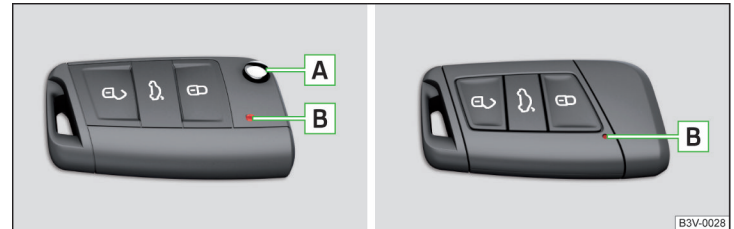
🔒 Verriegelungstaste

↔ Je nach Ausstattung:

- ▶ Gepäckraumklappe entriegeln/entrasten (Fahrzeuge mit manueller Klappenbedienung)
- ▶ Gepäckraumklappe öffnen/schließen/Bewegung der Gepäckraumklappe stoppen (Fahrzeuge mit elektrischer Klappenbedienung)

A Sicherungstaste für das Herausklappen/Einklappen des Schlüsselbarts

B Kontrollleuchte für Batteriezustand - wenn nach dem Drücken einer Taste auf dem Schlüssel die Kontrollleuchte nicht blinkt, ist die Batterie entladen

Gepäckraumklappe entriegeln/entrasten - Fahrzeuge mit manueller Klappenbedienung

Durch Drücken der Taste ↔ wird die Klappe entriegelt.

Durch Halten der Taste ↔ wird die Klappe entriegelt und entrastet (teilweise geöffnet).

Wird die Klappe mit der Taste ↔ entriegelt oder entrastet, dann wird die Klappe nach dem Schließen automatisch verriegelt. Der Zeitraum, nach dessen Ablauf die Klappe verriegelt wird, kann eingestellt werden » [Seite 61](#).

! VORSICHT

- Die Funktion der Fernbedienung kann durch Signalüberlagerung von in Fahrzeugnähe befindlichen Sendern beeinträchtigt werden.
- Der Wirkungsbereich des Funkschlüssels beträgt ungefähr 30 m. Wenn die Zentralverriegelung auf die Fernbedienung nur aus einer Entfernung von weniger als ungefähr 3 m reagiert, muss die Batterie ausgewechselt werden » Seite 314.

KESSEY-Notschlüssel herausnehmen



Abb. 35 KESSEY-Schlüssel

📖 Lesen und beachten Sie zuerst ! und ! auf Seite 54.

Der Notschlüssel ist bspw. für die Bedienung der Kindersicherung, für das Ab-/Einschalten des Beifahrerairbags u. Ä. vorgesehen.

- Die Rastnase **A** in Pfeilrichtung **1** entriegeln » Abb. 35.
- Den Notschlüssel **B** in Pfeilrichtung **2** herausnehmen.

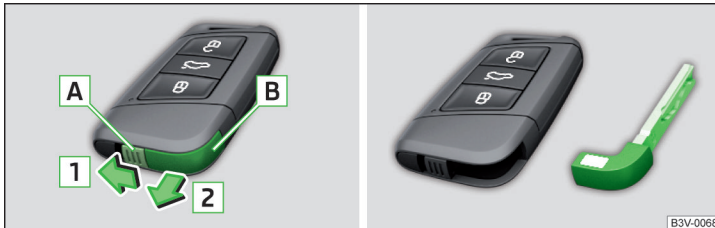
Entriegeln/Verriegeln - KESSEY



Abb. 36 Fahrzeug entriegeln / Fahrzeug verriegeln

📖 Lesen und beachten Sie zuerst ! und ! auf Seite 54.

Das System KESSEY (Keyless Entry Start Exit System) ermöglicht eine Entriegelung/Verriegelung des Fahrzeugs ohne die aktive Verwendung des Schlüssels.

- Den Türgriff greifen, um das Fahrzeug zu **entriegeln** » Abb. 36 - **A**.
- Den Sensor am Türgriff mit dem Finger berühren, um das Fahrzeug zu **verriegeln** » Abb. 36 - **B**.

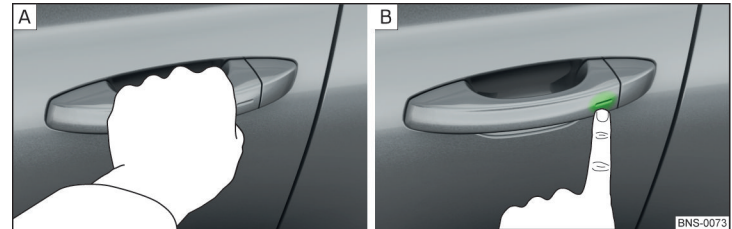
Beim Ent-/Verriegeln muss sich der Schlüssel in einer maximalen Entfernung von 1,5 m vom Griff der Vordertür befinden.

Informationen zum Verriegeln

Bei Fahrzeugen mit automatischem Getriebe muss vor dem Verriegeln der Wählhebel in die Stellung **P** gebracht werden.

Das Fahrzeug kann bei nicht ausgeschalteter Zündung nicht von außen verriegelt werden.

Nach dem Verriegeln des Fahrzeugs ist es nicht möglich, dieses innerhalb der nächsten 2 Sekunden durch Berührung des Türgriffs zu entriegeln. Dadurch kann geprüft werden, ob das Fahrzeug verriegelt ist.

Schutz gegen ungewolltes Einsperren des Schlüssels im Fahrzeug

Wird eine der Türen erst nach dem Verriegeln des Fahrzeugs geschlossen und bleibt dabei der Schlüssel, mit dem das Fahrzeug verriegelt wurde, im Fahrgastraum, wird das Fahrzeug automatisch entriegelt. Nach dem automatischen ▶

Entriegeln erfolgt das viermalige Aufblinken der Blinkleuchten. Wenn innerhalb von 45 Sekunden keine Tür geöffnet wird, verriegelt sich das Fahrzeug automatisch wieder.

Wird die Gepäckraumklappe erst nach dem Verriegeln des Fahrzeugs geschlossen und bleibt dabei der Schlüssel, mit dem das Fahrzeug verriegelt wurde, im Gepäckraum, wird die Klappe automatisch entrastet (teilweise geöffnet). Nach dem automatischen Entrasten erfolgt das viermalige Aufblinken der Blinkleuchten. Die Gepäckraumklappe **bleibt entrastet** (teilweise geöffnet), die anderen Türen bleiben verriegelt.

! VORSICHT

Einige Handschuhtypen können die Entriegelungs-/Verriegelungsfunktion mittels der Sensoren im Türgriff beeinträchtigen.

Fahrzeug mit der Zentralverriegelungstaste verriegeln/entriegeln



Abb. 37
Zentralverriegelungstaste

📖 **Lesen und beachten Sie zuerst ! und ! auf Seite 54.**

Bedingungen für das Verriegeln/Entriegeln mit der Zentralverriegelungstaste.

- ✓ Das Fahrzeug ist nicht von außen verriegelt.
- ✓ Es ist keine der Türen geöffnet.

➤ Zum **Verriegeln/Entriegeln** die Taste  drücken » **Abb. 37.**

Das Verriegeln wird durch Aufleuchten des Symbols  in der Taste angezeigt.

Nach dem Verriegeln gilt das Folgende.

- ▶ Ein Öffnen der Türen und der Gepäckraumklappe von außen ist nicht möglich.
- ▶ Die Türen können von innen durch einmaliges Ziehen am Öffnungshebel der jeweiligen Tür entriegelt und geöffnet werden.

! ACHTUNG

Von innen verriegelte Türen erschweren Helfern im Notfall, in das Fahrzeuginnere zu gelangen - es besteht Lebensgefahr!

Safesicherung

📖 **Lesen und beachten Sie zuerst ! und ! auf Seite 54.**

Die Safesicherung verhindert das Öffnen der Türen von innen sowie die Fensterbedienung. Dadurch wird ein möglicher Einbruchversuch in das Fahrzeug erschwert.

Einschalten

Die Safesicherung schaltet sich beim Verriegeln des Fahrzeugs von außen ein.

Auf diese Funktion wird nach dem Ausschalten der Zündung durch die folgende Meldung im Display des Kombi-Instruments hingewiesen.

🔒 **SAFE-Verriegel. beachten! Bordbuch!**

🔒 **SAFELOCK BEACHTEN**

Einschaltanzeige

Bei eingeschalteter Safesicherung blinkt die Kontrollleuchte in der Fahrertür 2 Sekunden in schneller Folge, danach fängt diese an, gleichmäßig in längeren Intervallen zu blinken.

Ausschalten

- ▶ Durch doppeltes Verriegeln innerhalb von 2 Sekunden.
- ▶ **oder:** Durch die Deaktivierung der Innenraumüberwachung und des Abschleppschutzes » **Seite 60.**

Die Kontrollleuchte in der Fahrertür blinkt 2 Sekunden lang schnell, erlischt und fängt nach ungefähr 30 Sekunden an, regelmäßig in längeren Intervallen zu blinken.

Ist das Fahrzeug verriegelt und die Safesicherung ausgeschaltet, kann die Tür von innen durch einmaliges Ziehen am Öffnungshebel einzeln geöffnet werden.

Die Safesicherung schaltet sich beim Verriegeln des Fahrzeugs wieder ein. ▶

! ACHTUNG

Bei verriegelten Fahrzeugen mit eingeschalteter Safesicherung dürfen keine Personen im Fahrzeug zurückbleiben, da von innen weder die Türen entriegelt noch die Fenster geöffnet werden können. Die verriegelten Türen erschweren Helfern im Notfall, in das Fahrzeuginnere zu gelangen - es besteht Lebensgefahr!

Individuelle Einstellungen

📖 Lesen und beachten Sie zuerst **!** und **!** auf Seite 54.

Die folgenden Funktionen der Zentralverriegelung können individuell im Infotainment im Menü **CAR** → **🔒** → **Öffnen und Schließen** eingestellt werden.

Alle Türen

Die Funktion ermöglicht das Entriegeln aller Türen, der Gepäckraumklappe und der Tankklappe.

Einzeltür

Die Funktion ermöglicht das Entriegeln nur der Fahrertür und der Tankklappe mit der Funk-Fernbedienung. KESSY ermöglicht das Entriegeln der Einzeltür, in deren Nähe sich der Schlüssel befindet, sowie der Tankklappe. Die anderen Türen und die Gepäckraumklappe entriegeln sich erst bei nochmaligem Entriegeln bzw. durch Berührung des Türgriffs.

Türen an einer Fahrzeugseite

Die Funktion ermöglicht das Entriegeln der beiden Türen auf der Fahrerseite und der Tankklappe mit der Funk-Fernbedienung. KESSY ermöglicht das Entriegeln der beiden Türen, in deren Nähe sich der Schlüssel befindet, sowie der Tankklappe. Die anderen Türen und die Gepäckraumklappe entriegeln sich erst bei nochmaligem Entriegeln bzw. durch Berührung des Türgriffs.

Automatisches Verriegeln / Entriegeln

Die Funktion ermöglicht das Verriegeln aller Türen sowie der Gepäckraumklappe ab einer Geschwindigkeit von 15 km/h. Das Öffnen der Türen und der Gepäckraumklappe von außen ist nicht möglich.

Das erneute Entriegeln der Türen sowie der Gepäckraumklappe erfolgt beim Abziehen des Zündschlüssels oder beim Öffnen der Tür von innen (entsprechend der individuellen Einstellung der Zentralverriegelung).

i Hinweis

Die individuelle Einstellung der Zentralverriegelung wird (in Abhängigkeit vom Infotainmenttyp) im aktiven Benutzerkonto der Personalisierung gespeichert » Seite 52.

Tür öffnen/schließen



Abb. 38 Türgriff/Türöffnungshebel

📖 Lesen und beachten Sie zuerst **!** und **!** auf Seite 54.

- Zum **Öffnen von außen** das Fahrzeug entriegeln und am Türgriff **A** in Pfeilrichtung ziehen » Abb. 38.
- Zum **Öffnen von innen** am Türöffnungshebel **B** ziehen und die Tür von sich weg drücken.
- Zum **Schließen von innen** den Zuziehgriff **C** fassen und die Tür schließen.

! ACHTUNG

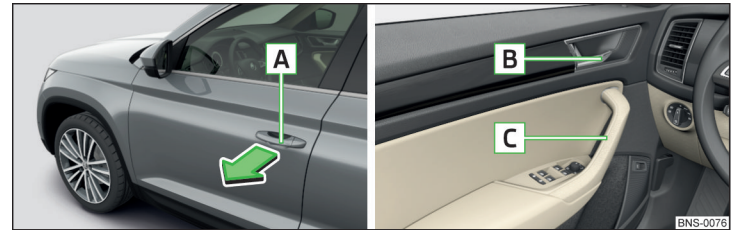
- Die Tür muss korrekt geschlossen sein, anderenfalls könnte sich diese während der Fahrt öffnen - es besteht Lebensgefahr!
- Die Tür nur dann öffnen und schließen, wenn sich keiner im Öffnungs-/Schließbereich befindet - es besteht Verletzungsgefahr!
- Niemals mit geöffneten Türen fahren - es besteht Lebensgefahr!
- Eine geöffnete Tür kann sich bei starkem Wind oder an einer Steigung selbsttätig schließen - es besteht Verletzungsgefahr!

i Hinweis

Bei Fahrzeugen mit Türwarnleuchte leuchtet diese nach dem Öffnen der Tür auf.

Türkantenschutz



Abb. 39
Schutzleiste abnehmen



Abb. 40
Schutzleiste einsetzen

📖 **Lesen und beachten Sie zuerst ! und ! auf Seite 54.**

Je nach Fahrzeugausstattung können die Türen mit je einer Schutzleiste versehen sein. Diese fährt beim Öffnen der Tür aus und schützt den mittleren Bereich der Türkante vor Beschädigung. Beim Schließen der Tür fährt die Schutzleiste wieder ein.

Schutzleiste abnehmen und einsetzen

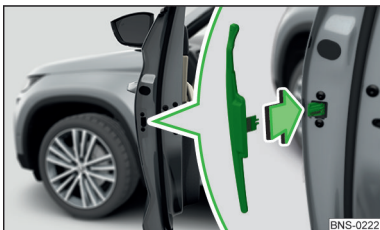
Die Schutzleiste kann bei Beschädigung ersetzt werden.

- Die Schutzleiste von der Zugstange in der Tür in Pfeilrichtung **abnehmen**
» Abb. 39.
- Eine neue Schutzleiste in die Nuten in Pfeilrichtung **einsetzen** » Abb. 40.
- Die Tür etwa 15 cm weit öffnen und die Leiste **eindrücken**. Anderenfalls lässt sich die Tür nicht schließen und es besteht die Gefahr einer Beschädigung der Leiste sowie der Tür!

Sollte ein Teil einer abgebrochenen Schutzleiste innerhalb des Aufnahmemechanismus verbleiben, dann ist die Hilfe eines Fachbetriebs in Anspruch zu nehmen.

! ACHTUNG

Bei der Handhabung der Schutzleiste äußerst vorsichtig vorgehen, um das Einklemmen von Fingern oder anderen Körperteilen durch die Tür zu vermeiden - es besteht Verletzungsgefahr!

! VORSICHT

Die Fahrzeugtür nicht zu hastig oder schlagartig öffnen. Sollte die Tür zu heftig gegen ein Hindernis geschwenkt werden, so kann die Leiste eine Beschädigung nicht verhindern - es besteht die Gefahr einer Beschädigung der Leiste sowie der Tür.

i Hinweis

Eine neue Schutzleiste kann aus den ŠKODA Original Teilen erworben werden.

Kindersicherung



Abb. 41 **Hintertür: Kindersicherung ein- / ausschalten**



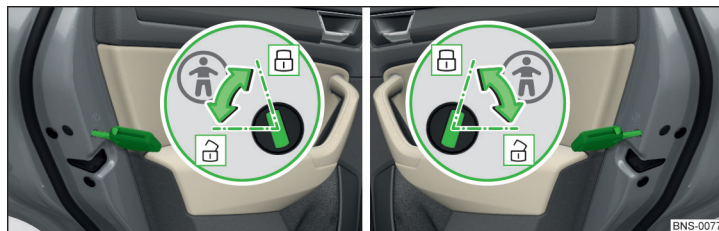

Abb. 42
Kindersicherung mit elektrischer Bedienung

📖 **Lesen und beachten Sie zuerst ! und ! auf Seite 54.**

Die Kindersicherung lässt sich ausstattungsabhängig manuell oder elektrisch bedienen.

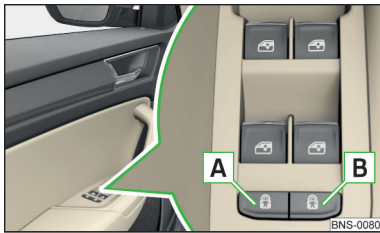
Die Kindersicherung verhindert das Öffnen der hinteren Türen von innen. Die Tür lässt sich nur von außen öffnen.

Kindersicherung mit manueller Bedienung

- Zum **Einschalten** die Sicherung mit dem Fahrzeugschlüssel in die Position  drehen » [Abb. 41](#).
- Zum **Ausschalten** die Sicherung mit dem Fahrzeugschlüssel in die Position  drehen.

Kindersicherung mit elektrischer Bedienung

- Zum **Ein-/Ausschalten** der Kindersicherung in der **linken** Hintertür die Taste A in der Fahrtür drücken » [Abb. 42](#).
- Zum **Ein-/Ausschalten** der Kindersicherung in der **rechten** Hintertür die Taste B in der Fahrtür drücken.

Das Einschalten wird durch Aufleuchten des Symbols  in der Taste angezeigt.

Bei der Kindersicherung mit elektrischer Bedienung wird zusätzlich der elektrische Fensterheber in der jeweiligen Tür blockiert.

Funktionsstörungen

📖 **Lesen und beachten Sie zuerst ! und ! auf Seite 54.**

Fernbedienung synchronisieren

Wenn die Tasten des Funkschlüssels mehrmals außerhalb des Wirkungsbereichs der Anlage betätigt wurden oder die Batterie im Funkschlüssel ausgetauscht wurde und das Fahrzeug sich mit der Fernbedienung nicht entriegeln lässt, muss der Schlüssel synchronisiert werden.

- Eine beliebige Taste auf dem Funkschlüssel drücken.
- Nach dem Drücken der Taste ist innerhalb von 1 Minute die Tür mit dem Schlüssel über den Schließzylinder zu entriegeln.

Störung der Zentralverriegelung

Blinkt die Kontrollleuchte in der Fahrtür zuerst 2 Sekunden lang schnell, leuchtet danach 30 Sekunden ununterbrochen und blinkt anschließend langsam, dann ist die Hilfe eines Fachbetriebs in Anspruch zu nehmen.

Bei einer Störung der Zentralverriegelung lassen sich die Fahrzeugtüren bzw. die Gepäckraumklappe notverriegeln bzw. notentriegeln » [Seite 315](#).

Störung des Systems KESSY

Bei einer Störung des Systems KESSY wird im Display des Kombi-Instruments die entsprechende Fehlermeldung angezeigt.

Niedrige Spannung der Schlüsselbatterie

Ist die Spannung in der Schlüsselbatterie zu niedrig, wird im Display des Kombi-Instruments eine Meldung bezüglich des notwendigen Batteriewechsels angezeigt. Die Batterie ersetzen » [Seite 314](#).

Diebstahlwarnanlage

📖 Einleitung zum Thema

Bei einem Einbruchs- oder Diebstahlversuch löst die Warnanlage akustische und optische Signale aus (nachstehend nur Alarm).

Die Warnanlage wird ungefähr 30 Sekunden nach dem Verriegeln des Fahrzeugs automatisch aktiviert. Nach dem Entriegeln wird diese automatisch deaktiviert. ▶

! VORSICHT

Um die volle Funktionsfähigkeit der Warnanlage zu gewährleisten, ist vor dem Verlassen des Fahrzeugs zu prüfen, ob alle Türen und Fenster einschließlich des Schiebe-/Ausstelldachs verschlossen sind.

i Hinweis

Die Alarmanlage verfügt über eine eigene Stromversorgungsquelle, deren Lebensdauer 5 Jahre beträgt. Um die Funktionsfähigkeit der Warnanlage zu gewährleisten, empfehlen wir, die Warnanlage nach Ablauf dieser Zeit von einem Fachbetrieb prüfen zu lassen.

Alarmauslösung

📖 Lesen und beachten Sie zuerst ! auf Seite 60.

Der Alarm wird ausgelöst, wenn am Fahrzeug mit aktivierter Warnanlage eine der folgenden unbefugten Handlungen begangen wird.

- ▶ Öffnen der Motorraumklappe.
- ▶ Öffnen der Gepäckraumklappe.
- ▶ Öffnen der Türen.
- ▶ Manipulation des Zündschlosses.
- ▶ Abschleppen des Fahrzeugs.
- ▶ Bewegung im Fahrzeug.
- ▶ Plötzlicher und deutlicher Spannungsabfall des Bordnetzes.
- ▶ Abkuppeln des Anhängers.

Eine Alarmauslösung erfolgt ebenfalls, wenn die Fahrertür über den Schließzylinder entriegelt und geöffnet wird.

Der Alarm wird ausgeschaltet, indem die Taste  auf dem Schlüssel gedrückt oder die Zündung eingeschaltet wird.

Innenraumüberwachung und Abschleppschutz



Abb. 43
Taste für Innenraumüberwachung und Abschleppschutz



📖 Lesen und beachten Sie zuerst ! auf Seite 60.

Die Innenraumüberwachung löst den Alarm aus, sobald eine Bewegung im verriegelten Fahrzeug registriert wird.

Der Abschleppschutz löst den Alarm aus, sobald eine Neigung des verriegelten Fahrzeugs registriert wird.

Die beiden Systeme sind zu deaktivieren, wenn die Möglichkeit besteht, dass Alarm ausgelöst wird, durch Bewegungen (z. B. von Personen oder Tieren) im Fahrzeuginnenraum, wenn das Fahrzeug transportiert (z. B. mit Bahn oder Schiff) oder abgeschleppt werden soll.

Deaktivieren

- Die Zündung ausschalten und die Fahrertür öffnen.
- Die Taste  an der Mittelsäule auf der Fahrerseite drücken » Abb. 43, in der Taste leuchtet das Symbol  auf.
- Das Fahrzeug innerhalb von 30 Sekunden verriegeln.

Durch die Deaktivierung der beiden Systeme wird die Safesicherung ausgeschaltet.

! VORSICHT

Das geöffnete Brillenfach verringert die Effizienz der Innenraumüberwachung. Um die volle Funktion der Innenraumüberwachung zu gewährleisten, ist vor dem Verriegeln des Fahrzeugs das Brillenfach immer zu schließen.

Gepäckraumklappe mit manueller Bedienung

Einleitung zum Thema

! ACHTUNG

- Nie mit geöffneter oder angelehnter Gepäckraumklappe fahren, da Abgase in den Innenraum gelangen können - es besteht Vergiftungsgefahr!
- Sicherstellen, dass nach dem Schließen der Klappe die Verriegelung eingerastet ist. Die Klappe könnte sich sonst während der Fahrt öffnen, auch wenn diese verriegelt wurde - es besteht Unfallgefahr!
- Darauf achten, dass beim Schließen der Gepäckraumklappe keine Körperteile eingequetscht werden - es besteht Verletzungsgefahr!
- Beim Schließen der Gepäckraumklappe nicht auf die Heckscheibe drücken, diese könnte platzen - es besteht Verletzungsgefahr!

Gepäckraumklappe öffnen/schließen



Abb. 44 Gepäckraumklappe öffnen/schließen

Einleitung zum Thema

- Zum **Öffnen** die Taste **A** in Pfeilrichtung **1** drücken » Abb. 44.
- Die Klappe in Pfeilrichtung **2** anheben.
- Zum **Schließen** die Halterung **B** fassen und in Pfeilrichtung **3** ziehen.

i Hinweis

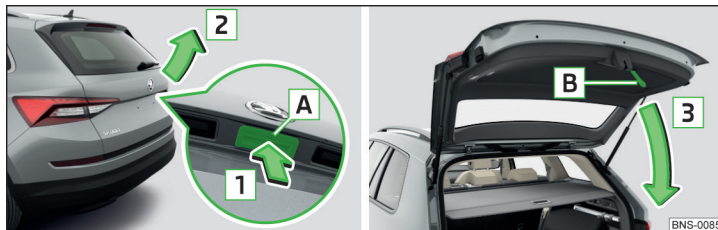
Die Taste **A** » Abb. 44 wird beim Anfahren bzw. ab einer Geschwindigkeit von mehr als 5 km/h deaktiviert. Nach dem Anhalten und Öffnen einer Tür wird die Taste wieder aktiviert.

Verzögerte Verriegelung der Gepäckraumklappe einstellen

Einleitung zum Thema

Wird die Gepäckraumklappe mit der Taste auf dem Schlüssel entriegelt, dann wird die Klappe nach dem Schließen automatisch wieder verriegelt.

Der Zeitraum, nach dessen Ablauf die Gepäckraumklappe nach dem Schließen automatisch verriegelt wird, kann durch einen Fachbetrieb eingestellt werden.

! VORSICHT

Bevor die Gepäckraumklappe automatisch verriegelt wird, droht das ungewollte Eindringen ins Fahrzeug.

Elektrische Gepäckraumklappe

Einleitung zum Thema

Die Gepäckraumklappe (nachstehend nur Klappe) kann elektrisch und im Notfall manuell bedient werden » Seite 63.

! ACHTUNG

- Sicherstellen, dass nach dem Schließen der Klappe die Verriegelung eingerastet ist. Die Klappe könnte sich sonst während der Fahrt öffnen, auch wenn diese verriegelt wurde - es besteht Unfallgefahr!
- Nie mit geöffneter oder angelehnter Klappe fahren, da Abgase in den Innenraum gelangen können - es besteht Vergiftungsgefahr!
- Die Klappe nur dann öffnen und schließen, wenn sich keiner im Öffnungs-/Schließbereich befindet - es besteht Verletzungsgefahr!
- Darauf achten, dass beim Schließen der Klappe keine Körperteile eingequetscht werden - es besteht Verletzungsgefahr!
- Beim Öffnen der Gepäckraumklappe ist darauf zu achten, dass sich keine Personen im Öffnungsbereich der Klappe befinden - es besteht Verletzungsgefahr!

! VORSICHT

- Nicht versuchen, die Klappe während des elektrischen Schließvorgangs manuell zu schließen - es besteht die Gefahr einer Beschädigung des Systems der elektrischen Klappenbedienug.
- Bei der Fahrzeugwäsche in einer Waschanlage empfehlen wir, das Fahrzeug zu verriegeln (bzw. mit der Zentralverriegelungstaste). In einigen Waschanlage könnte sich die Gepäckraumklappe infolge der Druckeinwirkung der Waschbürsten selbsttätig öffnen - es besteht die Gefahr einer Beschädigung des Fahrzeuginnenraums.

! VORSICHT

- Prüfen, ob sich im Öffnungs-/Schließbereich der Klappe keine Gegenstände befinden, die die Bewegung hindern könnten (z. B. Ladung auf dem Dachgepäckträger oder auf dem Anhänger usw.) - es besteht die Gefahr einer Beschädigung der Klappe!
- Wenn die Klappe belastet ist (z. B. durch eine hohe Schneeschicht), kann das Öffnen der Klappe unter Umständen anhalten. Den Schnee entfernen, um die elektrische Betätigung wieder funktionsfähig zu machen.
- Schließt die Klappe selbsttätig (z. B. unter Schneelast), ertönt ein unterbrochener Signalton.
- Die Klappe ist stets vor dem Abklemmen der Batterie zu schließen.

Bedienungsbeschreibung



Abb. 45 Klappenbedienug

📖 Lesen und beachten Sie zuerst **!** und **!** auf Seite 61.

Möglichkeiten zum Öffnen der Klappe

- ▶ Durch das Drücken des Griffs **A** » Abb. 45.
- ▶ Durch das Ziehen an der Taste **C**.
- ▶ Durch das Halten der Taste **D** auf dem Schlüssel.

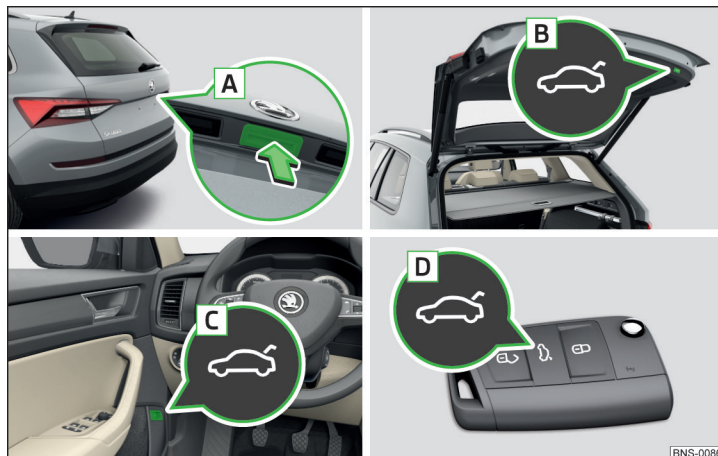
Falls die Klappe beim Öffnen auf ein Hindernis trifft, hält diese an und ein akustisches Signal ertönt.

Möglichkeiten zum Schließen der Klappe

- ▶ Durch das Drücken der Taste **B** » Abb. 45.
- ▶ Durch das Halten der Taste **D** auf dem Schlüssel (gilt für Fahrzeuge mit KESSY). Der Schlüssel muss sich in einer Entfernung von max. 2 m von der Klappe befinden.
- ▶ Durch das Drücken des Griffs **A**.
- ▶ Durch das Ziehen und das Halten der Taste **C**. Beim Loslassen der Taste wird die Klappenbewegung gestoppt.

- ▶ Durch kurzes Drücken der Klappe nach unten.
- ▶ Falls die Klappe beim Schließen auf ein Hindernis trifft, hält diese an, wird angehoben und ein akustisches Signal ertönt.

Möglichkeiten zum Stoppen der Klappenbewegung

- ▶ Durch das Drücken der Taste **B** » Abb. 45.
- ▶ Durch das Ziehen an der Taste **C** oder durch das Loslassen der Taste.
- ▶ Durch das Halten der Taste **D** auf dem Schlüssel.
- ▶ Durch das Drücken des Griffs **A**.

Akustische Signale

Beim Öffnen/Schließen der Klappe mittels der Taste **C** oder **D** ertönen akustische Signale.

i Hinweis

- Die Taste **A** » Abb. 44 auf Seite 61 wird beim Anfahren bzw. ab einer Geschwindigkeit von mehr als 5 km/h deaktiviert. Nach dem Anhalten und Öffnen einer Tür wird die Taste wieder aktiviert.
- Beim raschen Einsteigen in das Fahrzeug während des Öffnungs-/Schließvorgangs der Klappe, kann es zu einem Ruck des Fahrzeugs und dadurch zum Unterbrechen der Klappenbewegung kommen.

Oberste Position der Klappe einstellen

 **Lesen und beachten Sie zuerst **i** und **j** auf Seite 61.**

Die oberste Position der Klappe kann eingestellt werden (bspw. bei begrenztem Raum für die Öffnung der Klappe aufgrund der Garagenhöhe oder für eine komfortablere Bedienung je nach Personengröße).

Oberste Position der Klappe ändern

- › Die Klappe in der gewünschten Position anhalten.
- › Die Taste **B** » Abb. 45 auf Seite 62 gedrückt halten, bis ein akustisches Signal ertönt.

Oberste Ausgangsposition der Klappe einstellen

- › Die Klappe manuell bis zum Anschlag vorsichtig anheben.
- › Die Taste **B** » Abb. 45 auf Seite 62 gedrückt halten, bis ein akustisches Signal ertönt.

i Hinweis

Die oberste Position, die beim automatischen Öffnen der Klappe erreicht wird, ist immer kleiner als die maximale oberste Position, die mit der manuellen Öffnung der Klappe zu erreichen ist.

Funktionsstörungen

 **Lesen und beachten Sie zuerst **i** und **j** auf Seite 61.**

Beispiele für Funktionsstörungen

Beschreibung der Störung	Abhilfe
Die Klappe lässt sich nicht öffnen	Entriegeln der Klappe » Seite 316
Die Klappe reagiert nicht auf ein Öffnungssignal	Entfernen eines eventuellen Hindernisses (z. B. Schnee), erneutes Öffnen der Klappe » Seite 62 Drücken des Griffs A » Abb. 45 auf Seite 62 und Ziehen der Klappe nach oben
Die Klappe bleibt in der obersten Position	Das manuelle Schließen der Klappe
Die Klappe ist geöffnet und die Fahrzeugbatterie wurde abgeklemmt	

Manuell schließen

Die Klappe langsam schließen, beim Nachdrücken der Klappe in das Schloss auf die Mitte der Kante, oberhalb des ŠKODA-Logos drücken.

Gepäckraumklappe berührungslos bedienen



Abb. 46
Gepäckraumklappe öffnen

📖 **Lesen und beachten Sie zuerst** **!** und **!** auf Seite 61.

Ausstattungsabhängig kann die Gepäckraumklappe berührungslos bedient werden.

Die Zündung muss ausgeschaltet sein und man muss den Fahrzeugschlüssel bei sich haben.

➤ Zum **Öffnen/Schließen** einen Fuß unter dem hinteren Stoßfänger im Sensorbereich zügig in Pfeilrichtung schwenken » **Abb. 46**.

Die Bremsleuchte in der Heckscheibe leuchtet auf und die Klappe öffnet/schließt sich automatisch. Beim Schließvorgang ertönen akustische Signale.

Sollte sich die Klappe nicht bewegen, dann ist der Bedienungsvorgang nach einigen Sekunden zu wiederholen.

Die Klappenbewegung kann durch ein zügiges Schwenken mit dem Fuß stoppen. Durch erneutes Fußschwenken wird die Klappenbewegung fortgesetzt.

Die Funktion kann im Infotainment im Menü **CAR** → **☞** → **Öffnen und Schließen** aktiviert/deaktiviert werden.

Wir empfehlen, die Funktion in den folgenden Fällen zu deaktivieren.

- ▶ Montage eines Dachgepäckträgers.
- ▶ Ankuppeln eines Anhängers (Zubehörs) an die Anhängervorrichtung.
- ▶ Fahrzeughandwäsche.
- ▶ Wartungs- und Reparaturarbeiten im hinteren Fahrzeugbereich.

Beim Anschließen eines Geräts an die Anhängersteckdose erfolgt die Deaktivierung der Funktion.

i Hinweis

Bei starkem Regen oder verschmutztem hinteren Stoßfänger kann es unter Umständen zur Beeinträchtigung ggf. zur automatischen Deaktivierung der Funktion der berührungslosen Öffnung der Gepäckraumklappe kommen.

Fensterbedienung

📖 Einleitung zum Thema

Die Fenster in den Türen können mittels der in den jeweiligen Türen befindlichen Tasten bedient werden.

! ACHTUNG

- Die Fenster immer vorsichtig und kontrolliert schließen. Sonst könnten Sie sich selbst oder den Mitfahrern erhebliche Quetschverletzungen verursachen.
- Das System ist mit einer Kraftbegrenzung ausgestattet » **Seite 65**. Bei einem Hindernis (bspw. beim Einklemmen eines Körperteils) wird der Schließvorgang angehalten und das Fenster fährt einige Zentimeter zurück. Die Fenster sind trotzdem vorsichtig zu schließen - es besteht Verletzungsgefahr!

! VORSICHT

- Die Fensterscheiben sauber halten (eisfrei u. Ä.), um eine korrekte Funktion der elektrischen Fensterheber zu gewährleisten.
- Die Fenster sind stets vor dem Abklemmen der Batterie zu schließen.

i Hinweis

Sind die Fenster geöffnet, kann Staub sowie anderer Schmutz ins Fahrzeug gelangen und zusätzlich können bei bestimmten Geschwindigkeiten Windgeräusche entstehen.

Fenster öffnen/schließen



Abb. 47 Tasten der Fensterheber



Abb. 48
Taste des Fensterhebers

📖 **Lesen und beachten Sie zuerst ! und ! auf Seite 64.**

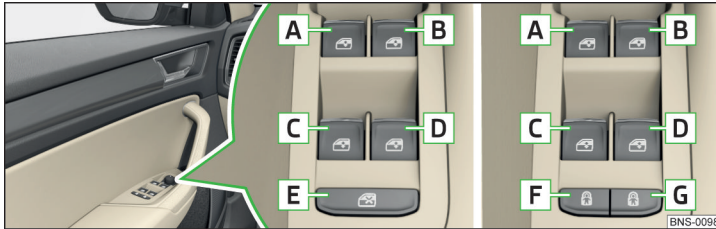
Alle Fenster können vom Fahrerplatz aus bedient werden. Das Fenster in der Beifahrertür und die Fenster in den Hintertüren werden über die Taste in der jeweiligen Tür bedient.

Tasten der Fensterheber » Abb. 47



- A** Vordertür links
- B** Vordertür rechts
- C** Hintertür links
- D** Hintertür rechts
- E** Deaktivierung/Aktivierung der Tasten in den hinteren Türen (die Deaktivierung kann vorteilhaft sein, wenn z. B. Kinder auf den Rücksitzen befördert werden)

- F** Deaktivierung/Aktivierung der Taste in der Hintertür links (Bestandteil der Kindersicherung mit elektrischer Bedienung)
- G** Deaktivierung/Aktivierung der Taste in der Hintertür rechts (Bestandteil der Kindersicherung mit elektrischer Bedienung)

Fenster öffnen/schließen

- Zum **Öffnen** die entsprechende Taste leicht drücken und so lange halten, bis das Fenster die gewünschte Position erreicht hat.
- **oder:** Die Taste bis zum Anschlag drücken, das Fenster öffnet sich automatisch vollständig. Bei erneutem Drücken der Taste bleibt das Fenster stehen.
- Zum **Schließen** die entsprechende Tastenoberkante leicht ziehen und so lange halten, bis das Fenster die gewünschte Position erreicht hat.
- **oder:** Die Taste kurz bis zum Anschlag ziehen, das Fenster schließt sich automatisch vollständig. Bei erneutem Ziehen der Taste bleibt das Fenster stehen.

Tasten in den hinteren Türen deaktivieren/aktivieren

- Zur **Deaktivierung/Aktivierung** der Tasten in den hinteren Türen die Taste **E** drücken. Sind die Tasten deaktiviert, leuchtet die Kontrollleuchte  in der Taste **E**.
- **oder:** Bei Fahrzeugen mit Kindersicherung mit elektrischer Bedienung die jeweilige Taste **F** oder **G** drücken. Sind die Tasten deaktiviert, leuchtet die Kontrollleuchte  in der jeweiligen Taste **F** bzw. **G**.

i Hinweis

- Nach dem Ausschalten der Zündung lassen sich die Fenster noch für ungefähr 10 Minuten öffnen und schließen.
- Nach dem Öffnen der Fahrer- oder Beifahrertür ist die Bedienung der Fenster nur über die Taste **A** » Abb. 47 möglich, indem diese für 2 s gehalten bzw. gezogen wird.

Kraftbegrenzung

📖 **Lesen und beachten Sie zuerst ! und ! auf Seite 64.**

Die elektrischen Fensterheber sind mit einer Kraftbegrenzung ausgestattet.

Bei einem Hindernis wird der Schließvorgang angehalten und das Fenster fährt um einige Zentimeter zurück.

Verhindert das Hindernis ein Schließen während der nächsten 10 Sekunden, wird der Schließvorgang erneut unterbrochen und das Fenster fährt um einige Zentimeter zurück.



Wenn versucht wird, das Fenster innerhalb von 10 Sekunden nach dem zweiten Zurückfahren des Fensters erneut zu schließen, obwohl das Hindernis noch nicht beseitigt wurde, wird der Schließvorgang nur gestoppt. In dieser Zeit ist es nicht möglich, die Fenster automatisch zu schließen. Die Kraftbegrenzung ist noch eingeschaltet.

Die Kraftbegrenzung ist erst dann außer Funktion, wenn innerhalb der nächsten 10 Sekunden wieder versucht wird, das Fenster zu schließen - **das Fenster schließt jetzt mit voller Kraft!**



Wird länger als 10 Sekunden gewartet, dann ist die Kraftbegrenzung wieder eingeschaltet.

Fenster-Komfortbedienung



 **Lesen und beachten Sie zuerst  und  auf Seite 64.**

Die Komfortbedienung der Fenster bietet die Möglichkeit an, alle Fenster auf einmal (bzw. nur das Fenster in der Fahrertür) zu öffnen/schließen. Die Funktion der Komfortbedienung kann individuell im Infotainment im Menü  →  → **Öffnen und Schließen** eingestellt werden.

Öffnen

- › Die Taste  auf dem Schlüssel gedrückt halten.
- › **oder:** Die Zündung ausschalten, die Fahrertür öffnen und die Taste  bis zum Anschlag in der Öffnungsstellung halten » **Abb. 47 auf Seite 65.**

Schließen

- › Die Taste  auf dem Schlüssel gedrückt halten.
- › **oder:** Die Zündung ausschalten, die Fahrertür öffnen und die Taste  bis zum Anschlag in der Schließstellung halten » **Abb. 47 auf Seite 65.**
- › Beim System KESSY die Finger auf dem Sensor an der Außenseite des Türgriffs der Vordertür halten » **Abb. 36 auf Seite 55.**

Die Voraussetzung für die richtige Funktion der Komfortbedienung der Fenster ist das funktionsfähige automatische Öffnen/Schließen aller Fenster.

Die Komfortöffnung/-schließung der Fenster mithilfe des Schlüssels im Schließzylinder der Fahrertür ist nur innerhalb von 45 Sekunden nach dem Verriegeln des Fahrzeugs möglich.

Durch Loslassen der jeweiligen Taste wird die Bewegung der Türscheiben gestoppt.

Hinweis

Die Einstellung der Fenster-Komfortbedienung wird (in Abhängigkeit vom Infotainmenttyp) im aktiven Benutzerkonto der Personalisierung gespeichert
» **Seite 52.**

Funktionsstörungen

 **Lesen und beachten Sie zuerst  und  auf Seite 64.**

Bei wiederholtem Öffnen und Schließen des Fensters kann der Fensterhebermechanismus überhitzen und vorübergehend blockieren. Sobald der Bedienungsmechanismus abgekühlt ist, kann das Fenster wieder betätigt werden.

Nach dem Abklemmen der Fahrzeugbatterie kann sich das automatische Öffnen/Schließen der Fenster deaktivieren. In diesem Fall ist das System wie folgt zu **aktivieren**.

Fensterbedienung aktivieren

- › Die Zündung einschalten.
- › Die jeweilige Tastenoberkante ziehen und das Fenster schließen.
- › Die Taste loslassen.
- › Die jeweilige Taste erneut nach oben ziehen und für 1 Sekunde halten.

Panorama-Schiebe-/Ausstelldach

Einleitung zum Thema

Das Panorama-Schiebe-/Ausstelldach (nachstehend nur Schiebe-/Ausstelldach), kann nur bei eingeschalteter Zündung und bei einer Temperatur von mehr als -20 °C bedient werden.

Nach dem Ausschalten der Zündung kann das Schiebe-/Ausstelldach noch für ungefähr 10 Minuten bedient werden. Nach dem Öffnen der Fahrer- oder Beifahrertür kann das Schiebe-/Ausstelldach nicht mehr bedient werden.

ACHTUNG

Bei der Bedienung des Schiebe-/Ausstelldachs und des Sonnenschutzrollos vorsichtig vorgehen, um Quetschverletzungen zu vermeiden - es besteht Verletzungsgefahr!

! VORSICHT

- Während der Winterzeit müssen vor dem Öffnen gegebenenfalls Eis und Schnee im Bereich des Schiebe-/Ausstelltdachs entfernt werden, um einer Beschädigung des Öffnungsmechanismus vorzubeugen.
- Das Schiebe-/Ausstelltdach ist stets vor dem Abklemmen der Batterie zu schließen.

Bedienung



Abb. 49 Bedienung des Schiebe-/Ausstelltdachs

📖 Lesen und beachten Sie zuerst **!** und **!** auf Seite 66.

Bedienung des Schiebe-/Ausstelltdachs » Abb. 49

- 1 Schrittweise ausstellen
- 2 Vollständig ausstellen
- 3 Schrittweise zurückstellen
- 4 Vollständig zurückstellen
- 5 Schrittweise öffnen
- 6 Vollständig öffnen

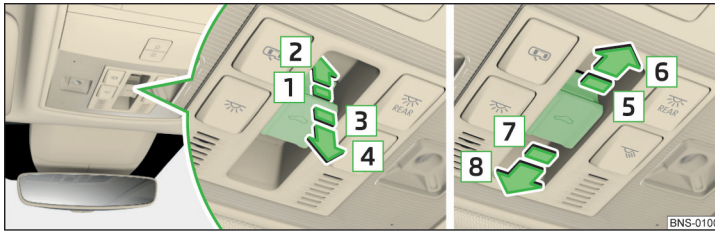
Nach dem ersten Drücken stoppt das Schiebe-/Ausstelltdach in der Stellung, in welcher die Intensität des Windgeräusches gering ist (bei Geschwindigkeiten von ungefähr unter 80 km/h). Nach dem erneuten Drücken geht das Schiebe-/Ausstelltdach bis zum Anschlag auf.

- 7 Schrittweise schließen
- 8 Vollständig schließen

Kraftbegrenzung

📖 Lesen und beachten Sie zuerst **!** und **!** auf Seite 66.

Das Schiebe-/Ausstelltdach ist mit einer Kraftbegrenzung ausgestattet.

Bei einem Hindernis wird der Schließvorgang angehalten und die Glasscheibe fährt um einige Zentimeter zurück.

! ACHTUNG

Wird das Schiebe-/Ausstelltdach geschlossen, indem der Schalter in der Stellung **7** / **8** gehalten wird » Abb. 49 auf Seite 67 und der Schließvorgang durch ein Hindernis gehindert wird, dann wird beim dritten Schließversuch die Kraftbegrenzung außer Funktion gesetzt (wenn die Zeitspanne von 5 s zwischen den einzelnen Schließversuchen unterschritten wird). Das Schiebe-/Ausstelltdach schließt mit voller Kraft - es besteht Verletzungsgefahr.

Bedienung des Schiebe-/Ausstelltdachs aktivieren



Abb. 50
Bedienung des Schiebe-/Ausstelltdachs

📖 Lesen und beachten Sie zuerst **!** und **!** auf Seite 66.

Ist die Bedienung des Schiebe-/Ausstelltdachs außer Funktion (bspw. nach dem Ab- und Anklemmen der Batterie), dann ist die Bedienung zu aktivieren.

- Die Zündung einschalten, den Schalter an der Aussparung in Pfeilrichtung **1** » Abb. 50 ganz nach unten ziehen und festhalten.

Nach ungefähr 10 Sekunden geht das Schiebe-/Ausstelltdach auf und wieder zu.

- Den Schalter loslassen.

Sonnenschutzrollo mit elektrischer Bedienung



Abb. 51
Taste für die Bedienung des
Sonnenschutzrollos

📖 **Lesen und beachten Sie zuerst** **!** und **!** auf Seite 66.

Bedienung des Sonnenschutzrollos » Abb. 51

- 🏠 Öffnen - durch Drücken (erneutes Drücken - Bewegung des Rollos stoppen)
- 🔒 Schließen - durch Drücken (erneutes Drücken - Bewegung des Rollos stoppen)

Das Sonnenschutzrollo kann auch bedient werden, indem die entsprechende Taste gehalten (Bewegung des Rollos starten) und in der gewünschten Position des Rollos losgelassen wird.

Bedienung des Sonnenschutzrollos aktivieren

📖 **Lesen und beachten Sie zuerst** **!** und **!** auf Seite 66.

Ist die Bedienung des Sonnenschutzrollos außer Funktion (bspw. nach dem Ab- und Anklemmen der Batterie), dann ist die Bedienung zu aktivieren.

- Die Zündung einschalten, die Taste  » Abb. 51 auf Seite 68 drücken und festhalten.

Nach ungefähr 10 Sekunden geht das Sonnenschutzrollo auf und wieder zu.

- Die Taste loslassen.

Licht und Sicht

Licht

📖 Einleitung zum Thema

Das Licht arbeitet nur bei eingeschalteter Zündung, sofern es nicht anders angegeben ist.

! ACHTUNG

Die automatische Fahrlichtsteuerung **AUTO** dient lediglich zur Unterstützung und entbindet den Fahrer nicht von seiner Pflicht, das Licht zu prüfen und ggf. das Licht entsprechend den gegebenen Lichtbedingungen einzuschalten.

i Hinweis

Die Scheinwerfer können innen vorübergehend beschlagen. Bei eingeschaltetem Licht ist die Lichtaustrittsfläche nach kurzer Zeit wieder beschlagfrei.

Bedienung der Lichtfunktion



Abb. 52
Lichtschalter

📖 **Lesen und beachten Sie zuerst** **!** auf Seite 68.

Zum **Ein-/Ausschalten** der Lichtfunktion kann der Schalter **A** » Abb. 52 in eine der folgenden Stellungen (ausstattungsabhängig) gedreht werden.

0 Licht ausschalten (außer Tagfahrlicht)

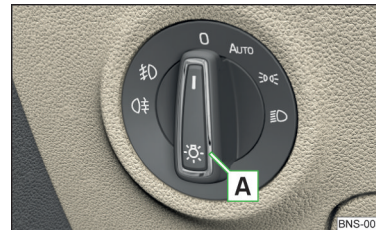
AUTO Licht automatisch einschalten/ausschalten » Seite 70

☞ Standlicht / beidseitiges Parklicht einschalten » Seite 73

☞ Abblendlicht einschalten

Leuchtweitenregulierung der Halogen-Scheinwerfer

› Die Leuchtweite kann im Infotainment im Menü **CAR** → **Licht** → **Leuchtweitenregulierung** (ggf. **Light Assist** - je nach Infotainmenttyp) eingestellt werden.

Je nach Beladungszustand des Fahrzeugs kann im Display die Leuchtweite der Halogen-Scheinwerfer in die folgenden Grundstellungen eingestellt werden.

- 0 Fahrzeug vorn besetzt, Gepäckraum leer
- 2 Fahrzeug voll besetzt, Gepäckraum leer
- 4 Fahrzeug voll besetzt, Gepäckraum beladen
- 6 Fahrersitz besetzt, Gepäckraum beladen

Je nach Beladungszustand des Fahrzeugs können auch die Stellungen **1, 3, 5** eingestellt werden.

Die **LED-Frontscheinwerfer** verfügen über keine manuelle Leuchtweitenregulierung. Nach dem Einschalten der Zündung passen sich diese **automatisch** dem Beladungs- und Fahrzustand des Fahrzeugs an.

! ACHTUNG

Die Leuchtweitenregulierung immer so einstellen, um die folgenden Bedingungen zu erfüllen - anderenfalls besteht Unfallgefahr.

- Das Fahrzeug blendet andere Verkehrsteilnehmer nicht, insbesondere entgegenkommende Fahrzeuge.
- Die Leuchtweite ist für ein sicheres Fahren ausreichend.

i Hinweis

- Wenn bei eingeschaltetem Abblendlicht die Zündung ausgeschaltet wird, dann wird das Abblendlicht automatisch ausgeschaltet¹⁾ und es leuchtet das Standlicht. Das Standlicht wird nach dem Abziehen des Zündschlüssels, bei Fahrzeugen mit dem System KESSY nach dem Öffnen der Fahrertür, ausgeschaltet.
- Wenn im Lichtschalter eine Störung vorliegt, schaltet sich das Abblendlicht automatisch ein.

¹⁾ Gilt nicht für die Stellung **AUTO**, solange die Bedingungen für die Funktion **COMING HOME** erfüllt sind » Seite 72.

Tagfahrlicht (DAY LIGHT)

📖 **Lesen und beachten Sie zuerst ! auf Seite 68.**

Das Tagfahrlicht sorgt für die Beleuchtung des vorderen ggf. auch des hinteren Fahrzeugbereichs (gilt nur für einige Länder).

Das Licht wird automatisch eingeschaltet, wenn die folgenden Bedingungen erfüllt sind.

- ✓ Der Lichtschalter befindet sich in der Stellung **0** oder **AUTO**.
- ✓ Die Zündung ist eingeschaltet.

! ACHTUNG

Bei schlechter Sicht immer das Abblendlicht einschalten.

i Hinweis

Das Licht kann sich unter Umständen automatisch einschalten, auch wenn der Lichtschalter in der Stellung **☞☛** steht.

Blink- und Fernlicht



Abb. 53
Bedienungshebel: Blink- und Fernlichtbedienung

📖 **Lesen und beachten Sie zuerst ! auf Seite 68.**

Bedienungshebelstellungen » Abb. 53

- ☞ Blinklicht rechts einschalten
- ☛ Blinklicht links einschalten
- ☞☛ Fernlicht einschalten (gefederter Hebel)
- ☞☛**1x** Fernlicht ausschalten / Lichthupe einschalten (gefederter Hebel)

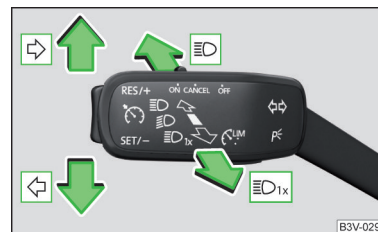
Das **Fernlicht** kann nur bei eingeschaltetem Abblendlicht eingeschaltet werden.

Die **Lichthupe** kann auch bei ausgeschalteter Zündung eingeschaltet werden.

Das **Blinklicht** schaltet sich in Abhängigkeit vom Lenkeinschlag nach Abbiegen automatisch aus.

Mit dem Bedienungshebel kann der **Fernlichtassistent** ein-/ausgeschaltet werden » [Seite 71](#).

Komfortblinken

Wenn der Bedienungshebel leicht nach oben oder unten gedrückt wird, dann erfolgt das dreimalige Aufblinken der jeweiligen Blinkleuchten.

Wird während des Komfortblinkens der Bedienungshebel in die entgegengesetzte Seite gedrückt, dann wird das Blinken in der ursprünglichen Richtung beendet.

Das Komfortblinken kann im Infotainment im Menü  →  → **Licht** aktiviert/deaktiviert werden.

ACHTUNG

Das Fernlicht bzw. die Lichthupe nur dann einschalten, wenn dadurch die anderen Verkehrsteilnehmer nicht geblendet werden.

Hinweis

Die Einstellung (Aktivierung/Deaktivierung) des Komfortblinkens wird (in Abhängigkeit vom Infotainmenttyp) im aktiven Benutzerkonto der Personalisierung gespeichert » [Seite 52](#).

Automatische Fahrlichtsteuerung



Abb. 54
Lichtschalter: Stellung AUTO

 **Lesen und beachten Sie zuerst  auf Seite 68.**

Befindet sich der Lichtschalter in der Stellung **AUTO** » [Abb. 54](#), dann erfolgt ausstattungsabhängig das automatische Ein-/Ausschalten des Lichts entsprechend den gegebenen Licht- bzw. Witterungsverhältnissen (Regen).

Befindet sich der Lichtschalter in der Stellung **AUTO**, leuchtet der Schriftzug **AUTO** neben dem Lichtschalter. Wird das Licht automatisch eingeschaltet, leuchtet auch das Symbol  neben dem Lichtschalter.



Automatische Fahrlichtsteuerung bei Regen (nachstehend nur Funktion)

Das Abblendlicht wird automatisch eingeschaltet, wenn die folgenden Bedingungen erfüllt sind.

- ✓ Die Funktion ist aktiviert.
- ✓ Der Lichtschalter befindet sich in der Stellung **AUTO**.
- ✓ Die Scheibenwischer vorn sind länger als 30 s eingeschaltet.

Das Licht schaltet sich ungefähr 4 Minuten nach dem Ausschalten der Scheibenwischer automatisch aus.

Einstellung, Aktivierung/Deaktivierung

Die folgenden Funktionen können im Infotainment im Menü  →  → **Licht** eingestellt bzw. aktiviert/deaktiviert werden.

- ▶ Empfindlichkeitseinstellung des Sensors für die Ermittlung der Lichtverhältnisse für die automatische Fahrlichtsteuerung
- ▶ Automatische Fahrlichtsteuerung bei Regen

VORSICHT

Schlechtere Sichtverhältnisse werden durch einen unter der Frontscheibe im Halter des Innenspiegels angebrachten Sensor ausgewertet. Den Sensor nicht abdecken - die Systemfunktion kann beeinträchtigt werden.

Hinweis

Die Einstellung (Aktivierung/Deaktivierung) der automatischen Fahrlichtsteuerung bei Regen wird (in Abhängigkeit vom Infotainmenttyp) im aktiven Benutzerkonto der Personalisierung gespeichert » [Seite 52](#).

LED-Frontscheinwerfer

 **Lesen und beachten Sie zuerst  auf Seite 68.**

Die LED-Frontscheinwerfer (nachstehend nur System) sorgen aufgrund der Fahrdaten automatisch für den bestmöglichen Lichtkegel vor dem Fahrzeug. ▶

Das System arbeitet automatisch in den folgenden Modi: innerorts, außerorts, Autobahn und Nebel. Für die Fahrbahnausleuchtung im Kurvenbereich sorgt das statische Kurvenlicht des Frontscheinwerfers.

Das System arbeitet, solange der Lichtschalter in der Stellung **AUTO** steht.

! ACHTUNG

Bei einer Systemstörung werden die Scheinwerfer automatisch in eine Notposition gesenkt, die eine eventuelle Blendung des Gegenverkehrs verhindert. Dadurch wird der Lichtkegel vor dem Fahrzeug verkürzt. Die Hilfe eines Fachbetriebs in Anspruch nehmen.

Fernlichtassistent (Light Assist)



Abb. 55 **Verbauortvarianten des Sensors / System ein-/ausschalten**

! Lesen und beachten Sie zuerst **!** auf Seite 68.

Der Fernlichtassistent (nachstehend nur System) schaltet das Fernlicht automatisch entsprechend den bestehenden Verkehrs- (andere Fahrzeuge) und Umgebungsverhältnissen (bspw. Fahrt durch eine beleuchtete Ortschaft) ein/aus.

Das Ein-/Ausschalten des Fernlichts wird durch einen Sensor gesteuert
» Abb. 55.

Die **Aktivierung/Deaktivierung** des Systems erfolgt im Infotainment im Menü **CAR** → **☰** → **Licht** → **Light Assist**.

Bedingungen für die Systemfunktion

- ✓ Das System ist aktiviert.
- ✓ Der Lichtschalter befindet sich in der Stellung **AUTO**.

- ✓ Die Fahrgeschwindigkeit liegt über 60 km/h (für einige Länder über 40 km/h).
- ✓ Die Frontscheibe ist im Sensorbereich sauber.

Ein-/Ausschalten

- Zum **Ein**schalten des Systems den Bedienungshebel in die gefederte Stellung **A** drücken » Abb. 55, im Display des Kombi-Instruments leuchtet die Kontrollleuchte **☰** auf.
- Zum **Ausschalten** des automatisch eingeschalteten Fernlichts den Hebel in die gefederte Stellung **B** drücken » Abb. 55, die Kontrollleuchte **☰** erlischt.
- Zum **manuellen Einschalten** des Fernlichts den Hebel in die gefederte Stellung **A** drücken » Abb. 55, die Kontrollleuchte **☰** erlischt.

Das Fernlicht schaltet sich automatisch aus, wenn die Geschwindigkeit unter 30 km/h sinkt.

Liegt eine **Systemstörung** vor, wird im Display des Kombi-Instruments eine Fehlermeldung angezeigt. Die Hilfe eines Fachbetriebs in Anspruch nehmen.

! ACHTUNG

Das System dient lediglich zur Unterstützung, dadurch wird der Fahrer nicht von seiner Pflicht entbunden, das Fern- bzw. Abblendlicht entsprechend den gegebenen Umgebungsverhältnissen manuell anzupassen (bspw. bei ungünstigen Licht- und Witterungsverhältnissen, beim Passieren von mangelhaft beleuchteten Verkehrsteilnehmern, ggf. wenn der Sichtbereich des Sensors durch ein Hindernis beschränkt ist).

! VORSICHT

Den Sensor nicht abdecken - die Systemfunktion kann beeinträchtigt werden.

Nebelscheinwerfer/Nebelschlussleuchte



Abb. 56
Lichtschalter - Nebelscheinwerfer/Nebelschlussleuchte einschalten

📖 **Lesen und beachten Sie zuerst** **i** auf Seite 68.

Das Einschalten der Nebelscheinwerfer/Nebelschlussleuchte ist unter der folgenden Bedingung möglich.

- ✓ Der Lichtschalter befindet sich in der Stellung **AUTO**, **↔** oder **↔** » **Abb. 56**.
- Zum **Einschalten** der **Nebelscheinwerfer** den Lichtschalter in Stellung **1** ziehen, im Kombi-Instrument leuchtet die Kontrollleuchte **☾** auf.
- Zum **Einschalten** der **Nebelschlussleuchte** den Lichtschalter in Stellung **2** ziehen, im Kombi-Instrument leuchtet die Kontrollleuchte **☾** auf.

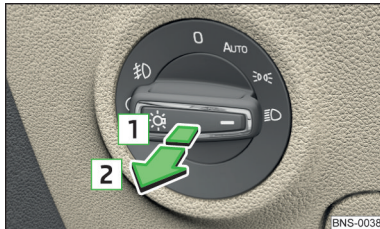
Wenn das Fahrzeug nicht mit **Nebelscheinwerfern** ausgestattet ist, wird die **Nebelschlussleuchte** eingeschaltet, indem der Lichtschalter in die einzig mögliche Stellung gezogen wird.

Das **Ausschalten** der Nebelscheinwerfer/Nebelschlussleuchte erfolgt in umgekehrter Reihenfolge.

i Hinweis

Während der Fahrt mit einem an der Anhängersteckdose angeschlossenen Zubehör (bspw. Anhänger, Fahrradträger) wird lediglich das Zubehör durch die Nebelschlussleuchte beleuchtet. Die Anhängervorrichtung muss werkseitig verbaut sein bzw. aus dem ŠKODA Original Zubehör eingebaut werden.

Nebelscheinwerfer mit der Funktion CORNER

📖 **Lesen und beachten Sie zuerst** **i** auf Seite 68.

Die Funktion CORNER schaltet den Nebelscheinwerfer auf der jeweiligen Fahrzeugseite automatisch ein (bspw. beim Abbiegen), wenn die folgenden Bedingungen erfüllt sind.

- ✓ Das Blinklicht ist eingeschaltet bzw. die Vorderräder sind stark eingeschlagen¹⁾.
- ✓ Die Fahrgeschwindigkeit liegt unter 40 km/h.
- ✓ Das Abblendlicht ist eingeschaltet.
- ✓ Die Nebelscheinwerfer sind nicht eingeschaltet.

Beim Einlegen des Rückwärtsgangs werden die beiden Nebelscheinwerfer sowie das statische Kurvenlicht der Frontscheinwerfer eingeschaltet.

COMING HOME / LEAVING HOME

📖 **Lesen und beachten Sie zuerst** **i** auf Seite 68.

Die Funktion COMING HOME sorgt dafür, dass das Fahrzeugumfeld nach dem Ausschalten der Zündung und Öffnen der Fahrertür beleuchtet wird.

Die Funktion LEAVING HOME sorgt dafür, dass das Fahrzeugumfeld nach dem Entriegeln des Fahrzeugs mit der Funk-Fernbedienung beleuchtet wird.

Die Funktion schaltet das Licht nur dann ein, solange schlechtere Sichtverhältnisse bestehen und der Lichtschalter in der Stellung **AUTO** steht.

Die beiden Funktionen können im Infotainment im Menü **CAR** → **☾** → **Licht aktiviert/deaktiviert und eingestellt** werden.

! VORSICHT

- Schlechtere Sichtverhältnisse werden durch einen unter der Frontscheibe im Halter des Innenspiegels angebrachten Sensor ausgewertet. Den Sensor nicht abdecken - die Systemfunktion kann beeinträchtigt werden.
- Wenn diese Funktion ständig aktiviert ist, dann wird die Batterie stark belastet.

¹⁾ Beim Konflikt der beiden Einschaltvarianten (z. B. wenn die Vorderräder nach links eingeschlagen sind und das rechte Blinklicht eingeschaltet ist), hat das Blinklicht die höhere Priorität.

i Hinweis

Die Einstellung der beiden Funktionen wird (in Abhängigkeit vom Infotainmenttyp) im aktiven Benutzerkonto der Personalisierung gespeichert » Seite 52.

Warnblinkanlage



Abb. 57
Taste für Warnblinkanlage

📖 Lesen und beachten Sie zuerst ! auf Seite 68.

➤ Zum **Ein-/Ausschalten** die Taste  drücken » Abb. 57.

Beim Einschalten blinken alle Blinkleuchten sowie die Kontrollleuchte  in der Taste gleichzeitig mit den Kontrollleuchten  im Kombi-Instrument.

Die Warnblinkanlage kann auch bei ausgeschalteter Zündung eingeschaltet werden.

Bei einer Airbagauslösung wird die Warnblinkanlage automatisch eingeschaltet.

Das automatische Einschalten der Warnblinkanlage kann bei einem heftigen Bremsmanöver erfolgen. Nach dem Wiederanfahren oder Beschleunigen wird die Warnblinkanlage automatisch ausgeschaltet.

Wenn bei eingeschalteter Warnblinkanlage das Blinklicht eingeschaltet wird (bspw. beim Abbiegen), dann wird die Warnblinkanlage vorübergehend ausgeschaltet und es blinkt nur das Blinklicht auf der jeweiligen Fahrzeugseite.

Parklicht

📖 Lesen und beachten Sie zuerst ! auf Seite 68.

Das Parklicht ist für die Beleuchtung des geparkten Fahrzeugs vorgesehen.

Einseitiges Parklicht \leq einschalten

- Die Zündung ausschalten.
- Den Bedienungshebel bis zum Anschlag in Stellung  oder  drücken
 - » Abb. 53 auf Seite 69.

Das Standlicht auf der jeweiligen Fahrzeugseite wird eingeschaltet.

Beidseitiges Parklicht \geq einschalten

- Die Zündung einschalten und den Lichtschalter in Stellung \geq drehen » Seite 68, das Standlicht wird eingeschaltet.
- Die Zündung ausschalten und das Fahrzeug verriegeln.

Nach dem Abziehen des Zündschlüssels und dem Öffnen der Fahrertür ertönt ein akustisches Warnsignal. Nach einigen Sekunden oder nach dem Schließen der Fahrertür wird das akustische Warnsignal abgestellt.

! VORSICHT

- Durch das Einschalten des Parklichts wird die Batterie stark belastet.
- Das Parklicht kann sich bei zu niedrigem Batterieladestand automatisch ausschalten. Wenn das beidseitige Parklicht bei ausgeschalteter Zündung eingeschaltet wird, dann erfolgt kein automatisches Ausschalten des Parklichts!

Einstiegsraumbeleuchtung

📖 Lesen und beachten Sie zuerst ! auf Seite 68.

Die Beleuchtung befindet sich an der Außenspiegelunterkante und beleuchtet den Einstiegsraum der Vordertür.

Die Beleuchtung **schaltet** sich nach dem Entriegeln oder beim Öffnen der Fahrzeugtür **ein** (in Abhängigkeit der gegebenen Lichtverhältnisse).

Die Beleuchtung **schaltet** sich innerhalb von 30 Sekunden nach dem Schließen der Vordertür oder nach dem Einschalten der Zündung **aus**.

Fahren im Ausland

📖 Lesen und beachten Sie zuerst ! auf Seite 68.

Beim Fahren in Ländern mit gegensätzlichem Verkehrssystem (Links-/Rechtsverkehr) können Ihre Scheinwerfer den Gegenverkehr blenden. Deshalb ist es notwendig, eine Anpassung der Halogen-Scheinwerfer in einem Fachbetrieb durchzuführen. ▶

Die Einstellung der Frontscheinwerfer mit LED-Leuchtmitteln kann durch das Einschalten des **Reisemodus** im Infotainment im Menü **CAR** → **Licht** durchgeführt werden. In diesem Modus erfolgt keine automatische Lichtkegelanpassung vor dem Fahrzeug.

Innenleuchten

Einleitung zum Thema

Die Innenleuchten funktionieren auch bei ausgeschalteter Zündung. Bei ausgeschalteter Zündung erfolgt das automatische Ausschalten der Leuchten ungefähr nach 10 min.

Bedienung der Leuchten von den Vordersitzen aus



Abb. 58
Bedienung der Leuchten von den Vordersitzen aus

Ein-/Ausschalten (durch Drücken des jeweiligen Schalters) » Abb. 58

- A** Automatische Bedienung
- B** REAR Leuchte hinten
- C** Leuchte vorn und hinten
- D** Beifahrer-Leuchte

Automatische Bedienung - Schalter

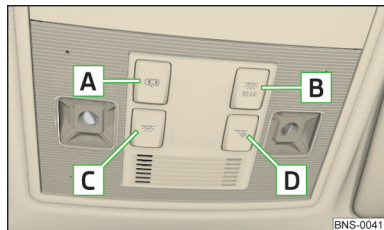
Die Leuchte wird **eingeschaltet**, wenn eines der folgenden Ereignisse vorliegt.

- ▶ Das Fahrzeug wird entriegelt.
- ▶ Eine der Türen wird geöffnet.
- ▶ Der Zündschlüssel wird abgezogen.

Die Leuchte wird **ausgeschaltet**, wenn eines der folgenden Ereignisse vorliegt.

- ▶ Das Fahrzeug wird verriegelt.
- ▶ Die Zündung wird eingeschaltet.
- ▶ Ungefähr 30 Sekunden nach dem Schließen aller Türen.

Innenleuchte hinten



Abb. 59
Innenleuchte hinten: Variante 1



Abb. 60 Innenleuchte hinten: Variante 2 / Variante 3

Variante 1 - Ein-/Ausschalten (durch Drücken des jeweiligen Schalters)

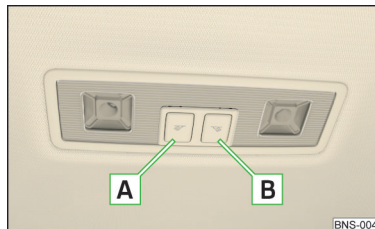
» Abb. 59

- A** Leseleuchte links
- B** Leseleuchte rechts

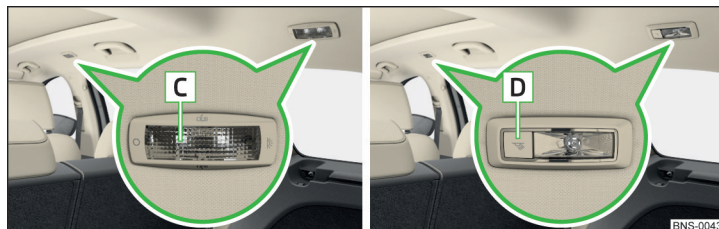
Variante 2 - Bedienung (durch Bewegung der Streuscheibe [C]) » Abb. 60

- ☰ Einschalten
- 0 Ausschalten
- ☰ Automatische Bedienung¹⁾

Variante 3 - Ein-/Ausschalten (durch Drücken des jeweiligen Schalters)

» Abb. 60

- [D] ☰ Leseleuchte links
- ☰ Leseleuchte rechts

Die Leuchte hinten (Variante 1 und 3) wird zusammen mit der automatischen Bedienung der Leuchten von den Vordersitzen aus gesteuert.

- ▶ Bei **eingeschalteter** Innenleuchte vorn leuchtet automatisch auch die Innenleuchte hinten.
- ▶ Bei **ausgeschalteter** Innenleuchte vorn kann die Innenleuchte hinten je nach Bedarf ein-/ausgeschaltet werden.

Ambiente-Beleuchtung



Abb. 61
Einstellung der Ambiente-Beleuchtung

Die Ambiente-Beleuchtung beleuchtet farbig die seitlichen Türverkleidungen und weiß den Fußraum.

Das **Einschalten** der Beleuchtung erfolgt automatisch nach dem Öffnen der Tür, das **Ausschalten** erfolgt automatisch nach dem Verriegeln des Fahrzeugs oder 30 s nach dem Schließen der Tür bei ausgeschalteter Zündung.

Die Ambiente-Beleuchtung kann im Infotainment im Menü [CAR] → ☰ → **Innenraumbeleuchtung** eingestellt werden.

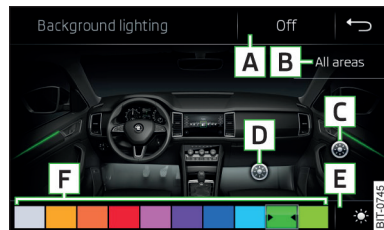
¹⁾ In dieser Stellung gelten für die Leuchte hinten die gleichen Bedingungen wie für die automatische Bedienung der Leuchten von den Vordersitzen aus » Seite 74.

Beschreibung der Funktionsflächen » Abb. 61

- [A] Ein-/Ausschalten der Ambientebeleuchtung
- [B] Aktivierung der Helligkeitseinstellung für alle Bereiche gleichzeitig
- [C] Aktivierung der Helligkeitseinstellung für den Türbereich
- [D] Aktivierung der Helligkeitseinstellung für den Fußraumbereich nur in weißer Farbe
- [E] Wahl zwischen Farboptionen / Helligkeitseinstellung
- [F] Funktionsflächen für die Auswahl der Beleuchtungsfarbe / Helligkeitseinstellung

Zur Anzeige von [B], [C] und [D] die Funktionsfläche * antippen.

i Hinweis

Die Einstellung der Ambiente-Beleuchtung wird (in Abhängigkeit vom Infotainmenttyp) im aktiven Benutzerkonto der Personalisierung gespeichert » Seite 52.

Sicht

📖 Einleitung zum Thema

! ACHTUNG

An den Sonnenblenden dürfen keine Gegenstände befestigt werden, die die Sicht einschränken oder beim plötzlichen Bremsen oder beim Fahrzeugaufprall die Fahrzeuginsassen gefährden könnten.

Front- und Heckscheibenbeheizung



Abb. 62 Tasten für die Front- und Heckscheibenbeheizung: Climatronic / Manuelle Klimaanlage

📖 Lesen und beachten Sie zuerst **!** auf Seite 75.

Die Beheizung dient zur Entfrosthung bzw. Belüftung der Front-/Heckscheibe.

Die Beheizung arbeitet nur bei laufendem Motor.

Tasten für die Beheizung (je nach Fahrzeugausstattung) » Abb. 62

🔌 Heckscheibenbeheizung ein-/ausschalten

🔌 Frontscheibenbeheizung ein-/ausschalten

Wenn die Beheizung eingeschaltet ist, leuchtet innerhalb bzw. unterhalb der Taste eine Leuchte.

Nach 10 Minuten schaltet die Beheizung automatisch ab.

Wird bei eingeschalteter Beheizung der Motor abgestellt und innerhalb von 10 Minuten wieder angelassen, dann wird die Beheizung fortgesetzt.

i Hinweis

■ Sinkt die Bordspannung, schaltet sich die Beheizung automatisch aus » [Seite 295](#), *Automatische Verbraucherabschaltung - Entladeschutz der Fahrzeugbatterie*.

■ Wenn die Leuchte innerhalb bzw. unterhalb der Taste blinkt, erfolgt keine Heizung aufgrund des zu niedrigen Batterieladestands.

■ Wenn die Climatronic erkennt, dass die Frontscheibe beschlagen könnte, wird die Frontscheibenbeheizung automatisch eingeschaltet. Diese Funktion kann auf dem Climatronic-Bedienteil im Menü **(MENU)** → aktiviert/deaktiviert werden.

Sonnenblenden vorn



Abb. 63 Blende herunterklappen / Blende hochklappen / Make-up-Spiegel mit Leuchte und Parkzettelhalter

📖 Lesen und beachten Sie zuerst **!** auf Seite 75.

Bedienung und Beschreibung der Sonnenblende » Abb. 63

1 Blende zur Frontscheibe schwenken

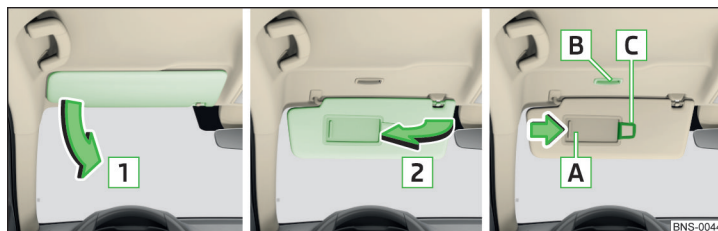
2 Blende zur Tür schwenken

A Make-up-Spiegel mit Abdeckung (die Abdeckung kann in Pfeilrichtung aufgeschoben werden)

B Leuchte (schaltet sich beim Aufschieben der Abdeckung des Make-up-Spiegels ein)

C Parkzettelhalter

Sonnenschutzrollo in den hinteren Türen



Abb. 64 Sonnenschutzrollo in der hinteren Tür

📖 **Lesen und beachten Sie zuerst** **!** auf Seite 75.

- Zum **Abblenden** das Rollo am Griff **A** in Pfeilrichtung **1** herausziehen und in den Halter **B** an der Türoberkante in Pfeilrichtung **2** einhängen » Abb. 64.
- Zum **Aufblenden** das Rollo am Griff **A** greifen und aus dem Halter **B** entgegen der Pfeilrichtung **2** herausnehmen » Abb. 64. Das Rollo so halten, dass dieses langsam und ohne Beschädigung einrollen kann.

Scheibenwischer und -wascher

📖 Einleitung zum Thema

Die Scheibenwischer und die Waschanlage arbeiten nur bei eingeschalteter Zündung und geschlossener Motorraum- bzw. Gepäckraumklappe.

! ACHTUNG

Die Scheibenwaschanlage nicht bei niedrigen Temperaturen verwenden, ohne dass vorher die Frontscheibe beheizt wurde. Das Scheibenwaschwasser könnte auf der Frontscheibe gefrieren und die Sicht nach vorn einschränken.

! VORSICHT

- Wenn sich die Scheibenwischer in der Ruhestellung befinden, lassen sie sich nicht von der Frontscheibe abklappen. Vor dem Abklappen der Scheibenwischer von der Scheibe sind die Wischer in die Servicestellung einzustellen » Seite 317.
- Bei kalten Temperaturen und im Winter vor dem Einschalten der Zündung prüfen, ob die Scheibenwischerblätter nicht festgefroren sind. Sollten die Scheibenwischer bei angefrorenen Scheibenwischerblättern eingeschaltet werden, können die Scheibenwischerblätter sowie der Scheibenwischermotor beschädigt werden.
- Angefrorene Scheibenwischerblätter vorsichtig von der Scheibe ablösen und vom Schnee und Eis befreien.
- Mit den Scheibenwischern vorsichtig umgehen - es besteht die Gefahr einer Beschädigung der Frontscheibe durch die Scheibenwischerarme.
- Bei abgeklappten vorderen Scheibenwischerarmen die Zündung nicht einschalten - es besteht die Gefahr einer Beschädigung der Motorraumklappe durch die Scheibenwischerarme.
- Bei einem Hindernis auf der Frontscheibe versuchen die Wischer, das Hindernis fünfmal wegzuschieben. Danach bleiben die Wischer stehen, um deren Beschädigung zu vermeiden. Die Wischer erst nach dem Entfernen des Hindernisses erneut einschalten.

i Hinweis

- Nach jedem dritten Ausschalten der Zündung kommt es zum Wechsel der Ruhestellung der Frontscheibenwischer. Das wirkt einer frühzeitigen Ermüdung der Wischerblätter entgegen.
- Die Scheibenwaschdüsen der Frontscheibe werden bei laufendem Motor und einer Außentemperatur von weniger als +10 °C beheizt.

Frontscheibenwischer und -wascher



Abb. 65
Bedienung der Scheibenwischer- und Waschanlage vorn

📖 **Lesen und beachten Sie zuerst  und  auf Seite 77.**

Der Hebel kann in die folgenden Stellungen bewegt werden » Abb. 65

HIGH Schnelles Scheibenwischen

LOW Langsames Scheibenwischen

INT Je nach Ausstattung:

- ▶ Intervallwischen der Scheibe
- ▶ Automatisches Scheibenwischen bei Regen

OFF Wischen und Waschen ausgeschaltet

1x Tippwischen der Scheibe (gedeferte Stellung)

A ... Einstellung des Scheibenwischerintervalls für die Stellung INT - durch die Einstellung des Schalters in Pfeilrichtung wischen die Scheibenwischer-öffner

 Besprühen und Wischen der Scheibe (gedeferte Stellung)

 **Besprühen und Wischen der Scheibe**

Nach dem Loslassen des Bedienungshebels führen die Wischer noch 2 bis 3 Wischerausschläge aus.

Bei einer Geschwindigkeit über 2 km/h wischt 5 Sekunden nach dem letzten Wischerausschlag der Wischer noch einmal, um die letzten Tropfen von der Scheibe zu wischen. Diese Funktion kann von einem Fachbetrieb aktiviert/deaktiviert werden lassen.

Das automatische Scheibenwischen bei Regen kann im Infotainment im Menü  →  → **Spiegel und Wischer aktiviert/deaktiviert** werden.

ACHTUNG

Das automatische Wischen bei Regen dient lediglich zur Unterstützung. Der Fahrer wird nicht von der Pflicht entbunden, die Funktion der Scheibenwischer je nach Sichtbedingungen manuell einzustellen.

Hinweis

- Wenn das Wischen ohne Unterbrechung erfolgt, variiert die Wischgeschwindigkeit in Abhängigkeit von der Fahrzeuggeschwindigkeit.
- Die Einstellung (Aktivierung/Deaktivierung) des automatischen Scheibenwischens bei Regen wird (in Abhängigkeit vom Infotainmenttyp) im aktiven Benutzerkonto der Personalisierung gespeichert » [Seite 52](#).



Heckscheibenwischer und -wascher / Rückfahrkamera-Reinigungsanlage



Abb. 66
Bedienung der Scheibenwischer- und Waschanlage



📖 **Lesen und beachten Sie zuerst  und  auf Seite 77.**

Der Hebel kann in die folgenden Stellungen bewegt werden » Abb. 66

-  Besprühen und Wischen der Scheibe (gedeferte Stellung) - nach dem Loslassen des Bedienungshebels führt der Wischer noch 2 bis 3 Wischerausschläge aus
- ▶ Besprühen der Rückfahrkamera (gedeferte Stellung)
-  Scheibenwischen
- OFF** Wischen und Waschen ausgeschaltet

Automatisches Heckscheibenwischen

Wenn das Frontscheibenwischen ohne Unterbrechung erfolgt, dann erfolgt das automatische regelmäßige Intervallwischen der Heckscheibe.

Diese Funktion kann im Infotainment im Menü  →  → **Spiegel und Wischer aktiviert/deaktiviert** werden.

i Hinweis

- Nach dem Einlegen des Rückwärtsgangs wird bei eingeschalteten Frontscheibenwischern die Heckscheibe automatisch gewischt.
- Die Einstellung (Aktivierung/Deaktivierung) des automatischen Heckscheibenwischers bei Regen wird (in Abhängigkeit vom Infotainmenttyp) im aktiven Benutzerkonto der Personalisierung gespeichert » Seite 52.

Scheinwerferreinigungsanlage

📖 Lesen und beachten Sie zuerst **i und **!** auf Seite 77.**

Zum Reinigen der Scheinwerfer kommt es unter den folgenden Bedingungen.

- ✓ Die Zündung ist eingeschaltet.
- ✓ Das Abblendlicht ist eingeschaltet.
- ✓ Die Außentemperatur beträgt -12 °C bis +39 °C.

Zum Reinigen der Scheinwerfer kommt es immer beim ersten und nach jedem zehnten Besprühen der Frontscheibe. Die Einstellung des Sprühintervalls kann von einem Fachbetrieb angepasst werden lassen (maximal nach jedem zwanzigsten Besprühen der Frontscheibe).

Um die korrekte Funktion der Anlage auch im Winter sicherzustellen, ist diese regelmäßig vom Schnee und Eis (z. B. mit einem Enteisungsspray) zu befreien.

Rückspiegel

📖 Einleitung zum Thema

! ACHTUNG

Außenspiegel vergrößern das Blickfeld, lassen jedoch Objekte kleiner und weiter entfernt erscheinen. Deshalb den Innenspiegel verwenden, um den Abstand zu nachfolgenden Fahrzeugen zu bestimmen.

! ACHTUNG

- Die Spiegel mit automatischer Verdunkelung enthalten eine Elektrolytflüssigkeit, die bei zerbrochenem Spiegelglas austreten kann - diese kann Haut, Augen und Atmungsorgane reizen.
- Bei Augen- oder Hautkontakt mit der Elektrolytflüssigkeit die betroffene Stelle sofort mindestens einige Minuten lang mit viel Wasser abwaschen. Gegebenenfalls medizinische Hilfe in Anspruch nehmen.

Innenspiegelverdunkelung



Abb. 67 **Innenspiegel: mit manueller Verdunkelung / mit automatischer Verdunkelung**

📖 Lesen und beachten Sie zuerst **i auf Seite 79.**

Spiegel mit manueller Verdunkelung » Abb. 67

- 1** Grundstellung des Spiegels (nicht verdunkelt)
- 2** Spiegelverdunkelung

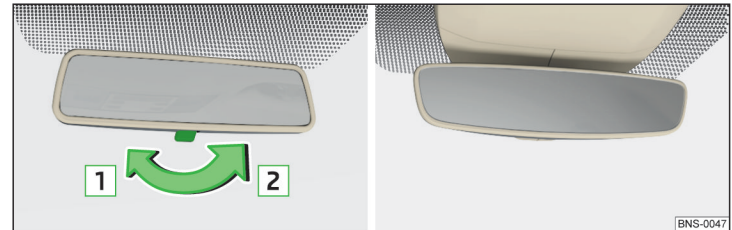
Spiegel mit automatischer Verdunkelung

Die Spiegelverdunkelung » Abb. 67 wird nach dem Motorstart automatisch gesteuert.

Beim Einschalten der Innenbeleuchtung oder beim Einlegen des Rückwärtsgangs schaltet der Spiegel in die Grundeinstellung (nicht verdunkelt) zurück.

! ACHTUNG

- Externe Geräte (z. B. Navigationssystem) nicht in der Nähe des **Spiegels mit automatischer Verdunkelung** befestigen. Das beleuchtete Display eines externen Geräts kann die Funktion des Innenspiegels beeinträchtigen - es besteht Unfallgefahr.
- Die automatische Spiegelverdunkelung funktioniert nur dann störungsfrei, wenn der Lichteinfall auf die Sensoren nicht beeinträchtigt wird (z. B. durch das Sonnenschutzrollo hinten). Die Sensoren befinden sich auf der Front- und Rückseite des Spiegels.







Abb. 68
Außenspiegelbedienung

📖 **Lesen und beachten Sie zuerst**  auf Seite 79.

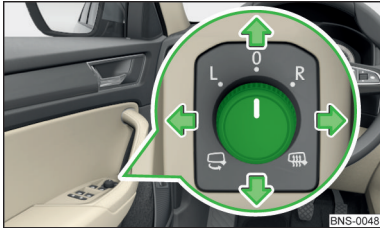
Die Außenspiegel können (je nach Fahrzeugausstattung) über manuelle oder elektrische Anklappfunktion, automatische Verdunkelung und über Memory-Funktion verfügen.

Der Drehknopf kann in die folgenden Stellungen (je nach Fahrzeugausstattung) bewegt werden



- L Spiegelfläche links einstellen
- 0 Spiegelbedienung ausschalten
- R Spiegelfläche rechts einstellen
-  Spiegelbeheizung (arbeitet nur bei laufendem Motor)
-  Spiegel elektrisch anklappen (zum Zurückklappen den Drehknopf in eine andere Stellung bewegen) » 

Spiegelfläche einstellen

➤ Den Drehknopf in Richtung der Pfeile bewegen » [Abb. 68](#).

Sollte die Spiegeleinstellung einmal ausfallen, können die Spiegelflächen von Hand durch vorsichtiges Drücken auf den Rand der Spiegelfläche eingestellt werden.

Spiegelflächen synchron einstellen

Diese Funktion ermöglicht die gleichzeitige Einstellung der beiden Spiegelflächen. Die Funktion kann im Infotainment im Menü  →  → **Spiegel und Wischer** aktiviert/deaktiviert werden.



- Den Drehknopf für die Spiegelbetätigung in die Position für die Fahrerspiegeleinstellung drehen.
- Die Spiegelflächen in die gewünschte Position einstellen.

Manuell anklappbare Spiegel

Der Spiegel kann manuell in Richtung Seitenfenster angeklappt werden. Um die Ausgangsstellung wiederherzustellen, ist dieser vom Seitenfenster bis zum deutlichen Einrasten zurückzuklappen.

Automatisches Anklappen/Zurückklappen beider Spiegel

Die Außenspiegel werden nach dem Verriegeln des Fahrzeugs in die Parkstellung angeklappt. Nach dem Entriegeln des Fahrzeugs erfolgt das Zurückklappen in die Fahrposition » .

Diese Funktion kann im Infotainment im Menü  →  → **Spiegel und Wischer** aktiviert/deaktiviert werden.

Spiegel mit automatischer Verdunkelung

Die Außenspiegelverdunkelung wird zusammen mit der automatischen Innenspiegelverdunkelung gesteuert » [Seite 79](#).



Memory-Funktion für Spiegel (Fahrzeuge mit elektrisch verstellbarem Fahrersitz)

Es besteht die Möglichkeit, die aktuelle Einstellung der Außenspiegelflächen beim Speichern der Fahrersitzposition mit abzuspeichern » [Seite 82](#), *Memory-Funktion des elektrisch verstellbaren Sitzes* bzw. » [Seite 83](#), *Memory-Funktion des Funkschlüssels*.

Spiegelfläche des Beifahrerspiegels kippen (Fahrzeuge mit elektrisch verstellbarem Fahrersitz)

Der Spiegelfläche des Beifahrerspiegels wird in die gespeicherte Position gekippt, um die Sicht zur Bordsteinkante beim Rückwärtsfahren zu verbessern.

Funktionsbedingungen.

- ✓ Die Funktion ist im Infotainment im Menü  →  → **Spiegel und Wischer** aktiviert.
- ✓ Die Einstellung der Spiegelfläche wurde vorher abgespeichert » [Seite 82](#), *Memory-Funktion des elektrisch verstellbaren Sitzes* bzw. » [Seite 83](#), *Memory-Funktion des Funkschlüssels*.
- ✓ Der Rückwärtsgang ist eingelegt.
- ✓ Der Drehknopf für die Spiegelbetätigung befindet sich in der Position für die Beifahrerspiegeleinstellung.

Die Spiegelfläche kehrt wieder in die Ausgangsstellung zurück, nachdem der Drehknopf in eine andere Position gestellt wird oder wenn die Geschwindigkeit größer als 15 km/h ist. ▶

! ACHTUNG

Die Außenspiegelflächen nicht berühren, wenn die Außenspiegelbeheizung eingeschaltet ist - es besteht Verbrennungsgefahr.

! VORSICHT

- Die elektrisch anklappbaren Außenspiegel niemals manuell von Hand an-/zurückklappen - es besteht die Gefahr einer Beschädigung der Spiegel!
- Wird der Spiegel durch äußere Einflüsse (z. B. durch einen Aufprall beim Rangieren) ausgeschwenkt, dann die Spiegel zuerst mit dem Drehknopf **anklappen** und ein lautes Klappgeräusch abwarten.

i Hinweis

Die Einstellung der Spiegelfunktionen im Infotainment wird (in Abhängigkeit vom Infotainmenttyp) im aktiven Benutzerkonto der Personalisierung gespeichert » [Seite 52](#).

Sitze und Kopfstützen

Vordersitze

📖 Einleitung zum Thema

! ACHTUNG

- Den Fahrersitz nur bei stehendem Fahrzeug einstellen - anderenfalls besteht Unfallgefahr!
- Vorsicht beim Einstellen des Sitzes! Durch unachtsames oder unkontrolliertes Einstellen können Quetschverletzungen entstehen.

Manuelle Einstellung



Abb. 69
Bedienelemente am Sitz

📖 **Lesen und beachten Sie zuerst ! auf Seite 81.**

Die Sitze können eingestellt werden, indem das jeweilige Bedienelement in Richtung der Pfeile gezogen, gedrückt oder gedreht wird » [Abb. 69](#).

- A** Sitz in Längsrichtung einstellen (nach dem Loslassen des Bedienungshebels muss die Verriegelung hörbar einrasten)
- B** Sitzhöhe einstellen
- C** Neigung der Sitzlehne einstellen (bei der Einstellung ist die Sitzlehne zu entlasten, d. h. sich nicht anlehnen)
- D** Ausmaß der Wölbung der Lendenwirbelstütze einstellen

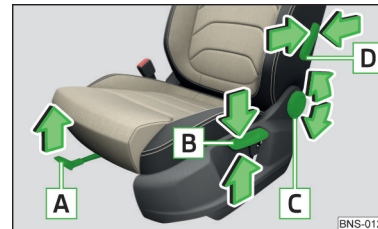
i Hinweis

Im Einstellmechanismus für die Lehnenneigung kann nach einiger Betriebszeit ein Spiel entstehen.

Elektrische Einstellung



Abb. 70 Bedienelemente am Sitz

Lesen und beachten Sie zuerst **i** auf Seite 81.

Die Sitze können eingestellt werden, indem das jeweilige Bedienelement in Richtung oder im Bereich der Pfeile gedrückt wird » Abb. 70.

A Sitzfläche einstellen

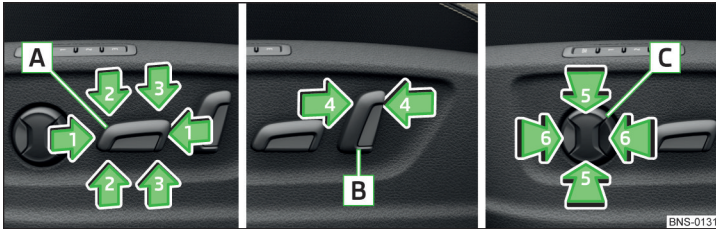
- ▶ 1 - in Längsrichtung verschieben
- ▶ 2 - Neigung ändern
- ▶ 3 - Höhe ändern

B Sitzlehne einstellen

- ▶ 4 - Neigung ändern

C Lendenwirbelstütze einstellen

- ▶ 5 - Wölbung verschieben
- ▶ 6 - Ausmaß der Wölbung ändern

! ACHTUNG

Die elektrische Vordersitzeinstellung ist auch bei ausgeschalteter Zündung funktionsfähig. Beim Verlassen des Fahrzeugs niemals Personen, die nicht völlig selbstständig sind (z. B. Kinder), unbeaufsichtigt im Fahrzeug zurücklassen - es besteht Verletzungsgefahr!

i Hinweis

- Ist der Neigungswinkel der Sitzlehne gegenüber der Sitzfläche größer als ungefähr 110° , dann ist es aus Sicherheitsgründen nicht möglich, diese Einstellung im Speicher des elektrisch verstellbaren Sitzes sowie des Funkschlüssels zu speichern.
- Bei Fahrzeugen mit Personalisierung wird die Fahrersitzeinstellung im aktiven Benutzerkonto der Personalisierung gespeichert » Seite 52.

Memory-Funktion des elektrisch verstellbaren Sitzes



Abb. 71
SET-Taste und Speichertasten

Lesen und beachten Sie zuerst **i** auf Seite 81.

Unter den Speichertasten **B** am Fahrer- bzw. Beifahrersitz kann jeweils eine Einstellung der jeweiligen Fahrersitz- und Außenspiegelposition gespeichert werden » Abb. 71.

Sitz- und Außenspiegeleinstellungen für Vorwärtsfahrt speichern

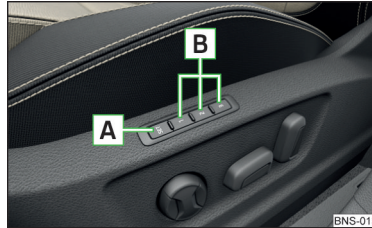
- ▶ Die Zündung einschalten, den Sitz und ggf. die Außenspiegel einstellen.
- ▶ Die Taste **SET A** » Abb. 71 drücken und anschließend innerhalb von 10 s die gewünschte Speichertaste **B** drücken. Das Speichern wird mit einem akustischen Signal bestätigt.

Beifahreraußenspiegeleinstellungen für Rückwärtsfahrt speichern

Die Funktion der Absenkung der Beifahrerspiegelfläche beim Rückwärtsfahren kann im Infotainment im Menü **CAR** → → **Spiegel und Wischer** aktiviert werden.

- ▶ Die Zündung einschalten und die gewünschte Speichertaste **B** » Abb. 71 drücken.
- ▶ Den Drehknopf für die Außenspiegelbetätigung in die Position für die Beifahrerspiegeleinstellung drehen » Seite 80.
- ▶ Den Rückwärtsgang einlegen.
- ▶ Den Beifahrerspiegel in die gewünschte Position einstellen.

- › Den Rückwärtsgang herausnehmen. Die eingestellte Position des Außenspiegels wird gespeichert.

Gespeicherte Einstellung abrufen

- › Bei ausgeschalteter Zündung und geöffneter Fahrer- bzw. Beifahrertür die gewünschte Speichertaste **B** drücken.
- › In anderen Fällen (bspw. bei eingeschalteter Zündung oder geschlossener Fahrer- bzw. Beifahrertür) die Taste **halten**.

Laufende Einstellung stoppen

- › Eine beliebige Taste am einzustellenden Sitz drücken. Der Fahrersitz kann zusätzlich gestoppt werden, indem die Taste  auf dem Funkschlüssel gedrückt wird.

Hinweis



Mit jeder neuen Speicherung der Sitz- und Außenspiegeleinstellungen für die Vorwärtsfahrt muss auch die Beifahreraußenspiegeleinstellung für die Rückwärtsfahrt erneut abgespeichert werden.

Memory-Funktion des Funkschlüssels

-  **Lesen und beachten Sie zuerst  auf Seite 81.**

Bei jedem Verriegeln des Fahrzeugs werden die Fahrersitz- und Außenspiegeleinstellungen gespeichert und dem Schlüssel zugeordnet, mit dem das Fahrzeug verriegelt wurde.

Nach dem folgenden Entriegeln des Fahrzeugs mit demselben Schlüssel und Öffnen der Fahrertür nehmen der Fahrersitz und die Außenspiegel die im Speicher diesem Schlüssel zugeordnete Position ein.

Diese Funktion kann im Infotainment im Menü  →  → **Sitze aktiviert/deaktiviert** werden.

Beifahreraußenspiegeleinstellungen für Rückwärtsfahrt speichern

Die Funktion der Absenkung der Beifahrerspiegelfläche beim Rückwärtsfahren kann im Infotainment im Menü  →  → **Spiegel und Wischer** aktiviert werden.

- › Das Fahrzeug mit dem Funkschlüssel entriegeln und die Zündung einschalten.
- › Den Drehknopf für die Außenspiegelbetätigung in die Position für die Beifahrerspiegeleinstellung drehen » [Seite 80](#).
- › Den Rückwärtsgang einlegen.
- › Den Beifahrerspiegel in die gewünschte Position einstellen.

- › Den Rückwärtsgang herausnehmen. Die eingestellte Position des Außenspiegels wird im Speicher dieses Funkschlüssels gespeichert.

Laufende Einstellung stoppen

- › Eine beliebige Taste am Fahrersitz oder die Taste  auf dem Funkschlüssel drücken.





Klappbare Beifahrersitzlehne



Abb. 72
Beifahrersitzlehne vorklappen

-  **Lesen und beachten Sie zuerst  auf Seite 81.**

Die Beifahrersitzlehne kann (je nach Fahrzeugausstattung) nach vorn in eine waagerechte Position geklappt werden.

- › Zum **Vorklappen** den Hebel in Pfeilrichtung  ziehen und die Sitzlehne in Pfeilrichtung  vorklappen » [Abb. 72](#). Die Verriegelung muss hörbar einrasten.
- › Zum **Zurückklappen** den Hebel in Pfeilrichtung  ziehen und die Sitzlehne entgegen der Pfeilrichtung  zurückklappen. Die Verriegelung muss hörbar einrasten.
- › Dies durch Ziehen am Sitz sowie an der Sitzlehne prüfen.

ACHTUNG

- Ist die Sitzlehne vorgeklappt, darf zum Personentransport nur der Sitzplatz hinter dem Fahrersitz benutzt werden.
- Wenn auf der vorgeklappten Sitzlehne Gegenstände transportiert werden, muss der Beifahrer-Frontairbag abgeschaltet werden » [Seite 23](#).
- Die Sitzlehne nicht während der Fahrt einstellen - es besteht Verletzungs- und Unfallgefahr!

! ACHTUNG (Fortsetzung)

- Beim Umgang mit der Sitzlehne dürfen sich keine Gliedmaßen zwischen der Sitzfläche und der Sitzlehne befinden - es besteht Verletzungsgefahr!
- Auf der vorgeklappten Sitzlehne niemals die folgenden Gegenstände transportieren.
 - Gegenstände, die die Fahrersicht einschränken könnten.
 - Gegenstände, die dem Fahrer die Fahrzeugbedienung unmöglich machen könnten (z. B. wenn sie unter die Pedale geraten oder in den Bereich des Fahrers ragen könnten).
 - Gegenstände, die (z. B. bei starker Beschleunigung, einem Richtungswechsel oder Bremsvorgang) zu Verletzungen der Fahrzeuginsassen führen könnten.

Armlehne einstellen



Abb. 73
Armlehne einstellen

📖 Lesen und beachten Sie zuerst **!** auf Seite 81.

- › Zur **Höheneinstellung** die Armlehne in Pfeilrichtung **A** in eine der Raststellungen anheben » Abb. 73.
- › Zum **Herunterklappen** die Armlehne zuerst in Pfeilrichtung **A** über die höchste Raststellung hinaus anheben und dann wieder herunterklappen.
- › Zum **Einstellen in Längsrichtung** die Armlehne in Pfeilrichtung **B** in die gewünschte Position verschieben.

Rücksitze

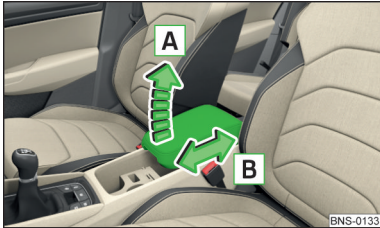
📖 Einleitung zum Thema

Zweite Sitzreihe einstellen



Abb. 74
Zweite Sitzreihe einstellen



Abb. 75
Sitzlehne einstellen

In Längsrichtung verschieben

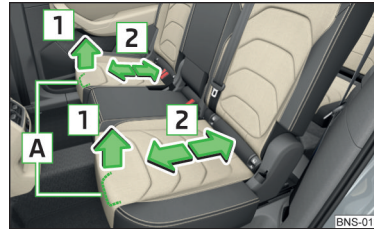
- › Den Hebel **A** in Pfeilrichtung **1** ziehen und den Sitz in die gewünschte Position in Pfeilrichtung **2** verschieben » Abb. 74. Nach dem Loslassen des Bedienungshebels muss die Verriegelung hörbar einrasten.

Neigung der Sitzlehne einstellen

- › An der Öse in Pfeilrichtung **1** ziehen » Abb. 75 und die Sitzlehne in Pfeilrichtung **2** drücken. Die Verriegelung muss hörbar einrasten.
- › Um die Sitzlehne aufrecht einzustellen, an der Öse in Pfeilrichtung **1** ziehen und die Lehne bei der Vorwärtsbewegung festhalten, bis die Verriegelung hörbar einrastet.

Easy Entry-Funktion



Abb. 76 Easy Entry-Funktion

Die Easy Entry-Funktion dient dem Zugang zu der dritten Sitzreihe bei der Siebensitzer-Variante.

Sitz vorklappen und verschieben

- › Den Entriegelungsgriff in Pfeilrichtung **1** ziehen » Abb. 76.
- › Die Sitzlehne vorklappen und den Sitz in Pfeilrichtung **2** verschieben.

Um an die dritte Sitzreihe einfacher zu gelangen, kann der Sicherheitsgurt an der Lasche **A** an der Innenverkleidung der hinteren Karoseriesäule befestigt werden.

Sitz zurückklappen

- › Den Sitz in Längsrichtung einstellen und die Lehne zurückklappen.
- › Dies durch Ziehen am Sitz sowie an der Sitzlehne prüfen.

Äußere Sitzlehnen der zweiten Sitzreihe vorklappen



Abb. 77 Vom Fahrgastraum aus / vom Gepäckraum aus vorklappen

Vor dem Vorklappen der Sitzlehnen die Stellung der Vordersitze so anpassen, dass diese von den Sitzlehnen nicht beschädigt werden. Ggf. die hinteren Kopfstützen herausnehmen » Seite 87.

Vom Fahrgastraum aus vorklappen

- › An der Öse in Pfeilrichtung **1** im seitlichen Sitzbereich ziehen und die Sitzlehne in Pfeilrichtung **2** vorklappen » Abb. 77. Die Verriegelung muss hörbar einrasten.

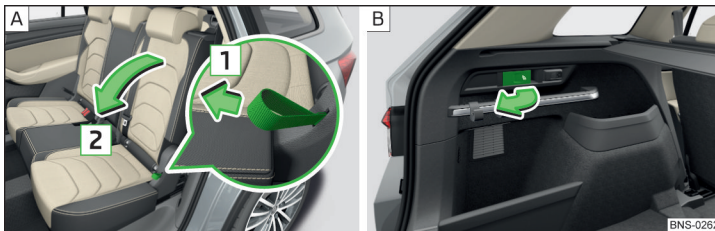
Vom Gepäckraum aus vorklappen

- › Den jeweiligen Hebel in Pfeilrichtung ziehen » Abb. 77. Die Sitzlehne wird entriegelt, ggf. vorgeklappt.

Zurückklappen

- › An der Öse **1** ziehen und die Sitzlehne entgegen der Pfeilrichtung **2** zurückklappen » Abb. 77. Die Sitzlehne muss hörbar einrasten.

Mittlere Sitzlehne vorklappen



Abb. 78
Mittlere Sitzlehne vorklappen

Vor dem Vorklappen der mittleren Sitzlehne ist die Kopfstütze so tief wie möglich einzustellen - es besteht die Gefahr einer Beschädigung der Lamellen der Luftaustrittsdüsen hinten.

- › Zum **Vorklappen** die Sicherungslasche in Pfeilrichtung **1** drücken und die Lehne in Pfeilrichtung **2** vorklappen » Abb. 78.
- › Zum **Zurückklappen** die Sitzlehne entgegen der Pfeilrichtung **2** anheben. Die Sitzlehne muss hörbar einrasten.

! ACHTUNG

- Die Sitzlehnen bei besetzten Rücksitzen müssen richtig eingerastet sein.
- Beim Transport von Gegenständen im vergrößerten Gepäckraum, der durch das Vorklappen der Sitzlehne entsteht, ist unbedingt auf die Gewährleistung der Sicherheit der auf dem restlichen hinteren Sitz beförderten Person zu achten.
- Die Sitzlehnen müssen sicher eingerastet sein, damit bei plötzlichem Bremsen keine Gegenstände aus dem Gepäckraum in den Fahrgastraum rutschen können - es besteht Verletzungsgefahr.

! VORSICHT

Beim Betätigen der Sitzlehnen dürfen die Sicherheitsgurte nicht eingeklemmt werden - es besteht die Gefahr einer Beschädigung der Sicherheitsgurte.

Sitzlehnen der dritten Sitzreihe hochklappen/herunterklappen



Abb. 79 Sitzlehnen hochklappen/herunterklappen

Vor dem Hochklappen der Sitzlehnen ist die aufrollbare Gepäckraumabdeckung herauszunehmen » Seite 107.

Vor dem Hochklappen/Herunterklappen der Sitzlehnen ist die zweite Sitzreihe nach vorn zu verschieben » Seite 84.

- Zum **Hochklappen** an der Öse **A** in Pfeilrichtung **1** ziehen » Abb. 79. Die Sitzlehne muss nach dem Hochklappen hörbar einrasten.
- Zum **Herunterklappen** auf den Entriegelungsgriff **B** in Pfeilrichtung **2** drücken und die Sitzlehnen in Pfeilrichtung **3** vorklappen.

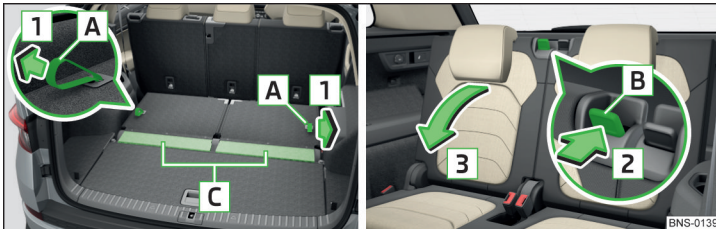
Bei heruntergeklappten Sitzlehnen, sind bei Fahrzeugen mit dem variablen Ladeboden die klappbaren Teile **C** auf den variablen Ladeboden zu legen.

Dritte Sitzreihe hochklappen/herunterklappen



Abb. 80 Sitze hochklappen/herunterklappen

Vor dem Betätigen der Sitze, sind die Schließungen der Sicherheitsgurte zu entriegeln (die Gurtbänder müssen unter der Verkleidung der hinteren Karoseriesäule vollständig aufgerollt sein) - anderenfalls besteht die Gefahr einer Beschädigung der Schlösser, Schließungen sowie der Sitze.

- Die Sitzlehnen vorklappen.
- Zum **Hochklappen** an den Ösen **gleichzeitig** in Pfeilrichtung **1** ziehen » Abb. 80. Die Sitze werden in Pfeilrichtung **2** angehoben.
- Zum **Herunterklappen** auf die Sitze in Pfeilrichtung **3** drücken.

Armlehne herunterklappen



Abb. 81 Armlehne herunterklappen

Die Armlehne kann **heruntergeklappt** werden, indem an der Schlaufe **A** in Pfeilrichtung gezogen wird » Abb. 81.

Die heruntergeklappte Armlehne ist als Ablagetisch verwendbar.

Kopfstützen

Einleitung zum Thema

i Hinweis

Bei den Sportsitzen sind die Kopfstützen in die Sitzlehnen integriert und können weder in der Höhe eingestellt noch herausgenommen werden.

Höhe der Kopfstützen vorn einstellen



Abb. 82
Höhe der Kopfstütze vorn einstellen

➤ Zur **Höheneinstellung** die Sicherungstaste **A** halten und die Stütze in die gewünschte Richtung verschieben » **Abb. 82**.

Kopfstützen der zweiten Sitzreihe einstellen

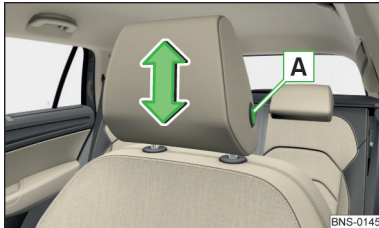

Abb. 83 Höhe der Kopfstütze der zweiten Sitzreihe einstellen



Abb. 84
Seitenwangen der Kopfstützen
vorklappen

Höhe einstellen

- Die Stütze fassen und **nach oben** in Pfeilrichtung **1** verschieben » **Abb. 83**.
- Um die Stütze **nach unten** zu verschieben, die Sicherungstaste **A** in Pfeilrichtung **2** halten und die Stütze in Pfeilrichtung **3** drücken.

Komfortable Kopfstützen

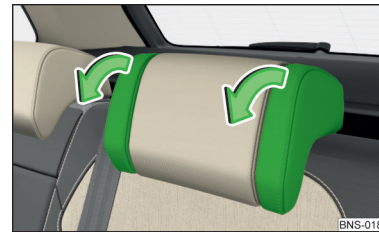
Die Kopfstützen der zweiten Sitzreihe können mit Seitenwangen ausgestattet sein. Diese reduzieren eine unkontrollierte Kopfbewegung seitwärts (bspw. beim Schlafen).

➤ Die Seitenwangen der Kopfstütze in Pfeilrichtung vorklappen » **Abb. 84**.

Kopfstützen der zweiten Sitzreihe herausnehmen/einsetzen



Abb. 85 Kopfstütze der zweiten Sitzreihe herausnehmen/einsetzen

- Zum **Herausnehmen** die Stütze aus der Sitzlehne bis zum Anschlag herausziehen.
- Die Sicherungstaste **A** in Pfeilrichtung **1** halten und die Stütze in Pfeilrichtung **2** herausnehmen » **Abb. 85**.
- Zum **Einsetzen** die Stütze in die Sitzlehne so weit in Pfeilrichtung **3** einschieben, bis die Sicherungstaste einrastet.

Höhe der Kopfstützen der dritten Sitzreihe einstellen

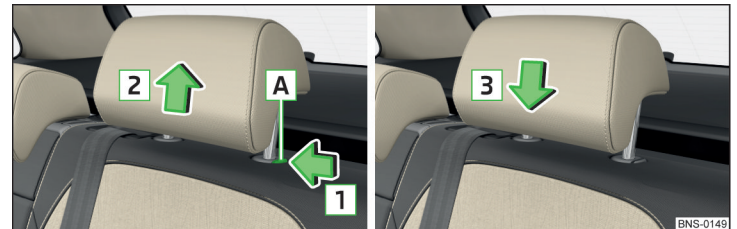

Abb. 86 Höhe der Kopfstütze der dritten Sitzreihe einstellen

- ▶ Die Stütze fassen und **nach oben** in Pfeilrichtung **1** verschieben » Abb. 86.
- ▶ Um die Stütze **nach unten** zu verschieben, die Sicherungstaste **A** in Pfeilrichtung **2** halten und die Stütze in Pfeilrichtung **3** drücken.

i Hinweis

Die Kopfstützen der dritten Sitzreihe können nicht herausgenommen werden.

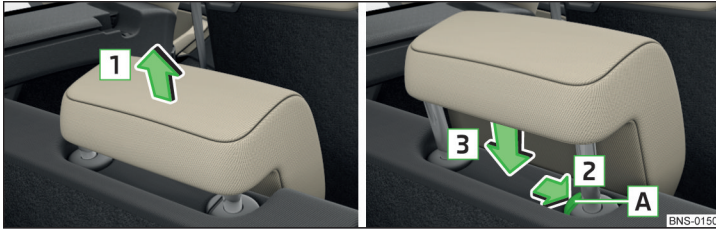
Sitzheizung und -belüftung

📖 Einleitung zum Thema



Abb. 87 Tastenanordnung: Vordersitzheizung und -belüftung / Rücksitzheizung

Die **Vordersitze** können ausstattungsabhängig beheizt oder beheizt und belüftet werden. **Äußere Rücksitze** können nur beheizt werden.

Tasten für die Sitzheizung und -belüftung » Abb. 87

- 🖱 Sitzheizung links
- 🖱 Sitzheizung rechts
- 🖱 Sitzheizung und -belüftung links
- 🖱 Sitzheizung und -belüftung rechts

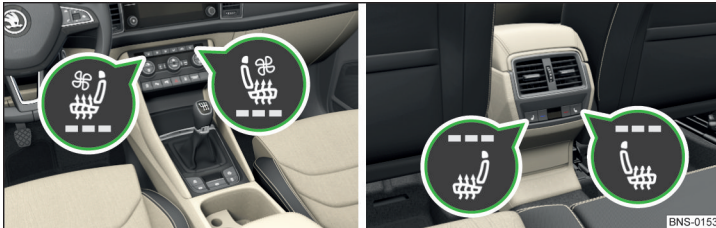
Die Sitzheizung/-belüftung arbeitet nur bei laufendem Motor.

Beim Ausschalten der Zündung erfolgt das Ausschalten der Sitzheizung/-belüftung. Wird der Motor innerhalb von 10 Minuten wieder angelassen, dann wird die Fahrersitzheizung/-belüftung entsprechend der Einstellung vor dem Ausschalten der Zündung automatisch wieder eingeschaltet.

! ACHTUNG

Wenn man eine eingeschränkte Schmerz- und/oder Temperaturwahrnehmung hat, z. B. durch Medikamenteneinnahme, Lähmung oder aufgrund chronischer Erkrankungen (z. B. Diabetes), empfehlen wir, völlig auf die Benutzung der Sitzheizung zu verzichten. Wenn Sie die Sitzheizung dennoch verwenden möchten, empfehlen wir, bei längeren Fahrstrecken regelmäßig Fahrpausen einzulegen, damit sich der Körper von den Belastungen der Fahrt erholen kann. Zur Beurteilung Ihrer konkreten Situation wenden Sie sich an Ihren behandelnden Arzt.

! VORSICHT

Die folgenden Hinweise sind zu beachten, um Schäden an den Sitzen zu vermeiden.

- Auf den Sitzen nicht knien oder diese anderweitig punktförmig belasten.
- Die Sitzheizung nicht bei Sitzen einschalten, die nicht durch Personen besetzt sind.
- Die Sitzheizung nicht bei Sitzen einschalten, auf denen sich befestigte bzw. abgelegte Gegenstände (z. B. ein Kindersitz, eine Tasche u. Ä.) befinden.
- Die Sitzheizung nicht bei Sitzen einschalten, auf denen sich befestigte zusätzliche Schonbezüge oder Schutzbezüge befinden.

i Hinweis

Sinkt die Bordspannung, schaltet sich die Sitzheizung und -belüftung automatisch aus » [Seite 295](#), *Automatische Verbraucherabschaltung - Entladeschutz der Fahrzeugbatterie*.

Vorder- und Rücksitze mit Sitzheizung



Abb. 88 Sitzheizung mit maximaler Heizleistung eingeschaltet: Vorder-
sitze / Rücksitze

📖 Lesen und beachten Sie zuerst **!** und **!** auf Seite 88.

➤ Zum **Einschalten** der Heizung mit maximaler Heizleistung » Abb. 88 die Taste bzw. drücken.

Durch wiederholtes Drücken der Taste wird die Heizleistung bis zum **Ausschalten** heruntergeregelt. Die Heizleistung wird durch die Anzahl der beleuchteten Kontrollleuchten unterhalb bzw. in der Taste angezeigt.

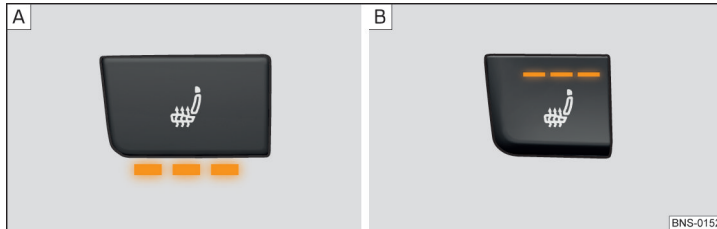
Die Erhöhung der Heizleistung der **Rücksitzheizung** kann **verriegelt/entriegelt** werden, hierzu die Taste **MENU** auf der Climatronic drücken → die Funktionsflächen **REAR/REAR** im Infotainmentbildschirm antippen (gilt für Fahrzeuge mit Bedienelementen der Climatronic hinten). Bei verriegelter Erhöhung der Heizleistung kann die Heizleistung lediglich bis zum Ausschalten heruntergeregelt werden.

Vordersitze mit Sitzheizung und -belüftung



Abb. 89 Heizung eingeschaltet / Kühlung eingeschaltet / Heizung und
Kühlung gleichzeitig eingeschaltet



Abb. 90 Infotainmentbildschirm: Vordersitzheizung und -belüftung mit
maximaler Heizleistung/Belüftungsstufe eingeschaltet

📖 Lesen und beachten Sie zuerst **!** und **!** auf Seite 88.

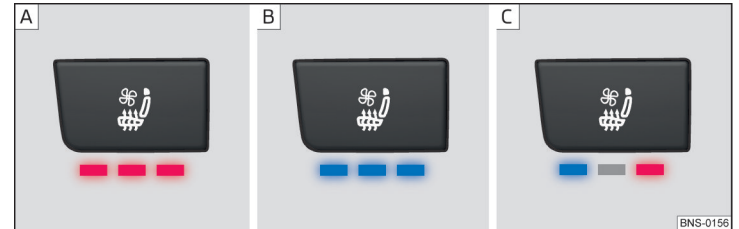

➤ Die Taste bzw. auf dem Bedienteil der Klimaanlage drücken, im Infotainmentbildschirm wird ein Menü für die Bedienung der Vordersitzheizung und -belüftung angezeigt » Abb. 90.

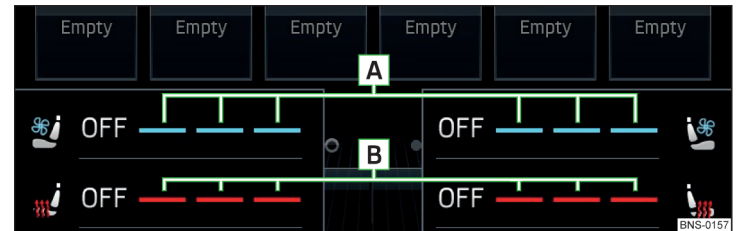
- A** Funktionsflächen für die Einstellung der Belüftungsstufe
- B** Funktionsflächen für die Einstellung der Heizleistung
- OFF** Funktionsflächen für das Ausschalten der Belüftung (neben den Funktionsflächen **A**) bzw. für das Ausschalten der Heizung (neben den Funktionsflächen **B**)

War die Sitzheizung vor dem Ausschalten der Zündung eingeschaltet, so wird die Sitzheizung durch Drücken der Taste  bzw.  mit maximaler Heizleistung eingeschaltet » Abb. 89 - [A](#).

War die Sitzkühlung vor dem Ausschalten der Zündung eingeschaltet, so wird die Sitzkühlung durch Drücken der Taste  bzw.  mit maximaler Kühlleistung eingeschaltet » Abb. 89 - [B](#).

Durch wiederholtes Drücken der Taste  bzw.  wird die Heiz- bzw. Kühlleistung bis zum Ausschalten heruntergeregelt. Die Leistung wird durch die Anzahl der beleuchteten Kontrollleuchten unterhalb der Taste angezeigt.

Mittels der Tasten  bzw.  kann nur die Heizung bzw. Belüftung bedient werden.

Wird im Infotainmentbildschirm die Belüftung und die Heizung gleichzeitig eingeschaltet, leuchtet unterhalb der jeweiligen Taste  bzw.  die blaue und rote Kontrollleuchte auf » Abb. 89 - [C](#), die Taste  bzw.  ist ohne Funktion (solange die Belüftung und die Heizung gleichzeitig eingeschaltet ist).

Lenkradheizung



Abb. 91
Taste für die Lenkradheizung

Lenkradheizung mittels Infotainment ein-/ausschalten

› Zum **Ein-/Ausschalten** die Taste **MENU** auf der Climatronic drücken → die Funktionsfläche  im Infotainmentbildschirm antippen. Bei eingeschalteter Heizung ist das Symbol in der Funktionsfläche [A](#) orange » Abb. 91.

Lenkradheizung zusammen mit der Fahrersitzheizung

› Zur **Aktivierung/Deaktivierung** der Lenkradheizung zusammen mit der Fahrersitzheizung die Taste **MENU** auf der Climatronic drücken, anschließend die Funktionsfläche  → **Sitz- und Lenkradheizung koppeln** im Infotainmentbildschirm antippen.

› Zum **Ein-/Ausschalten** der Lenkradheizung die Taste für die Fahrersitzheizung drücken.

Heizleistung der Lenkradheizung einstellen

- › Die Taste **MENU** auf der Climatronic drücken, anschließend die Funktionsfläche  → **Intensität** im Infotainmentbildschirm antippen.
- › Eine der drei Heizstufen wählen (diese bleibt auch nach dem Abstellen des Motors gespeichert).

Die gewählte Heizleistung der Lenkradheizung (Anzahl der Segmente) wird im Infotainmentbildschirm angezeigt [B](#) » Abb. 91.

Hinweis

- Die Lenkradheizung arbeitet nur bei laufendem Motor.
- Sinkt die Bordspannung, schaltet sich die Lenkradheizung automatisch aus.

Praktische Ausstattungen

Innenraumausstattung

Einleitung zum Thema

! ACHTUNG

- Nichts auf die Schalttafel legen. Abgelegte Gegenstände könnten während der Fahrt verrutschen und Sie vom Verkehrsgeschehen ablenken - es besteht Unfallgefahr!
- Sicherstellen, dass während der Fahrt keine Gegenstände in den Fahrerfußraum gelangen können - es besteht Unfallgefahr!
- Auf dem Beifahrersitz keine Gegenstände, außer den dafür bestimmten Gegenständen (z. B. Kindersitz) befördern - es besteht Unfallgefahr!
- In den Ablagefächern sowie in den Getränkehaltern dürfen keine Gegenstände abgelegt werden, die beim plötzlichen Bremsen oder beim Fahrzeugaufprall die Fahrzeuginsassen gefährden.
- Aus Sicherheitsgründen müssen abschließbare Ablagefächer während der Fahrt geschlossen sein - es besteht die Verletzungsgefahr durch den geöffneten Fachdeckel bzw. durch die im Ablagefach frei liegenden Gegenstände.
- Darauf achten, dass keine Gegenstände aus den Ablagefächern herausragen - es besteht Verletzungsgefahr!
- Die zulässige Belastung der Ablagefächer und Taschen nicht überschreiten - es besteht Verletzungsgefahr bzw. die Gefahr einer Beschädigung der Fächer und Taschen!
- Asche, Zigaretten, Zigarren u. Ä. dürfen nur im Aschenbecher abgelegt werden - es besteht Brandgefahr!
- Die Ablagefächer sowie der Abfallbehälter ersetzen keinen Aschenbecher und dürfen auch nicht so verwendet werden - es besteht Brandgefahr!

! VORSICHT

In die Ablagefächer und Taschen keine großen oder scharfkantigen Gegenstände legen - es besteht die Gefahr einer Beschädigung der Fächer und Taschen.

Zettelhalter



Abb. 92
Zettelhalter

📖 Lesen und beachten Sie zuerst **!** und **!** auf Seite 91.

Der Zettelhalter » Abb. 92 ist für die Befestigung von z. B. Parkzetteln vorgesehen.

Ablagefach auf der Fahrerseite



Abb. 93 Ablagefach öffnen / Kartenhalter

📖 Lesen und beachten Sie zuerst **!** und **!** auf Seite 91.

- Zum **Öffnen** den Griff anheben und das Fach in Pfeilrichtung aufklappen
» Abb. 93 - [A].
- Zum **Schließen** den Deckel entgegen der Pfeilrichtung schwenken, bis dieser hörbar einrastet.

Im Ablagefach befindet sich ein Kartenhalter » Abb. 93 - [B].

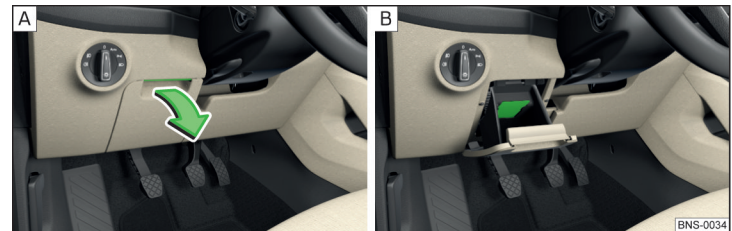
Die maximal zulässige Belastung des Ablagefachs beträgt 0,5 kg.

Ablagefächer in den Türen



Abb. 94 Ablagefächer: in der vorderen Tür / in der hinteren Tür

Lesen und beachten Sie zuerst **!** und **!** auf Seite 91.

Ablagefächer » Abb. 94

A Ablagefach

B Flaschenablage mit einem Inhalt von max. 1,5 l

! ACHTUNG

Das Ablagefach **A** » Abb. 94 in der vorderen Tür ist ausschließlich zum Ablegen von Gegenständen zu verwenden, die nicht herausragen - es besteht die Gefahr der Einschränkung des Wirkungsbereichs der Seitenairbags.

Ablagefach in der Mittelkonsole vorn



Abb. 95 Ablagefach öffnen / Nicht abschließbares Ablagefach

Lesen und beachten Sie zuerst **!** und **!** auf Seite 91.

- » Zum **Öffnen** auf die Deckelkante in Pfeilrichtung drücken » Abb. 95 - **A**.
- » Zum **Schließen** an der Deckelkante entgegen der Pfeilrichtung ziehen.

Bestimmte Modellausführungen verfügen über keinen Deckel des Ablagefachs » Abb. 95 - **B**.

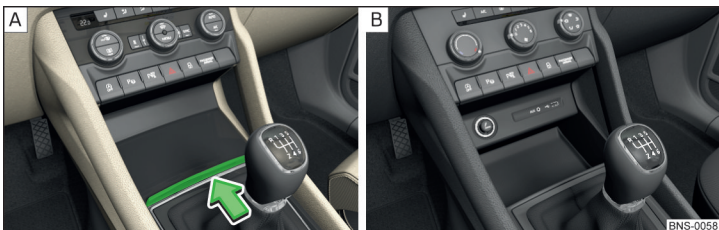
Phonebox



Abb. 96
Phonebox

Lesen und beachten Sie zuerst **!** und **!** auf Seite 91.

Das abschließbare Ablagefach in der Mittelkonsole vorn kann mit der Phonebox-Funktion ausgestattet sein.

Wird ein Telefon, mit der Rückseite nach unten gerichtet, auf die Auflage im Ablagefach » Abb. 96 abgelegt, so wird das Telefonsignal durch die Dachantenne verstärkt.

Telefone, die den Qi-Standard zum drahtlosen Laden unterstützen, werden im Ablagefach zusätzlich drahtlos geladen.

Während des drahtlosen Ladevorgangs darf sich zwischen der Auflage und dem zu ladenden Telefon **kein** Gegenstand befinden.

! ACHTUNG

- Das Telefon kann während des drahtlosen Ladevorgangs warm werden, daher ist dieses aus dem Ablagefach vorsichtig herauszunehmen.
- Metallische Gegenstände zwischen der Auflage und dem zu ladenden Telefon können durch die Einwirkung des Induktionsfeldes heiß werden - es besteht Verletzungsgefahr. Befindet sich im Ablagefach ein heiß gewordener metallischer Gegenstand, dann das Telefon herausnehmen und den Gegenstand im Ablagefach abkühlen lassen!

! VORSICHT

- Metallische Gegenstände zwischen der Auflage und dem zu ladenden Telefon können durch die Einwirkung des Induktionsfeldes heiß werden - es besteht die Gefahr der Telefonbeschädigung.
- Bei einigen Telefonen kann es durch die Erwärmung zur Unterbrechung des Ladevorgangs oder zum Ausschalten des Telefons kommen.
- Zwischen die Auflage und das zu ladende Telefon keine elektronischen oder magnetischen Speichermedien (bspw. SD-Karten, USB-Sticks, Karten mit Magnetstreifen oder Chip) einlegen - es besteht die Gefahr eines Datenverlustes sowie einer Beschädigung dieser Datenträger.
- Erscheint im Infotainmentbildschirm eine Meldung darüber, dass das Mobiltelefon nicht geladen werden kann, dann ist wie folgt vorzugehen.
 - Prüfen, ob sich zwischen der Auflage und dem zu ladenden Telefon kein Gegenstand befindet. Ist dies der Fall, dann den Gegenstand sowie das Telefon herausnehmen. Das Telefon wieder mittig auf das Telefonsymbol auf der Auflage legen.
 - Prüfen, ob sich die Position des zu ladenden Telefons während der Fahrt nicht geändert hat. Ist dies der Fall, dann das Telefon herausnehmen und wieder mittig auf das Telefonsymbol auf der Auflage legen.

i Hinweis

- Beim Start des drahtlosen Ladevorgangs wird im Infotainmentbildschirm die entsprechende Meldung angezeigt.
- Für die optimale Telefonsignalstärke sowie einen ungestörten drahtlosen Ladevorgang empfehlen wir, das Telefon, wenn möglich, ohne Schutzhülle in das Ablagefach abzulegen.
- In das Ablagefach ein Telefon mit einer Größe von maximal 160x80 mm einlegen.

USB- und AUX-Eingänge



Abb. 97 USB- und AUX-Eingänge vorn



Abb. 98
USB-Eingang hinten

📖 **Lesen und beachten Sie zuerst ! und ! auf Seite 91.**

Der USB-Eingang (mit gekennzeichnet) und AUX-Eingang (mit **AUX** gekennzeichnet) befinden sich im abschließbaren Ablagefach oder oberhalb des nicht abschließbaren Ablagefachs in der Mittelkonsole vorn » [Abb. 97](#).

Der USB-Eingang (mit gekennzeichnet) befindet sich ausstattungsabhängig ebenfalls in der Mittelkonsole hinten » [Abb. 98](#).

Informationen zum Gebrauch » [Seite 154](#), [USB-Eingang](#) und » [Seite 155](#), [AUX-Eingang](#).

Getränkhalter



Abb. 99 Getränkhalter in der Mittelkonsole vorn/hinten



Abb. 100 Getränkhalter in der Armlehne: zweite Sitzreihe / dritte Sitzreihe

📖 Lesen und beachten Sie zuerst **!** und **!** auf Seite 91.

Die Getränkhalter befinden sich in der Mittelkonsole vorn **A**, hinten **B** » Abb. 99 sowie in der Armlehne **C** und **D** » Abb. 100.

Der Getränkhalter befindet sich ebenfalls im Klapptisch » Seite 98.

! ACHTUNG

- Keine zerbrechlichen Trinkgefäße (z. B. Glas, Porzellan) verwenden. Bei einem Unfall könnte es zu Verletzungen kommen.
- Niemals heiße Getränkebehälter in den Halter stellen. Wenn sich das Fahrzeug bewegt, könnten diese verschüttet werden - es besteht Verbrühungsgefahr!

! VORSICHT

Keine offenen Getränkebehälter während der Fahrt in den Getränkhaltern stehen lassen. Diese können z. B. beim Bremsen verschüttet werden und dabei Schäden an der elektrischen Anlage oder der Sitzpolsterung verursachen.

i Hinweis

Hinter dem Getränkhalter **D** befindet sich ein Staufach für das Mobiltelefon.

Abfallbehälter



Abb. 101 Abfallbehälter: einsetzen und verschieben / öffnen



Abb. 102 Beutel ersetzen

📖 Lesen und beachten Sie zuerst **!** und **!** auf Seite 91.

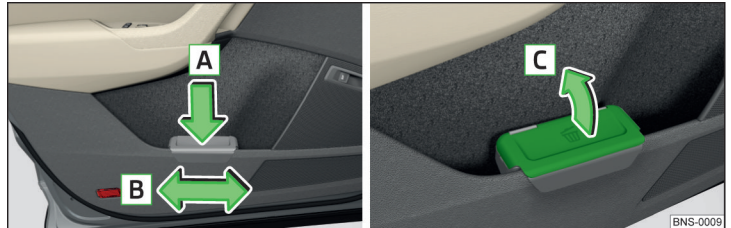
Der Abfallbehälter kann in das Ablagefach in der Tür eingesetzt werden.

Abfallbehälter einsetzen

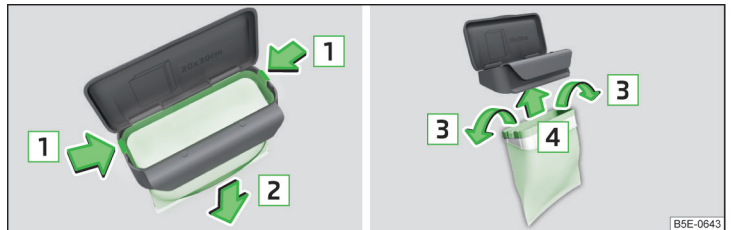
➤ Den Abfallbehälter im vorderen Bereich an der Kante des Ablagefachs ansetzen.

› Den Abfallbehälter im hinteren Bereich in Pfeilrichtung **A** eindrücken
» Abb. 101.

› Den Abfallbehälter je nach Bedarf in Pfeilrichtung **B** verschieben.

Abfallbehälter herausnehmen

› Den Abfallbehälter entgegen der Pfeilrichtung **A** herausnehmen » Abb. 101.

Abfallbehälter öffnen/schließen

› Den Deckel in Pfeilrichtung **C** anheben » Abb. 101.

Das Schließen erfolgt in umgekehrter Reihenfolge.

Beutel ersetzen

› Den Abfallbehälter aus dem Ablagefach herausnehmen.

› Die beiden Rastnasen am Rahmen in Pfeilrichtung **1** abdrücken » Abb. 102.

› Den Beutel zusammen mit dem Rahmen in Pfeilrichtung **2** nach unten abziehen.

› Den Beutel vom Rahmen abnehmen.

› Den neuen Beutel durch den Rahmen ziehen und die Beutelränder in Richtung der Pfeile **3** über den Rahmen stülpen.

› Den Beutel mit dem Rahmen in Pfeilrichtung **4** in den Behälterkörper einsetzen, sodass die beiden Rastnasen am Rahmen hörbar einrasten.

i Hinweis

Wir empfehlen, Beutel mit einer Größe von 20x30 cm zu verwenden.

Ablagefach unter der Armlehne vorn



Abb. 103 Ablagefach öffnen / Innenraum des Fachs

Lesen und beachten Sie zuerst **i und **j** auf Seite 91.**

› Zum **Öffnen** des Ablagefachs die Armlehne in Pfeilrichtung anheben
» Abb. 103.

Innenraum des Fachs » Abb. 103;

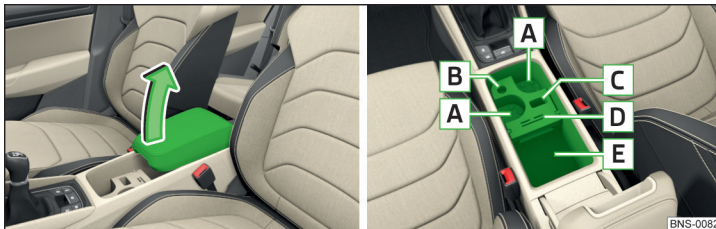
A Getränkehalter

B Staufach zur Ablage der Abdeckung der 12-Volt-Steckdose

C Staufach zur Ablage des Fahrzeugschlüssels

D Staufach zur Ablage von zwei Münzen und einer Karte

E Ablagefach

Das Teil mit dem Getränkehalter kann herausgenommen oder gedreht werden. Durch Herausnehmen wird der Innenraum des Ablagefachs vergrößert, durch Drehen entsteht eine weitere Ablagefläche.

Ablagenetz an der Mittelkonsole vorn



Abb. 104
Ablagenetz

Lesen und beachten Sie zuerst **i und **j** auf Seite 91.**

Das Ablagenetz » Abb. 104 ist für die Aufbewahrung von z. B. Karten, Zeitschriften u. Ä. vorgesehen.

Die maximal zulässige Belastung des Netzes beträgt 0,5 kg.

Brillenfach



Abb. 105
Brillenfach öffnen

📖 Lesen und beachten Sie zuerst **!** und **!** auf Seite 91.

- Zum **Öffnen** die Taste **A** drücken. Das Fach klappt in Pfeilrichtung
» Abb. 105.
- Zum **Schließen** das Fach entgegen der Pfeilrichtung schwenken, bis dieses hörbar einrastet.

Die maximal zulässige Belastung des Brillenfachs beträgt 250 g.

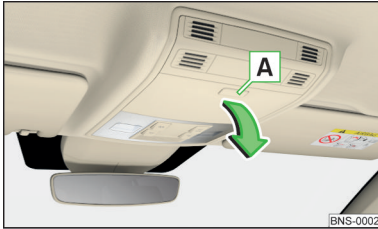
! VORSICHT

- In das Brillenfach keine wärmeempfindlichen Gegenstände legen - bei hohen Außentemperaturen besteht Beschädigungsgefahr.
- Das Fach muss geschlossen werden, bevor das Fahrzeug verlassen und verriegelt wird - es besteht die Gefahr durch Behinderung der Funktion der Diebstahlwarnanlage.

Ablagefach auf der Beifahrerseite



Abb. 106 Ablagefach unten öffnen / Ablagefach unten schließen und Luftzufuhr bedienen



Abb. 107
Ablagefach oben öffnen

📖 Lesen und beachten Sie zuerst **!** und **!** auf Seite 91.

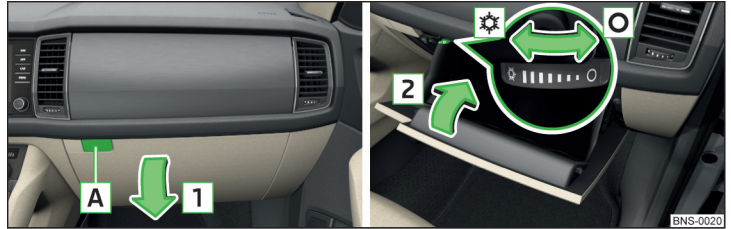
Ablagefach unten

Das Ablagefach unten ist mit einer Innenleuchte (diese leuchtet beim Öffnen des Ablagefachs), einem Stift-, Kartenhalter, mit Staufächern zur Ablage von Münzen, einer Karte sowie einer Luftaustrittsdüse ausgestattet.

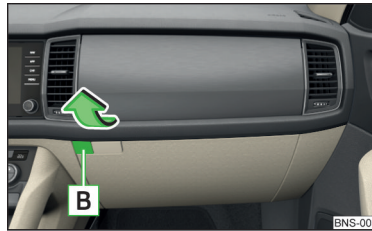
- Zum **Öffnen** die Taste **A** drücken. Der Deckel klappt in Pfeilrichtung **1**
» Abb. 106.
- Zum **Schließen** den Deckel in Pfeilrichtung **2** schwenken, bis dieser hörbar einrastet.

Ablagefach oben

- Zum **Öffnen** die Taste **B** drücken. Der Deckel klappt in Pfeilrichtung
» Abb. 107.

- Zum **Schließen** den Deckel entgegen der Pfeilrichtung schwenken, bis dieser hörbar einrastet.

Luftzufuhr

- Zum **Öffnen** den Drehschalter bis zum Anschlag in die Position ☼ drehen » **Abb. 106.**
- Zum **Schließen** den Drehschalter bis zum Anschlag in die Position ○ drehen.

Wenn die Luftzufuhr geöffnet und die Klimaanlage eingeschaltet ist, strömt gekühlte Luft in das Ablagefach.

Wird die Luftzufuhr bei ausgeschalteter Klimaanlage geöffnet, strömt angesaugte Frisch- oder Innenraumluft in das Ablagefach.

Die maximal zulässige Belastung des Ablagefachs oben beträgt 1,5 kg, die des Ablagefachs unten 3 kg.

Ablagefach unter dem Vordersitz



Abb. 108
Ablagefach öffnen

📖 **Lesen und beachten Sie zuerst** **!** und **!** auf Seite 91.

- Zum **Öffnen** den Griff in Pfeilrichtung **1** ziehen und das Fach in Pfeilrichtung **2** öffnen » **Abb. 108.**
- Zum **Schließen** das Fach entgegen der Pfeilrichtung **2** einschieben, bis dieses hörbar einrastet.

Die maximal zulässige Belastung des Ablagefachs beträgt 1,5 kg.

Ablagefächer für den Regenschirm



Abb. 109
Ablagefach für den Regenschirm - Darstellungsbeispiel in der linken Tür

📖 **Lesen und beachten Sie zuerst** **!** und **!** auf Seite 91.

Die Ablagefächer in den vorderen Türen » **Abb. 109** dienen zum Verstauen eines Regenschirms.

! VORSICHT

Den Regenschirm niemals feucht im Ablagefach verstauen - es besteht die Gefahr einer Regenschirmbeschädigung.

i Hinweis

Wir empfehlen, den Regenschirm aus dem ŠKODA Original Zubehör zu verwenden.

Kleiderhaken



Abb. 110
Kleiderhaken

📖 **Lesen und beachten Sie zuerst** **!** und **!** auf Seite 91.

Die Kleiderhaken befinden sich an den mittleren Türholmen des Fahrzeugs und am Griff des Dachhimmels jeweils über den hinteren Türen » **Abb. 110.**

Die maximal zulässige Belastung der jeweiligen Haken beträgt 2 kg.

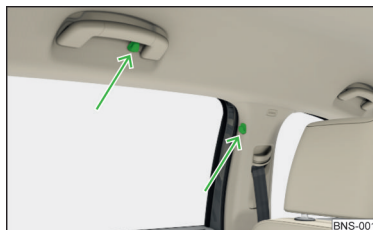
! ACHTUNG

- In den Taschen aufgehängter Kleidungsstücke keine schweren und scharfkantigen Gegenstände belassen - es besteht Verletzungsgefahr.
- Zum Aufhängen der Kleidung keine Kleiderbügel verwenden - es besteht die Gefahr der Einschränkung der Wirksamkeit der Kopfairbags bzw. es besteht Verletzungsgefahr durch den Kleiderbügel.
- Darauf achten, dass durch aufgehängte Kleidungsstücke die Sicht nach außen nicht eingeschränkt wird.

Ablagetaschen an den Rückseiten der Vordersitze



Abb. 111
Ablagetaschen

📖 Lesen und beachten Sie zuerst **!** und **!** auf Seite 91.

Die Ablagetaschen »Abb. 111« sind für die Aufbewahrung von z. B. Karten, Zeitschriften u. Ä. vorgesehen.

Klapptisch an der Vordersitzlehne



Abb. 112 Tisch hochklappen / Tisch herunterklappen und Getränkehalter herauschieben

📖 Lesen und beachten Sie zuerst **!** und **!** auf Seite 91.

Hochklappen/Herunterklappen

- Zum **Hochklappen** den Tisch in Pfeilrichtung **1** anheben »Abb. 112.
- Zum **Herunterklappen** oder zur **Neigungseinstellung** die Sicherungstaste in Pfeilrichtung **2** drücken und die Neigung einstellen oder den Tisch bis zum Anschlag in Pfeilrichtung **3** herunterklappen.

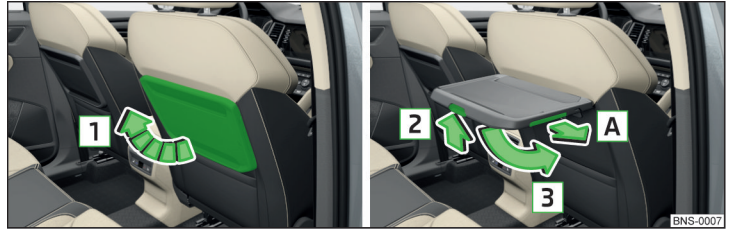
Getränkehalter

Bei hochgeklapptem Tisch kann der Getränkehalter in Pfeilrichtung **A** **herausgeschoben** werden »Abb. 112.

Das **Einschieben** erfolgt in umgekehrter Reihenfolge.

! ACHTUNG

- Während der Fahrt muss sich der Tisch im heruntergeklappten Zustand befinden - anderenfalls besteht Verletzungsgefahr.
- Keine zerbrechlichen Trinkgefäße (z. B. Glas, Porzellan) verwenden. Bei einem Unfall könnte es zu Verletzungen kommen.
- Niemals heiße Getränkebehälter in den Getränkehalter stellen. Wenn sich das Fahrzeug bewegt, könnten diese verschüttet werden - es besteht Verbrühungsgefahr!

Ablagefach in der Mittelkonsole hinten



Abb. 113
Nicht abschließbares Ablagefach

📖 Lesen und beachten Sie zuerst **!** und **!** auf Seite 91.

Ausstattungsabhängig befindet sich in der Mittelkonsole hinten ein nicht abschließbares Ablagefach » Abb. 113.

Herausnehmbarer Durchladesack

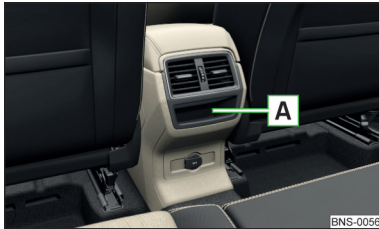

Abb. 114 Durchladesack vorn/hinten sichern

📖 Lesen und beachten Sie zuerst **!** und **!** auf Seite 91.

Der herausnehmbare Durchladesack (nachstehend nur Durchladesack) dient ausschließlich zum Transport von Skiern und Stöcken (max. 2 Paar).

Durchladesack und Skier verstauen

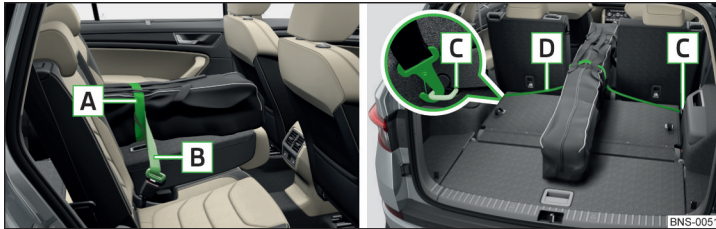
➤ Die mittlere Rücksitzlehne vorklappen » Seite 85. Ggf. die dritte Sitzreihe vorklappen » Seite 86.

- Die Skier sowie die Stöcke mit den Spitzen nach hinten, in den Durchladesack einschieben und den Sack verschließen. Der Durchladesack kann mittels eines innerhalb des Sacks angebrachten Bands im Verhältnis zur Skilänge verkürzt werden.
- Den Durchladesack in die Lücke so einlegen, dass das Ende mit dem Reißverschluss im Gepäckraum liegt.

Durchladesack und Skier sichern

- Das Zugband **[A]** um die Skier vor den Bindungen festziehen » Abb. 114. Das Band muss die Skier fest umfassen.
- Die Schlosszunge **[B]** in das Gurtschloss des mittleren Sitzes stecken.
- Die Karabiner auf den beiden Seiten an den Verzurrösen **[C]** verrasten. Um an die Ösen besser zu gelangen, die Sitzlehnen der zweiten Sitzreihe vorklappen » Seite 85.
- Den Gurt **[D]** straff ziehen.

! ACHTUNG

- Das Gesamtgewicht der transportierten Skier darf nicht 10 kg überschreiten.
- Die Skier sowie den Sack immer sicher verstauen und sichern - anderenfalls besteht Verletzungs- bzw. Unfallgefahr!

! VORSICHT

Den Durchladesack niemals feucht zusammenfalten und verstauen - es besteht die Gefahr einer Beschädigung des Durchladesacks.

Decke

📖 Lesen und beachten Sie zuerst **!** und **!** auf Seite 91.

Das Fahrzeug kann zur Komforterhöhung für die Insassen mit einer Decke ausgestattet sein.

Die Decke befindet sich in einer Tasche, die an einer der folgenden Stellen befestigt werden kann.

- ▶ An den Führungsstangen der vorderen Kopfstützen.
- ▶ Am Bedienungshebel für die Einstellung der zweiten Sitzreihe in Längsrichtung.
- ▶ In den Ablagetaschen an den Rückseiten der Vordersitze.

! ACHTUNG

- Nichts auf die Schalttafel legen. Abgelegte Gegenstände könnten während der Fahrt verrutschen und Sie vom Verkehrsgeschehen ablenken - es besteht Unfallgefahr!
- Sicherstellen, dass während der Fahrt keine Gegenstände in den Fahrerfußraum gelangen können - es besteht Unfallgefahr!
- Alle Geräte sind während der Fahrt sicher zu verstauen, damit diese im Falle eines plötzlichen Bremsmanövers oder eines Unfalls nicht durch den Innenraum geschleudert werden - es besteht Lebensgefahr!
- Die Geräte können während des Betriebs warm werden - es besteht Verletzungs- bzw. Brandgefahr!
- Unsachgemäße Verwendung der Steckdosen und des elektrischen Zubehörs kann Feuer, Verbrennungen und andere schwere Verletzungen verursachen.
- Die 12-Volt-Steckdosen funktionieren auch bei ausgeschalteter Zündung. Beim Verlassen des Fahrzeugs niemals Personen, die nicht völlig selbstständig sind (z. B. Kinder), unbeaufsichtigt im Fahrzeug zurücklassen.

! VORSICHT

- Bei Verwendung der 12-Volt-Steckdosen sind folgende Hinweise zu beachten.
- Die Steckdosen können nur für den Anschluss von freigegebenem elektrischem Zubehör mit einer Gesamtleistungsaufnahme von bis zu 120 Watt verwendet werden - anderenfalls besteht die Gefahr einer Beschädigung der elektrischen Anlage des Fahrzeugs.
 - Bei stehendem Motor und eingeschalteten Verbrauchern entlädt sich die Fahrzeugbatterie!
 - Vor dem Ein- oder Ausschalten der Zündung sowie vor dem Anlassen des Motors die an die Steckdosen angeschlossenen Geräte ausschalten - es besteht die Gefahr einer Beschädigung der Geräte durch Spannungsschwankungen.

12-Volt-Steckdose in der Mittelkonsole vorn



Abb. 115 Abdeckung der 12-Volt-Steckdose

📖 Lesen und beachten Sie zuerst **!** und **!** auf Seite 100.

- Zum **Gebrauch** das Ablagefach ggf. öffnen, die Abdeckung der Steckdose abnehmen » Abb. 115 und den Stecker des elektrischen Verbrauchers in die Steckdose stecken.

12-Volt-Steckdose in der Mittelkonsole hinten



Abb. 116 Abdeckung der 12-Volt-Steckdose / Abdeckung der 12-Volt-Steckdose aufklappen

📖 Lesen und beachten Sie zuerst **!** und **!** auf Seite 100.

- Zum Gebrauch die Abdeckung **A** öffnen bzw. die Abdeckung **B** in Pfeilrichtung aufklappen » Abb. 116.
- Den Stecker des elektrischen Verbrauchers in die Steckdose stecken.

12-Volt-Steckdose im Gepäckraum

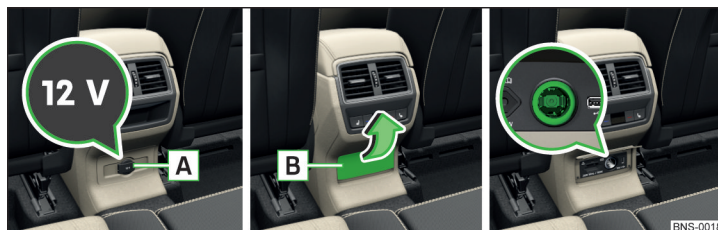

Abb. 117
Abdeckung der 12-Volt-Steckdose

📖 Lesen und beachten Sie zuerst **!** und **!** auf Seite 100.

➤ Zum **Gebrauch** die Abdeckung der Steckdose öffnen » **Abb. 117** und den Stecker des elektrischen Verbrauchers in die Steckdose stecken.

230-Volt-Steckdose in der Mittelkonsole hinten

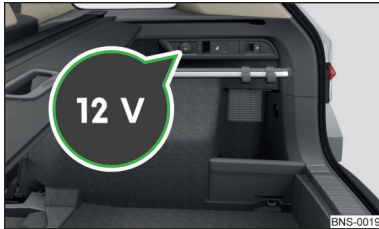

Abb. 118 Abdeckung der 230-Volt-Steckdose aufklappen / 230-Volt-Steckdose

📖 Lesen und beachten Sie zuerst **!** und **!** auf Seite 100.

Die 230-Volt-Steckdose verfügt über eine Kindersicherung. Beim Einstecken des Steckers wird die Sicherung entriegelt, die Steckdose wird aktiviert und die Kontrollleuchte oberhalb der Steckdose leuchtet grün auf (blinkt diese rot, dann ist die Steckdose deaktiviert).

Die Steckdose funktioniert bei laufendem Motor (im STOPP-Betrieb bei Fahrzeugen mit dem START-STOPP-System) und noch ungefähr 10 Minuten nach dem Abstellen des Motors, solange ein Verbraucher noch vor dem Abstellen des Motors an der Steckdose angeschlossen war (die Kontrollleuchte blinkt grün).

➤ Zum **Gebrauch** die Abdeckung der Steckdose in Pfeilrichtung aufklappen » **Abb. 118** und den Stecker des elektrischen Verbrauchers in die Steckdose stecken.

Eine automatische Deaktivierung der Steckdose kann z. B. aus den folgenden Gründen erfolgen.

- ▶ Übermäßige Stromstärke.
- ▶ Geringer Ladezustand der Fahrzeugbatterie.
- ▶ Hohe Steckdosentemperatur.

Wenn die Deaktivierungsgründe nicht mehr bestehen, kann die automatische Aktivierung der Steckdose erfolgen.

Sollte keine automatische Aktivierung der Steckdose erfolgen, dann sind die angeschlossenen Geräte von der Steckdose zu trennen und nach kurzer Zeit wieder anzuschließen.

! ACHTUNG

- Darauf achten, dass keine Flüssigkeit oder Feuchtigkeit in die Steckdose gelangt - es besteht Lebensgefahr! Sollte in die Steckdose Feuchtigkeit gelangen, dann ist die Steckdose völlig auszutrocknen, bevor diese wiederverwendet wird.
- Die Kindersicherung der Steckdose wird bei Verwendung von Adaptern und Verlängerungskabeln, die so unter Spannung stehen, entriegelt - es besteht Verletzungsgefahr!
- Keine Gegenstände (z. B. Stricknadeln) in die Kontakte der Steckdose stecken - es besteht Lebensgefahr!

! VORSICHT

- Die Steckdose kann nur für den Anschluss von freigegebenem elektrischem Zubehör mit einem Zweistift-230-Volt-Stecker und einer Gesamtleistungsaufnahme von bis zu 150 Watt verwendet werden.
- Der Stecker des elektrischen Geräts muss bis zum Anschlag eingesteckt werden, ansonsten kann die Kindersicherung entriegelt und die Steckdose aktiviert werden, doch das elektrische Gerät wird trotzdem nicht mit Spannung versorgt.

- An die Steckdose keine Leuchtmittel mit Neonröhren anschließen - es besteht die Gefahr einer Beschädigung des Leuchtmittels.
- Bei Verbrauchern mit eigenständiger Netzquelle (z. B. Notebooks) zuerst die Netzquelle selbst, und erst danach den Verbraucher daran anschließen.

Aschenbecher und Zigarettenanzünder

Einleitung zum Thema

Der Aschenbecher kann zum Ablegen von Asche, Zigaretten, Zigarren u. Ä. verwendet werden

! ACHTUNG

Niemals heiße oder brennbare Gegenstände in den Aschenbecher stecken - es besteht Brandgefahr!

Aschenbecher



Abb. 119 Aschenbecher herausnehmen / öffnen / zerlegen

📖 Lesen und beachten Sie zuerst ! auf Seite 102.

Herausnehmen/einsetzen

➤ Den Aschenbecher in Pfeilrichtung **A** herausnehmen » Abb. 119. Das Einsetzen erfolgt in umgekehrter Reihenfolge.

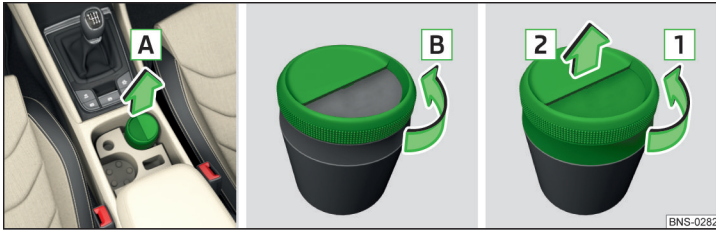
Öffnen/schließen

➤ Zum Öffnen des Aschenbechers den oberen Deckelteil in Pfeilrichtung **B** drehen. Das Schließen erfolgt in umgekehrter Reihenfolge.

Zerlegen/zusammenbauen

➤ Zum Zerlegen den gesamten Deckel in Pfeilrichtung **1** bis zum Anschlag drehen und in Pfeilrichtung **2** abnehmen. Das Zusammenbauen erfolgt in umgekehrter Reihenfolge.

Zigarettenanzünder



Abb. 120 Zigarettenanzünder

📖 Lesen und beachten Sie zuerst ! auf Seite 102.

- Zum Gebrauch das Ablagefach ggf. öffnen und den Anzünder bis zum Anschlag hineindrücken » Abb. 120.
- Warten, bis der glühende Anzünder hervorspringt, diesen sofort herausnehmen und verwenden.
- Den Anzünder in die Steckdose zurückstecken und das Ablagefach ggf. schließen.

! ACHTUNG

- Der Zigarettenanzünder funktioniert auch bei ausgeschalteter Zündung. Beim Verlassen des Fahrzeugs niemals Personen, die nicht völlig selbstständig sind (z. B. Kinder), unbeaufsichtigt im Fahrzeug zurücklassen - es besteht Verbrennungs-, Brandgefahr oder die Gefahr einer Beschädigung des Fahrzeuginnenraums.
- Vorsicht beim Benutzen des Zigarettenanzünder - es besteht Verbrennungsgefahr.

i Hinweis

Die Steckdose des Zigarettenanzünder kann auch als 12-Volt-Steckdose verwendet werden.

Tablethalter

Einleitung zum Thema

Im Halter können externe Geräte (z. B. Tablet, Smartphone u. Ä.) mit einer Größe von min. 122 mm und max. 195 mm befestigt werden.

Die maximal zulässige Belastung des Halters beträgt 750 g.

! VORSICHT

Die maximal zulässige Belastung des Halters niemals überschreiten - es besteht die Gefahr einer Beschädigung oder Funktionseinschränkung.

Hinter den Kopfstützen anbringen



Abb. 121 Einsetzen: Adapter / Halter



Abb. 122 Abnehmen: Halter / Adapter

! Lesen und beachten Sie zuerst **!** auf Seite 103.

- Zum **Einsetzen** den geöffneten Adapter an die Führungsstangen der Kopfstütze vorn ansetzen und in Pfeilrichtung **1** einclippen » Abb. 121 » **!**
- Den Halter in Pfeilrichtung **2** in den Adapter einclippen.
- Zum **Abnehmen** an der Sicherungslasche **A** in Pfeilrichtung **3** ziehen und den Halter in Pfeilrichtung **4** aus dem Adapter nehmen » Abb. 122.
- Auf den Adapter drücken und diesen in Pfeilrichtung **5** von den Führungsstangen der Kopfstütze abnehmen.

! ACHTUNG

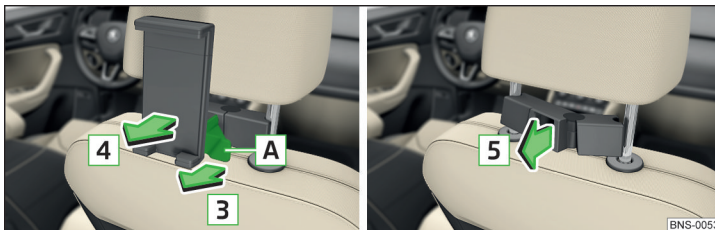
Mit dem Adapter vorsichtig umgehen - anderenfalls besteht die Gefahr einer Fingerverletzung.

Halter handhaben



Abb. 123 Halter kippen und drehen



Abb. 124
Haltergröße anpassen

📖 **Lesen und beachten Sie zuerst ! auf Seite 103.**

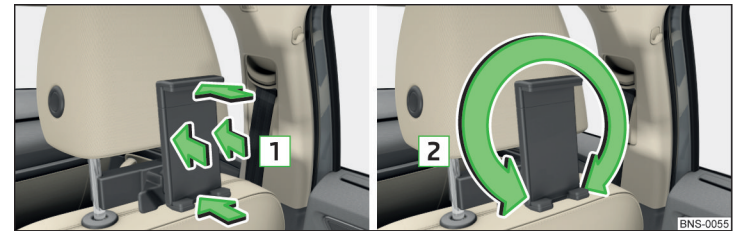
Der Halter kann um 30° in Richtung der Pfeile **1 gekippt** und um 360° in Pfeilrichtung **2 gedreht** werden » [Abb. 123](#).

➤ Zur **Anpassung der Haltergröße** die Sicherungslasche **A** in Pfeilrichtung **3** herausziehen und den Teil **B** in Pfeilrichtung **4** in die gewünschte Position verschieben » [Abb. 124](#).

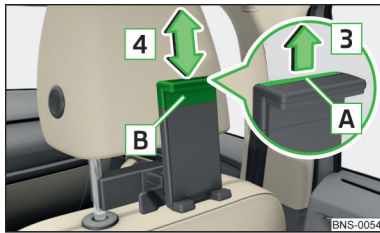
i Hinweis

Befindet sich im Halter kein externes Gerät, dann empfehlen wir, den Teil **B** bis zum Anschlag nach unten zu verschieben. Anderenfalls können bei bestimmten Geschwindigkeiten belästigende Geräusche auftreten.

Transport von Ladung

Gepäckraum und Transport

📖 Einleitung zum Thema

Beim Transport schwerer Gegenstände verändern sich die Fahreigenschaften durch die Schwerpunktverlagerung. Die Geschwindigkeit und Fahrweise müssen deshalb darauf abgestimmt werden.

Beim Transport von Ladung sind folgende Hinweise zu beachten

- ▶ Die Ladung im Gepäckraum gleichmäßig verteilen und mit geeigneten Verzurrleinen an den Verzurrösen oder mit Befestigungsnetzen befestigen, sodass diese nicht verrutschen kann.
- ▶ Schwere Gegenstände möglichst weit nach vorn legen.
- ▶ Der Reifenfülldruck ist der Beladung anzupassen.

Bei einem Unfall bekommen auch kleine und leichte Gegenstände eine so hohe kinetische Energie, dass diese schwere Verletzungen verursachen können.

Die Größe der kinetischen Energie ist von der Fahrgeschwindigkeit und vom Gewicht des Gegenstands abhängig.

Gepäckraumleuchte

Die Leuchte schaltet sich ein bzw. aus, wenn die Gepäckraumklappe geöffnet bzw. geschlossen wird.

Ist die Gepäckraumklappe geöffnet und die Zündung ausgeschaltet, erlischt die Leuchte automatisch nach 10 Minuten.

! ACHTUNG

- Die maximal zulässige Belastung der jeweiligen Befestigungselemente, Netze, Haken u. Ä. niemals überschreiten. Schwerere Gegenstände würden nicht ausreichend gesichert - es besteht Verletzungsgefahr!
- Die zulässigen Achslasten und das zulässige Gesamtgewicht des Fahrzeugs nicht überschreiten - es besteht Unfallgefahr!
- Eine unbefestigte oder unsachgemäß befestigte Ladung kann bei einem plötzlichen Manöver oder einem Unfall durch das Fahrzeug verrutschen - es besteht Verletzungsgefahr!

! ACHTUNG (Fortsetzung)

- Eine lose Ladung kann auf einen auslösenden Airbag treffen und die Insassen verletzen - es besteht Lebensgefahr!
- Beim Transport von Ladung im vergrößerten Gepäckraum, der durch das Vorklappen der Rücksitzlehne entsteht, ist unbedingt auf die Gewährleistung der Sicherheit der auf dem restlichen hinteren Sitz beförderten Person zu achten.

! VORSICHT

- Die maximal zulässige Belastung der jeweiligen Befestigungselemente, Netze, Haken u. Ä. niemals überschreiten - diese könnten beschädigt werden.
- Darauf achten, dass die Heizfäden der Heckscheibenbeheizung, die Fäden der in die Heckscheibe bzw. in die hinteren Seitenscheiben integrierten Antenne nicht durch scheuernde Gegenstände beschädigt werden.
- In die Netze sowie Ablagefächer im Gepäckraum keine scharfkantigen Gegenstände ablegen - es besteht die Gefahr einer Beschädigung der Netze sowie der Fächer.
- Die Gegenstände in die Ablagefächer vorsichtig ablegen und diese nicht punktförmig belasten - es besteht die Gefahr einer Beschädigung der Fächer.

Befestigungselemente



Abb. 125 Befestigungselemente: Variante 1 / Variante 2



Abb. 126
Befestigungselemente: Variante 3

📖 Lesen und beachten Sie zuerst **!** und **!** auf Seite 104.

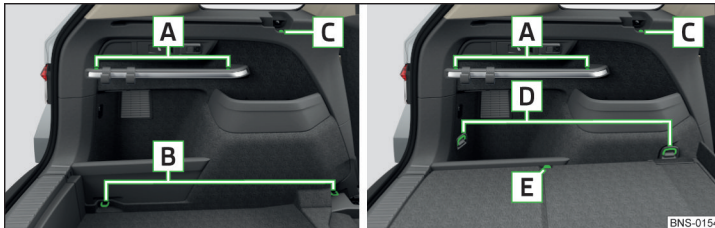
Die Befestigungselemente befinden sich an den beiden Gepäckraumseiten.

Übersicht der Befestigungselemente » Abb. 125 und » Abb. 126

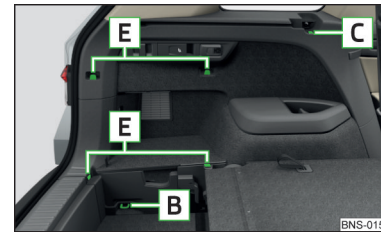
- A** Befestigungsleiste mit integrierten Haken zur Befestigung von Befestigungsnetzen
- B** Verzurrösen zur Befestigung von Ladung und Befestigungsnetzen
- C** Haken zur Befestigung von Befestigungsnetzen in der Mulde für die aufrollbare Gepäckraumabdeckung
- D** Verzurrösen zur Befestigung von Ladung und Befestigungsnetzen
- E** Haken zur Befestigung von Befestigungsnetzen

Die maximal zulässige statische Belastung der einzelnen Verzurrösen **B** und **D** beträgt 350 kg.

Befestigungsnetze



Abb. 127 Befestigungsbeispiele für Netze: Fünfsitzer-Variante / Fünfsitzer-Variante mit dem variablen Ladeboden



Abb. 128 Befestigungsbeispiele für Netze: Siebensitzer-Variante

📖 Lesen und beachten Sie zuerst **!** und **!** auf Seite 104.

Befestigungsbeispiele für Netze » Abb. 127 und » Abb. 128

- A** Quertasche
- B** Bodennetz
- C** Längstasche
- D** Längsnetz
- E** Variables Netz

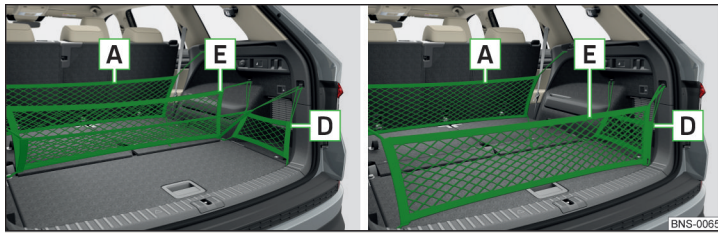
Die maximal zulässige Belastung der jeweiligen Befestigungsnetze beträgt 1,5 kg.

Bei der gleichzeitig mit dem variablen Ladeboden und dem Reserve- oder Notrad ausgestatteten Fünfsitzer-Variante, können für die Befestigung der Längstasche die Verzurrösen **D** verwendet werden » Abb. 125 auf Seite 105.

Befestigungsleiste mit verschiebbaren Haken



Abb. 129 Haken auf der Befestigungsleiste verschieben / Haken abnehmen

📖 Lesen und beachten Sie zuerst **!** und **!** auf Seite 104.

An beiden Seiten des Gepäckraums befindet sich je eine Befestigungsleiste mit verschiebbaren Haken zum Aufhängen kleinerer Gepäckstücke (z. B. Taschen u. Ä.).

Die maximal zulässige Belastung der jeweiligen Haken beträgt 7,5 kg.

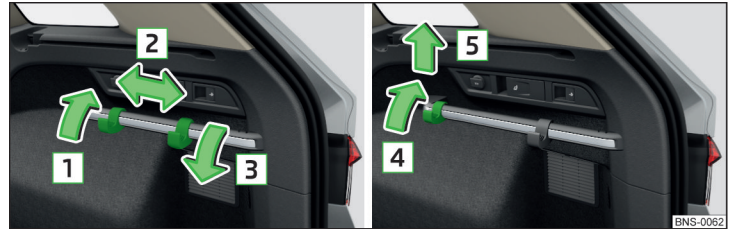
Haken verschieben

- › Den Haken in Pfeilrichtung **1** nach oben klappen und in die gewünschte Position in Pfeilrichtung **2** verschieben » Abb. 129.
- › Den Haken bis zum Anschlag in Pfeilrichtung **3** herunterklappen.

Haken abnehmen

Der Haken kann nur im vorderen Bereich der Befestigungsleiste abgenommen werden.

- › Den Haken in Pfeilrichtung **4** nach oben klappen, bis dieser sich löst, und in Pfeilrichtung **5** abnehmen » Abb. 129.

Haken einsetzen

Der Haken kann nur im vorderen Bereich der Befestigungsleiste eingesetzt werden.

- › Den Haken an die Befestigungsleiste entgegen der Pfeilrichtung **5** ansetzen und leicht andrücken » Abb. 129.
- › Den Haken bis zum Anschlag entgegen der Pfeilrichtung **4** herunterklappen.

Klappbare Haken



Abb. 130
Haken herunterklappen

📖 Lesen und beachten Sie zuerst **!** und **!** auf Seite 104.

An beiden Seiten des Gepäckraums befindet sich je ein ausklappbarer Haken zum Aufhängen kleinerer Gepäckstücke (z. B. Taschen u. Ä.).

➤ Zum **Gebrauch** den Haken in Pfeilrichtung herunterklappen » Abb. 130.

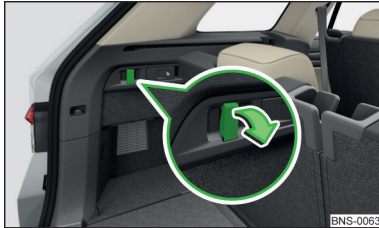
Die maximal zulässige Belastung des Hakens beträgt 7,5 kg.

Bodenbelag befestigen



Abb. 131
Bodenbelag befestigen

📖 Lesen und beachten Sie zuerst **!** und **!** auf Seite 104.

Der Bodenbelag kann mittels eines Hakens am Rahmen der Gepäckraumklappe befestigt werden » Abb. 131.

! **VORSICHT**

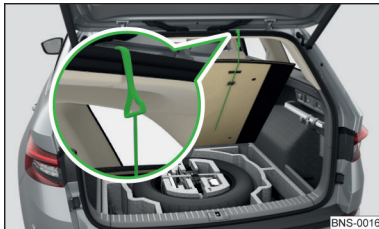
Den Bodenbelag bei der Befestigung des Hakens nicht zu hoch anheben - es besteht die Gefahr einer Beschädigung der Dachverkleidung.

Beidseitiger Bodenbelag

📖 Lesen und beachten Sie zuerst **!** und **!** auf Seite 104.

Im Gepäckraum kann ein beidseitiger Bodenbelag untergebracht werden. Eine Seite ist aus Stoff ausgeführt, die andere Seite ist abwaschbar (zum Transport von nassen oder schmutzigen Gegenständen geeignet).

! **VORSICHT**

Der beidseitige Bodenbelag kann nur bei der Fünfsitzer-Variante sowie bei Fahrzeugen ohne den variablen Ladeboden verwendet werden.

Aufrollbare Abdeckung



Abb. 132 **Aufrollbare Abdeckung: herausziehen / aufrollen / herausnehmen**



Abb. 133 Aufrollbare Abdeckung verstauen

📖 Lesen und beachten Sie zuerst **!** und **!** auf Seite 104.

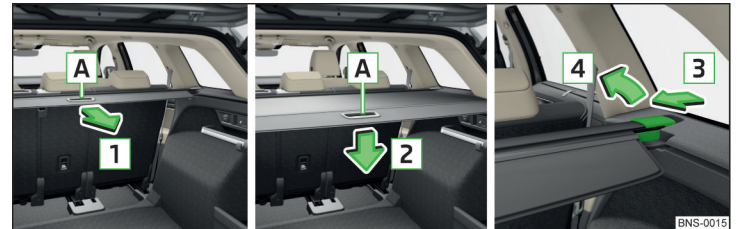
Herausziehen

➤ Die Abdeckung am Griff **A** fassen und in Pfeilrichtung **1** bis zum Anschlag herausziehen, bis diese hörbar einrastet » Abb. 132.

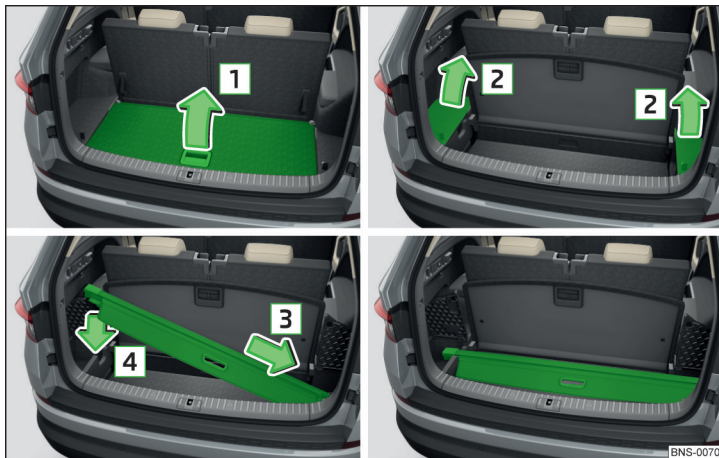
Aufrollen

➤ Die Abdeckung im Griffbereich **A** in Pfeilrichtung **2** drücken » Abb. 132. Die Abdeckung rollt sich automatisch auf. Die auf diese Weise aufgerollte Abdeckung kann herausgenommen werden.

Herausnehmen/einsetzen

➤ Auf der Seite der Querstange in Pfeilrichtung **3** drücken und die Abdeckung in Pfeilrichtung **4** herausnehmen » Abb. 132.

Das Einsetzen erfolgt in umgekehrter Reihenfolge.

Verstauen - Siebensitzer-Variante

Die herausgenommene aufrollbare Abdeckung kann in den Vertiefungen der Gepäckraumseitenverkleidung verstaut werden.

- Den variablen Ladeboden in Pfeilrichtung **1** anheben und in die seitlichen Vertiefungen einschieben » Abb. 133.
- Die Seitenfächer an den beiden Gepäckraumseiten in Richtung der Pfeile **2** öffnen.
- Die aufrollbare Abdeckung in geneigter Stellung in die Vertiefung der rechten Seitenverkleidung in Pfeilrichtung **3** einschieben und in Pfeilrichtung **4** verstauen.
- Die Seitenfächer an den beiden Gepäckraumseiten entgegen der Pfeilrichtung **2** schließen und die ursprüngliche Position des variablen Ladebodens wiederherstellen.

! ACHTUNG

Auf der aufrollbaren Abdeckung dürfen keine Gegenstände abgelegt werden - es besteht die Gefahr einer Beschädigung der Abdeckung und bei einem plötzlichen Bremsmanöver oder einem Fahrzeugaufprall besteht Verletzungsgefahr!

Netztrennwand



Abb. 134 Netztrennwand hinter den Rücksitzen

📖 Lesen und beachten Sie zuerst **!** und **!** auf Seite 104.

Die Netztrennwand kann hinter den Vorder- oder Rücksitzen (bei der Siebensitzer-Variante hinter der zweiten Sitzreihe) eingebaut werden.

Beim Einbau der Netztrennwand hinter der zweiten Sitzreihe ist die dritte Sitzreihe vorzuklappen.

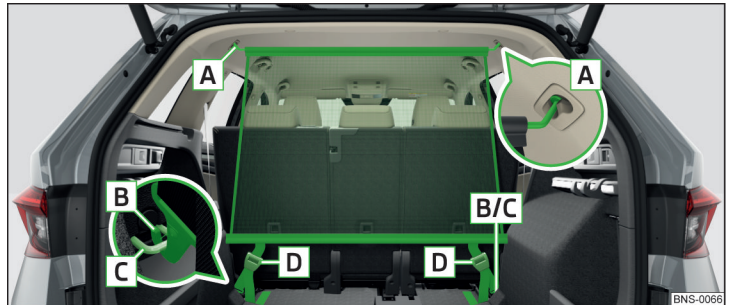
Netztrennwand hinter den Rücksitzen (hinter der zweiten Sitzreihe) ein-/ausbauen

- Zum **Einbau** die Querstange in die Aufnahme **A** erst auf der einen Seite einsetzen und nach vorn drücken. Auf gleiche Weise die Querstange auf der anderen Fahrzeugseite in die Aufnahme **A** einsetzen » **Abb. 134**.
- Die Karabiner **B** an den Bandenden in die Verzurrösen **C** einrasten.
- Die Bänder durch die Spanschnallen **D** ziehen.

Der **Ausbau** erfolgt in umgekehrter Reihenfolge.

Netztrennwand hinter den Vordersitzen ein-/ausbauen

Der Vorgang erfolgt analog dem hinter den Rücksitzen bzw. hinter der zweiten Sitzreihe.

Die Verzurrösen zum Einhängen der Karabiner befinden sich unter den mittleren Karoseriesäulen.

Seitenablagen und -fächer



Abb. 135 Seitenablage herausnehmen / Seitenfach öffnen

📖 Lesen und beachten Sie zuerst **!** und **!** auf Seite 104.

Das fest verbaute Ablagefach **A** ist zum Ablegen von kleinen Gegenständen bis zu einem Gesamtgewicht von 1,5 kg vorgesehen » **Abb. 135**.

Seitenablage - Fünfsitzer-Variante

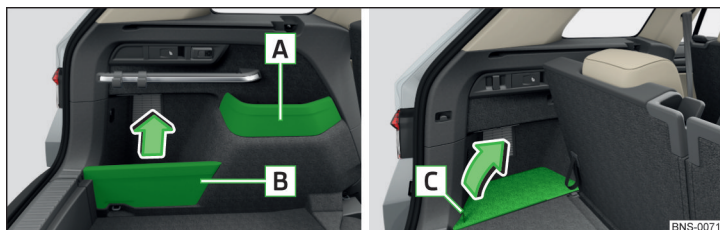
Die Seitenablage mit abnehmbarer Abdeckung **B** ist zum Ablegen von kleinen Gegenständen bis zu einem Gesamtgewicht von 2,5 kg vorgesehen.

- Die Ablagefachabdeckung **B** in Pfeilrichtung **abnehmen** » **Abb. 135**.

Das **Einsetzen** erfolgt in umgekehrter Reihenfolge.

Seitenfach - Siebensitzer-Variante

- Zum **Öffnen** an der Schlaufe **C** in Pfeilrichtung ziehen » **Abb. 135**.

Das **Schließen** erfolgt in umgekehrter Reihenfolge.

Das Seitenfach muss während der Fahrt geschlossen sein.

Cargo-Elemente



Abb. 136 Abnehmen: Variante 1 / Variante 2 / Variante 3 / Befestigungsbeispiel der Ladung

📖 Lesen und beachten Sie zuerst **!** und **!** auf Seite 104.

Die Cargo-Elemente sind für die Befestigung und Sicherung von Ladungen bis zu einem Gesamtgewicht von 8 kg vorgesehen.

- Vor dem Gebrauch die Cargo-Elemente in Richtung der Pfeile herausnehmen » **Abb. 136 - A, B, C**.
- Um die Cargo-Elemente bei der Variante 3 zu erreichen, zuerst die Seitenteile des Bodenbelags in Richtung der Pfeile **A** umklappen » **Abb. 136 - C**.
- Die Ladung mittels der Cargo-Elemente möglichst in der Nähe der Rücksitze befestigen » **Abb. 136 - D**.

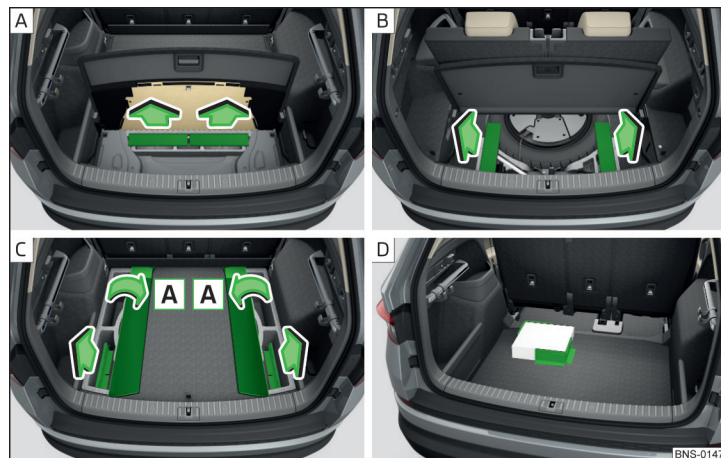
› Nach dem Gebrauch die Cargo-Elemente an der ursprünglichen Stelle verstauen.

Herausnehmbare Leuchte



Abb. 137
Herausnehmbare Leuchte



Abb. 138 Herausnehmbare Leuchte: herausnehmen/einsetzen

📖 Lesen und beachten Sie zuerst **!** und **!** auf Seite 104.

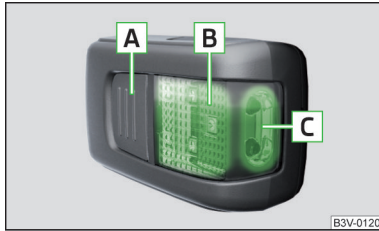
Die Leuchte befindet sich an der linken Gepäckraumseite und ist zur Beleuchtung des Gepäckraums oder als tragbare Leuchte verwendbar.

Die Leuchte ist mit Magneten ausgestattet. Dadurch kann diese z. B. an der Fahrzeugkarosserie befestigt werden.

Beschreibung der Leuchte » Abb. 137

A Taste zum Ein-/Ausschalten der Leuchte

B Teil, der leuchtet, wenn sich die Leuchte in der Halterung befindet

C Teil, der leuchtet, wenn sich die Leuchte außerhalb der Halterung befindet

Befindet sich die Leuchte **in der Halterung**, dann leuchtet diese bei geöffneter Gepäckraumklappe.

› Zum **Herausnehmen** die Leuchte im Bereich **D** fassen und in Pfeilrichtung **1** herausschwenken » Abb. 138.

› Zum **Einschalten** der herausgenommenen Leuchte die Taste **A** drücken » Abb. 137. Durch erneutes Drücken wird die Leuchte **ausgeschaltet**.

› Zum **Einsetzen** die Leuchte zuerst mit dem hinteren Teil **E** in die Halterung einsetzen » Abb. 138 und danach die Leuchte in Pfeilrichtung **2** nachdrücken, bis diese hörbar einrastet.

Wird die Leuchte nicht ausgeschaltet und korrekt in die Halterung eingesetzt, dann werden die LED-Leuchtmittel im vorderen Teil der Leuchte **C** » Abb. 137 automatisch ausgeschaltet.

Wird die Leuchte nicht korrekt in die Halterung eingesetzt, leuchtet diese beim Öffnen der Gepäckraumklappe nicht und die Akkus werden nicht aufgeladen.

Leuchte aufladen

Die Leuchte wird von drei wiederaufladbaren NiMH-Akkus des Typs AAA versorgt. Die Akkus werden bei laufendem Motor durchgehend aufgeladen (das vollständige Aufladen der Akkus dauert ungefähr 3 Stunden).

Akkus ersetzen » Seite 315.

! VORSICHT

Die Leuchte ist nicht wasserdicht, deshalb ist diese vor Feuchtigkeit zu schützen - anderenfalls besteht Beschädigungsgefahr.

Fahrzeuge der Klasse N1

📖 Lesen und beachten Sie zuerst **!** und **!** auf Seite 104.

Bei Fahrzeugen der Klasse N1, die nicht mit einem Schutzgitter ausgestattet sind, ist zur Befestigung der Ladung ein Verzurrsatz, das der Norm EN 12195 (1-4) entspricht, zu verwenden.

Für einen sicheren Fahrzeugbetrieb ist die einwandfreie Funktion der Elektroinstallation unerlässlich. Es ist darauf zu achten, dass diese bei der Anpassung sowie beim Be- und Entladen des Laderaums nicht beschädigt wird.

Variabler Ladeboden im Gepäckraum

Einleitung zum Thema

Bei der Fünfsitzer-Variante besteht der variable Ladeboden aus zwei Platten. Die Platten können gesondert gehandhabt werden.

Bei der Siebensitzer-Variante besteht der variable Ladeboden aus einer Platte.

Variablen Ladeboden in die obere/untere Position einstellen



Abb. 139 In die obere/untere Position einstellen

Die vordere sowie hintere Platte des variablen Ladebodens kann in die obere oder untere Position wie folgt eingestellt werden. Die Handhabung der beiden Platten erfolgt identisch.

- Die Platte am Griff **A** in Pfeilrichtung **1** anheben und teilweise in Pfeilrichtung **2** verschieben.
- Zum **Einstellen in die obere Position** die Platte im vorderen Bereich anheben und auf die Kante **B** legen.

- Zum **Einstellen in die untere Position** den variablen Ladeboden in Pfeilrichtung **2** verschieben. Nachdem sich dieser von der Kante **B** gelöst hat, den vorderen Bereich der Platte auf den Bodenbelag des Gepäckraums legen.
- Die Platte in Pfeilrichtung **3** bis zum Anschlag einschieben und in Pfeilrichtung **4** legen.

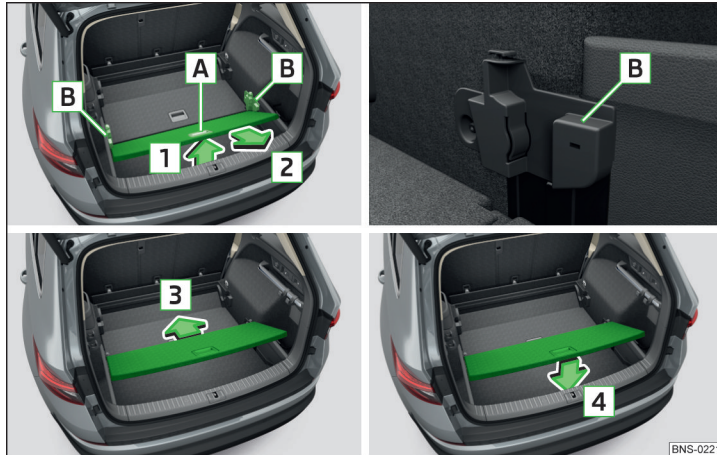
Positionen des variablen Ladebodens



Abb. 140 Einstellungsmöglichkeiten des variablen Ladebodens

Die Platten des variablen Ladebodens können in die folgenden Positionen eingestellt werden » [Abb. 140](#).

- A** Beide Platten in der oberen Position
- B** Die vordere Platte in der oberen Position, die hintere Platte in der unteren Position
- C** Die vordere Platte in der unteren Position, die hintere Platte in der oberen Position
- D** Beide Platten in der unteren Position

Die maximal zulässige Belastung der hinteren Platte in der oberen Position » [Abb. 140](#) - **C** beträgt 25 kg. Zum Transport von schwereren Lasten ist die Platte in die untere Position einzustellen.

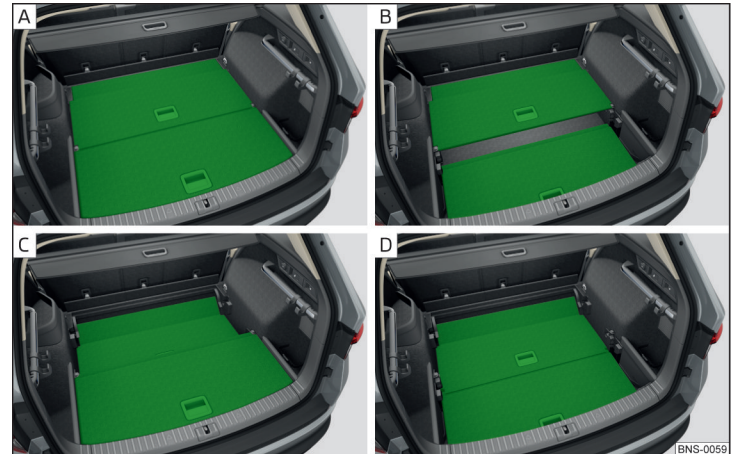
Die maximal zulässige Belastung beider Platten gleichzeitig in der oberen Position bei der Fünfsitzer-Variante » Abb. 140 - A beträgt 75 kg. Zum Transport von schwereren Lasten sind die Platten in die untere Position einzustellen.

Gepäckraum unterteilen



Abb. 141 Gepäckraum unterteilen

› Zum **Unterteilen** des Gepäckraums die hintere Platte des variablen Ladebodens am Griff A in Pfeilrichtung 1 anheben und in die Nuten hinter den Führungsnasen B in Pfeilrichtung 2 einschieben » Abb. 141.

In den Nuten ist der variable Ladeboden gegen Bewegung gesichert.

Variablen Ladeboden hochklappen/herunterklappen

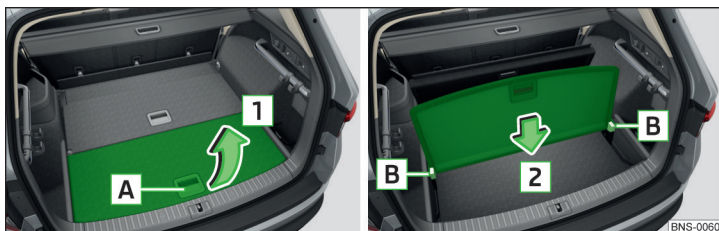

Abb. 142 Vordere Platte hochklappen

› Zum **Hochklappen** der vorderen Platte diese am Griff A in Pfeilrichtung 1 anheben. Die Platte wird in die Nuten hinter den Führungsnasen B eingeschoben » Abb. 142.

› Zum **Herunterklappen** die Platte nach oben verschieben, sodass sich diese aus den Nuten löst. Die Platte dann nach unten legen.

Beidseitiger variabler Ladeboden

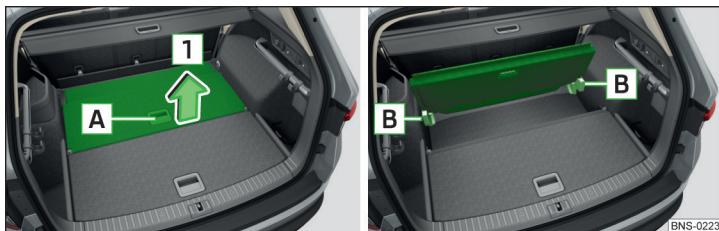

Abb. 143 Umgedrehter variabler Ladeboden

Die hintere Platte des variablen Ladebodens ist beidseitig ausgeführt. Eine Seite ist aus Stoff ausgeführt, die andere Seite ist abwaschbar (zum Transport von nassen oder schmutzigen Gegenständen geeignet).

Abnehmbare Trennwand



Abb. 144 Trennwand abnehmen: Fünfsitzer-Variante/Siebensitzer-Variante

Im Gepäckraum befindet sich eine Trennwand, die ein Verrutschen der Ladung in den Fahrgastraum verhindert.

Die Trennwand kann in Pfeilrichtung **abgenommen** werden » Abb. 144.

Transport auf dem Dachgepäckträger

Dachlast

Das maximal zulässige Gewicht der Ladung inkl. der Träger beträgt 75 kg.

! ACHTUNG

Für die Verkehrssicherheit beim Transport von Ladung auf dem Dachgepäckträger sind folgende Hinweise zu beachten.

- Das Ladegut auf dem Dachgepäckträger stets gleichmäßig verteilen und ordnungsgemäß mit geeigneten Verzurrleinen oder Spannbändern befestigen.
- Beim Transport von schweren bzw. großflächigen Gegenständen auf dem Dachgepäckträger können sich die Fahreigenschaften durch die Schwerpunktverlagerung verändern. Deshalb die Fahrweise und Geschwindigkeit den aktuellen Gegebenheiten anpassen.
- Die zulässige Dachlast, die zulässigen Achslasten und das zulässige Gesamtgewicht des Fahrzeugs dürfen auf keinen Fall überschritten werden - es besteht Unfallgefahr!

! VORSICHT

- Darauf achten, dass das Schiebe-/Ausstelldach oder die Gepäckraumklappe beim Öffnen nicht an die Dachladung stößt.
- Darauf achten, dass die Dachantenne nicht durch das beförderte Ladegut beeinträchtigt wird.

i Hinweis

Wir empfehlen, Dachgepäckträger aus dem ŠKODA Original Zubehör zu verwenden.

Heizung und Lüftung

Heizung, manuelle Klimaanlage, Climatronic

Einleitung zum Thema

Die Heizung erwärmt und belüftet den Fahrzeuginnenraum. Die Klimaanlage kühlt und entfeuchtet den Fahrzeuginnenraum zusätzlich.

Die Heizwirkung ist von der Kühlmitteltemperatur abhängig; die volle Heizleistung setzt deshalb erst bei betriebswarmem Motor ein.

Die Kühlanlage funktioniert unter folgenden Bedingungen.

- ✓ Die Kühlanlage ist eingeschaltet.
- ✓ Der Motor läuft.
- ✓ Die Außentemperatur liegt über 2 °C.
- ✓ Das Gebläse ist eingeschaltet.

Bei eingeschalteter Kühlanlage wird das Beschlagen der Scheiben verhindert.

Um die Wirkung der Kühlanlage zu erhöhen, kann kurzzeitig der Umluftbetrieb eingeschaltet werden » [Seite 117](#).

Gesundheitsschutz

Um Gesundheitsrisiken (z. B. Erkältung) zu verringern, sind die folgenden Hinweise für die Verwendung der Kühlanlage zu beachten.

- ▶ Der Unterschied zwischen der Außentemperatur und der Innenraumtemperatur sollte nicht größer als 5 °C sein.
- ▶ Die Kühlanlage ist ungefähr 10 Minuten vor dem Fahrtende auszuschalten.
- ▶ Einmal pro Jahr ist eine Desinfektion der Klimaanlage von einem Fachbetrieb durchführen zu lassen.

! ACHTUNG

- Das Gebläse sollte stets eingeschaltet sein, um das Beschlagen der Scheiben zu verhindern. Anderenfalls besteht Unfallgefahr.
- Aus den Düsen kann bei eingeschalteter Kühlanlage unter bestimmten Bedingungen Luft mit einer Temperatur von ungefähr 5 °C strömen.

i Hinweis

- Damit die Heiz- und Kühlanlage einwandfrei funktionieren kann, muss der Lufteinlass vor der Frontscheibe frei von z. B. Eis, Schnee, Blättern sein.
- Nach Einschalten der Kühlanlage kann **Kondenswasser** vom Verdampfer der Klimaanlage abtropfen und unter dem Fahrzeug eine Wasserlache bilden. Es handelt sich dabei nicht um eine Undichtigkeit!
- Bei zu hoher Kühlmitteltemperatur wird die Kühlanlage ausgeschaltet, um die Motorkühlung zu gewährleisten.

Heizung und manuelle Klimaanlage



Abb. 145 Bedienelemente der Heizung/Klimaanlage

📖 Lesen und beachten Sie zuerst **i** auf Seite 113.

Einzelne Funktionen lassen sich durch Drehen des Drehreglers oder Drücken der jeweiligen Taste einstellen bzw. einschalten » [Abb. 145](#).

- A** Temperatur einstellen
 - ▶ | Temperatur senken / | Temperatur erhöhen
- B** Gebläsedrehzahl einstellen (Stufe 0: Gebläse aus, Stufe 6: höchste Drehzahl)
- C** Richtung des Luftaustritts einstellen » [Seite 117](#)
- D** Je nach Ausstattung:
 - ▶ ☀ Standheizung und -lüftung ein-/ausschalten » [Seite 119](#)
 - ▶ 🚗 Frontscheibenbeheizung ein-/ausschalten » [Seite 76](#)

A/C Kühlanlage ein-/ausschalten

🚗 Heckscheibenbeheizung ein-/ausschalten » [Seite 76](#)

🌬 Umluftbetrieb ein-/ausschalten » [Seite 117](#)

Bei eingeschalteter Funktion leuchtet unterhalb der Taste die Kontrollleuchte.

Informationen zur Kühlanlage

Nach dem Drücken der Taste **A/C** leuchtet die Kontrollleuchte unterhalb der Taste auf, auch wenn nicht alle Bedingungen für die Kühlanlage erfüllt sind. Die Kühlanlage wird eingeschaltet, sobald folgende Bedingungen erfüllt sind » [Seite 113](#).

Wenn der Luftverteilungsregler in die Stellung **🚗** gedreht wird, wird die Kühlanlage eingeschaltet.

i Hinweis

Um einen ausreichenden Wärmekomfort zu gewährleisten, kann es während des Betriebs der manuellen Klimaanlage unter Umständen zu einer Erhöhung der Motorleerlaufdrehzahl kommen.

Climatronic (automatische Klimaanlage)



Abb. 146 Bedienelemente vorn



Abb. 147
Bedienelemente hinten

📖 **Lesen und beachten Sie zuerst** **I** auf Seite 113.

Einzelne Funktionen lassen sich durch Drehen des Drehreglers oder Drücken der jeweiligen Taste einstellen bzw. einschalten » [Abb. 146](#).

- A** Anzeige der eingestellten Temperatur für die linke Seite
- B** Anzeige der eingestellten Temperatur für die rechte Seite
- C** Richtung des Luftaustritts einstellen » [Seite 117](#)
- D** Gebläsedrehzahl einstellen (die Einstellung wird durch die Anzahl der beleuchteten Kontrollleuchten im Drehregler dargestellt)
 - ▶ nach links drehen: Drehzahl verringern bis zum Ausschalten der Climatronic
 - ▶ nach rechts drehen: Drehzahl erhöhen
- E** Temperatur für die linke Seite (ggf. für beide Seiten) einstellen¹⁾
 - ▶ | Temperatur senken / | Temperatur erhöhen
- F** Temperatur für die rechte Seite (ggf. für beide Seiten) einstellen²⁾
 - ▶ | Temperatur senken / | Temperatur erhöhen
- G** Je nach Ausstattung:
 - ▶ Standheizung und -lüftung ein-/ausschalten » [Seite 119](#)
 - ▶ **REST** Restwärmefunktion ein-/ausschalten » [Seite 115](#)
- H** Innenraumtemperatursensor
- I** Anzeige der eingestellten Temperatur hinten » [Abb. 147](#)
- J** Temperatur hinten einstellen - die Deaktivierung/Aktivierung der Tasten ist durch Drücken der Taste **MENU** auf der Climatronic → durch Antippen der Funktionsflächen / im Infotainmentbildschirm möglich.
 - ▶ - Temperatur senken / - Temperatur erhöhen

¹⁾ Gilt für Fahrzeuge mit Linkslenkung.

²⁾ Gilt für Fahrzeuge mit Rechtslenkung.

Umluftbetrieb ein-/ausschalten » [Seite 117](#)

MAX Intensiven Luftstrom auf die Frontscheibe ein-/ausschalten (beim Einschalten wird auch der Luftstrom auf die Scheiben und A/C eingeschaltet)

Heckscheibenbeheizung ein-/ausschalten » [Seite 76](#)

Frontscheibenbeheizung ein-/ausschalten » [Seite 76](#)

MENU Climatronic im Infotainment einstellen (bei einigen Funktionen auch bedienen)

SYNC Temperatur im gesamten Fahrzeuginnenraum entsprechend der Temperatureinstellung auf der Fahrerseite synchronisieren

AUTO Automatikbetrieb einschalten » [Seite 116](#)

A/C Kühlanlage ein-/ausschalten

Wenn die Funktion eingeschaltet ist, leuchtet innerhalb bzw. unterhalb der Taste eine Kontrollleuchte.

Temperatur einstellen

Die Temperatur kann auf dem Climatronic-Bedienteil oder im Infotainment eingestellt werden » [Seite 116](#). Im Bereich von 16 °C bis 29,5 °C erfolgt eine automatische Temperaturregelung.

Bei einer Temperatureinstellung unter 16 °C leuchtet in der Temperaturanzeige **L0** auf, die Climatronic funktioniert mit **maximaler Kühlleistung**.

Bei einer Temperatureinstellung über 29,5 °C leuchtet in der Temperaturanzeige **H1** auf, die Climatronic funktioniert mit **maximaler Heizleistung**.

Restwärmefunktion REST

Nach dem Ausschalten der Zündung wird die Motorrestwärme zur Wärmehaltung im Fahrzeuginnenraum genutzt. Die Funktion kann nur bei ausgeschalteter Zündung innerhalb von 30 Minuten nach dem Abstellen des Motors eingeschaltet werden. Die Funktion wird ungefähr nach 30 Minuten oder bei geringem Ladezustand der Fahrzeugbatterie ausgeschaltet.

! VORSICHT

Den Innenraumtemperatursensor **H** » [Abb. 146](#) nicht überdecken - die Funktion der Climatronic könnte beeinträchtigt werden. ▶

i Hinweis

- Um einen ausreichenden Wärmekomfort zu gewährleisten, kann es während des Betriebs der Climatronic unter Umständen zu einer Erhöhung der Motor-leerlaufdrehzahl kommen.
- Die Einstellung der Climatronic wird im aktiven Benutzerkonto der Personalisierung gespeichert » [Seite 52](#).

Climatronic im Infotainment bedienen



Abb. 148
Infotainment Columbus,
Amundsen, Bolero: Hauptmenü
Climatronic



Abb. 149
Infotainment Swing: Hauptmenü
Climatronic

Lesen und beachten Sie zuerst auf Seite 113.

› Zur Anzeige des **Hauptmenüs** die Taste **MENU** auf dem Climatronic-Bedienteil drücken.

Funktionsflächen und Bildschirmanzeige » [Abb. 148](#) bzw. » [Abb. 149](#)

- A** Anzeige der aktuellen Betriebsart (bzw. Einstellung der Betriebsart) der Climatronic
- B** Einstellung der gewünschten Temperatur vorn - linke Seite
- C** Einstellung der gewünschten Temperatur vorn - rechte Seite
- D** Einstellung der Betriebsleistung im **AUTO**-Betrieb

- E** Ein-/Ausschalten und Einstellen der Gebläsedrehzahl, Kühlanlage, Luftverteilung sowie des Umluftbetriebs^{a)}
- F** Einstellung der gewünschten Temperatur hinten
- Farbliche Darstellung des Luftstroms aus den Luftaustrittsdüsen (blaue Farbe - Temperaturverringering/ rote Farbe - Temperaturerhöhung)
- OFF/ON** Ein-/Ausschalten der Climatronic
- SYNC** Ein-/Ausschalten der Temperatursynchronisation im gesamten Fahrzeuginnenraum entsprechend der Temperatureinstellung auf der Fahrerseite^{a)}
- Verriegelung/Entriegelung der Temperatureinstellung sowie der Heizleistung der Rücksitzheizung mittels der Tasten hinten^{a)}
- Einstellung der Standheizung und -lüftung
- Ein-/Ausschalten der Frontscheibenbeheizung^{a)}
- Ein-/Ausschalten der Lenkradheizung
- Weitere Einstellungen der Climatronic

^{a)} Bei eingeschalteter Funktion ist das Symbol in der Funktionsfläche orange.

Weitere Einstellungen der Climatronic

Die Taste **MENU** auf dem Climatronic-Bedienteil drücken → die Funktionsfläche im Infotainmentbildschirm antippen.

- **Klimaprofil** - Einstellung der Betriebsleistung im **AUTO**-Betrieb (gilt für das Infotainment Swing)
- **Umluft automatisch** - Ein-/Ausschalten des automatischen Umluftbetriebs
- **Zuheizer automatisch** - Ein-/Ausschalten der schnellen Innenraumerwärmung
- **Frontscheibenheizung automatisch** - Aktivierung/Deaktivierung der automatischen Frontscheibenbeheizung

Climatronic - Automatikbetrieb

Lesen und beachten Sie zuerst auf Seite 113.

Der Automatikbetrieb dient dazu, die Temperatur konstant zu halten und die Fensterscheiben im Fahrzeuginnenraum zu entfeuchten.

- › Zum **Einschalten** die Taste **AUTO** » [Abb. 146](#) auf Seite 114 drücken.
- › Zum **Ausschalten** eine beliebige Taste für die Luftverteilung drücken oder die Gebläsedrehzahl ändern. Die Temperaturregelung wird jedoch fortgesetzt.

Bei langem Drücken der Taste **AUTO** wird **SYNC** automatisch eingeschaltet.

Betriebsarten

Der Automatikbetrieb arbeitet in drei Betriebsarten - mäßig, mittel, intensiv. Die Einstellung der einzelnen Betriebsarten erfolgt über die Funktionsfläche **D**
» Abb. 148 auf Seite 116 bzw. » Abb. 149 auf Seite 116.

Nach dem Einschalten des Automatikbetriebs arbeitet die Climatronic in der zuletzt gewählten Betriebsart. Die aktuell gewählte Betriebsart wird im Infotainmentbildschirm angezeigt.

Umluftbetrieb

📖 **Lesen und beachten Sie zuerst** **!** auf Seite 113.

Im Umluftbetrieb wird verhindert, dass verunreinigte Außenluft in den Fahrzeuginnenraum gelangt. Im Umluftbetrieb wird die Luft aus dem Fahrzeuginnenraum angesaugt und wieder in den Innenraum geleitet.

- Zum **Einschalten** die Taste drücken. Die Kontrollleuchte unterhalb der Taste leuchtet auf.
- Zum **Ausschalten** die Taste erneut drücken. Die Kontrollleuchte unterhalb der Taste erlischt.

Heizung und manuelle Klimaanlage

Wenn bei eingeschaltetem Umluftbetrieb der Luftverteilungsregler in die Stellung gestellt wird, dann wird der Umluftbetrieb ausgeschaltet. Durch Drücken der Taste kann der Umluftbetrieb auch in dieser Stellung wieder eingeschaltet werden.

Wird bei eingeschalteter Kühlanlage (Taste **A/C**) der Temperaturregler nach links „eingeschlagen“, dann wird der Umluftbetrieb eingeschaltet.

Climatronic

Die Climatronic kann über einen Sensor verfügen, der bei erhöhter Schadstoffkonzentration in der angesaugten Luft den Umluftbetrieb automatisch einschaltet.

Wenn die Schadstoffkonzentration auf das normale Niveau sinkt, wird der Umluftbetrieb automatisch ausgeschaltet.

Das automatische Ein-/Ausschalten des Umluftbetriebs kann durch Drücken der Taste **MENU** auf der Climatronic und durch anschließendes Antippen der Funktionsflächen → **Umluft automatisch** im Infotainmentbildschirm eingestellt werden. Das automatische Ein-/Ausschalten funktioniert bei einer Temperatur über 2 °C.

Eine Abschaltung des Umluftbetriebs erfolgt beim Drücken der Taste **AUTO**, ggf. automatisch in Abhängigkeit von den Feuchtigkeitsverhältnissen im Fahrzeuginnenraum.

! ACHTUNG

Den Umluftbetrieb nicht über einen längeren Zeitraum eingeschaltet lassen, denn es erfolgt keine Frischluftzufuhr von außen. Die „verbrauchte“ Luft kann Fahrer und Mitfahrer ermüden, die Aufmerksamkeit mindern und ggf. zum Beschlagen der Scheiben führen. Sobald die Fensterscheiben beschlagen, den Umluftbetrieb sofort ausschalten - es besteht Unfallgefahr!

! VORSICHT

Wir empfehlen, bei eingeschaltetem Umluftbetrieb im Fahrzeug nicht zu rauchen. Der aus dem Innenraum angesaugte Rauch lagert sich am Verdampfer der Klimaanlage ab. Das führt während des Betriebs der Klimaanlage zur dauerhaften Geruchsbelästigung, die nur mit großem Aufwand und hohen Kosten (Verdampfer austauschen) beseitigt werden kann.

Luftaustrittsdüsen



Abb. 150 Luftaustrittsdüsen vorn



Abb. 151 Luftaustrittsdüsen hinten

📖 **Lesen und beachten Sie zuerst ! auf Seite 113.**

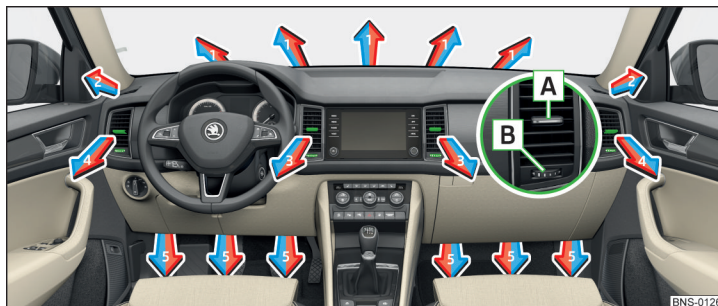
Bei den Luftaustrittsdüsen **3, 4** » Abb. 150 und **6** » Abb. 151 kann die Luftströmungsrichtung geändert und die Düsen können auch einzeln geöffnet und geschlossen werden.

Die Einstellung der Luftstromrichtung erfolgt durch das Verschieben des Verstellelements **A** » Abb. 150 bzw. » Abb. 151 in gewünschter Richtung.

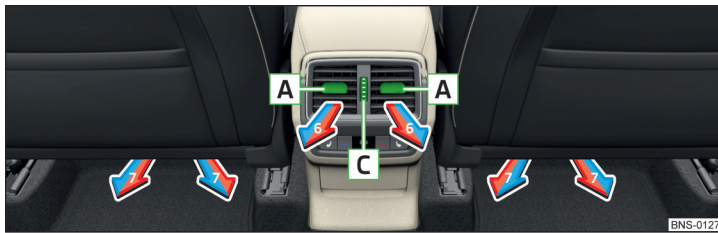
Öffnen

- › Den Regler **B** » Abb. 150 nach rechts drehen.
- › Den Regler **C** » Abb. 151 nach oben drehen.

Schließen

- › Den Regler **B** » Abb. 150 nach links drehen.
- › Den Regler **C** » Abb. 151 nach unten drehen.

Je nach Einstellung der Luftverteilung tritt der Luftstrom aus den folgenden Luftaustrittsdüsen aus.

Richtung des Luftaustritts einstellen	Luftaustrittsdüsen » Abb. 150 und » Abb. 151
	1, 2, 4
	1, 2, 4, 5, 7
	3, 4, 6
	4, 5, 7
	3, 4, 5, 6, 7

! VORSICHT

Die Luftaustrittsdüsen nicht abdecken - die Luftverteilung könnte beeinträchtigt werden.

Zusatzheizung (Standheizung und -lüftung)

📖 Einleitung zum Thema

Die **Standheizung** erwärmt den Fahrzeuginnenraum sowie den Motor. Für die Erwärmung wird Kraftstoff aus dem Kraftstoffbehälter verbraucht.

Die **Standlüftung** ermöglicht es, bei ausgeschaltetem Motor Frischluft in den Fahrzeuginnenraum zu führen, wodurch die Innenraumtemperatur wirksam gesenkt wird (z. B. bei einem in der Sonne geparkten Fahrzeug).

Die Zusatzheizung (Standheizung und -lüftung) (nachstehend nur Standheizung) sorgt für die Erwärmung/Belüftung je nach Einstellung der Klimaanlage und der Luftaustrittsdüsen vor dem Ausschalten der Zündung.

! ACHTUNG

- Die Standheizung darf nie in geschlossenen Räumen (z. B. in Garagen) betrieben werden - es besteht Vergiftungsgefahr!
- Die Standheizung darf während des Tankens nicht laufen - es besteht Brandgefahr.
- Das Abgasrohr der Standheizung befindet sich an der Fahrzeugunterseite. Möchte man die Standheizung verwenden, dann ist das Fahrzeug nicht an Orten abzustellen, an denen die Abgase mit leicht entflammaren Materialien (z. B. trockenem Gras, Unterholz, Laub, verschüttetem Kraftstoff u. Ä.) in Kontakt kommen können - es besteht Brandgefahr.

! VORSICHT

Für die einwandfreie Funktion der Standheizung muss der Lufteinlass vor der Frontscheibe frei von z. B. Eis, Schnee oder Blättern sein.

i Hinweis

- Die Standheizung schaltet das Gebläse erst dann ein, wenn die Kühlmitteltemperatur 50 °C erreicht hat.
- Im Motorraum kann es während des Betriebs der Standheizung zur Wasserdampfbildung kommen.

Ein-/Ausschalten







Abb. 152 Taste für das Ein-/Ausschalten (Climatronic / manuelle Klimaanlage)

📖 Lesen und beachten Sie zuerst **!** und **!** auf Seite 118.

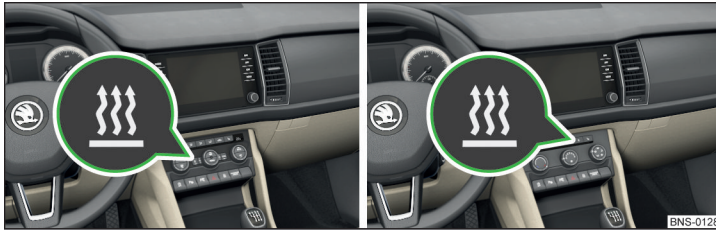
Funktionsvoraussetzungen der Standheizung.

- ✓ Der Ladezustand der Fahrzeugbatterie ist ausreichend.
- ✓ Der Kraftstoffvorrat ist ausreichend (im Kombi-Instrument leuchtet die Kontrollleuchte  nicht).

Manuelles Ein-/Ausschalten

- ▶ Mit der Taste  auf dem Bedienteil der Klimaanlage » Abb. 152.
- ▶ Mit der Taste  (einschalten) / OFF (ausschalten) auf der Funk-Fernbedienung.

Automatisches Ein-/Ausschalten

- ▶ Über eine eingestellte und aktivierte Vorwahlzeit im Infotainment.
- ▶ Entsprechend den Umgebungsverhältnissen.

Das Ausschalten der Standheizung erfolgt automatisch bei Kraftstoffmangel (die Kontrollleuchte  im Kombi-Instrument leuchtet auf).

Nach dem Ausschalten laufen die Kühlmittelpumpe sowie die Standheizung noch für eine kurze Zeit weiter, um den restlichen Kraftstoff in der Heizung zu verbrennen.

Automatisches Ein-/Ausschalten einstellen

Climatronic: auf der Climatronic die Taste **MENU** drücken → die Funktionsfläche  im Infotainmentbildschirm antippen. Es erfolgt die Anzeige der zuletzt eingestellten Betriebsart mit der Option, diese zu wechseln.

Manuelle Klimaanlage: am Infotainment die Taste **CAR** drücken → die Funktionsfläche  antippen.

Des Weiteren den Anweisungen im Infotainmentbildschirm folgen.

Bei aktiviertem automatischem Einschalten leuchtet nach dem Ausschalten der Zündung für 10 Sekunden die Kontrollleuchte in der Taste  auf » Abb. 152.

Bedienung im Infotainment





Abb. 153 Standheizung: Hauptmenü / Einstellung der Vorwahlzeit

📖 Lesen und beachten Sie zuerst **!** und **!** auf Seite 118.

Hauptmenü aufrufen

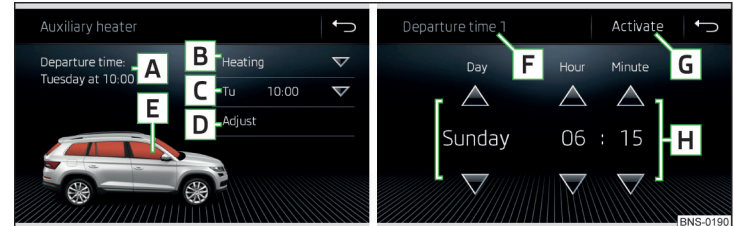
➤ Auf der Climatronic die Taste **MENU** drücken → die Funktionsfläche  im Infotainmentbildschirm antippen.

Oder bei Fahrzeugen mit manueller Klimaanlage:

➤ Am Infotainment die Taste **CAR** drücken → die Funktionsfläche  antippen.

Funktionsflächen und Bildschirmanzeige » Abb. 153

- A** Abfahrtszeit - Wochentag und Zeitpunkt, zu dem das Fahrzeug betriebsbereit sein soll
- B** Einstellung der Betriebsart (Heizen/Lüften)
- C** Liste der Vorwahlzeiten, Aktivierung/Deaktivierung der Vorwahlzeit
- D** Einstellung der Vorwahlzeit 1-3 und der Laufzeit (10-60 Minuten)
- E** Bei laufender Heizung werden die Fenster rot dargestellt / bei laufender Lüftung werden die Fenster blau dargestellt
- F** Aktuell angezeigte Vorwahlzeit
- G** Aktivierung der aktuell angezeigten Vorwahlzeit
- H** Einstellung der Abfahrtszeit: Tag, Stunde, Minute

Es kann immer nur eine eingestellte Vorwahlzeit aktiviert sein. Die aktivierte Vorwahlzeit wird nach dem automatischen Start wieder deaktiviert. Für den nächsten Start ist eine der Vorwahlzeiten zu aktivieren.

i Hinweis

- Bei der Auswahl des Tages in der Vorwahlzeit gibt es zwischen Sonntag und Montag eine Position ohne den angegebenen Tag. Wird diese Position ausgewählt, so wird das Fahrzeug zum gewählten Zeitpunkt betriebsbereit sein, unabhängig vom aktuellen Wochentag.
- Wird eine andere Zeit eingestellt, dann wird die aktivierte Vorwahlzeit automatisch deaktiviert. Die Vorwahlzeit ist erneut zu aktivieren.

Funk-Fernbedienung



Abb. 154
Funk-Fernbedienung

Lesen und beachten Sie zuerst und auf Seite 118.

Beschreibung der Funk-Fernbedienung » Abb. 154

A Kontrollleuchte

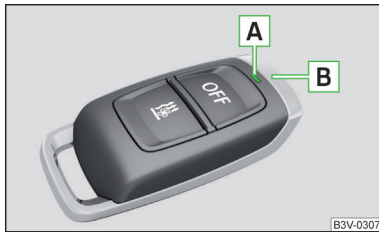
B Antenne

Standheizung einschalten

OFF Standheizung ausschalten

Zum Ein-/Ausschalten die Funk-Fernbedienung senkrecht, mit der Antenne **B** » **Abb. 154** nach oben, halten. Die Antenne darf nicht mit den Fingern oder der Handfläche überdeckt werden.

Die Standheizung kann mit der Funk-Fernbedienung nur dann ein-/ausgeschaltet werden, wenn der Abstand zwischen der Funk-Fernbedienung und dem Fahrzeug mindestens 2 m beträgt.

Anzeige Kontrollleuchte A	Bedeutung
Leuchtet 2 Sekunden grün.	Die Standheizung wurde eingeschaltet.
Leuchtet 2 Sekunden rot.	Die Standheizung wurde ausgeschaltet.
Blinkt 2 Sekunden langsam grün.	Das Einschaltsignal wurde nicht empfangen.
Blinkt 2 Sekunden schnell grün.	Die Standheizung ist gesperrt (z. B. weil der Tank fast leer ist oder ein Fehler in der Standheizung vorliegt).
Blinkt 2 Sekunden rot.	Das Ausschaltsignal wurde nicht empfangen.
Leuchtet 2 Sekunden orange, danach grün bzw. rot.	Die Batterie ist schwach, das Ein-/Ausschaltsignal wurde aber empfangen.
Leuchtet 2 Sekunden orange, blinkt danach grün bzw. rot.	Die Batterie ist schwach, das Ein-/Ausschaltsignal wurde nicht empfangen.
Blinkt 5 Sekunden orange.	Die Batterie ist entladen, das Ein-/Ausschaltsignal wurde nicht empfangen.

Die Batterie ersetzen » [Seite 315](#).

! VORSICHT

- Die Funk-Fernbedienung ist vor Nässe, starken Erschütterungen und direkter Sonneneinstrahlung zu schützen - anderenfalls besteht die Gefahr einer Beschädigung der Funk-Fernbedienung.
- Die Reichweite der Funk-Fernbedienung beträgt bei geladener Batterie einige hundert Meter (abhängig von Hindernissen zwischen der Funk-Fernbedienung und dem Fahrzeug, von Witterungsverhältnissen, vom Batteriezustand u. Ä.).

Online-Dienste ŠKODA Connect

Einleitende Informationen

Einleitung zum Thema

Die Online-Dienste ŠKODA Connect sind bereits ab Werk zu bestellen. Eine nachträgliche Montage sowie die Aktivierung der Online-Dienste ist nicht möglich.



Abb. 155 Etikett bei einem Fahrzeug mit den Care Connect-Diensten



Abb. 156
Internetseiten ŠKODA Connect

Die Online-Dienste ŠKODA Connect stellen eine Erweiterung der Fahrzeugfunktionen sowie des Infotainments dar und umfassen die folgenden Dienste.

- Care Connect » [Seite 122](#)
- Infotainment Online » [Seite 123](#)

Ein Fahrzeug mit den Care Connect-Diensten ist mit dem folgenden Etikett versehen » [Abb. 155](#).

Das Etikett weist darauf hin, dass das **Fahrzeug Informationen bezüglich Geschwindigkeit und Fahrzeugposition versendet**. Beim Fahrzeugverkauf oder -verleih ist der Besitzer bzw. der Verleiher verpflichtet, die Person, der das Fahrzeug verkauft oder verliehen wird, darüber zu unterrichten.

Für die **Nutzung der Online-Dienste** ist es erforderlich, auf den Internetseiten ŠKODA Connect Portal ein Benutzerprofil zu erstellen und in diesem das Fahrzeug zu registrieren.

Aktuelle **Bedingungen für die Nutzung der Online-Dienste** ŠKODA Connect inkl. „Erklärung zum Schutz personenbezogener Daten“ sind dem Benutzerprofil auf den Internetseiten ŠKODA Connect Portal zu entnehmen.

Der Zugriff auf das ŠKODA Connect Portal, Informationen zu den Online-Diensten und verfügbaren Anwendungen u. Ä., sind den ŠKODA-Internetseiten zu entnehmen. Diese können durch das Einlesen des QR-Codes » [Abb. 156](#) oder nach der Eingabe der folgenden Adresse in den Webbrowser geöffnet werden.

<http://go.skoda.eu/skoda-connect>

! VORSICHT

- In einigen Ländern können möglicherweise nicht alle ŠKODA Connect-Funktionen verfügbar sein. Nähere Informationen sind den ŠKODA-Internetseiten zu entnehmen.
- In einigen Ländern sind einige ŠKODA Connect-Funktionen ab einer bestimmten Geschwindigkeit nicht mehr auswählbar. Dies ist keine Fehlfunktion, sondern entspricht den Anforderungen der allgemein verbindlichen landesspezifischen gesetzlichen Bestimmungen.

i Hinweis

- Personenbezogene Kundendaten werden seitens ŠKODA AUTO im Einklang mit den Vorgaben der allgemein verbindlichen gesetzlichen Bestimmungen im Bereich des Schutzes personenbezogener Daten gesammelt, aufbewahrt und verarbeitet.
- Einige ŠKODA Connect-Dienste können Verweise auf Internetseiten oder Informationen Dritter (bspw. Kartendarstellung, Informationen bezüglich Kraftstoffpreisen) enthalten. ŠKODA AUTO ist kein Inhaber dieser Informationen und übernimmt für den dargestellten Inhalt sowie die Richtigkeit dieser Informationen keine Verantwortung.

Aktivierung der Online-Dienste

Aktivierungsbedingungen

- ✓ Die Zündung ist eingeschaltet.
- ✓ Das Infotainment ist über eine Datenverbindung mit dem Internet verbunden » [Seite 178](#).
- ✓ Das GPS-Signal ist verfügbar.

Für die **Aktivierung der Online-Dienste** ist im Infotainment die Eingabe eines im Benutzerprofil auf den Internetseiten ŠKODA Connect Portal generierten Aktivierungs-PIN-Codes erforderlich.

Gilt für das Infotainment Columbus, Amundsen, Bolero

► Die **Eingabe des Aktivierungs-PIN-Codes** erfolgt im Menü **MENU** →  → **ŠKODA Connect (Online-Dienste)** → **Registrierung**.

Gilt für das Infotainment Swing

► Die **Eingabe des Aktivierungs-PIN-Codes** erfolgt im Infotainment im Menü **SETUP** → **ŠKODA Connect (Online-Dienste)** → **Registrierung**.

► Nach der Eingabe des Aktivierungs-PIN-Codes die Aktivierung im Benutzerprofil auf den Internetseiten ŠKODA Connect Portal fertigstellen.

Care Connect-Dienste

Einleitung zum Thema

Die Care Connect-Dienste ermöglichen einen Info- / Pannen- / Notruf, die Übermittlung von Informationen bezüglich des Fahrzeugzustands an den gewählten Service-Partner oder die Steuerung einiger Fahrzeugfunktionen mittels der im Mobiltelefon installierten ŠKODA Connect-Anwendung.

Um die Care Connect-Dienste nutzen zu können, müssen folgende Bedingungen erfüllt sein.

- ✓ Die Registrierung im Benutzerprofil auf den Internetseiten ŠKODA Connect Portal ist erfolgt.
- ✓ Die Eingabe des Aktivierungs-PIN-Codes für die Online-Dienste im Infotainment ist erfolgt.
- ✓ Ein Mobilfunknetz ist verfügbar.

Info- / Pannen- / Notruf

Gilt nur für einige Länder.







Abb. 157
Kontrollleuchte und Info- / Pannen- / Notruftasten

Das Info- / Pannen- / Notrufsystem (nachstehend nur System) dient zum Verbindungsaufbau zu einer Info- / Pannen- oder Notrufnummer.

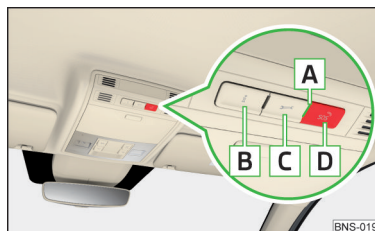
Nach dem Verbindungsaufbau erfolgt die Kommunikation mit der verbundenen Zentrale über den im Fahrzeug verbauten Lautsprecher und das Mikrofon.

Der Info- / Pannen- / Notruf ist gebührenfrei.

Kontrollleuchte und Systemtasten » [Abb. 157](#)

- A** Kontrollleuchte
- B**  - Verbindungsaufbau zur Inforufnummer
- C**  - Verbindungsaufbau zur Pannrufnummer im Pannenfall
- D**  - Verbindungsaufbau zur Notrufnummer » [Seite 15](#)

Verbindungsaufbau zur Info- / Pannrufnummer einleiten

► Die Taste **B** bzw. **C** » [Abb. 157](#) drücken (der Verbindungsaufbau kann durch erneutes Drücken der Taste **beendet** werden).

Inforuf

Der Inforuf kann bei Problemen mit den Online-Diensten oder für Informationen bezüglich der Produkte und Dienstleistungen der Marke ŠKODA genutzt werden.

Pannruf

Der Pannruf dient dem schnellen Verbindungsaufbau zur Pannrufnummer im Pannenfall.

Während des Pannrufs versendet das Fahrzeug Informationen bezüglich des Fahrzeugs sowie der Fahrzeugposition an den Pannendienst. Die Lösung Ihres Problems erfolgt dadurch schneller. ►

Die **Funktion des Systems** wird nach dem Einschalten der Zündung durch Aufleuchten der Kontrollleuchte  angezeigt » [Abb. 157](#).

- ▶ Bei funktionsfähigem System leuchtet die Kontrollleuchte grün.
- ▶ Bei einer Systemstörung leuchtet die Kontrollleuchte rot.

Infotainment Online-Dienste

Einleitung zum Thema

Gilt für das Infotainment Columbus, Amundsen.

Die Infotainment Online-Dienste stellen eine Erweiterung der Funktionen des mit dem Internet verbundenen Infotainments dar (bspw. um die Wettervorhersage, die Tankstellensuche mit Informationen bezüglich Kraftstoffpreisen u. Ä.).

Um die Infotainment Online-Dienste nutzen zu können, müssen folgende Bedingungen erfüllt sein.

- ✓ Die Registrierung im Benutzerprofil auf den Internetseiten ŠKODA Connect Portal ist erfolgt.
- ✓ Die Eingabe des Aktivierungs-PIN-Codes für die Online-Dienste im Infotainment ist erfolgt.
- ✓ Das Infotainment ist über eine Datenverbindung mit dem Internet verbunden » [Seite 178](#).











Hauptmenü



Abb. 158
Hauptmenü

Zur **Anzeige** des Hauptmenüs die Taste  drücken, dann die Funktionsfläche  antippen.

Hauptmenü » [Abb. 158](#)

-  Nachrichten aus den im Benutzerprofil auf den Internetseiten ŠKODA Connect Portal eingestellten RSS¹⁾-Kanälen
-  Online-Suche von Tankstellen mit Informationen bezüglich Kraftstoffpreisen » [Seite 190](#)
-  Online-Suche von Parkplätzen mit Informationen bezüglich freier Stellflächen » [Seite 190](#)
-  Wettervorhersage in der Nähe der Fahrzeugposition oder am Routenziel
-  Online-Zielsuche » [Seite 188](#)
-  Import der im Benutzerprofil auf den Internetseiten ŠKODA Connect Portal erstellten Ziele » [Seite 194](#)
-  Import der im Benutzerprofil auf den Internetseiten ŠKODA Connect Portal erstellten Routen » [Seite 203](#)
-  Online-Aktualisierung der Navigationsdaten (gilt für das Infotainment Columbus) und Import der Sonderzielkategorien » [Seite 186](#)
-  Bedingungen für die Nutzung der Online-Dienste
-  Einstellungen der Online-Dienste » [Seite 138](#)

¹⁾ RSS (Really Simple Syndication) - Format für einfache, strukturierte und sich häufig ändernde Webseiteninhalte.

! ACHTUNG

- Verwenden Sie das Infotainment nur so, dass Sie in jeder Verkehrssituation das Fahrzeug voll unter Kontrolle haben (z. B. während der Fahrt keine Textmitteilungen schreiben, das Telefon nicht koppeln oder verbinden, mit der Kontaktliste nicht arbeiten, keine Zieladresse eingeben, keine WLAN- oder SmartLink-Verbindung aufbauen u. Ä.) - anderenfalls besteht Unfallgefahr!
- Das Anschlusskabel des externen Geräts immer so verlegen, dass dieses Sie während der Fahrt in keiner Weise einschränkt.

! ACHTUNG

- Die Lautstärke so einstellen, dass akustische Signale von außen (z. B. Polizei-, Rettungs- und Feuerwehrfahrzeugen usw.) stets zu hören sind.
- Eine zu hoch eingestellte Lautstärke kann zu Gehörschäden führen!

! VORSICHT

In einigen Ländern sind einige Infotainmentfunktionen ab einer bestimmten Geschwindigkeit nicht mehr auswählbar. Dies ist keine Fehlfunktion, sondern entspricht den nationalen gesetzlichen Bestimmungen.

Mobiltelefone und Anwendungen



Abb. 159
QR-Code mit dem Verweis auf die Internetseiten für die Überprüfung der Kompatibilität der Geräte

BIT-0612

Die Verfügbarkeit einiger in dieser Betriebsanleitung beschriebener Funktionen hängt vom Typ des anzuschließenden Geräts sowie von den darin installierten Anwendungen ab.

Mobiltelefone

Auf den ŠKODA-Internetseiten kann überprüft werden, ob das Infotainment mit den ausgewählten zu testenden Mobiltelefonen kompatibel ist. Diese Überprüfung erfolgt durch das Einlesen des QR-Codes » Abb. 159 oder nach der Eingabe der folgenden Adresse in den Webbrowser.

<http://go.skoda.eu/compatibility>

Aufgrund der Vielzahl von Mobiltelefonen sowie der laufenden Weiterentwicklung dieser Geräte, kann die Gesellschaft ŠKODA AUTO die Kompatibilität mit dem Infotainment nicht immer vorbehaltlos gewährleisten. Es wird stets empfohlen, die Funktionsfähigkeit am zugehörigen Fahrzeug, unter Einbeziehung des ŠKODA Partners, vorher physisch zu überprüfen.

Es werden nur diejenigen Versionen der ausgewählten Telefone getestet und unterstützt, die aus dem offiziellen Vertriebsnetz stammen. Dasselbe gilt auch für deren Firmware und Software.

Die Funktionen des zu testenden Mobiltelefons können vom typgleichen Mobiltelefon in Abhängigkeit der Spezifikation für das jeweilige Land oder den konkreten Dienstleister abweichen.

Zum Testen wurden Mobiltelefone mit dem Betriebssystem und in der Version herangezogen, die zum Zeitpunkt dieser Tests verfügbar waren. Diesbezüglich ist nicht auszuschließen, dass der Funktionsumfang eines Mobiltelefons mit einer anderen Betriebssystemversion gegenüber dem des getesteten Mobiltelefons unterschiedlich sein kann.

Die Gesellschaft ŠKODA AUTO kann für durchgehende Änderungen seitens der Mobiltelefonhersteller sowie der Anwendungslieferanten keine Haftung übernehmen.

Die Gesellschaft ŠKODA AUTO kann für evtl. Schäden am Infotainment oder am Fahrzeug durch den Einsatz fehlerhafter oder rechtswidriger Anwendungen ggf. durch eine unsachgemäße oder unerlaubte Verwendung von Mobiltelefonen, keine Haftung übernehmen.

Anwendungen

In externen Geräten (bspw. Mobiltelefone, Tablets) können Anwendungen installiert werden, die es ermöglichen, zusätzliche Informationen im Infotainmentbildschirm anzuzeigen oder das Infotainment zu bedienen. ▶

Aufgrund der Vielzahl von Anwendungen sowie deren laufenden Weiterentwicklung, können die verfügbaren Anwendungen möglicherweise nicht in allen externen Geräten funktionsfähig sein. Die Gesellschaft ŠKODA AUTO kann für deren ordnungsgemäße Funktion keine Haftung übernehmen.

Anwendungen, deren Nutzung sowie die erforderliche Datenverbindung können gebührenpflichtig sein.

Der Umfang der verfügbaren Anwendungen und deren Funktionen ist vom Infotainmenttyp, sowie fahrzeug- und länderabhängig.

Die Funktion der mobilen Anwendungen kann durch die Qualität der Internetverbindung beeinflusst werden.

Einige Anwendungen sind von der Verfügbarkeit von Dienstleistungen abhängig, die durch Dritte bereitgestellt werden.

Infotainmentübersicht

Beschreibung - Infotainment Columbus

Gilt nicht für Südkorea.



Abb. 160 Infotainment Columbus

⏻ Drehregler für das Ein-/Ausstellen des Infotainments, Einstellen der Lautstärke

⊙ Drehregler für Aufrufe und Bestätigungen

1 RADIO - Menü *Radio* » Seite 147

2 MEDIA - Menü *Medien* » Seite 150

3 PHONE - Menü *Telefon* » Seite 163

4 VOICE - Sprachbedienung » Seite 131

5 NAV - Menü *Navigation* » Seite 185

6 APP - Menü *SmartLink* » Seite 179

7 CAR - Einstellungen der Fahrzeugsysteme » Seite 208

8 MENU - Übersicht der Infotainmentmenüs » Seite 130

9 Berührungsbildschirm » Seite 127

Beschreibung - Infotainment Amundsen



Abb. 161 Infotainment Amundsen

⏻ Drehregler für das Ein-/Ausstellen des Infotainments, Einstellen der Lautstärke

⊙ Drehregler für Aufrufe und Bestätigungen

1 RADIO - Menü *Radio* » Seite 147

2 MEDIA - Menü *Medien* » Seite 150

3 PHONE - Menü *Telefon* » Seite 163

4 VOICE - Sprachbedienung » Seite 131

5 NAV - Menü *Navigation* » Seite 185

6 APP - Menü *SmartLink* » Seite 179

7 CAR - Einstellungen der Fahrzeugsysteme » Seite 208

8 MENU - Übersicht der Infotainmentmenüs » Seite 130

9 Berührungsbildschirm » Seite 127

Beschreibung - Infotainment Bolero



Abb. 162 Infotainment Bolero

- ⏻ Drehregler für das Ein-/Ausschalten des Infotainments, Einstellen der Lautstärke
- ⊖ Drehregler für Aufrufe und Bestätigungen
- 1 **RADIO** - Menü *Radio* » Seite 147
- 2 **MEDIA** - Menü *Medien* » Seite 150
- 3 **PHONE** - Menü *Telefon* » Seite 163
- 4 **VOICE** - Sprachbedienung » Seite 131
- 5 **SETUP** - Infotainment-Einstellungen » Seite 135
- 6 **APP** - Menü *SmartLink* » Seite 179
- 7 **CAR** - Einstellungen der Fahrzeugsysteme » Seite 208
- 8 **MENU** - Übersicht der Infotainmentmenüs » Seite 130
- 9 Berührungsbildschirm » Seite 127

Beschreibung - Infotainment Swing



Abb. 163 Infotainment Swing

- ⏻ Drehregler für das Ein-/Ausschalten des Infotainments, Einstellen der Lautstärke
- ⊖ Drehregler für Aufrufe und Bestätigungen
- 1 **RADIO** - Menü *Radio* » Seite 147
- 2 **MEDIA** - Menü *Medien* » Seite 150
- 3 Je nach Ausstattung:
 - ▶ **PHONE** - Menü *Telefon* » Seite 163
 - ▶ **MUTE** - Stummschaltung
- 4 **SETUP** - Infotainment-Einstellungen » Seite 144
- 5 Je nach Ausstattung:
 - ▶ **APP/VO** - Menü *SmartLink* (drücken) / Ein-/Ausschalten der Sprachbedienung der Funktion *SmartLink* (halten) » Seite 179
 - ▶ **SOUND** - Klangeinstellungen » Seite 144
- 6 **CAR** - Einstellungen der Fahrzeugsysteme » Seite 208
- 7 Berührungsbildschirm » Seite 127
- 8 SD-Kartenschacht » Seite 154

Externes Modul

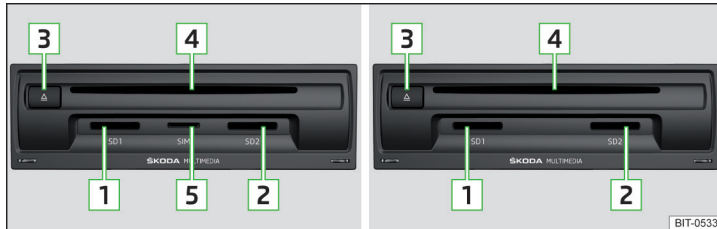

BIT-0533

Abb. 164 Externes Modul: Infotainment Columbus mit SIM-Kartenschacht / Infotainment Columbus ohne SIM-Kartenschacht



BIT-0476

Abb. 165 Externes Modul: Infotainment Bolero / Infotainment Amundsen

Das externe Modul befindet sich im Ablagefach auf der Beifahrerseite.

- 1 SD1-Kartenschacht
- 2 SD2-Kartenschacht
- 3  - CD/DVD-Auswurfaste
- 4 CD/DVD-Schacht
- 5 SIM-Kartenschacht

Berührungsbildschirm

Das Infotainment ist mit einem Berührungsbildschirm ausgestattet, der durch eine **leichte Fingerberührung** betätigt werden kann.

Die Helligkeitsstufe des Bildschirms kann eingestellt werden » [Seite 135](#).

! VORSICHT

- Der Bildschirm kann durch Fingerberührung mit angezogenem Handschuh bzw. durch die Berührung mit dem Fingernagel nicht betätigt werden.
- Zum Schutz des Bildschirms kann eine geeignete Schutzfolie für Berührungsbildschirme verwendet werden, welche die Funktionsfähigkeit nicht beeinträchtigt.
- Mit einem weichen Tuch und ggf. mit reinem Spiritus kann Schmutz vom Bildschirm entfernt werden.

Infotainmentbedienung

Infotainmentbedienung

Bedienungsprinzipien und Bildschirmbereiche



Abb. 166 Bildschirmbereiche / Bildschirmanzeige

Beschreibung der Bildschirmanzeige » Abb. 166

- A** Statuszeile mit Zeit- und Außentemperaturangaben sowie mit weiteren Informationen
- B** Informationen und Bedienung des aktuellen Menüs
- C** Funktionsflächen des aktuellen Menüs
- D** Bezeichnung des aktuellen Menüs
- E** Rückkehr zum übergeordneten Menü
- F** Schieberegler
- G** Menüpunkt mit „Checkbox“
 - ▶ - Funktion ist eingeschaltet
 - ▶ - Funktion ist ausgeschaltet
- H** ▼ Öffnen eines Untermenüs des Menüpunkts mit „Pop-up-Fenster“

Funktionsflächen

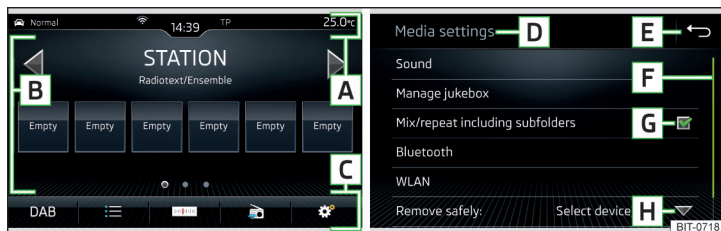
Die Bildschirmbereiche, die eine Funktion oder ein Menü bestätigen, werden „**Funktionsflächen**“ genannt.

- ▶ **Weißer Schrift** - die Fläche ist aktiv und somit auswählbar
- ▶ **Graue Schrift** - die Fläche ist inaktiv und somit nicht auswählbar
- ▶ **Grüne Umrahmung** - aktuell gewählte Fläche

Menü/Menüpunkt/Funktion auswählen

- ▶ Durch Fingerbewegung über den Bildschirm in gewünschter Richtung (gilt für das Infotainment Columbus, Amundsen, Bolero).
- ▶ Durch Drehen des Reglers ⌚.

Menü/Menüpunkt/Funktion bestätigen

- ▶ Durch Antippen der Funktionsfläche.
- ▶ Durch Drücken des Reglers ⌚.

Zum übergeordneten Menü zurückkehren

- ▶ Durch Antippen der Funktionsfläche ↶.
- ▶ Durch Antippen des Bildschirms außerhalb des „Pop-up-Fensters“.
- ▶ Durch Drücken der entsprechenden Taste neben dem Bildschirm (z. B. im Menü *Medien* durch Drücken der Taste **MEDIA**).

Menüpunkt/Funktionswert auswählen

- ▶ **⊙** - ausgewählter Menüpunkt/Funktionswert
- ▶ **○** - abgewählter Menüpunkt/Funktionswert

Wert einstellen

- ▶ Durch Antippen der Funktionsfläche ◀ oder ▶ im unteren Bildschirmbereich.
- ▶ Durch Berühren oder Fingerbewegung über die Skala.
- ▶ Durch Drehen des Reglers ⌚.

i Hinweis

Ausstattungsabhängig kann das Infotainment auch mittels der Tasten am rechten Bedienungshebel oder am Multifunktionslenkrad bedient werden. Weitere Informationen » [Seite 47](#).

Bedienung der Menüs



Abb. 167 Bedienung der Menüs

Bedienung der Menüs » Abb. 167

- A** ◀/▶ Vergrößerung/Verkleinerung des Menüfensters
- ◀/▶ Durchblättern der Menü-, Listeneinträge
- ☰/☲ Öffnen/Schließen des Menüfensters
- ✕ Schließen des Menüfensters

Alphanumerische Tastatur

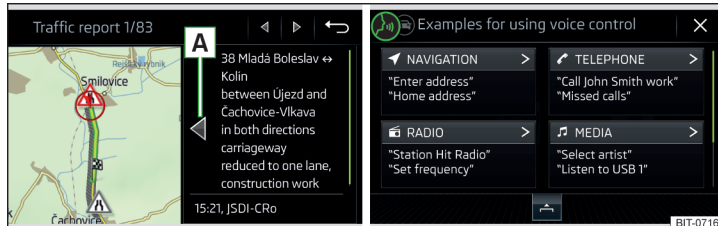

Abb. 168
Beispiel der Tastaturdarstellung

Die alphanumerische Tastatur dient zur Buchstaben-, Ziffern- und Zeicheneingabe.

Beschreibung der alphanumerischen Tastatur » Abb. 168

- A** Eingabezeile
- B** Kontextabhängig:
 - ▶ ↕ - Wechsel zu Großbuchstaben
 - ▶ §# - Wechsel zu Sonderzeichen
 - ▶ 123 - Wechsel zu Ziffern
- C** Kontextabhängig:
 - ▶ 123 - Wechsel zu Ziffern
 - ▶ ABC - Wechsel zu lateinischen Buchstaben
 - ▶ A6B - Wechsel zu kyrillischen Buchstaben
- ☰ Anzeige aufgesuchter Einträge (in der Funktionsfläche wird die Anzahl der aufgesuchten Einträge angezeigt)
- ✕ Löschen der eingegebenen Zeichen
- △ Durch Halten werden die Varianten des jeweiligen Buchstaben angezeigt.
- 🌐 Wechsel zwischen Tastaturen mit spezifischen Zeichen der gewählten Sprachen » Seite 136 bzw. » Seite 144
- Leerzeicheneingabe
- < Verschieben des Cursors innerhalb der Eingabezeile nach links

- > Verschieben des Cursors innerhalb der Eingabezeile nach rechts
- OK Bestätigung der eingegebenen Zeichen

Suche

Während der Zeicheneingabe erfolgt die Suche nach entsprechenden Einträgen.

Der zu suchende Eintrag (z. B. ein Telefonkontakt) ist einschließlich der Sonderzeichen (Diakritika) einzugeben.

Durch Antippen der Funktionsfläche ☰ wird eine Liste der entsprechenden Einträge geöffnet.

Infotainment ein-/ausschalten

- Zum **Ein-/Ausschalten** des Infotainments auf  drücken.

Automatisches Einschalten des Infotainments

Wurde das Infotainment vor dem Ausschalten der Zündung nicht mit dem Regler  ausgeschaltet, schaltet sich dieses nach dem Einschalten der Zündung automatisch ein.

Automatisches Ausschalten des Infotainments

Ist das Infotainment eingeschaltet und der Fahrzeugschlüssel wird aus dem Zündschloss gezogen, schaltet sich das Infotainment automatisch aus.

Ist das Fahrzeug mit dem Starterknopf ausgestattet, schaltet sich das Infotainment automatisch aus, nachdem der Motor abgestellt und die Fahrertür geöffnet wurde.

Bei ausgeschalteter Zündung schaltet sich das Infotainment ungefähr nach 30 Minuten automatisch aus.

Das Infotainment kann sich unter Umständen automatisch ausschalten. Das Infotainment informiert darüber mittels einer im Infotainmentbildschirm angezeigten Textmeldung.

Restart des Infotainments

Wenn das Infotainment nicht mehr reagiert (wenn dieses sozusagen „eingefriert“), kann dieses neu gestartet werden, indem  für länger als 10 s gedrückt gehalten wird.

Zeit und Datum im Standby-Modus anzeigen

Bei eingeschalteter Zündung und ausgeschaltetem Infotainment (Standby-Modus) besteht die Möglichkeit, die Zeit sowie das Datum im Infotainmentbildschirm anzuzeigen.

Die Anzeigart kann durch Fingerbewegung seitwärts über den Bildschirm geändert werden.

Gilt für das Infotainment Columbus, Amundsen, Bolero

► Zum Ein-/Ausschalten der Zeit- und Datumsanzeige die Taste **MENU** drücken, dann die Funktionsfläche **Bildschirm** → **Zeit anzeigen im Standby-Modus** antippen.

Gilt für das Infotainment Swing

► Zum Ein-/Ausschalten der Zeit- und Datumsanzeige die Taste **SETUP** drücken, dann die Funktionsfläche **Bildschirm** → **Zeit anzeigen im Standby-Modus** antippen.

Lautstärke einstellen

Jede Lautstärkeänderung wird im Bildschirm angezeigt.

- Um die **Lautstärke zu erhöhen**, den Regler **(+)** nach rechts drehen.
- Um die **Lautstärke zu verringern**, den Regler **(-)** nach links drehen.
- Zur **Stummschaltung** den Regler **(0)** nach links auf 0 stellen.
- **oder:** Die Taste **MUTE** drücken (gilt für das Infotainment Swing).

Bei erfolgter Stummschaltung erscheint im Bildschirm das Symbol

Erfolgte zum Zeitpunkt der Stummschaltung die Wiedergabe aus einer Quelle im Menü **Medien**, dann erfolgt eine Wiedergabeunterbrechung (Pause)¹⁾.

! VORSICHT

- Eine zu hoch eingestellte Lautstärke kann zu Tonresonanzen im Fahrzeug führen.
- Beim Wechseln oder Anschluss einer Audioquelle kann es zu plötzlichen Lautstärkeschwankungen kommen. Vor dem Wechsel oder Anschluss einer Audioquelle die Lautstärke reduzieren.

¹⁾ Gilt nicht für AUX.

Elektronische Sprachverstärkung für Fahrer und Beifahrer

Gilt für das Infotainment Columbus, Amundsen, Bolero.

Die elektronische Sprachverstärkung ermöglicht die Übertragung der Fahrer- und Beifahrerstimme an die Lautsprecher im Fond.

Die Lautstärke der Sprachverstärkung kann durch Drücken der Taste **MENU** und Antippen der Funktionsfläche **<1>** → **Elektronische Sprachverstärkung** eingestellt werden.

Infotainmentmenüs

Gilt für das Infotainment Columbus, Amundsen, Bolero.







Abb. 169
Übersicht der Infotainmentmenüs

► Zur **Anzeige der Übersicht der Infotainmentmenüs** die Taste **MENU** drücken.

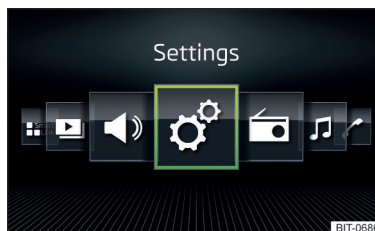
Übersicht der Infotainmentmenüs » Abb. 169

- Menü **Radio** » Seite 147
- Menü **Medien** » Seite 150
- Menü **Bilder** » Seite 158
- Klangeinstellungen » Seite 135
- Infotainment-Einstellungen
- Online-Dienste » Seite 121
- Einstellungen der Fahrzeugsysteme » Seite 208
- Liste der Verkehrsmeldungen (TMC) » Seite 206 (gilt für das Infotainment Columbus, Amundsen)
- Menü **Navigation** » Seite 185 (gilt für das Infotainment Columbus, Amundsen)



- ☞ Menü *Telefon* » Seite 163
 - ☞ Menü *Media Command* » Seite 161 (gilt für das Infotainment Amundsén)
 - ☞ Menü *SmartLink* » Seite 179
- Beim Anschluss eines unterstützten externen Geräts wird anstelle des Symbols  ein Symbol der konkreten Verbindung angezeigt
- ▶  - **Android Auto** » Seite 180
 - ▶  - **Apple CarPlay** » Seite 181
 - ▶  - **MirrorLink** » Seite 182

Konfigurationsassistent







Abb. 170
**Konfigurationsassistent: Anzei-
gebeispiel**

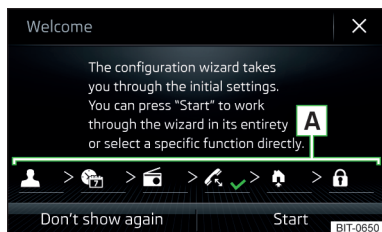

Der Konfigurationsassistent wird **automatisch angezeigt**, wenn es nach dem Einschalten des Infotainments mindestens zwei nicht eingestellte Menüpunkte gibt oder wenn ein neues Benutzerkonto der Personalisierung ausgewählt wurde.

Die **Deaktivierung** der automatischen Anzeige des Konfigurationsassistenten kann durch Antippen der Funktionsfläche **Nicht mehr anzeigen** erfolgen.

- ▶ Zur **manuellen Anzeige** im Infotainment Columbus, Amundsén, Bolero die Taste **MENU** drücken, dann die Funktionsfläche  → **Konfigurationsassistent** antippen.
- ▶ Zur **manuellen Anzeige** im Infotainment Swing die Taste **SETUP** drücken, dann die Funktionsfläche **Konfigurationsassistent** antippen.

Der Konfigurationsassistent ermöglicht es, die folgenden Menüpunkte nacheinander einzustellen.

-  Bezeichnung des Benutzerkontos der Personalisierung » Seite 52
-  Zeit- und Datumsformat
-  Abspeicherung der Radiosender mit dem aktuell stärksten Empfangssignal in die erste Speichergruppe jedes einzelnen Rundfunkbereichs

-  Kopplung und Verbindung eines Telefons mit dem Infotainment
-  Heimatadresse (gilt für das Infotainment Columbus, Amundsén)
-  Online-Dienste



Der eingestellte Menüpunkt ist mit dem Symbol  versehen.

Die Menüpunkte können durch Antippen der jeweiligen Funktionsfläche im Bereich **A** » Abb. 170 eingestellt werden.

Bedienung mittels einer Anwendung im externen Gerät

Gilt für das Infotainment Columbus, Amundsén.

Einige Infotainmentfunktionen können mittels einer Anwendung im unterstützten externen Gerät bedient werden.

- ▶ Im Infotainment die Datenübertragung aktivieren. Hierzu **MENU** drücken und anschließend  → **Datenübertragung mobile Geräte** → **Datenübertragung für ŠKODA-Apps aktivieren** antippen.
- ▶ Die Infotainmentbedienung mittels der Anwendung freigeben. Hierzu **MENU** drücken und anschließend  → **Datenübertragung mobile Geräte** → **Bedienung durch Apps** → **Bestätigen/Zulassen** antippen.
- ▶ Das Infotainment mit einem externen Gerät mittels WLAN verbinden » Seite 177.
- ▶ Im externen Gerät eine Anwendung für die Infotainmentbedienung (bspw. ŠKODA Media Command starten).

i Hinweis

Die Beschreibung der Infotainmentbedienung mittels ŠKODA Media Command ist Bestandteil der Anwendung.

Sprachbedienung

Einleitung zum Thema

Gilt für das Infotainment Columbus, Amundsén, Bolero.

Die Menüs Navigation, Telefon, Radio und Medien können mittels Sprachbefehlen bedient werden.

Die Sprachbedienung kann vom Fahrer sowie vom Beifahrer verwendet werden.

Funktionsbedingungen der Sprachbedienung

- ✓ Das Infotainment ist eingeschaltet.
- ✓ Es erfolgt kein Telefongespräch mittels eines mit dem Infotainment verbundenen Telefons.
- ✓ Die Einparkhilfe ist nicht aktiv.

Hinweise für die optimale Verständlichkeit der Sprachbefehle

- ▶ Mit der normalen Lautstärke sprechen, ohne Betonung und lange Sprechpausen.
- ▶ Eine schlechte Aussprache vermeiden.
- ▶ Die Türen und Fenster schließen, dadurch werden störende Einflüsse der Umgebung auf die Funktion der Sprachbedienung vermieden.
- ▶ Bei höherer Geschwindigkeit wird empfohlen, lauter zu sprechen, damit die Sprachbefehle nicht durch erhöhte Umgebungsgeräusche übertönt werden.
- ▶ Während der Sprachbedienung die Nebengeräusche im Fahrzeug (z. B. gleichzeitig sprechende Mitfahrer), begrenzen.

! ACHTUNG

Die Notrufnummer ist stets manuell zu wählen. Ihre Sprachbefehle können in Stresssituationen möglicherweise nicht erkannt werden. Die Telefonverbindung kann möglicherweise nicht aufgebaut werden oder der Verbindungsaufbau kann dementsprechend zu viel Zeit in Anspruch nehmen.

! VORSICHT

- Die Meldungen werden vom Infotainment generiert. Es kann nicht immer die einwandfreie Verständlichkeit (z. B. Straßen- oder Stadtnamen) gewährleistet werden.
- Für einige Infotainmentsprachen steht keine Sprachbedienung zur Verfügung. Auf diese Tatsache weist das Infotainment durch eine Textmeldung hin, die nach der Einstellung der Infotainmentsprache im Bildschirm angezeigt wird.

i Hinweis

Während der Sprachbedienung werden keine Navigationsansagen sowie Verkehrsdurchsagen wiedergegeben.

Sprachbedienung ein-/ausschalten



Abb. 171
Sprachbedienung: Hauptmenü

Einschalten

- ▶ Die Taste **VOICE** am Infotainment **oder** die Taste **☞** am Multifunktionslenkrad drücken.

Es wird das **Hauptmenü** angezeigt » [Abb. 171](#).

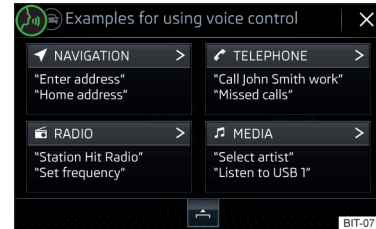
Ausschalten

- ▶ Zweimal die Taste **VOICE** am Infotainment **oder** zweimal die Taste **☞** am Multifunktionslenkrad drücken.
- ▶ **oder:** Den Sprachbefehl „**Sprachbedienung beenden**“ aussprechen.

Bedienungsprinzip







Abb. 172
Beispiel der Bildschirmanzeige

Im Hauptmenü der Sprachbedienung » [Abb. 171 auf Seite 132](#) befinden sich grundlegende Sprachbefehle zu den einzelnen Menüs.

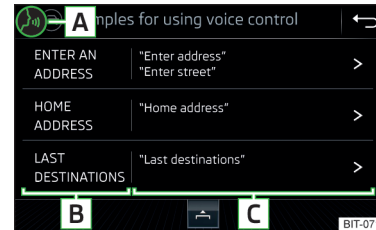
Weitere Sprachbefehle werden angezeigt, indem die jeweilige Funktionsfläche angeippt ggf. der Name des jeweiligen Befehls (bspw. Navigation) ausgesprochen wird. Im Bildschirm wird Folgendes angezeigt » [Abb. 172](#).

A Kontextabhängig:

- ▶  Das System wartet auf einen Sprachbefehl
- ▶  Das System erkennt einen Sprachbefehl
- ▶  Das System spielt eine Meldung ab
- ▶  Die Sprachbefehleingabe ist gestoppt

B Verfügbare Listeneinträge

C Mögliche Sprachbefehle

> Anzeige weiterer möglicher Sprachbefehle



Sprachbefehle, die ausgesprochen werden können, werden in „Anführungszeichen“ angegeben.



i Hinweis

Die Anzeige der Sprachbedienungssymbole **A** » **Abb. 172** erfolgt ausstattungsabhängig auch im Display des Kombi-Instruments.

Sprachbefehle

Eingeben

Die Sprachbefehle sind nur dann auszusprechen, wenn im Infotainmentbildschirm das Symbol  angezeigt wird und der Eingabeton völlig verklungen ist. Der Eingabeton kann ein-/ausgeschaltet werden. Hierzu  drücken und anschließend  → **Sprachbedienung** antippen.

Solange das Infotainment eine Meldung abspielt, ist es nicht nötig, das Ende der Meldungswiedergabe abzuwarten. Die Infotainmentmeldung kann durch Drücken der Taste  oder der Taste  am Multifunktionslenkrad beendet werden. Anschließend kann ein Sprachbefehl ausgesprochen werden. Die Sprachbedienung wird hiermit deutlich schneller.

Stoppen

Dadurch kann mehr Zeit für die Sprachbefehleingabe gewonnen werden.

Der Vorgang für die Sprachbefehleingabe kann durch Drehen des Reglers  gestoppt werden.

Beim Stoppen wechselt das Symbol von  auf .

Wiederherstellen



Der Vorgang für die Sprachbefehleingabe kann auf eine der folgenden Arten wiederhergestellt werden.

- ▶ Durch Antippen der Funktionsfläche .
- ▶ Durch Drücken der Taste  am Infotainment.
- ▶ Durch Drücken der Taste  am Multifunktionslenkrad.

Nichtererkennung eines Sprachbefehls

Wird ein Sprachbefehl vom Infotainment dreimal hintereinander nicht erkannt, dann wird die Sprachbedienung gestoppt.

Korrektur einer Sprachbefehleingabe

Ein Sprachbefehl kann korrigiert, geändert oder neu eingegeben werden, indem die Taste  oder die Taste  am Multifunktionslenkrad betätigt wird. Dies ist jedoch nur dann möglich, solange das Symbol  im Bildschirm angezeigt wird.

Es muss also nicht der Zeitpunkt abgewartet werden, zu dem der Sprachbefehl vom Infotainment erkannt wird.

Sprachbefehle, die während der Sprachbedienung jederzeit anwendbar sind

Sprachbefehl	Funktion
„Zurück“	Zum vorhergehenden Menü zurückkehren
„Hilfe“	Mögliche Sprachbefehle wiedergeben und anzeigen

Sprachbefehle, die während der Durchblätterung der Listeneinträge anwendbar sind

Sprachbefehl	Funktion
„Nächste Seite“	Menü/Liste/Verzeichnis durchblättern
„Vorherige Seite“	
„Erste Seite“	
„Letzte Seite“	

Ergänzende Informationen

Navigation - gilt für das Infotainment Columbus

Stimmt die eingestellte Infotainmentsprache mit der Sprache des bei der Zieleingabe aktuell eingestellten Landes überein, dann kann die Zieladresse **in einem Schritt** eingegeben werden. ▶

Es kann der Sprachbefehl „**Navigieren**“ und sofort die Stadt, die Straße und die Hausnummer (sofern diese in den Navigationsdaten enthalten ist), das Sonderziel (POI) oder ein Kontakt mit der vorab gespeicherten Adresse, ausgesprochen werden.

Navigation - gilt für das Infotainment Amundsen

Für die Zieleingabe ist es erforderlich, zuerst „**Adresse eingeben**“ auszusprechen und anschließend den Anweisungen des Infotainments zu folgen.

Es kann die Hausnummer ggf. ein weiterer Adresszusatz in Form einer Zahl ausgesprochen werden. Sollte die Hausnummer ggf. der weitere Adresszusatz in der eingegebenen Straße vorhanden sein, bietet das Infotainment anschließend die gefundenen Nummernkombinationen an.

Die Zieleingabe mittels des Sprachbefehls ist nicht möglich, sofern das einzugebende Ziel sich in einem Land befindet, für dessen Sprache keine Sprachbedienung zur Verfügung steht.

Navigation - aktivierte Online-Dienste

Bei aktivierten Online-Diensten ŠKODA Connect » [Seite 121](#) ist eine Sonderzielsuche auch online durch Aussprechen des Sprachbefehls „**Online Sonderziel suchen**“ möglich.

Radio

Damit ein Radiosender mittels des Sprachbefehls auswählbar ist, muss der Sender in der Liste verfügbarer Sender » [Seite 148](#) oder in der Speicherliste » [Seite 149](#) gespeichert sein.

Aktualisierung der Infotainment-Software





Die Software-Aktualisierung sorgt für die optimale Funktion des Infotainments (bspw. Kompatibilität mit neuen Telefonen).

Aktuelle Informationen zur verfügbaren Software-Version des Infotainments sind den ŠKODA-Internetseiten zu entnehmen. Dies erfolgt durch das Einlesen des QR-Codes » [Abb. 173](#) oder nach der Eingabe der folgenden Adresse in den Webbrowser.

<http://go.skoda.eu/updateportal>

Gilt für das Infotainment Columbus, Amundsen, Bolero

- ▶ Zur **Ermittlung der Software-Version** die Taste **MENU** drücken, dann die Funktionsfläche  → **Systeminformationen** antippen.
- ▶ Zum **Start der Software-Aktualisierung** die Taste **MENU** drücken, dann die Funktionsfläche  → **Systeminformationen** → **Software aktualisieren** antippen.

Gilt für das Infotainment Swing

- ▶ Zur **Ermittlung der Software-Version** die Taste **SETUP** drücken, dann die Funktionsfläche **Systeminformationen** antippen.
- ▶ Zum **Start der Software-Aktualisierung** die Taste **SETUP** drücken, dann die Funktionsfläche **Systeminformationen** → **Software aktualisieren** antippen.

Infotainment-Einstellungen - Columbus, Amundsen, Bolero

Infotainment-Systemeinstellungen

Klangeinstellungen

› Die Taste **MENU** drücken, dann die Funktionsfläche  antippen.

- **Lautstärke** - Lautstärkeeinstellung
 - **Meldung** - Lautstärkeeinstellung der Verkehrsfunkmeldungen (TP)
 - **Navigationsansagen** - Lautstärkeeinstellung der Navigationsansagen
 - **Sprachbedienung** - Lautstärkeeinstellung der Sprachausgabe
 - **Maximale Einschalllautstärke** - Einstellung der maximalen Lautstärke beim Einschalten des Infotainments
 - **Lautstärkeanpassung** - Einstellung der Lautstärkenerhöhung bei Geschwindigkeitserhöhung
 - **AUX-Lautstärke:** - Lautstärkeeinstellung des über AUX angeschlossenen Geräts
 - **Leise** - niedrige Lautstärke
 - **Mittel** - mittlere Lautstärke
 - **Laut** - hohe Lautstärke
 - **Bluetooth-Audio:** - Lautstärkeeinstellung des über das Bluetooth®-Audioprofil angeschlossenen Geräts
 - **Entertainmentabsenkung (Einparken)** - Absenkung der Audiolautstärke (z. B. Radiolautstärke) bei aktivierter Einparkhilfe
 - **Entertainmentabsenkung (Nav.ansagen)** - Absenkung der Audiolautstärke (z. B. Radiolautstärke) bei einer Navigationsansage
- **Elektronische Sprachverstärkung** - Lautstärkeeinstellung der Sprachverstärkung für Fahrer und Beifahrer an die Lautsprecher im Fond
- **Tiefen - Mitten - Höhen** - Einstellung des Equalizers
- **Balance - Fader** - Einstellung des Klangschwerpunkts zwischen links und rechts, vorn und hinten
- **CANTON Equalizer** - Einstellung des Equalizers
 - **Individuell** - Einstellung von Höhen, Mitten und Tiefen
 - **Profil** - Einstellung des Profils (z. B. **Rock**, **Klassik** usw.)
- **CANTON Optimierung** - Einstellung der Raumoptimierung des Klangs
 - **Alle** - für den gesamten Fahrzeuginnenraum optimierte Einstellung
 - **Vorne** - für die Vordersitze optimierte Einstellung
 - **Fahrer** - für den Fahrer optimierte Einstellung

- **CANTON Surround** - Einstellung des Raumklangniveaus („-9“ Stereo / „+9“ voller Surround)
- **Subwoofer** - Einstellung der Basstönerlautstärke
- **Sound-Fokus** - Einstellung der Raumoptimierung des Klangs
 - **Alle** - für den gesamten Fahrzeuginnenraum optimierte Einstellung
 - **Fahrer** - für den Fahrer optimierte Einstellung
- **Touchscreen-Ton** - Ein-/Ausschalten des akustischen Signals bei Bildschirmberührung
- **Keine Navigationsansagen bei Anruf** - Aus-/Einschalten der Navigationsansagen während eines Telefongesprächs (gilt nicht für das Infotainment Bolero)

Bildschirmeinstellungen

› Die Taste **MENU** drücken, dann die Funktionsfläche  → **Bildschirm** antippen.

- **Bildschirm aus (in 10 s)** - Aktivierung/Deaktivierung der automatischen Displayabschaltung
- **Helligkeitsstufe:** - Einstellung der Helligkeitsstufe des Bildschirms
- **Touchscreen-Ton** - Ein-/Ausschalten des akustischen Signals bei Bildschirmberührung
- **Menütasten-Ton** - Ein-/Ausschalten des akustischen Signals beim Drücken einer Taste neben dem Bildschirm
- **Annäherungssensorik** - Ein-/Ausschalten der Annäherungssensoren (bei eingeschalteter Funktion wird z. B. im Hauptmenü *Navigation* bei der Annäherung eines Fingers an den Bildschirm die untere Leiste mit Funktionsflächen eingeblendet)
- **Zeit anzeigen im Standby-Modus** - Zeit- und Datumsanzeige im Bildschirm bei eingeschalteter Zündung und ausgeschaltetem Infotainment

Zeit- und Datumseinstellungen

› Die Taste **MENU** drücken, dann die Funktionsfläche  → **Zeit und Datum** antippen.

- **Zeitquelle:** - Einstellungen der Zeitquelle: manuell/GPS (gilt für das Infotainment Columbus, Amundsen)
- **Zeit:** - Zeiteinstellungen
- **Sommerzeit** - Ein-/Ausschalten der Sommerzeit
- **Sommerzeit automatisch einstellen** - Ein-/Ausschalten des automatischen Sommerzeitwechsels
- **Zeitzone:** - Wahl der Zeitzone
- **Zeitformat:** - Einstellung des Zeitformats

- **Datum:** - Datumeinstellungen
- **Datumsformat:** - Einstellung des Datumsformats

Einstellung der Infotainmentsprache

- › Die Taste **MENU** drücken, dann die Funktionsfläche  → **Sprache/Language** antippen.
- › Die Infotainmentsprache auswählen.

Bei einigen Sprachen wird nach der Auswahl die Funktionsfläche **Weiblich** bzw. **Männlich** für die Wahl der Stimme für die Infotainmentansagen angezeigt.

i Hinweis

- Das Infotainment weist durch eine Meldung im Bildschirm darauf hin, wenn eine Sprache gewählt wird, welche keine Sprachbedienung unterstützt.
- Die Meldungen werden vom Infotainment generiert. Es kann nicht immer die einwandfreie Verständlichkeit (z. B. Straßen- oder Stadtnamen) gewährleistet werden.

Einstellung der zusätzlichen Tastatursprachen

- › Die Taste **MENU** drücken, dann die Funktionsfläche  → **Zusätzliche Tastatursprachen** antippen.

In diesem Menü kann ein Tastatursprachenset hinzugefügt werden, um hiermit die Eingabe von Zeichen einer anderen als der aktuell eingestellten Sprache zu ermöglichen (Funktionsfläche .

Einstellungen der Einheiten

- › Die Taste **MENU** drücken, dann die Funktionsfläche  → **Einheiten** antippen.
- **Entfernung:** - Entfernungseinheiten
- **Geschwindigkeit:** - Geschwindigkeitseinheiten
- **Temperatur:** - Temperatureinheiten
- **Volumen:** - Volumeneinheiten
- **Verbrauch:** - Verbrauchseinheiten
- **Druck:** - Druckeinheiten für Reifendruck

Einstellung der Datenübertragung

Die eingeschaltete Datenübertragung ermöglicht die Datenübertragung zwischen dem Infotainment und einem externen Gerät (bspw. die Anwendung ŠKODA One App) oder die Bedienung einiger Infotainmentfunktionen mittels der Anwendungen des externen Geräts (bspw. ŠKODA Media Command).

- › Die Taste **MENU** drücken, dann die Funktionsfläche  → **Datenübertragung mobile Geräte** antippen.
- **Datenübertragung für ŠKODA-Apps aktivieren** - Ein-/Ausschalten der Datenübertragung
- **Bedienung durch Apps:** - Einstellung der Infotainmentbedienung mittels der Anwendungen des externen Geräts (gilt für das Infotainment Columbus, Amundsen)
 - **Deaktivieren** - Deaktivierung der Infotainmentbedienung über ein externes Gerät
 - **Bestätigen** - Infotainmentbedienung mit erforderlicher Bestätigung
 - **Zulassen** - Infotainmentbedienung ohne erforderliche Bestätigung

Einstellungen der Sprachbedienung

- › Die Taste **MENU** drücken, dann die Funktionsfläche  → **Sprachbedienung** antippen.
- **Beispiel-Kommandos (Infotainment-Syst.)** - Ein-/Ausschalten der Anzeige des Menüs mit Grundsprachbefehlen beim Einschalten der Sprachbedienung
- **Startton Sprachbedienung** - Ein-/Ausschalten des akustischen Signals beim Einschalten der Sprachbedienung
- **Endton Sprachbedienung** - Ein-/Ausschalten des akustischen Signals beim Ausschalten der Sprachbedienung
- **Eingabeton im Sprachdialog** - Ein-/Ausschalten des akustischen Signals für die Sprachbefehleingabe
- **Endton im Sprachdialog** - Ein-/Ausschalten des akustischen Signals nach der Sprachbefehleingabe

Sichere Entnahme des externen Geräts

- › Die Taste **MENU** drücken, dann die Funktionsfläche  → **Sicher entfernen** antippen und das zu entnehmende externe Gerät auswählen.

Auf Werkseinstellungen zurücksetzen

- Die Taste **MENU** drücken, dann die Funktionsfläche  → **Werkseinstellungen** antippen.

In diesem Menü können alle oder nur ausgewählte Einstellungen wiederhergestellt werden.

Bluetooth®-Einstellungen

- Die Taste **MENU** drücken, dann die Funktionsfläche  → **Bluetooth** antippen.

- **Bluetooth** - Ein-/Ausschalten der Bluetooth®-Funktion
- **Sichtbarkeit** - Ein-/Ausschalten der Sichtbarkeit der Bluetooth®-Einheit für andere Bluetooth®-Geräte
- **Name**: - Änderung des Namens der Bluetooth®-Einheit
- **Gekoppelte Geräte** - Anzeige der Liste gekoppelter Bluetooth®-Geräte
- **Geräte suchen** - Suche nach verfügbaren Bluetooth®-Geräten
- **Bluetooth-Audio (A2DP/AVRCP)** - Ein-/Ausschalten der Anschlussmöglichkeit eines Bluetooth®-Audiogeräts (z. B. MP3-Player, Tablet u. Ä.)

WLAN-Einstellungen

Gilt für das Infotainment Columbus, Amundsen.

- Die Taste **MENU** drücken, dann die Funktionsfläche  → **WLAN** antippen.

- **WLAN** - Liste verfügbarer Hotspots der externen Geräte
 - **WLAN** - Ein-/Ausschalten des WLAN des Infotainments
 - **WPS-Schnellverbindung (WPS-Button)** - Aufbau einer gesicherten Verbindung mit dem Hotspot des externen Geräts mittels WPS (gilt für das Infotainment Amundsen)
 - **Manuelle Einstellungen** - Einstellung der Parameter für die Suche und Verbindung mit dem Hotspot des externen Geräts
 - **Netzwerkname** - Eingabe des Hotspot-Namens
 - **Netzwerkschlüssel** - Einstellung des Zugangspassworts
 - **Sicherheitsstufe**: - Einstellung der Absicherung
 - **WPA2** - WPA2-Absicherung
 - **WPA** - WPA-Absicherung
 - **Keine Sicherheit** - ohne Absicherung (ohne die erforderliche Eingabe des Zugangspassworts)
 - **Verbinden** - Verbindungsaufbau
 - **Suchen** - Suche/Wiederherstellung der Liste verfügbarer Hotspots

- **Mobiler Hotspot** - Einstellung des Infotainment-Hotspots (in der Funktionsfläche wird das Symbol  mit der Anzahl der verbundenen externen Geräte angezeigt)
- **Mobiler Hotspot** - Ein-/Ausschalten des Infotainment-Hotspots
- **WPS-Schnellverbindung (WPS-Button)** - Aufbau einer gesicherten Verbindung mit dem Infotainment-Hotspot mittels WPS (gilt für das Infotainment Amundsen)
- **Einstellungen Hotspot** - Einstellung der Parameter für die Verbindung mit dem Infotainment-Hotspot
 - **Sicherheitsstufe**: - Einstellung der Verbindungsabsicherung
 - **WPA2** - WPA2-Absicherung
 - **WPA** - WPA-Absicherung
 - **Keine Sicherheit** - ohne Absicherung (ohne die erforderliche Eingabe des Zugangspassworts)
 - **Netzwerkschlüssel** - Eingabe des Zugangspassworts
 - **SSID: ...** - Name des Infotainment-Hotspots
 - **Netzname (SSID) nicht senden** - Ein-/Ausschalten der Sichtbarkeit des Infotainment-Hotspots
 - **Speichern** - Speicherung der eingestellten Parameter des Infotainment-Hotspots

Netzwerk-Einstellungen



Gilt für das Infotainment Columbus mit der im externen Modul eingesteckten SIM-Karte sowie für das Infotainment Amundsen mit dem angeschlossenen CarStick-Gerät.

- Die Taste **MENU** drücken, dann die Funktionsfläche  → **Netzwerk** antippen.

- **Einstellung Netzwerk** - Einstellungen der Datenverbindung des zugehörigen Telefondienstbieters (APN-Einstellungen)
 - **Name des Zugangspunktes: ...** - Einstellung des Namens des Zugangspunktes
 - **Benutzername: ...** - Einstellung des Benutzernamens
 - **Passwort: ...** - Passwordeinstellung
 - **Authentifizierung** - Einstellung des Überprüfungstyps
 - **Normal** - ohne Überprüfung
 - **Sicher** - Überprüfung erforderlich
 - **Zugangspunkt (APN) zurücksetzen** - Löschen der Parameter für die Netzwerkeinstellung
 - **Speichern** - Speicherung der Parameter für die Netzwerkeinstellung ▶

- **Netzwerkanbieter:** ... - Auswahl des Datendiensteanbieters (der Menüpunkt ist sichtbar, wenn die Datendienste der im externen Modul eingesteckten SIM-Karte aktiv sind)
- **Daten-Roaming** - Ein-/Ausschalten der Verwendung des Datenverbindungsroamings
- **Details aktuelle Verbindung** - Anzeige der Informationen zu heruntergeladenen Daten (durch Antippen der Funktionsfläche **Zurücksetzen** werden die Dateninformationen gelöscht)
- **Datenverbindung:** - Einstellungen der Datendienste der im externen Modul eingesteckten SIM-Karte
 - **Aus** - die Datendienste werden ausgeschaltet
 - **Nachfragen** - die Datendienste werden nach deren Bestätigung aktiv
 - **Ein** - die Datendienste werden eingeschaltet

Einstellungen der Online-Dienste ŠKODA Connect

- › Die Taste **MENU** drücken, dann die Funktionsfläche  → **ŠKODA Connect (Online-Dienste)** antippen oder die Taste **MENU** drücken, dann die Funktionsfläche  →  antippen.
- **Netzwerk** - Einstellungen der Datenverbindung des Telefondiensteanbieters (gilt nicht für das Infotainment Bolero) » [Seite 137](#), *Netzwerk-Einstellungen*
- **WLAN** - WLAN-Einstellungen des Infotainments (gilt nicht für das Infotainment Bolero) » [Seite 137](#), *WLAN-Einstellungen*
- **Dienstverwaltung** - Informationen zu Lizenzen der jeweiligen Online-Dienste und die Option, diese ein-/auszuschalten
- **Registrierung** - Eingabe des Aktivierungs-PIN-Codes der Online-Dienste (im Benutzerprofil auf den Internetseiten ŠKODA Connect Portal erhalten)

Systeminformationen

- › Die Taste **MENU** drücken, dann die Funktionsfläche  → **Systeminformationen** antippen.
- › Zur **Software-Aktualisierung** (z. B. Bluetooth® oder Radiosenderlogos) die Funktionsfläche **Software aktualisieren** antippen.

Angezeigte Systeminformationen.

- ▶ **Teilenummer Gerät:** ... - Teilenummer des Infotainments
- ▶ **Hardware:** ... - Hardware-Version
- ▶ **Software:** ... - Software-Version
- ▶ **Navigationsdatenbank:** ... - Version der Navigationsdaten



- ▶ **Datenbank „Gracernote“:** ... - Version der Multimedia-Datenbank Gracenote (gilt für das Infotainment Columbus)
- ▶ **Medien-Codec:** ... - Version der Medien-Codex
- ▶ **Bluetooth-Version:** ... - Version der Bluetooth®-Software

Die Informationen zu verfügbaren Software-Aktualisierungen sind bei einem ŠKODA Partner zu erfragen oder den folgenden ŠKODA-Internetseiten zu entnehmen.

<http://go.skoda.eu/updateportal>

Einstellungen des Menüs Radio

Einstellungen für alle Rundfunkbereiche

- › Im Hauptmenü **Radio** die Funktionsfläche  antippen.
- **Klang** - Klangeinstellungen
- **Scan** - Anspielautomatik kurzer Bereiche aller verfügbaren Sender des aktuellen Frequenzbereichs
- **Pfeiltasten:** - Einstellung der Funktion der Funktionsflächen  
 - **Speicherliste** - Wechsel zwischen den unter den Stationstasten gespeicherten Sendern
 - **Senderliste** - Wechsel zwischen allen verfügbaren Sendern des gewählten Rundfunkbereichs
- **Verkehrsfunk (TP)** - Ein-/Ausschalten des TP-Verkehrsfunkempfangs
- **Speicher löschen** - Löschen der Stationstasten
- **Senderlogos** - manuelle Verwaltung des Senderlogos
- **Radiotext** - Ein-/Ausschalten der Radiotexteinblendung (FM und DAB)
- **Erweiterte Einstellungen** - weitere Einstellungen, die abhängig vom gewählten Rundfunkbereich unterschiedlich sind (FM und DAB)

Erweiterte Einstellungen (FM)

- › Im Hauptmenü **Radio** den FM-Bereich auswählen und die Funktionsfläche  → **Erweiterte Einstellungen** antippen.
- **Automatische Speicherung Senderlogos** - automatische Speicherung des Senderlogos
- **Region für Senderlogo:** - Einstellung der Region für Senderlogos
- **Automatischer Frequenzwechsel (AF)** - Ein-/Ausschalten der Suche alternativer Frequenzen des aktuell gespielten Senders

- **Radio-Daten-System (RDS)** - Ein-/Ausschalten der RDS-Funktion (Empfang von zusätzlichen Informationen des Senders)
- **RDS Regional:** - Ein-/Ausschalten der automatischen Verfolgung von regional verwandten Sendern
 - **Fix** - der gewählte regionale Sender wird stetig beibehalten. Bei Signalverlust ist ein anderer Sender manuell einzustellen.
 - **Automatisch** - automatische Wahl des Senders mit dem aktuell besten Empfang. Bei Empfangsverlust in der gegebenen Region wird vom Infotainment automatisch eine andere verfügbare Region eingestellt.

Erweiterte Einstellungen (DAB)

- Im Hauptmenü *Radio* den DAB-Bereich auswählen und die Funktionsfläche  → **Erweiterte Einstellungen** antippen.
- **Automatische Speicherung Senderlogos** - automatische Speicherung des Senderlogos
- **DAB-Verkehrsdurchsagen** - Ein-/Ausschalten der DAB-Verkehrsdurchsagen
- **Andere DAB-Durchsagen** - Ein-/Ausschalten von anderen Durchsagen (z. B. Warnungen, Regionalwetter, Sportreportagen, Finanznachrichten)
- **DAB - DAB Programmverfolgung** - Ein-/Ausschalten der automatischen DAB-Programmverfolgung auf einer anderen Frequenz oder in anderen Sendergruppen
- **Automatischer Wechsel DAB - FM** - Ein-/Ausschalten der automatischen Umschaltung von DAB in den FM-Rundfunkbereich bei DAB-Signalverlust
- **Wechsel zu ähnlichen Sender** - Ein-/Ausschalten der automatischen Umschaltung zu einem anderen Sender mit ähnlichem Inhalt bei Signalverlust (gilt für das Infotainment Columbus)
- **L-Band** - Ein-/Ausschalten der Verfügbarkeit des L-Bands

Automatischer Wechsel von DAB auf FM

Bei schlechtem DAB-Empfang versucht das Infotainment, einen FM-Sender zu finden.

Während der Sender über den FM-Bereich empfangen wird, wird **(FM)** hinter dem Sendernamen angezeigt. Wenn der korrespondierende DAB-Sender wieder empfangbar ist, wird automatisch von FM zu DAB gewechselt.

Wenn ein DAB-Sender bei schlechtem Empfang auch im FM-Bereich nicht wiedergefunden werden kann, wird das Infotainment stummgeschaltet.

L-Band

Für den Radioempfang DAB werden in verschiedenen Ländern unterschiedliche Rundfunkbereiche verwendet. In einigen Ländern ist der Radioempfang DAB nur im sogenannten L-Band verfügbar.

Wenn im jeweiligen Land kein Radioempfang DAB im L-Band erfolgt, dann empfehlen wir, das L-Band auszuschalten. Der Sendersuchlauf erfolgt dadurch schneller.

Einstellungen des Menüs Medien

- Im Hauptmenü *Medien* die Funktionsfläche  antippen.
 - **Klang** - Klangeinstellungen
 - **Jukebox verwalten** - Verwaltung (Aufnehmen/Löschen) unterstützter Dateien (Audio/Video) im internen Infotainmentspeicher (gilt für das Infotainment Columbus)
 - **Mix/Repeat inklusiv Unterordner** - Ein-/Ausschalten der Titelmwiedergabe inklusive Unterordner
 - **Bluetooth** - Einstellungen der Bluetooth®-Funktion
 - **WLAN** - WLAN-Einstellungen (gilt für das Infotainment Columbus, Amundsen)
 - **Einstellungen Video (DVD)** - Einstellung der Parameter des DVD-Videos (gilt für das Infotainment Columbus)
 - **Sicher entfernen:** - sichere Entnahme des externen Geräts
 - **Verkehrsfunk (TP)** - Ein-/Ausschalten des Verkehrsfunkempfangs

Einstellungen des Menüs Bilder

- Im Hauptmenü *Bilder* die Funktionsfläche  antippen.
 - **Bildanzeige:** - Einstellung der Bildanzeige
 - **Vollständig** - Darstellung der maximalen Bildgröße unter Beibehaltung des Seitenverhältnisses
 - **Automatisch** - Vollbilddarstellung
 - **Anzeigedauer:** - Einstellung der Bildanzeigedauer in der Slideshow
 - **Slideshow wiederholen** - Ein-/Ausschalten der Slideshow-Wiederholung

Einstellungen des Menüs Video-DVD

Gilt für das Infotainment Columbus.

- Im Hauptmenü *Video-DVD* die Funktionsfläche  antippen. ▶

Abhängig von der eingelegten DVD werden einige der folgenden Menüpunkte angezeigt.

- **Format:** - Einstellung des Seitenverhältnisses der Bildschirmdarstellung
- **Audiokanal:** - Auswahl des Audiokanals
- **Untertitel:** - Auswahl der Untertitel
- **PIN für Kindersicherung eingeben/ändern** - Verwaltung des PIN-Codes für die Kindersicherung
- **Kindersicherung:** - Einstellungen der Kindersicherung

Einstellungen des Menüs Telefon

► Im Hauptmenü *Telefon* die Funktionsfläche  antippen.

- **Freisprechen** - Umschaltung eines Gesprächs zum Telefon / zurück zum Infotainment (der Menüpunkt wird während eines Telefongesprächs angezeigt)
- **Telefon auswählen** - Suche nach verfügbaren Telefonen / Liste der gekoppelten Telefone / Auswahl des Telefons
- **Bluetooth** - Bluetooth®-Einstellungen
- **Benutzerprofil** - Einstellungen des Benutzerprofils
 - **Favoriten verwalten** - Einstellung der Funktionsflächen für bevorzugte Kontakte
 - **Mailbox-Nummer:** - Eingabe der Telefonnummer der Mailbox
 - **Netzauswahl** - Auswahl des Telefondiensteanbieters der im externen Modul eingesteckten SIM-Karte (gilt für das Infotainment Columbus mit dem SIM-Kartenschacht im externen Modul)
 - **Priorisierung:** - Auswahl der Priorität der Telefondienste der im externen Modul eingesteckten SIM-Karte (gilt für das Infotainment Columbus mit dem SIM-Kartenschacht im externen Modul)
 - **Automatisch** - in Abhängigkeit des Telefondiensteanbieters
 - **Telefongespräch** - Telefongespräche werden bevorzugt
 - **Datenübertragung** - eine Datenverbindung wird bevorzugt
 - **Sortieren nach:** - Anordnung der Telefonkontaktliste
 - **Name** - Anordnung laut der Kontaktnachnamen
 - **Name** - Anordnung laut der Kontaktvornamen
 - **Profilname:** - Umbenennung des Profils der im externen Modul eingesteckten SIM-Karte (gilt für das Infotainment Columbus mit dem SIM-Kartenschacht im externen Modul)
 - **Kontakte importieren:** - Import der Telefonkontakte

- **Gerätekontakte auswählen** - Öffnen des Menüs gekoppelter Telefone (gilt für das Infotainment Columbus mit dem SIM-Kartenschacht im externen Modul - sofern die SIM-Karte im externen Modul eingesteckt ist)
- **Anrufton auswählen** - Auswahl des Anruftons
- **Erinnerung: Mobiltelefon nicht vergessen** - Ein-/Ausschalten der Warnung vor dem Vergessen des Telefons im Fahrzeug (sofern das Telefon mit dem Infotainment verbunden war)
- **Bilder für Kontakte anzeigen** - Ein-/Ausschalten der Anzeige der den Kontakten zugeordneten Bilder
- **Konferenz** - Ein-/Ausschalten der Funktion der Konferenzgespräche
- **Einstellungen Anruf** - Einstellung der Telefonfunktionen der im externen Modul eingesteckten SIM-Karte während eines Anrufs (gilt für das Infotainment Columbus mit dem SIM-Kartenschacht im externen Modul)
 - **Anklopfen:** - Ein-/Ausschalten der Anzeige der Option für die Annahme eines eingehenden Anrufs während des Gesprächs, Ermittlung der aktuellen Umleitungseinstellung
 - **Ein** - Einschalten der Anzeige
 - **Aus** - Ausschalten der Anzeige
 - **Status anfragen** - Prüfung der Einstellung der SIM-Kartenfunktion
 - **Eigene Nummer senden:** - Einstellung der Telefonnummeranzeige beim Anrufempfänger
 - **Ein** - Einschalten der Anzeige
 - **Aus** - Ausschalten der Anzeige
 - **Netzwerkabhängig** - Anzeige in Abhängigkeit des Telefondiensteanbieters
 - **Status anfragen** - Prüfung der Einstellung der SIM-Kartenfunktion
- **Anrufe löschen** - Löschen der mittels der im externen Modul eingesteckten SIM-Karte erfolgten ausgewählten Anrufart (gilt für das Infotainment Columbus mit dem SIM-Kartenschacht im externen Modul)
 - **Alle** - Löschen aller Anrufe
 - **In Abwesenheit** - Löschen der Anrufe in Abwesenheit
 - **Gewählte Nrn.** - Löschen der abgehenden Anrufe
 - **Angenommene** - Löschen der angenommenen Anrufe

- **SMS-Einstellungen** - Einstellung der Textmitteilungen der im externen Modul eingesteckten SIM-Karte (gilt für das Infotainment Columbus mit dem SIM-Kartenschacht im externen Modul)
- **Standard-Account** - Einstellung für die Verwendung der Textmitteilungen der SIM-Karte oder des verbundenen Telefons
 - **Kein Standard** - ohne Priorität (Auswahl der SIM-Karte oder des verbundenen Telefons erforderlich)
 - **SIM** - Auflistung der Textmitteilungen der SIM-Karte
 - **MAP** - Auflistung der Textmitteilungen des verbundenen Telefons
- **Servicecenter-Nummer:** - Einstellung der Nummer der SMS-Dienste des Telefondiensteanbieters
- **Gesendete SMS speichern** - Ein-/Ausschalten der Abspeicherung der SMS auf der SIM-Karte
- **Gültigkeitsdauer:** - Einstellung des Zeitraums, in dem der Telefondiensteanbieter versuchen wird, die Textmitteilung zu übermitteln (bspw. bei ausgeschaltetem Infotainment)
- **SMS löschen** - Löschen der auf der SIM-Karte abgespeicherten Textmitteilungen
 - **Alle** - Löschen aller Textmitteilungen
 - **Eingang** - Löschen der eingegangenen Textmitteilungen
 - **Ausgang** - Löschen der versandbereiten Textmitteilungen
 - **Gesendet** - Löschen der versendeten Textmitteilungen
- **Telefonschnittstelle „Business“** - Ein-/Ausschalten der Telefonfunktion des externen Moduls (gilt für das Infotainment Columbus mit dem SIM-Kartenschacht im externen Modul)
- **SIM-Karte nur für Datenverbindung nutzen - Einschalten** - Aktivierung nur der Datendienste / **Ausschalten** - Aktivierung der Daten- und Telefondienste der im externen Modul eingesteckten SIM-Karte (gilt für das Infotainment Columbus mit dem SIM-Kartenschacht im externen Modul)
- **Netzwerk** - Einstellung des Telefondiensteanbiernetzwerks der im externen Modul eingesteckten SIM-Karte (gilt für das Infotainment Columbus mit dem SIM-Kartenschacht im externen Modul) » [Seite 137](#)

- **PIN-Einstellungen** - Einstellung des PIN-Codes der im externen Modul eingesteckten SIM-Karte (gilt für das Infotainment Columbus mit dem SIM-Kartenschacht im externen Modul)
 - **Automatische PIN-Eingabe** - Ein-/Ausschalten der Abspeicherung des PIN-Codes der SIM-Karte
 - **PIN ändern** - Änderung des PIN-Codes der SIM-Karte
 - **2. PIN hinzufügen** - Eingabe des zweiten PIN-Codes der SIM-Karte (bei eingeschalteter Funktion **Automatische PIN-Eingabe**, bspw. wenn die SIM-Karte die Datenverbindung über einen anderen Telefondiensteanbieter unterstützt)
- **Anrufe umleiten** - Einstellung der Umleitung der eingehenden Anrufe (gilt für das Infotainment Columbus mit dem SIM-Kartenschacht im externen Modul)
 - **Alle Anrufe** - Umleitung aller eingehenden Anrufe
 - **Wenn besetzt** - Umleitung der eingehenden Anrufe während eines Telefongesprächs
 - **Wenn n. erreichbar** - Umleitung der eingehenden Anrufe, wenn sich das Fahrzeug außerhalb der Reichweite des Telefondiensteanbietersignals befindet
 - **Wenn keine Antwort** - Umleitung der eingehenden Anrufe, wenn der eingehende Anruf nicht angenommen wird

Einstellungen des Menüs SmartLink+

- Im Hauptmenü *SmartLink* die Funktionsfläche  antippen.
 - **Datenübertragung für ŠKODA-Apps aktivieren** - Ein-/Ausschalten der Datenübertragung für ŠKODA-Anwendungen
 - **MirrorLink®** - Einstellungen des Systems MirrorLink®
 - **Ausrichtung Bildschirm:** - Einstellung der Bildschirmausrichtung
 - **Querformat** - Breitendarstellung
 - **Hochformat** - Höhendarstellung
 - **Um 180 Grad gedreht** - Ein-/Ausschalten der Bildumkehrung um 180°
 - **Anzeige von MirrorLink®-Hinweisen erlauben** - Ein-/Ausschalten der Anzeige von Meldungen der MirrorLink®-Anwendungen im Infotainmentbildschirm

Einstellungen des Menüs Navigation

Routenoptionen

- Im Hauptmenü *Navigation* die Funktionsfläche  → **Routenoptionen** antippen. ►

- **3 Alternativrouten vorschlagen** - Ein-/Ausschalten des Menüs für Alternativrouten (wirtschaftlich, schnell, kurz)
- **Route:** - Einstellung der bevorzugten Route
- **Häufigste Routen** - Ein-/Ausblenden des Menüs der häufigsten Routen im Zusatzfenster
- **Dynamische Route** - Ein-/Ausschalten der dynamischen Routenänderung aufgrund von TMC-Verkehrsmeldungen
- **Autobahnen meiden** - Ein-/Ausschalten der Nichtbenutzung von Autobahnen für die Routenberechnung
- **Fähren und Autozüge meiden** - Ein-/Ausschalten der Nichtbenutzung von Fähren und Autozügen für die Routenberechnung
- **Mautstraßen meiden** - Ein-/Ausschalten der Nichtbenutzung von mautpflichtigen Autobahnstrecken für die Routenberechnung
- **Tunnel meiden** - Ein-/Ausschalten der Nichtbenutzung von mautpflichtigen Tunneln für die Routenberechnung
- **Vignettenpflichtige Straßen meiden** - Ein-/Ausschalten der Nichtbenutzung von vignettenpflichtigen Straßen für die Routenberechnung
- **Verfügbare Vignetten anzeigen** - Auswahl der Länder, für welche eine gültige Vignette vorhanden ist (vignettenpflichtige Straßen werden für die Routenberechnung verwendet)
- **Anhänger berücksichtigen** - Ein-/Ausschalten der Anhängerberücksichtigung für die Routenberechnung » [Seite 200](#)

Karte

- › Im Hauptmenü *Navigation* die Funktionsfläche  → **Karte** antippen.
- **Verkehrszeichen anzeigen** - Ein-/Ausschalten der Verkehrszeichenanzeige
- **Spurempfehlung** - Ein-/Ausschalten der Anzeige der Spurempfehlung
- **Einstellungen Google Earth™** - Ein-/Ausschalten der Anzeige von Sonderzielen in der Karte Google Earth™
 - **Informationen zu Sehenswürdigkeiten** - Ein-/Ausschalten der Anzeige von Informationen zu Sehenswürdigkeiten
 - **Informationen zu Unternehmen** - Ein-/Ausschalten der Anzeige von Informationen zu Unternehmen
 - **Wikipedia-Informationen** - Ein-/Ausschalten der Anzeige von Wikipedia-Informationen
- **Favoriten anzeigen** - Ein-/Ausschalten der Anzeige von Favoriten

- **Sonderziele anzeigen** - Ein-/Ausschalten der Anzeige von Sonderzielen
 - **Kategorien für Sonderziele auswählen** - Auswahl der Kategorien angezeigter Sonderziele
 - **Marken für Sonderziele anzeigen** - Ein-/Ausschalten der bei den angezeigten Sonderzielen verfügbaren Firmenlogos
- **Einstellungen Verkehrsfluss** - Einstellung der Anzeige einer vom Online-Verkehrsfunk erhaltenen Verkehrsbehinderung
 - **Freie Fahrt anzeigen** - Ein-/Ausschalten der Anzeige von Routen mit flüssigem Verkehr
 - **Stau anzeigen** - Ein-/Ausschalten der Anzeige von Routen mit dichtem Verkehr
 - **Verkehrsstörungen anzeigen** - Ein-/Ausschalten der Anzeige von Routen mit einer Verkehrsbehinderung

Speicher verwalten

- › Im Hauptmenü *Navigation* die Funktionsfläche  → **Speicher verwalten** antippen.
- **Kontakte sortieren:** - Einstellung der Anordnung des Telefonbuchs
 - **Nach Name** - Sortierung laut der Kontaktnachnamen
 - **Nach Vorname** - Sortierung laut der Kontaktvornamen
- **Heimatadresse definieren** - Eingabe der Heimatadresse
- **Meine Sonderziele löschen** - Löschen der eigenen Sonderzielkategorien (Personal POI)
- **Meine Sonderziele aktualisieren (SD/USB)** - Import/Aktualisierung der eigenen Sonderzielkategorien (Personal POI)
- **Meine Sonderziele abrufen (Online)** - Online-Import/Aktualisierung der im Benutzerprofil auf den Internetseiten ŠKODA Connect Portal erstellten eigenen Sonderzielkategorien
- **Ziele importieren (SD/USB)** - Import der Ziele im vCard-Format
- **Benutzerdaten löschen** - Löschen von Benutzerdaten (durch Antippen der Funktionsfläche **Löschen** und Bestätigen des Löschvorgangs)
 - **Letzte Ziele** - Löschen der letzten Ziele
 - **Zielspeicher** - Löschen der gespeicherten Ziele
 - **Online-Ziele** - Löschen der gespeicherten Online-Ziele
 - **Routen** - Löschen der gespeicherten Routen
 - **Meine Sonderziele (Personal POI)** - Löschen der eigenen Sonderzielkategorien
 - **Historie Orte** - Löschen der Historie der über eine Adresse bereits eingegebenen Orte
 - **Heimatadresse** - Löschen der gespeicherten Heimatadresse

- **Fähnchenziel** - Löschen des Fähnchenziels
- **Wegpunkte** - Löschen der Punkte im Menü *Wegpunktmodus* (gilt für das Infotainment Columbus)
- **Häufigste Routen** - Löschen der am häufigsten befahrenen Routen

Navigationsansagen

- › Im Hauptmenü *Navigation* die Funktionsfläche  → **Navigationsansagen** antippen.
 - **Lautstärke** - Lautstärkeeinstellung der Navigationsansagen
 - **Entertainmentabsenkung (Nav.ansagen)** - Einstellung der Absenkung der Audiolautstärke (z. B. Radiolautstärke) bei Navigationsansagen
 - **Navigationsansagen:** - Einstellung der Wiedergabeart der Navigationsansagen
 - **Ausführlich** - alle Navigationsansagen
 - **Verkürzt** - verkürzte Navigationsansagen
 - **Nur bei Störungen** - nur Navigationsansagen bei Routenänderung
 - **Keine Navigationsansagen bei Anruf** - Ein-/Ausschalten der Nichtwiedergabe der Navigationsansagen während eines Telefongesprächs
 - **Hinweis: „Meine Sonderziele“** - Ein-/Ausschalten eines akustischen Hinweises auf ein annäherndes eigenes Ziel (falls dies vom importierten eigenen Ziel unterstützt wird) (gilt für das Infotainment Columbus)

Höchstgeschwindigkeiten

- › Im Hauptmenü *Navigation* die Funktionsfläche  → **Höchstgeschwindigkeit** antippen.
- Es werden die Höchstgeschwindigkeitsbegrenzungen im aktuellen Land angezeigt.
- Bei eingeschalteter Funktion **Hinweis: Ländergrenze überquert » Seite 143, Erweiterte Einstellungen**, werden beim Überqueren der Ländergrenze die länderspezifischen Geschwindigkeitsbegrenzungen angezeigt.

Tankoptionen







- › Im Hauptmenü *Navigation* die Funktionsfläche  → **Tankoptionen** antippen.

- **Bevorzugte Tankstelle auswählen** - Auswahl der bevorzugten Tankstellenmarken (die bevorzugten Tankstellen werden bei der Suche auf den ersten drei Positionen der Liste angezeigt)
- **Tankwarnung** - Ein-/Ausschalten der Anzeige einer Warnmeldung mit der Option, die nächstgelegene Tankstelle aufzusuchen, wenn der Kraftstoffvorrat den Reservbereich erreicht

Versionsinformationen

- › Im Hauptmenü *Navigation* die Funktionsfläche  → **Versionsinformationen** antippen.
- Es wird eine Liste der Länder angezeigt, für die Navigationsdaten bestehen, zusammen mit dem Datum der letzten Aktualisierung.
- Eine Aktualisierung der Navigationsdaten ist durch Antippen der Funktionsfläche **Aktualisierung (SD/USB)** bzw. **Aktualisierung (Online)** möglich.
- Informationen zur Aktualisierung der Navigationsdaten sind bei einem ŠKODA Partner zu erfragen oder den folgenden ŠKODA-Internetseiten zu entnehmen.
- <http://go.skoda.eu/updateportal>

Erweiterte Einstellungen

- › Im Hauptmenü *Navigation* die Funktionsfläche  → **Erweiterte Einstellungen** antippen.
 - **Zeitanzeige:** - Auswahl der Zeitanzeige in der Statuszeile
 -  - voraussichtliche Ankunftszeit im Ziel
 -  - voraussichtliche Fahrzeit zum Ziel
 - **Statuszeile:** - Auswahl des Zieltyps, für welchen in der Statuszeile die Fahrstrecke und die Fahrzeit angezeigt werden (hiermit wird auch bestimmt, welcher Zieltyp nach der Wahl von  →  in der Karte angezeigt wird)
 -  - Routenziel
 -  - nächstes Zwischenziel
 - **Hinweis: Ländergrenze überquert** - Ein-/Ausschalten der Anzeige der länderspezifischen Geschwindigkeitsbegrenzungen beim Überqueren der Ländergrenze
 - **Demo-Modus** - Ein-/Ausschalten der Zielführung im Demo-Modus
 - **Startpunkt Demo-Modus definieren** - Eingabe des Startpunkts der Zielführung im Demo-Modus durch die Adresseingabe oder über die aktuelle Fahrzeugposition

Infotainment-Einstellungen - Swing

Infotainment-Systemeinstellungen

Klangeinstellungen

- Die Taste **SOUND** oder **SETUP** drücken, dann die Funktionsfläche **Klang** antippen.
 - **Lautstärke** - Lautstärkeeinstellung
 - **Maximale Einschalllautstärke** - Einstellung der maximalen Lautstärke beim Einschalten des Infotainments
 - **Meldung** - Lautstärkeeinstellung der Verkehrsfunkmeldungen (TP)
 - **Lautstärkeanpassung** - Lautstärkenerhöhung bei Geschwindigkeitserhöhung
 - **Entertainmentabsenkung** - Absenkung der Audiolautstärke (z. B. Radiolautstärke) bei aktivierter Einparkhilfe
 - **Entertainmentabsenkung (Nav.ansagen)** - Absenkung der Audiolautstärke (z. B. Radiolautstärke) bei einer Navigationsansage
 - **AUX-Lautstärke**: - Lautstärkeeinstellung des über AUX angeschlossenen Geräts
 - **Bluetooth-Audio**: - Lautstärkeeinstellung des über das Bluetooth®-Audioprofil angeschlossenen Geräts
 - **Balance - Fader** - Einstellung des Klangschwerpunkts zwischen links und rechts, vorn und hinten
 - **Tiefen - Mitten - Höhen** - Einstellung des Equalizers
 - **Touchscreen-Ton** - Ein-/Ausschalten des akustischen Signals bei Bildschirmberührung

Bildschirmeinstellungen

- Die Taste **SETUP** drücken, dann die Funktionsfläche **Bildschirm** antippen.
 - **Bildschirm aus (in 10 s)** - Aktivierung/Deaktivierung der automatischen Bildschirmschaltung¹⁾
 - **Helligkeitsstufe**: - Einstellung der Helligkeitsstufe des Bildschirms
 - **Touchscreen-Ton** - Ein-/Ausschalten des akustischen Signals bei Bildschirmberührung
 - **Zeit anzeigen im Standby-Modus** - Zeit- und Datumsanzeige im Bildschirm bei eingeschalteter Zündung und ausgeschaltetem Infotainment

¹⁾ Das Infotainment schaltet die Bildschirmanzeige aus, wenn für mehr als 10 Sekunden keine Bildschirmberührung erfolgt oder keine der Tasten betätigt/gedreht wird.

Zeit- und Datumseinstellungen

- Die Taste **SETUP** drücken, dann die Funktionsfläche **Zeit und Datum** antippen.
 - **Zeit** - Zeiteinstellungen
 - **Zeitformat**: - Einstellung des Zeitformats
 - **Sommerzeit** - Ein-/Ausschalten der Sommerzeit
 - **Sommerzeit automatisch einstellen** - Ein-/Ausschalten des automatischen Sommerzeitwechsels
 - **Datum**: - Datumseinstellungen
 - **Datumsformat**: - Einstellung des Datumsformats

Einstellung der Infotainmentsprache

- Die Taste **SETUP** drücken, dann die Funktionsfläche **Sprache/Language** antippen.
- Die Infotainmentsprache auswählen.

Einstellung der zusätzlichen Tastatursprachen

- Die Taste **SETUP** drücken, dann die Funktionsfläche **Zusätzliche Tastatursprachen** antippen.

In diesem Menü kann ein Tastatursprachenset hinzugefügt werden, um hiermit die Eingabe von Zeichen einer anderen als der aktuell eingestellten Sprache zu ermöglichen.

Einstellungen der Einheiten

- Die Taste **SETUP** drücken, dann die Funktionsfläche **Einheiten** antippen.
 - **Entfernung**: - Entfernungseinheiten
 - **Geschwindigkeit**: - Geschwindigkeitseinheiten
 - **Temperatur**: - Temperatureinheiten
 - **Volumen**: - Volumeneinheiten
 - **Verbrauch**: - Kraftstoffverbrauchseinheiten
 - **Verbrauch CNG**: - CNG-Verbrauchseinheiten
 - **Druck**: - Druckeinheiten für Reifendruck

Ein-/Ausschalten der Datenübertragung

Die eingeschaltete Datenübertragung ermöglicht die Datenübertragung zwischen dem Infotainment und einem externen Gerät (bspw. für die Anwendungen ŠKODA One App).

- Die Taste **SETUP** drücken, dann die Funktionsfläche **Datenübertragung mobile Geräte** antippen.

Sichere Entnahme der externen Quelle

- Die Taste **SETUP** drücken, dann die Funktionsfläche **Sicher entfernen** antippen und das zu entnehmende externe Gerät auswählen.

Auf Werkseinstellungen zurücksetzen

- Die Taste **SETUP** drücken, dann die Funktionsfläche **Werkseinstellungen** antippen.

In diesem Menü können einzelne Einstellungen oder alle Einstellungen gleichzeitig wiederhergestellt werden.

Bluetooth®-Einstellungen

- Die Taste **SETUP** drücken, dann die Funktionsfläche **Bluetooth** antippen.
 - **Bluetooth** - Ein-/Ausschalten der Bluetooth®-Funktion
 - **Sichtbarkeit** - Ein-/Ausschalten der Sichtbarkeit der Bluetooth®-Einheit für andere Bluetooth®-Geräte
 - **Name** - Änderung des Namens der Bluetooth®-Einheit
 - **Gekoppelte Geräte** - Anzeige der Liste gekoppelter Bluetooth®-Geräte
 - **Geräte suchen** - Suche nach verfügbaren Bluetooth®-Geräten
 - **Bluetooth-Audio (A2DP/AVRCP)** - Ein-/Ausschalten der Anschlussmöglichkeit eines Bluetooth®-Audiogeräts (z. B. MP3-Player, Tablet u. Ä.)

Einstellungen der Online-Dienste ŠKODA Connect

- Die Taste **SETUP** drücken, dann die Funktionsfläche **ŠKODA Connect (Online-Dienste)** antippen.
 - **Dienstverwaltung** - Informationen zu Lizenzen der jeweiligen Online-Dienste und die Option, diese ein-/auszuschalten
 - **Registrierung** - Eingabe des Aktivierungs-PIN-Codes der Online-Dienste (im Benutzerprofil auf den Internetseiten ŠKODA Connect Portal erhalten)

Systeminformationen

- Die Taste **SETUP** drücken, dann die Funktionsfläche **Systeminformationen** antippen.
 - **Software aktualisieren** - Software-Aktualisierung (z. B. Bluetooth®)
 - **Bluetooth: ...** - Versionsnummer der Bluetooth®-Software
 - **Teilenummer Gerät: ...** - Teilenummer des Infotainments
 - **Hardware: ...** - Hardware-Version
 - **Software: ...** - Software-Version

Die Informationen zu verfügbaren Software-Aktualisierungen sind bei einem ŠKODA Partner zu erfragen oder den folgenden ŠKODA-Internetseiten zu entnehmen.

<http://go.skoda.eu/infotainment>

Einstellungen des Menüs Radio

Einstellungen für alle Rundfunkbereiche

- Im Hauptmenü **Radio** die Funktionsfläche **☰** antippen.
 - **Scan** - Anspielautomatik kurzer Bereiche aller verfügbaren Sender des aktuellen Frequenzbereichs
 - **Pfeiltasten** - Einstellung der Funktion der Funktionsflächen <|>
 - **Speicher** - Wechsel zwischen den unter den Stationstasten gespeicherten Sendern
 - **Sender** - Wechsel zwischen allen verfügbaren Sendern des gewählten Rundfunkbereichs
 - **Verkehrsfunk (TP)** - Ein-/Ausschalten des Verkehrsfunkempfangs
 - **Radiotext** - Ein-/Ausschalten der Radiotexteinblendung (FM und DAB)
 - **Senderliste sortieren** - Sortierungsarten der Radiosender in der Senderliste
 - **Gruppe** - Gruppensortierung nach gesendetem Programm
 - **Nach Alphabet** - alphabetische Sortierung laut Sendernamen
 - **Senderlogos** - manuelle Verwaltung des Senderlogos
 - **Speicher löschen** - Löschen der unter Stationstasten gespeicherten Sender
 - **Erweiterte Einstellungen** - weitere Einstellungen, die abhängig vom gewählten Rundfunkbereich unterschiedlich sind (FM und DAB)

Erweiterte Einstellungen (FM)

› Im Hauptmenü *Radio* den FM-Bereich auswählen und die Funktionsfläche  → **Erweiterte Einstellungen** antippen.

- **RDS Regional:** - Ein-/Ausschalten der automatischen Verfolgung von regional verwandten Sendern
 - **Automatisch** - automatische Wahl des Senders mit dem aktuell besten Empfang. Bei Empfangsverlust in der gegebenen Region wird vom Infotainment automatisch eine andere verfügbare Region eingestellt.
 - **Fix** - der gewählte regionale Sender wird stetig beibehalten. Bei Signalverlust ist ein anderer Sender manuell einzustellen.
- **Automatischer Frequenzwechsel (AF)** - Ein-/Ausschalten der Suche alternativer Frequenzen des aktuell gespielten Senders
- **Radio-Daten-System (RDS)** - Ein-/Ausschalten der RDS-Funktion (Empfang von zusätzlichen Informationen des Senders)¹⁾
- **Senderliste sortieren:** - Sortierungsarten der Radiosender in der Senderliste
 - **Gruppe** - Gruppensortierung nach gesendetem Programm
 - **Nach Alphabet** - alphabetische Sortierung laut Sendernamen

Erweiterte Einstellungen (DAB)

› Im Hauptmenü *Radio* den DAB-Bereich auswählen und die Funktionsfläche  → **Erweiterte Einstellungen** antippen.

- **DAB-Verkehrsdurchsagen** - Ein-/Ausschalten der DAB-Durchsagen
- **Andere DAB-Durchsagen** - Ein-/Ausschalten von anderen Durchsagen (z. B. Warnungen, Regionalwetter, Sportreportagen, Finanznachrichten)
- **DAB-Programmverfolgung** - Ein-/Ausschalten der automatischen DAB-Programmverfolgung auf einer anderen Frequenz oder in anderen Sendergruppen
- **Auto. Wechsel DAB - FM** - Ein-/Ausschalten der automatischen Umschaltung von DAB in den FM-Frequenzbereich bei DAB-Signalverlust

Automatischer Wechsel von DAB auf FM

Bei schlechtem DAB-Empfang versucht das Infotainment, einen FM-Sender zu finden.

Während der Sender über den FM-Bereich empfangen wird, wird **(FM)** hinter dem Sendernamen angezeigt. Wenn der korrespondierende DAB-Sender wieder empfangbar ist, wird automatisch von FM zu DAB gewechselt.

Wenn ein DAB-Sender bei schlechtem Empfang auch im FM-Bereich nicht wiedergefunden werden kann, wird das Infotainment stummgeschaltet.

Einstellungen des Menüs Medien

› Im Hauptmenü *Medien* die Funktionsfläche  antippen.

- **Klang** - Klangeinstellungen
- **Mix/Repeat inklusive Unterordner** - Ein-/Ausschalten der Titelwiedergabe inklusive Unterordner
- **Bluetooth** - Einstellungen der Bluetooth[®]-Funktion
- **Verkehrsfunk (TP)** - Ein-/Ausschalten des Verkehrsfunkempfangs
- **AUX aktivieren** - Aktivierung/Deaktivierung des AUX-Eingangs
- **Sicher entfernen** - sichere Entnahme des externen Geräts

Einstellungen des Menüs Telefon

› Im Hauptmenü *Telefon* die Funktionsfläche  antippen.

- **Freisprechen** - Umschaltung eines Gesprächs zum Telefon / zurück zum Infotainment (der Menüpunkt wird während eines Telefongesprächs angezeigt)
- **Telefon auswählen** - Suche nach verfügbaren Telefonen / Liste der gekoppelten Telefone / Auswahl des Telefons
 - **Suchen** - Suche nach verfügbaren Telefonen
- **Bluetooth** - Bluetooth[®]-Einstellungen
- **Benutzerprofil** - Einstellungen des Benutzerprofils
 - **Favoriten verwalten** - Einstellung der Funktionsflächen für bevorzugte Kontakte
 - **Sortieren nach:** - Anordnung der Telefonkontaktliste
 - **Name** - Anordnung laut der Kontaktnachnamen
 - **Name** - Anordnung laut der Kontaktvornamen
 - **Kontakte importieren** - Import der Telefonkontakte
 - **Anruftton auswählen** - Auswahl des Anruftons

¹⁾ Gilt nur für einige Länder.

- **Erinnerung: Mobiltelefon nicht vergessen** - Ein-/Ausschalten der Warnung vor dem Vergessen des Telefons im Fahrzeug (sofern das Telefon mit dem Infotainment verbunden war)
- **Parallele Gespr.** - Ein-/Ausschalten der Option, zwei gleichzeitig laufende Telefongespräche zu bedienen

Einstellungen des Menüs SmartLink+

- › Im Hauptmenü *SmartLink* die Funktionsfläche  antippen.
- **Datenübertragung für ŠKODA-Apps aktivieren** - Ein-/Ausschalten der Datenübertragung für ŠKODA-Anwendungen
- **MirrorLink®** - Einstellungen des Systems MirrorLink®
 - **Automatisches Pairing von Bluetooth zulassen** - Ein-/Ausschalten der Option, das anzuschließende externe Gerät mittels Bluetooth® zu koppeln und zu verbinden
 - **Anzeige von MirrorLink®-Hinweisen erlauben** - Ein-/Ausschalten der Anzeige von Meldungen der MirrorLink®-Anwendungen im Infotainmentbildschirm

Radio

Bedienung

Einleitung zum Thema

Das Infotainment ermöglicht den analogen Radioempfang der FM- und AM-Frequenzbereiche sowie den digitalen Radioempfang DAB.

VORSICHT

- Bei Fahrzeugen mit Scheibenantennen die Scheiben nicht mit Folien oder metallbeschichteten Aufklebern versehen - der Empfang des Radiosignals könnte beeinträchtigt werden.
- Parkhäuser, Tunnel, Hochhäuser oder Berge können das Radiosignal insofern stören, dass es zu einem völligen Ausfall kommen kann.

Hauptmenü





Abb. 174
Radio: Hauptmenü (DAB)

- › Zur **Anzeige** des Hauptmenüs die Taste  drücken.

Hauptmenü » Abb. 174

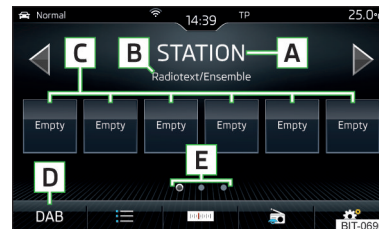
- A** Der gewählte Sender (Bezeichnung oder Frequenz)
- B** Radiotext (FM) / Bezeichnung der Gruppe (DAB)
- C** Stationstasten für bevorzugte Sender
- D** Wahl des Rundfunkbereichs (FM / AM / DAB)
- E** Wahl der Speichergruppe der bevorzugten Sender
- ◀▶ Senderwechsel
- ☰ Liste der verfügbaren Sender
-  Manuelle/halbautomatische Sendersuche

📻 Radiotextanzeige / Bilderpräsentation (DAB) (gilt nicht für das Infotainment Swing)

⚙️ Einstellungen des Menüs *Radio*

Informationssymbole in der Statuszeile

Symbol	Bedeutung
TP	Verkehrsfunksignal ist verfügbar
no TP	Verkehrsfunksignal ist nicht verfügbar
RDS OFF	RDS-Funktion ist ausgeschaltet (FM)
AF OFF	Alternativfrequenz AF ist ausgeschaltet (FM)
📻	Signal ist nicht verfügbar (DAB)

Erfolgt ein durchgehender Wechsel eines angezeigten Sendernamens, dann besteht die Möglichkeit, den aktuellen Text zu fixieren, indem ein Finger auf dem Bildschirm im Bereich des Sendernamens gehalten wird. Der Sendername wird komplett angezeigt, indem im Bereich des Sendernamens ein Finger erneut gehalten wird.

DAB-Hauptmenü anzeigen (gilt nicht für das Infotainment Swing)

Im DAB-Rundfunkbereich ist die Anzeige von Zusatzinformationen und Bildern (Slideshow) möglich, solange der aktuell eingestellte Sender diese Informationen ausstrahlt.

Die Anzeigevariante kann aus dem Menü gewählt werden, das wie folgt angezeigt wird.

▶ Im Hauptmenü *Radio* im DAB-Bereich die Funktionsfläche 📻 antippen.

Sender suchen und Frequenz auswählen

Sender suchen

▶ Im Hauptmenü *Radio* die Funktionsfläche < oder > antippen.

Je nach Einstellung ⚙️ → Pfeiltasten: wird ein verfügbarer Sender aus der **Senderliste** oder ein auf den **Stationstasten** gespeicherter Sender des aktuell ausgewählten Rundfunkbereichs eingestellt.

Frequenz auswählen

▶ Zur **Anzeige des Wertes** der aktuell gewählten Frequenz im Hauptmenü *Radio* die Funktionsfläche 📻 antippen.

▶ Zur **Einstellung des gewünschten Frequenzwertes** den Schieberegler oder die Funktionsflächen <|> im unteren Bildschirmbereich verwenden, ggf. den Regler ⌚ drehen.

Die Frequenzwahl wird beendet, indem der Regler ⌚ gedrückt wird.

Sender nacheinander anspielen (Scan)

Die Funktion spielt nacheinander alle verfügbaren Sender des aktuell gewählten Rundfunkbereichs für jeweils einige Sekunden an.

▶ Um die Anspielautomatik der verfügbaren Sender im Infotainment Columbus, Amundsen, Bolero **zu starten**, im Hauptmenü *Radio* die Funktionsfläche ⌚ → **Scan** antippen.

▶ Um die Anspielautomatik **zu beenden**, die Funktionsfläche SCAN antippen.

▶ Um die Anspielautomatik der verfügbaren Sender im Infotainment Swing **zu starten/zu beenden**, im Hauptmenü *Radio* den Regler ⌚ drücken.

Liste verfügbarer Sender



Abb. 175 Beispiel der Liste verfügbarer FM/DAB-Sender

Gilt für das Infotainment Columbus, Amundsen, Bolero

▶ Zur **Anzeige** der Liste verfügbarer Sender des aktuell ausgewählten Rundfunkbereichs im Hauptmenü *Radio* die Funktionsfläche ☰ antippen.

▶ Zur **Wiedergabe** die Funktionsfläche des gewünschten Senders antippen.

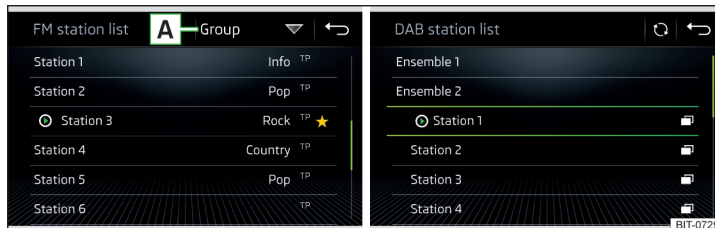
▶ Zur **Sortierung** (FM) der Sender in alphabetischer Reihenfolge, laut Gruppe oder Genre, die Funktionsfläche [A] » Abb. 175 antippen » [I].







Gilt für das Infotainment Swing

▶ Zur **Anzeige** der Liste verfügbarer Sender des aktuell ausgewählten Rundfunkbereichs im Hauptmenü *Radio* die Funktionsfläche ☰ antippen.

▶ Zur **Wiedergabe** die Funktionsfläche des gewünschten Senders antippen. ▶

- Zur **Filterung** der Sender nach dem Programmtyp (bspw. Kultur, Musik, Sport u. Ä.) in der FM¹⁾- und DAB²⁾-Senderliste die Funktionsfläche **[A]** » **Abb. 175** antippen.

Informationssymbole

Symbol	Bedeutung
	Sender, der auf einer Stationstaste gespeichert ist
	Aktuell gespielter Sender
TP	Verkehrsfunksender
(z. B.) Pop	Typ des ausgestrahlten Programms (FM) (gilt nicht für das Infotainment Swing)
(z. B.) R2	Typ der Regionalsendung (FM)
 (z. B.)	Typ des ausgestrahlten Programms (FM, DAB) (gilt für das Infotainment Swing)
	Der Senderempfang ist nicht verfügbar (DAB)
	Der Senderempfang ist nicht sicher (DAB) (gilt für das Infotainment Amundsen, Bolero, Swing)
	Sender mit Bildausstrahlung (DAB) (gilt nicht für das Infotainment Swing)

Liste aktualisieren

Infotainmentabhängig erfolgt die Aktualisierung der Senderliste wie folgt:

Frequenz	Columbus	Amundsen, Bolero	Swing
FM	automatisch	automatisch	automatisch
AM	automatisch	manuell	manuell
DAB	automatisch	manuell	manuell

- Zur **manuellen** Aktualisierung die Funktionsfläche **[C]** » **Abb. 175** antippen.

! VORSICHT

Zur Sortierung der Sender laut Genre müssen die Funktionen RDS und AF eingeschaltet sein. Diese Funktionen können im Hauptmenü *Radio* im FM-Bereich durch Antippen der Funktionsfläche  → **Erweiterte Einstellungen** ein-/ausgeschaltet werden.

¹⁾ Gilt bei eingeschalteter RDS-Funktion.

²⁾ Gilt bei gewählter alphabetischer Sortierung der Senderliste.

Stationstasten für bevorzugte Sender

In jedem Rundfunkbereich stehen zum Speichern der bevorzugten Sender **[C]** Stationstasten zur Verfügung, die jeweils in Gruppen **[E]** unterteilt sind » **Abb. 174** auf Seite 147.

- Zur **Speicherung eines Senders im Hauptmenü Radio** die gewünschte Funktionsfläche **[C]** so lange halten, bis ein akustisches Signal ertönt.
- Zur **Speicherung eines Senders in der Senderliste** die Funktionsfläche des gewünschten Senders halten, die Speichergruppe auswählen und die gewünschte Stationstaste antippen.

Wird ein Sender auf einer bereits belegten Stationstaste gespeichert, dann wird diese Stationstaste überschrieben.

Senderlogos - Columbus, Amundsen, Bolero

Im Infotainmentspeicher sind Senderlogos gespeichert, welche beim Speichern der Sender unter den Stationstasten automatisch zugeordnet werden.

Senderlogo automatisch zuordnen

- Zur **Deaktivierung/Aktivierung** im Hauptmenü *Radio* die Funktionsfläche  → **Erweiterte Einstellungen** → **Automatische Speicherung Senderlogos** antippen.

Senderlogo manuell zuordnen

- Im Hauptmenü *Radio* die Funktionsfläche  → **Senderlogos** antippen.
- Eine belegte Stationstaste antippen und den Datenträger (SD-Karte, USB) auswählen.
- Das gewünschte Senderlogo auf dem jeweiligen Datenträger aufsuchen und auswählen.

Senderlogo manuell entfernen

- Im Hauptmenü *Radio* die Funktionsfläche  → **Senderlogos** antippen.
- Die Stationstaste antippen, von der man ein Logo entfernen möchte.

I Hinweis

- Folgende Bildformate werden unterstützt: jpg, gif, png, bmp.
- Wir empfehlen eine Bildauflösung bis zu 500x500 Pixel.



Senderlogos - Swing

Die Stationstaste eines bevorzugten Senders kann neben der Bezeichnung auch das Senderlogo enthalten.

Senderlogo zuordnen

- › Im Hauptmenü **Radio** die Funktionsfläche  → **Senderlogos** antippen.
- › Eine belegte Stationstaste antippen und den Datenträger (SD-Karte, USB) auswählen.
- › Das gewünschte Senderlogo auf dem jeweiligen Datenträger aufsuchen und auswählen.

Senderlogo entfernen

- › Im Hauptmenü **Radio** die Funktionsfläche  → **Senderlogos** antippen.
- › Die Stationstaste antippen, von der man ein Logo entfernen möchte.
- › **oder:** Die Funktionsfläche  **Alle** antippen, um die Logos von allen Stationstasten gleichzeitig zu löschen.
- › Das Entfernen bestätigen/abbrechen.

Hinweis

- Folgende Bildformate werden unterstützt: jpg, gif, png, bmp (wir empfehlen, das png-Format zu verwenden).
- Maximale Bildauflösung 400x240 Pixel.

TP-Verkehrsfunk

- › Zum **Ein-/Ausschalten** der Verkehrsfunküberwachung im Hauptmenü **Radio** die Funktionsfläche  → **Verkehrsfunk (TP)** antippen.

Während einer Verkehrsdurchsage ist es möglich, die aktuelle Durchsage abzubrechen ggf. die Verkehrsfunküberwachung zu deaktivieren.

Hinweis

- Sollte der aktuell eingestellte Sender keine Verkehrsmeldungen ausstrahlen oder ist dessen Signal nicht verfügbar, dann sucht das Infotainment im Hintergrund automatisch nach einem anderen Verkehrsfunksender.
- Während der Wiedergabe im Menü **Medien** oder eines Senders im AM-Rundfunkbereich wird der Verkehrsfunk vom zuletzt gewählten Sender im FM-Rundfunkbereich empfangen.

Medien

Bedienung

Hauptmenü





Abb. 176 Hauptmenü Medien / Albenübersicht (gilt für das Infotainment Columbus)

- › Zur **Anzeige** des Hauptmenüs die Taste  drücken.

Hauptmenü » Abb. 176

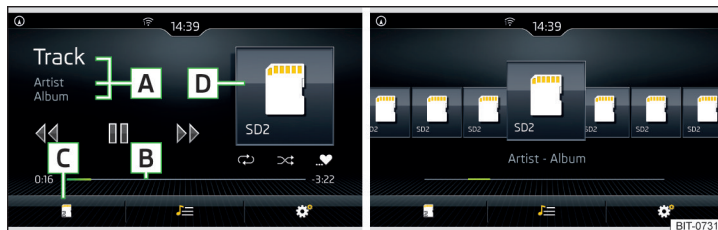
- A** Informationen zum wiedergegebenen Titel
 - B** Wiedergabe-Zeitachse mit einem Schieberegler
 - C** Auswahl der Audioquelle
 - D** Ausgewählte Audioquelle bzw. ausgewähltes Albumbild / Anzeige der Albenübersicht (gilt für das Infotainment Columbus)
- ☰ In Abhängigkeit vom Audioquellentyp:
- ▶ Ordner-/Titelliste
 - ▶ Multimedia-Datenbank
-  Einstellungen des Menüs **Medien**

Albenübersicht (gilt für das Infotainment Columbus)

Durch Fingerberührung im Bereich **D** » Abb. 176 wird eine Albenübersicht angezeigt. Die Bewegung innerhalb der Albenübersicht kann erfolgen, indem ein Finger über den Bildschirm nach rechts/links bewegt oder der Regler  gedreht wird. Nach 10 s seit der letzten Betätigung wird das Hauptmenü angezeigt.

i Hinweis

- Die Informationen zum wiedergegebenen Titel werden im Bildschirm angezeigt, wenn diese als sog. ID3-Tag auf der Audioquelle gespeichert sind. Steht kein ID3-Tag zur Verfügung, wird nur der Titelname angezeigt.
- Bei Titeln mit variabler Bitrate (VBR) muss die angezeigte restliche Wiedergezeit nicht der tatsächlichen restlichen Wiedergezeit entsprechen.

Audioquelle auswählen



Abb. 177
Anzeigebeispiel der Auswahl der Audioquelle

- › Im Hauptmenü **Medien** die Funktionsfläche **A** » Abb. 177 antippen und die gewünschte Audioquelle wählen.

Durch die Auswahl einer Audioquelle startet die Wiedergabe der verfügbaren Titel (gilt nicht für AUX).

Wiedergabebedienung - Columbus, Amundsen, Bolero

Funktion	Handlung
Wiedergabe/Pause	Antippen von ▷/⏸
Wiedergabe des aktuellen Titels von dessen Anfang an	Antippen von ◀◀ nach 3 s ab dem Start der Titelwiedergabe Fingerbewegung nach rechts im Bildschirmbereich A » Abb. 176 auf Seite 150 nach 3 s ab dem Start der Titelwiedergabe
Schneller Rücklauf innerhalb des Titels	Halten von ◀◀
Schneller Vorlauf innerhalb des Titels	Halten von ▶▶

Funktion	Handlung
Wiedergabe des vorherigen Titels	Antippen von ◀◀ innerhalb von 3 s nach dem Start der Titelwiedergabe Fingerbewegung nach rechts im Bildschirmbereich A » Abb. 176 auf Seite 150 innerhalb von 3 s nach dem Start der Titelwiedergabe
Wiedergabe des nächsten Titels	Antippen von ▶▶ Fingerbewegung nach links im Bildschirmbereich A » Abb. 176 auf Seite 150
Ein-/Ausschalten der zufälligen Wiedergabe des aktuellen Albums/Ordners	Antippen von ⌘
Ein-/Ausschalten der wiederholten Wiedergabe des aktuellen Albums/Ordners	Antippen von ↺
Ein-/Ausschalten der wiederholten Wiedergabe des konkreten Titels	Antippen von ↻
Suche (gilt für Quellen mit anzeigbarer Multimedia-Datenbank) (gilt für das Infotainment Columbus)	Antippen von 🔍
Ein-/Ausschalten der Wiedergabe ähnlicher Titel laut Informationen aus dem sog. ID3-Tag (gilt für das Infotainment Columbus)	Antippen von ...❤

Die Bewegung innerhalb des Titels ist durch Fingerberührung der Zeitachse **B** » Abb. 176 auf Seite 150 möglich.

Wiedergabebedienung - Swing

Funktion	Handlung
Wiedergabe/Pause	Antippen von ▷/⏸
Wiedergabe des vorherigen Titels	Antippen von ◀◀ innerhalb von 3 s nach dem Start der Titelwiedergabe

Funktion	Handlung
Wiedergabe des aktuellen Titels von dessen Anfang an	Antippen von ◀◀ nach 3 s ab dem Start der Titelwiedergabe
Schneller Rücklauf innerhalb des Titels	Halten von ◀◀
Schneller Vorlauf innerhalb des Titels	Halten von ▶▶
Wiedergabe des nächsten Titels	Antippen von ▶▶
Ein-/Ausschalten der zufälligen Wiedergabe des aktuellen Albums/Ordnerners	Antippen von ⌘
Ein-/Ausschalten der wiederholten Wiedergabe des aktuellen Albums/Ordnerners	Antippen von ↺
Ein-/Ausschalten der wiederholten Wiedergabe des konkreten Titels	Antippen von ↻

Die Bewegung innerhalb des Titels ist durch Fingerberührung der Zeitachse **B** » Abb. 176 auf Seite 150 möglich.

Ordner-/Titelliste



Abb. 178
Ordner-/Titelliste

- Zur **Anzeige** der Ordner-/Titelliste im Hauptmenü *Medien* die Funktionsfläche **A** antippen (wenn diese Anzeige von der aktuell gewählten Quelle unterstützt wird).
- Zur **Wiedergabe** einen Titel auswählen.

Ordner-/Titelliste » Abb. 178

- A** Ausgewählte Audioquelle / Ordner der Audioquelle (die Bewegung innerhalb der Ordner erfolgt durch Antippen der Funktionsfläche für den Ordner)
- B** Optionen der Ordner-/Titelwiedergabe
- C** Anzeige der Multimedia-Datenbank (nur im Quellenverzeichnis verfügbar)
- 🎵 Auswahl der Audioquelle
- 📁 Ordner
- 📑 Playliste
- ⏪ / ⏩ Aktuell wiedergegebener Titel / Gestoppte Titelwiedergabe
- 🔇 Der Titel kann nicht wiedergegeben werden (durch Antippen der Funktionsfläche wird die Ursache angezeigt).

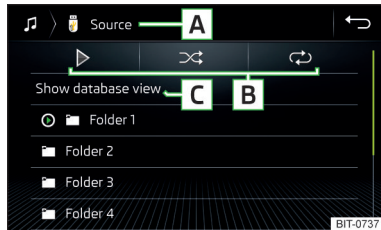
i Hinweis

- In der Liste werden die ersten 1000 Einträge (Titel, Verzeichnisse u. Ä.) mit dem ältesten Erstellungsdatum angezeigt.
- Die Einlesegeschwindigkeit der Ordner-/Titelliste ist vom Audioquellentyp, von der Verbindungsgeschwindigkeit sowie vom Datenvolumen abhängig.

Multimedia-Datenbank



Abb. 179
Multimedia-Datenbank

- Zur **Anzeige** der Multimedia-Datenbank im Hauptmenü *Medien* die Funktionsfläche **A** antippen (wenn diese Anzeige von der aktuell gewählten Quelle unterstützt wird).

Die Audiodateien werden nach deren Eigenschaften in einzelne Kategorien **B** sortiert.

- Für die **Wiedergabe** ist die Kategorie und anschließend der Titel auszuwählen.

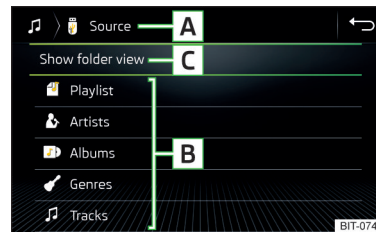
Multimedia-Datenbank » Abb. 179

- A** Ausgewählte Audioquelle / Ausgewählte Kategorie / Ordner der Audioquelle
- B** Sortierungskategorien
- C** Anzeige der Ordner-/Titelliste (nur im Quellenverzeichnis verfügbar)
- 🎵 Auswahl der Audioquelle

Audioquellen

Einleitung zum Thema

- Zur **Wiedergabe** die gewünschte Audioquelle anschließen oder einschieben. Startet die Wiedergabe nicht automatisch, dann die Audioquelle wählen » Seite 151.

Wenn AUX als Audioquelle gewählt wird, muss die Wiedergabe am angeschlossenen Gerät gestartet werden.

! VORSICHT

- Keine wichtigen und ungesicherten Daten auf angeschlossenen Audioquellen speichern. ŠKODA übernimmt für verloren gegangene oder beschädigte Dateien bzw. angeschlossene Audioquellen keine Verantwortung.
- Beim Wechseln oder Anschluss einer Audioquelle kann es zu plötzlichen Lautstärkeschwankungen kommen. Vor dem Wechsel oder Anschluss einer Audioquelle die Lautstärke reduzieren.
- Beim Anschluss einer externen Audioquelle können im Display der externen Quelle Hinweismeldungen angezeigt werden. Diese Meldungen sind zu beachten und ggf. zu bestätigen (z. B. Freigabe der Datenübertragung u. Ä.).

i Hinweis

Die in Ihrem Land geltenden nationalen gesetzlichen Bestimmungen zum Urheberrecht sind zu beachten.

CD/DVD

Gilt für das Infotainment Columbus.



Abb. 180 CD/DVD-Schacht

Der CD/DVD » Abb. 180-Schacht befindet sich in einem externen Modul im Handschuhfach auf der Beifahrerseite.

- Zum **Einlegen** eine CD/DVD, mit der bedruckten Seite nach oben, so weit in den CD-Schacht einschieben, bis diese automatisch eingezogen wird.
- Zum **Ausgeben** die Taste  drücken, die CD/DVD wird in die Ausgabeposition gefahren.

Wenn die ausgegebene CD/DVD nicht innerhalb von 10 Sekunden entnommen wird, wird diese aus Sicherheitsgründen wieder eingezogen. Dabei wird jedoch nicht zur CD/DVD-Quelle gewechselt.

! ACHTUNG

- Der CD/DVD-Spieler ist ein Laserprodukt.
- Dieses Laserprodukt wurde zum Herstellungsdatum in Übereinstimmung mit den nationalen/internationalen Normen DIN EN 60825-1 : 2008-05 und DHHS Rules 21 CFR, Subchapter J als Klasse 1 Laserprodukt eingestuft. Der Laserstrahl in diesem Klasse 1 Laserprodukt ist so schwach, dass er beim bestimmungsgemäßen Betrieb keine Gefahr darstellt.
- Dieses Produkt ist so entworfen, dass der Laserstrahl auf das Innere des Infotainments begrenzt wird. Das bedeutet jedoch nicht, dass der im Gehäuse eingebaute Laser ohne sein Gehäuse nicht als ein Laserprodukt einer höheren Klasse eingestuft werden könnte. Aus diesem Grund sollte das Gehäuse des Infotainments auf keinen Fall geöffnet werden.

! VORSICHT

- Unbedingt die zuvor eingelegte CD/DVD herausnehmen, bevor versucht wird, eine neue CD/DVD einzuschieben. Ansonsten kann das Laufwerk im Infotainment beschädigt werden.
- In das CD/DVD-Laufwerk nur Original-Audio-CDs/Video-DVDs oder standardmäßige CD-R/RWs bzw. DVD±R/RWs einschieben.
- Die CD/DVDs nicht bekleben!
- Bei zu hohen bzw. zu niedrigen Außentemperaturen kann die CD/DVD-Wiedergabe möglicherweise nicht funktionieren.
- Bei Kälte oder hoher Luftfeuchte kann sich im Infotainment Feuchtigkeit (Kondensat) niederschlagen. Dies kann Wiedergabesprünge bewirken oder die Wiedergabe verhindern. Sobald die Feuchtigkeit entwichen ist, ist die Wiedergabe wieder voll funktionsfähig.

i Hinweis

- Nach dem Betätigen der Taste  dauert es einige Sekunden, bis die CD/DVD ausgegeben wird.
- Auf schlechten oder unbefestigten Straßen können Wiedergabesprünge auftreten.
- Ist die CD/DVD beschädigt, nicht lesbar oder falsch eingelegt, erscheint im Bildschirm die folgende Meldung **Fehler: CD/DVD**.
- Kopiergeschützte CD/DVDs können unter Umständen nicht oder nur eingeschränkt wiedergegeben werden.

SD-Karte



Abb. 181
Infotainment Columbus,
Amundsen, Bolero: SD-Karte
einschieben



Abb. 182
Infotainment Swing: SD-Karte
einschieben

- ▶ Die SD-Karte in den Schacht in Pfeilrichtung, mit der abgeschnittenen Ecke nach rechts gerichtet **einschieben**, bis diese „verrastet“ » [Abb. 181](#) bzw. » [Abb. 182](#).
- ▶ Zum **Entnehmen** der SD-Karte im Hauptmenü *Medien* die Funktionsfläche  → **Sicher entfernen** antippen.
- ▶ Auf die eingeschobene SD-Karte drücken. Die SD-Karte „springt“ in die Ausgabeposition.

! VORSICHT

- Keine SD-Karten mit abgebrochenem Schieber für den Schreibschutz verwenden - es besteht die Gefahr einer Beschädigung des SD-Kartenlesers!
- Bei Verwendung von SD-Karten mit dem Adapter kann die SD-Karte während der Fahrt durch Fahrzeugschütterungen aus dem Adapter herausfallen.

USB-Eingang

Der genaue Verbauort des mit  gekennzeichneten USB-Eingangs » [Seite 93](#).

Am USB-Eingang kann eine Audioquelle direkt oder über ein Verbindungskabel angeschlossen werden.

- ▶ Zum **Anschließen** die USB-Audioquelle in den entsprechenden Eingang einstecken.
- ▶ Zum **Trennen** des USB im Hauptmenü *Medien* die Funktionsfläche  → **Sicher entfernen** antippen.
- ▶ Die Audioquelle vom entsprechenden USB-Eingang abziehen.

USB-Audioquelle laden

Bei eingeschaltetem Infotainment wird nach dem Anschluss der USB-Audioquelle der Ladevorgang automatisch gestartet (gilt für Audioquellen, bei denen der Ladevorgang über den USB-Stecker möglich ist).

Der Ladewirkungsgrad kann im Vergleich zum Ladevorgang über das übliche Stromnetz unterschiedlich sein.

Abhängig vom Typ des angeschlossenen externen Geräts und von der Häufigkeit des Gebrauchs, kann der Ladestrom möglicherweise nicht ausreichend sein, um die Batterie des angeschlossenen Geräts zu laden.

Einige angeschlossene Audioquellen können möglicherweise nicht erkennen, dass sie geladen werden.

! VORSICHT

USB-Verlängerungskabel oder Reduktionsstücke können die Funktion der angeschlossenen Audioquelle beeinträchtigen.

i Hinweis

Wir empfehlen, Verbindungskabel aus dem ŠKODA Original Zubehör zu verwenden.

AUX-Eingang

Der genaue Verbauort des mit **AUX** gekennzeichneten AUX-Eingangs » [Seite 93](#).

- › Zum **Anschließen** den Stecker der AUX-Audioquelle in die entsprechende Buchse einstecken.
- › Zum **Trennen** den Stecker der AUX-Audioquelle abziehen.

! VORSICHT

- Der AUX-Eingang darf nur für externe Audiogeräte verwendet werden!
- Ist die am AUX-Eingang angeschlossene Audioquelle mit einem Adapter zur externen Stromversorgung ausgestattet, kann es vorkommen, dass der Klang gestört wird.

i Hinweis

- Für den AUX-Eingang wird der Klinkenstecker 3,5 mm (Stereo Jack) verwendet.
- Wir empfehlen, Verbindungskabel aus dem ŠKODA Original Zubehör zu verwenden.

Bluetooth®-Player

Das Infotainment ermöglicht es, Audiodateien von einem angeschlossenen Bluetooth®-Player mithilfe des A2DP- bzw. AVRCP-Audioprofils abzuspielen.

Mit dem Infotainment können mehrere Geräte mittels Bluetooth® gekoppelt, doch nur eines davon kann als Bluetooth®-Player verwendet werden.

Anschließen/trennen

- › Zum **Anschließen** des Bluetooth®-Players den Player mit dem Infotainment verbinden – es sind die gleichen Anweisungen wie für die Kopplung des Infotainments mit einem Telefon zu befolgen » [Seite 167](#).
- › Zum **Trennen** des Bluetooth®-Players die Verbindung in der Liste der gekoppelten externen Geräte beenden » [Seite 168](#).

Bluetooth®-Player ersetzen (gilt für das Infotainment Amundsen, Bolero)

Wenn man einen Bluetooth®-Player, der mit dem Infotainment gleichzeitig als Telefon verbunden ist, ersetzen möchte, dann erscheint diesbezüglich eine entsprechende Hinweismeldung im Infotainmentbildschirm.

- › Die Verbindung zum aktuell verbundenen Bluetooth®-Player beenden und den Kopplungsvorgang wiederholen » [Seite 168](#), *Verwaltung gekoppelter externer Geräte*.

! VORSICHT



Ist mit dem Infotainment ein externes Gerät mittels Apple CarPlay oder Android Auto verbunden, dann ist kein Verbindungsaufbau mittels Bluetooth® möglich.

Jukebox



Gilt für das Infotainment Columbus.

In die Jukebox (in den internen Infotainmentspeicher) können unterstützte Audio-/Videodateien aus angeschlossenen externen Geräten importiert werden.

Dateien importieren

- › Im Hauptmenü *Medien* die Funktionsfläche  → **Jukebox verwalten** → **Importieren** antippen.
- › Die gewünschte Quelle auswählen.
- › Die gewünschten Ordner oder Dateien auswählen.
- › Die Funktionsfläche  antippen.

Dateien löschen

- › Im Hauptmenü *Medien* die Funktionsfläche  → **Jukebox verwalten** → **Löschen** antippen.
- › Die gewünschten Ordner oder Dateien in der gewählten Kategorie auswählen.
- › Die Funktionsfläche  → **Löschen** antippen.

Füllstand des Infotainmentspeichers anzeigen

› Im Hauptmenü *Medien* die Funktionsfläche  → *Jukebox verwalten* antippen.

Es werden Informationen zum besetzten und freien Speicherplatz des Infotainmentspeichers sowie die Anzahl der Dateien angezeigt, die noch importiert werden können.

Hinweis

- Die bereits kopierten Dateien werden erkannt und sind für ein erneutes Kopieren nicht mehr verfügbar (grau dargestellt).
- Ein Kopiervorgang und eine gleichzeitig laufende Wiedergabe von Audio-/Videodateien im CD/DVD-Laufwerk sind nicht möglich.

WLAN

Gilt für das Infotainment *Columbus, Amundsen*.

Das Infotainment ermöglicht es, Audiodateien von einem mit WLAN des Infotainments verbundenen externen Gerät abzuspielen.

- › Ein externes Gerät, das die DLNA-Technologie (Digital Living Network Alliance) unterstützt, mit WLAN des Infotainments verbinden » [Seite 177](#).
- › Ggf. im angeschlossenen Gerät die UPnP-Anwendung (Universal Plug and Play), die die Wiedergabe ermöglicht, starten.
- › Die Audioquelle  **WLAN** auswählen.

Unterstützte Audioquellen und Dateiformate - Columbus, Amundsen, Bolero

Unterstützte Audioquellen

Quelle	Schnittstelle	Typ	Spezifikation	Dateisystem
SD-Karte	SD-Leser	Standardgröße	SD; SDHC; SDXC	
USB-Geräte	USB 1.x; 2.x und 3.x oder höher mit der Unterstützung von USB 2.x	MSC	USB-Stick; HDD (ohne spezielle Software); Den MSC-Betrieb unterstützende USB-Geräte	FAT16 FAT32 exFAT NTFS
		MTP	Geräte mit dem Betriebssystem Android oder Windows Phone (Mobiltelefon, Tablet)	
		Apple	Geräte mit dem Betriebssystem iOS (iPhone, iPod)	
CD/DVD (gilt für das Infotainment Columbus)	CD/DVD-Laufwerk	Audio-CD (bis zu 80 min); CD-R/RW (bis zu 700 MB); DVD±R/RW; DVD-Audio, DVD-Video	ISO9660; Joliet (Level 1,2,3) ; UDF 1.x; UDF 2.x	-

Unterstützte Audiodateiformate

Codec-Typ (Dateiformate)	Dateisuffix	Max. Bitrate	Max. Abtastrate	Multikanäle ^{a)}	Playlisten
Windows Media Audio 9 und 10	wma	384 kbit/s	96 kHz	nein	m3u pls wpl m3u8 asx
WAV	wav	Durch das Format definiert (ca. 1,5 Mbit/s)			
MPEG-1; 2 und 2,5 Layer 3	mp3	320 kbit/s	48 kHz	ja	
MPEG-2 und 4	aac; mp4; m4a				
FLAC; OGG-Vorbis	flac; ogg	Durch das Format definiert (ca. 5,5 Mbit/s)			

^{a)} Gilt für das CANTON-Soundsystem.

Die mittels des GPT-Standards (GUID Partition Table) in Bereiche unterteilten Audioquellen werden vom Infotainment nicht unterstützt.

Dateien, die über das **DRM**-Verfahren geschützt sind, werden vom Infotainment nicht unterstützt.

Unterstützte Audioquellen und Dateiformate - Swing

Unterstützte Audioquellen

Quelle	Schnittstelle	Typ	Spezifikation	Dateisystem
SD-Karte	SD-Leser	Standardgröße	SD; SDHC; SDXC	FAT16 VFAT FAT32 exFAT
USB-Geräte	USB 1.x; 2.x und 3.x oder höher mit der Unterstützung von USB 2.x	MSC	USB-Stick; HDD (ohne spezielle Software); Den MSC-Betrieb unterstützende USB-Geräte	
		MTP	Geräte mit dem Betriebssystem Android oder Windows Phone (Mobiltelefon, Tablet)	
		Apple	Geräte mit dem Betriebssystem iOS (iPhone, iPod)	
Bluetooth®-Player	-	-	Bluetooth-Protokolle A2DP und AVRCP (1.0 - 1.4)	-

Unterstützte Audiodateiformate

Codec-Typ (Dateiformate)	Dateisuffix	Max. Bitrate	Max. Abtastrate	Playlisten
Windows Media Audio 9 und 10	wma	384 kbit/s	96 kHz	m3u pls wpl asx
MPEG-1; 2 und 2,5 (Layer-3)	mp3	320 kbit/s	48 kHz	

Die mittels des GPT-Standards (GUID Partition Table) in Bereiche unterteilten Audioquellen werden vom Infotainment nicht unterstützt.

Dateien, die über das **DRM**-Verfahren geschützt sind, werden vom Infotainment nicht unterstützt.

Bilder

Bildbetrachter

Hauptmenü











Gilt nicht für das Infotainment Swing.



Abb. 183
Bilder: Hauptmenü

► Zur **Anzeige** des Hauptmenüs die Taste **MENU** drücken, dann die Funktionsfläche  antippen.

Hauptmenü » Abb. 183

- A** Wahl der Bildquelle
-  Ordner-/Bildliste
-  Anzeige des vorherigen Bilds
-  Einschalten der Slideshow
-  Ausschalten der Slideshow
-  Anzeige des nächsten Bilds
-  Einstellungen des Menüs *Bilder*
-  Umdrehen des Bilds um 90° nach links
-  Umdrehen des Bilds um 90° nach rechts
-  Darstellung der Ausgangsbildgröße (unter Beibehaltung des Seitenverhältnisses)
-  Zielführung zu GPS-Koordinaten (die Anzeige erfolgt nur, solange das Bild die GPS-Koordinaten enthält) (gilt für das Infotainment Columbus, Amundsen) » [Seite 195](#)

Durchsehen steuern

Funktion	Handlung
Anzeige des nächsten Bilds	Fingerbewegung über den Bildschirm nach links (bei Ausgangsdarstellung) Antippen von 
Anzeige des vorherigen Bilds	Fingerbewegung über den Bildschirm nach rechts (bei Ausgangsdarstellung) Antippen von 
Vergrößerung der Darstellung	Bildschirmberührung mittels zweier Finger und das Auseinanderziehen Drehen des Reglers  nach rechts
Verkleinerung der Darstellung	Bildschirmberührung mittels zweier Finger und das Zueinanderziehen Drehen des Reglers  nach links
Bewegung des Bilds bei vergrößerter Darstellung	Fingerbewegung über den Bildschirm in gewünschter Richtung
Umdrehen um 90°	Bildschirmberührung mittels zweier Finger und Bewegung im / entgegen dem Uhrzeigersinn (bei Ausgangsdarstellung) Antippen von  oder 
Maximale Vergrößerung der Darstellung	Doppeltes Fingerklopfen auf den Bildschirm
Darstellung der Ausgangsbildgröße (unter Beibehaltung des Seitenverhältnisses)	Erneutes doppeltes Fingerklopfen auf den Bildschirm Drücken des Reglers 

VORSICHT

Das Durchsehen von Bildern im Infotainmentbildschirm wird von angeschlossenen externen Apple-Geräten nicht unterstützt.

Unterstützte Bildquellen und Dateiformate

Unterstützte Bildquellen

Quelle	Typ	Spezifikation	Dateisystem
SD-Karte	Standardgröße	SD; SDHC; SDXC	FAT16 VFAT FAT32 exFAT NTFS
USB-Geräte	USB-Stick; HDD (ohne spezielle Software)	USB 1.x; 2.x und 3.x oder höher mit der Unterstützung von USB 2.x	
CD/DVD (gilt für das Infotainment Columbus)	CD-R/RW (bis zu 700 MB); DVD±R/RW	ISO9660; Joliet (Level 1,2,3) ; UDF 1.x; UDF 2.x	-

Unterstützte Dateiformate

Codec-Typ (Dateiformate)	Dateisuffix	Max. Auflösung (Megapixel)
BMP	bmp	4
JP(E)G	jpg; jpeg	4; 64
GIF	gif	4
PNG	png	4

i Hinweis

- Die max. unterstützte Bildgröße beträgt 20 MB.
- Die mittels des GPT-Standards (GUID Partition Table) in Bereiche unterteilten Bildquellen werden vom Infotainment nicht unterstützt.

Video-DVD

Videoplayer

Hauptmenü

Gilt für das Infotainment Columbus.



Abb. 184
Video-DVD: Hauptmenü

- Zur **Anzeige** des Hauptmenüs eine CD/DVD in den entsprechenden Schacht im externen Modul einschieben.
- **oder:** Im Hauptmenü *Medien* die gewünschte Videoquelle auswählen, die Ordner-/Titelliste anzeigen und die Videodatei starten.

Hauptmenü » Abb. 184

- A** Auswahl der Videoquelle
- B** Wiedergabe-Zeitachse
- C** Informationen zur gewählten Videodatei (z. B. Videotitel, Kapitel)
- ☰ Anzeige des Menüs Video-DVD
- ⚙ Einstellungen des Menüs Video-DVD

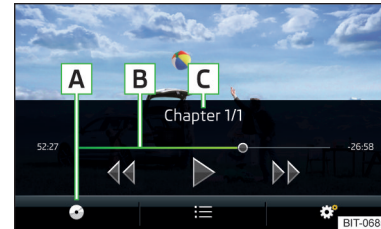
i Hinweis

Aus Sicherheitsgründen wird die Bildanzeige bei Geschwindigkeiten von über 5 km/h ausgeschaltet. Nur die Tonwiedergabe wird fortgesetzt. Im Bildschirm wird die entsprechende Meldung angezeigt.

Wiedergabe steuern

Funktion	Handlung
Wiedergabe/Pause	Antippen von ▷/⏸
Wiedergabe des vorherigen Videos	Antippen von ◀◀ innerhalb von 3 s nach dem Start der Wiedergabe
Wiedergabe des aktuellen Videos von Anfang an	Antippen von ◀◀ nach 3 s ab dem Start der Wiedergabe
Schneller Rücklauf	Halten von ◀◀ ^{a)}
Wiedergabe des nächsten Videos	Antippen von ▶▶
Schneller Vorlauf	Halten von ▶▶ ^{a)}
Vor-/Rücklauf des Videos zum gewünschten Zeitpunkt	Antippen der Wiedergabe-Zeitachse B » Abb. 184 auf Seite 159

^{a)} Je länger die Funktionsfläche gehalten wird, desto schneller ist der Vor-/Rücklauf.

DVD-Menü





Abb. 185
DVD-Menü

» Zur **Anzeige** des DVD-Menüs im Hauptmenü *Video-DVD* die Funktionsfläche  » [Abb. 184 auf Seite 159](#) antippen.

Beschreibung des DVD-Menüs » [Abb. 185](#)

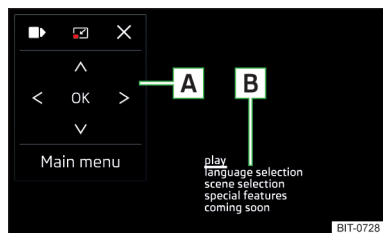
A Bedienfläche

B Beispiel des angezeigten Menüs

Funktionsflächen auf der Bedienfläche

Symbol	Funktion
◀ / ▶	Verschieben der Bedienfläche nach links/rechts
☐ / ☐	Ein-/Ausblenden der Vollbilddarstellung der Bedienfläche
×	Schließen der Bedienfläche
< > ∨ ∧	Bewegung im EPG/Videotext
OK	Bestätigung
Hauptmenü	Rückkehr zum Hauptmenü <i>Video-DVD</i>

Unterstützte Videoquellen und Dateiformate

Unterstützte Videoquellen

Quelle	Schnittstelle	Typ	Spezifikation	Dateisystem
SD-Karte	SD-Leser	Standardgröße	SD; SDHC; SDXC	
USB-Geräte	USB 1.x; 2.x und 3.x oder höher mit der Unterstützung von USB 2.x	MSC	USB-Stick; HDD (ohne spezielle Software); Den MSC-Betrieb unterstützende USB-Geräte	FAT16 VFAT FAT32 exFAT NTFS
CD/DVD	CD/DVD-Laufwerk	CD-R/RW (bis zu 700 MB); DVD±R/RW; standardmäßige DVD; DVD-Video;	ISO9660; Joliet (Level 1,2,3); ; UDF 1.x; UDF 2.x	-

Unterstützte Videodateiformate

Codec-Typ (Dateiformate)	Dateisuffix	Max. Aufnahmen pro Sekunde	Max. Auflösung
MPEG-1	.mpeg	30	352 x 288
MPEG-2			
MPEG-4	.mp4	25	720 x 576
QuickTime	.mov		
Matroska	.mkv		
DivX; XviD	.avi		
MJPEG			

Media Command

Bedienung

Einleitung zum Thema

Gilt für das Infotainment Amundsen.

Die Funktion Media Command ermöglicht es, die Wiedergabe von Audiodateien oder Videos in bis zu zwei **Tablets**, die mit dem Infotainment mittels WLAN verbunden sind, **im Infotainment zu steuern**.

Die Funktion Media Command ermöglicht die Bedienung von Tablets mit dem Betriebssystem Android oder iOS.

Tablet mit dem Infotainment verbinden

- › Den Hotspot (WLAN) des Infotainments einschalten (die Taste **MENU** drücken, dann die Funktionsfläche  → **WLAN** → **Mobiler Hotspot** → **Mobiler Hotspot** antippen).
- › Wi-Fi im Tablet einschalten.
- › Eine Wi-Fi-Verbindung im Tablet aufbauen » [Seite 177, Hotspot \(WLAN\)](#).
- › Im Tablet die Anwendung ŠKODA Media Command starten.

! VORSICHT

Sind mehrere Geräte mit dem Infotainment mittels WLAN verbunden, dann besteht die Gefahr, dass die Qualität der WLAN-Verbindung und somit auch die Funktion der Media Command beeinträchtigt wird.

Hauptmenü - ein Tablet angeschlossen



Abb. 186
Hauptmenü: ein Tablet angeschlossen

- › Zur **Anzeige** des Hauptmenüs Media Command die Taste **MENU** drücken, dann die Funktionsfläche  antippen.

Hauptmenü » Abb. 186

- A** Informationen zum wiedergegebenen Titel
- B** Wiedergabe-Zeitachse mit einem Schieberegler
- C** Tabletname
- D** Wiedergabesteuerung
- 🔊 / 🔇 Erhöhung/Verringerung der Tablet-Lautstärke
- 📶 Auswahl der Wiedergabequelle
- ⚙️ WLAN-Einstellungen

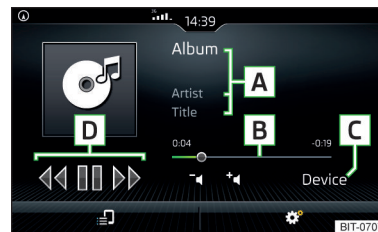
Hauptmenü - zwei Tablets angeschlossen



Abb. 187 Hauptmenü: zwei Tablets angeschlossen / Eines der beiden angeschlossen Tablets bedienen

- Zur **Anzeige** des Hauptmenüs *Media Command* die Taste **⌂** drücken, dann die Funktionsfläche **📶** antippen.
- Um die Bedienung des Tablets einzuleiten, die Funktionsfläche **📶** am jeweiligen Tablet antippen » [Abb. 187 - A](#).
- Um zum Hauptmenü zurückzukehren, die Funktionsfläche **📶** antippen » [Abb. 187 - B](#).

Hauptmenü » Abb. 187

- A** Name des ersten Tablets
- B** Name des zweiten Tablets
- C** Wiedergabesteuerung
- D** Informationen zum wiedergegebenen Titel
- E** Wiedergabe-Zeitachse mit einem Schieberegler
- F** Name des bedienten Tablets
- 🔊 / 🔇 Erhöhung/Verringerung der Tablet-Lautstärke

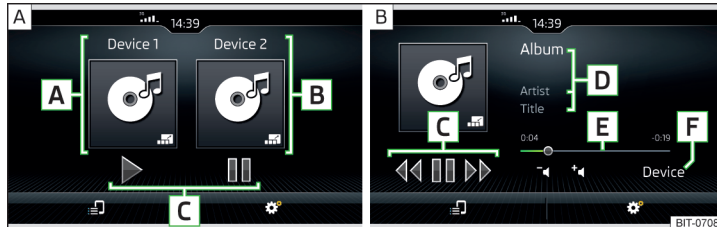
- 📶 Auswahl der Wiedergabequelle
- ⚙️ WLAN-Einstellungen
- 📶 Einleitung der Tablet-Bedienung
- 📶 Rückkehr zum Hauptmenü

Quelle auswählen und Wiedergabe steuern



Abb. 188 Quelle auswählen / Kategorie auswählen

- Zur **Auswahl der Wiedergabequelle** im Hauptmenü die Funktionsfläche **📶** antippen und das Quell-Tablet wählen » [Abb. 188 - A](#).
- Zur **Wiedergabe** die Kategorie » [Abb. 188 - B](#) und anschließend den Titel auswählen.

Wenn zwei Tablets angeschlossen sind, startet die Titelwiedergabe in den beiden Tablets zum gleichen Zeitpunkt.

Die Wiedergabe kann über das Infotainment oder an jedem Tablet, und zwar unabhängig voneinander, gesteuert werden. Dadurch besteht die Möglichkeit, an den Tablets unterschiedliche Titel zum gleichen Zeitpunkt wiederzugeben.

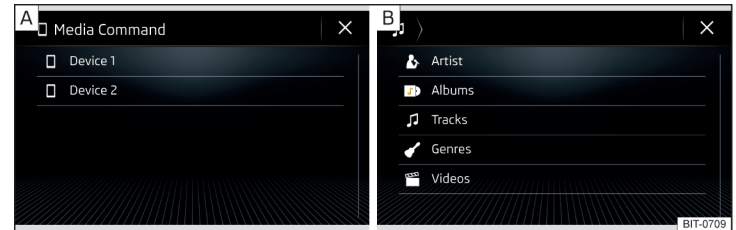
Wiedergabesteuerung

Funktion	Handlung
Wiedergabe/Pause	Antippen von ▶/⏸
Wiedergabe des aktuellen Titels von dessen Anfang an	Antippen von ◀◀ nach 3 s ab dem Start der Titelwiedergabe

Funktion	Handlung
Wiedergabe des vorherigen Titels	Antippen von << innerhalb von 3 s nach dem Start der Titelwiedergabe
Wiedergabe des nächsten Titels	Antippen von >>

Die Bewegung innerhalb des Titels ist durch Fingerberührung der Zeitachse **B** » [Abb. 186 auf Seite 161](#) bzw. **E** » [Abb. 187 auf Seite 162](#) möglich.

i Hinweis

Einige Tablettypen ermöglichen die Wiedergabe von Audiodateien oder Videos auch von einer im Tablet eingeschobenen SD-Karte. Die Wiedergabe dieser Titel kann eingeschränkt sein.

Unterstützte Dateiformate

Typ	Format	Betriebssystem Android	Betriebssystem iOS
Video	MPEG-4 Part 2	✓	✓
	MPEG-4 Part 10 (H264)	✓	✓
	XVID	✓	✗
Audio	MPEG-1; 2 und 2,5 Layer 3 (mp3)	✓	✓
	AAC	✓ (4,1+)	✓
	M4A	✓ (4,1+)	✓
	OGG	✓	✗
	FLAC	✓	✗
	WAV	✓ (4,1+)	✓

Telefon

Einleitende Informationen

Einleitung zum Thema

Gilt für das Infotainment Columbus, Amundsen, Bolero

Dieses Kapitel behandelt die Bedienung eines mit dem Infotainment über Bluetooth® verbundenen Telefons sowie die Verwendung der SIM-Karte im externen Modul.

In Abhängigkeit des verwendeten Bluetooth®-Profils besteht die Möglichkeit, mit dem Infotainment ein Telefon oder zwei Telefone gleichzeitig zu verbinden.

Die SIM-Karte im externen Modul kann für Daten- und Telefondienste genutzt werden (Columbus).

Sind mit dem Infotainment Telefone mit mehreren SIM-Karten verbunden, dann können Anrufe mittels aller SIM-Karten der verbundenen Telefone angenommen werden.

Für abgehende Anrufe besteht in Abhängigkeit vom Typ des verbundenen Telefons die Möglichkeit, nur die primäre SIM-Karte zu verwenden oder eine der SIM-Karten des Telefons auszuwählen.

Das Infotainment ermöglicht es, zu wählen, ob man mit Textmitteilungen des Haupttelefons (wenn dies vom Telefon unterstützt wird), oder mit Textmitteilungen der im externen Modul eingesteckten SIM-Karte arbeiten möchte.

Wird mit dem Infotainment ein externes Gerät mittels Apple CarPlay verbunden, dann ist die Verwendung der Bluetooth®-Verbindung nicht möglich und das Menü *Telefon* ist nicht verfügbar. Eine evtl. Datenverbindung mittels der SIM-Karte bleibt weiterhin funktionsfähig » [Seite 178](#).

Gilt für das Infotainment Swing

Dieses Kapitel behandelt die Bedienung eines mit dem Infotainment über Bluetooth® verbundenen Telefons.

Ist mit dem Infotainment ein Telefon mit mehreren SIM-Karten verbunden, dann können Anrufe mittels aller SIM-Karten des verbundenen Telefons angenommen werden. ▶

Für abgehende Anrufe besteht in Abhängigkeit vom Typ des verbundenen Telefons die Möglichkeit, nur die primäre SIM-Karte zu verwenden oder eine der SIM-Karten des Telefons auszuwählen.

! ACHTUNG

Es sind immer die allgemein verbindlichen landesspezifischen gesetzlichen Bestimmungen für das Betreiben von Mobiltelefonen im Fahrzeug zu beachten.

Mögliche Verbindungstypen

Je nach Anzahl der verbundenen Bluetooth®-Geräte, Verbindungstyp sowie der Verwendung der SIM-Karte im externen Modul, stehen folgende Funktionen zur Verfügung.

Gilt für das Infotainment Columbus

Verbindungsvariante	Erstes Gerät (Haupttelefon)		Zweites Gerät (Zusatztelefon)		Drittes Gerät	Viertes Gerät
	Telefon	SIM-Karte (im externen Modul)	Telefon	SIM-Karte (im externen Modul)		
1.	rSAP eingehende/abgehende Anrufe, SMS, Telefonkontakte, Datenverbindung, Bluetooth®-Player ^{a)}	-	HFP (eingehende Anrufe), Bluetooth®-Player ^{a)}	-	Bluetooth®-Player ^{a)}	-
2.	HFP (eingehende/abgehende Anrufe), SMS, Telefonkontakte, Bluetooth®-Player ^{a)}	-	HFP (eingehende Anrufe), Bluetooth®-Player ^{a)}	Datenverbindung	Bluetooth®-Player ^{a)}	-
3.	HFP (eingehende/abgehende Anrufe), SMS, Telefonkontakte, Bluetooth®-Player ^{a)}	-	-	eingehende Anrufe, SMS, Datenverbindung	Bluetooth®-Player ^{a)}	-
4.	-	eingehende/abgehende Anrufe, SMS, Telefonkontakte ^{b)} , Datenverbindung	HFP (eingehende Anrufe), SMS, Bluetooth®-Player ^{a)}	-	Telefonkontakte ^{b)} , Bluetooth®-Player ^{a)}	Bluetooth®-Player ^{a)}

^{a)} In jeder Verbindungsvariante besteht die Möglichkeit, mit dem Infotainment nur ein externes Gerät als Bluetooth®-Player zu verbinden.

^{b)} Werden Telefonkontakte aus dem dritten Gerät in das Infotainment importiert, dann ist es nicht möglich, die Telefonkontakte aus der im externen Modul eingesteckten SIM-Karte zu verwenden.

Gilt für das Infotainment Amundsen, Bolero

Erstes Gerät (Haupttelefon)	Zweites Gerät (Zusatztelefon)
HFP (eingehende/abgehende Anrufe), SMS, Telefonkontakte, Bluetooth®-Player ^{a)}	HFP (eingehende Anrufe), Bluetooth®-Player ^{a)}

^{a)} Mit dem Infotainment kann nur ein externes Gerät als Bluetooth®-Player verbunden werden.

Gilt für das Infotainment Swing

Erstes Gerät (Haupttelefon)	Zweites Gerät (Zusatztelefon)
HFP (eingehende/abgehende Anrufe), Telefonkontakte, Bluetooth®-Player ^{a)}	Bluetooth®-Player ^{a)}

^{a)} Mit dem Infotainment kann nur ein externes Gerät als Bluetooth®-Player verbunden werden.

Hauptmenü

Gilt für das Infotainment Columbus, Amundsen, Bolero.



Abb. 189 Telefon: Hauptmenü

Das Hauptmenü *Telefon* wird angezeigt, wenn mit dem Infotainment ein Telefon verbunden oder eine SIM-Karte mit aktivierten Telefondiensten im externen Modul eingesteckt ist.

➤ Zur **Anzeige** die Taste **PHONE** drücken.

Wird ein anderes, zuletzt geöffnetes Menü angezeigt, dann zur Anzeige des Hauptmenüs *Telefon* erneut die Taste **PHONE** drücken.

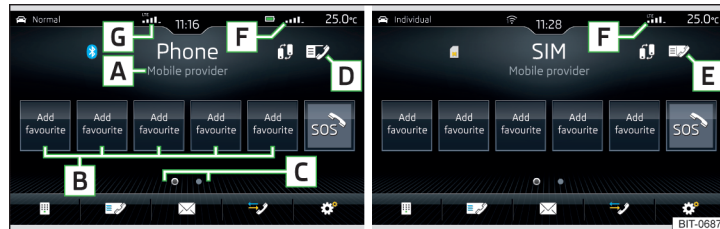
Hauptmenü - Informationen und Funktionsflächen » Abb. 189





- A** Name des Telefondienstanbieters (bei aktivem Roaming erscheint vor dem Namen das Symbol ►)
- B** Funktionsflächen bevorzugter Kontakte
- C** Wahl der Speichergruppe der bevorzugten Kontakte
Wahl der Notrufnummer¹⁾²⁾ bzw. Funktionsfläche des bevorzugten Kontakts » [Seite 173](#)
- D** Anzeige der Liste der gekoppelten Telefone (in der Funktionsfläche erscheint der Name des Haupttelefons / im externen Modul eingesteckte SIM-Karte mit aktivierten Telefondiensten)
- E** Wechsel des Haupttelefons gegen das Zusatztelefon
- D** Anzeige der Liste der gekoppelten Telefone, die als Quelle der Telefonkontakte verfügbar sind - kein Telefon für Telefonkontakte ist verbunden
- E** Anzeige der Liste der gekoppelten Telefone, die als Quelle der Telefonkontakte verfügbar sind - ein Telefon für Telefonkontakte ist verbunden
- Eingabe der Telefonnummer
- Anzeige der Telefonkontaktliste in Abhängigkeit vom Verbindungstyp » [Seite 172](#)
- Anzeige eines Menüs mit Textmitteilungen (SMS) / Option für die Verwendung einer SIM-Karte oder eines Telefons für den Aufruf des Menüs mit Textmitteilungen (SMS) (bei neuen Textmitteilungen erscheint bei der Funktionsfläche die Anzahl der Mitteilungen)
- Anzeige der Anrufliste (bei Anrufen in Abwesenheit wird neben der Funktionsfläche die Anzahl der Anrufe in Abwesenheit angezeigt)
- Einstellungen des Menüs *Telefon* » [Seite 140](#)

Symbole in der Statuszeile

- F** Signalstärke des Telefondienstnetzes, bei vorhandener SIM-Karte im externen Modul oder rSAP-Verbindung und auch Verbindungstyp und Datenübertragung
- G** Signalstärke des Datendienstnetzes (gilt für das Infotainment Columbus) ►

¹⁾ In einigen Ländern kann die Funktion möglicherweise nicht verfügbar sein.

²⁾ Bei aktiven Online-Diensten Care Connect erfolgt der Verbindungsaufbau zur Notrufnummer mittels dieses Dienstes.

-  Ladezustand des Telefonakkus
-  Anruf in Abwesenheit
-  Laufendes Gespräch
-  Eingehende SMS
-  Laufende Datenübertragung
- PIN** Der PIN-Code der im externen Modul eingesteckten SIM-Karte wurde nicht eingegeben

Hauptmenü

Gilt für das Infotainment Swing.



Abb. 190
Telefon: Hauptmenü



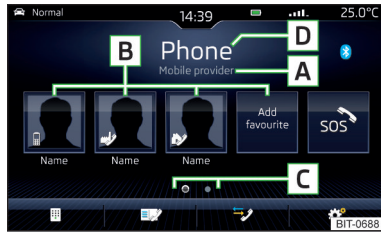

Das Hauptmenü *Telefon* wird angezeigt, wenn ein Telefon mit dem Infotainment verbunden ist.

➤ Zur **Anzeige** die Taste **PHONE** drücken.





Wird ein anderes, zuletzt geöffnetes Menü angezeigt, dann zur Anzeige des Hauptmenüs *Telefon* erneut die Taste **PHONE** drücken.

Hauptmenü - Informationen und Funktionsflächen » **Abb. 190**

- A** Name des Telefondienstanbieters (bei aktivem Roaming erscheint vor dem Namen das Symbol ►)
- B** Funktionsflächen bevorzugter Kontakte
- C** Wahl der Speichergruppe der bevorzugten Kontakte
- D** Name des verbundenen Telefons (durch Antippen wird die Liste der gekoppelten Telefone angezeigt)

-  Wahl der Notrufnummer¹⁾²⁾ bzw. Funktionsfläche des bevorzugten Kontakts » **Seite 173**
-  Eingabe der Telefonnummer
-  Anzeige der Telefonkontaktliste » **Seite 172**
-  Anzeige der Anrufliste (bei Anrufen in Abwesenheit wird neben der Funktionsfläche die Anzahl der Anrufe in Abwesenheit angezeigt)
-  Einstellungen des Menüs *Telefon* » **Seite 146**

Symbole in der Statuszeile

-  Signalstärke des Telefondienstnetzes
-  Ladezustand des Telefonakkus
-  Anruf in Abwesenheit
-  Laufendes Gespräch

Kopplung und Verbindung

Einleitung zum Thema

Die Reichweite der Verbindung des Telefons zum Infotainment ist auf den Fahrgastraum beschränkt.

Um ein Telefon mit dem Infotainment zu verbinden, ist es notwendig, die beiden Geräte miteinander über Bluetooth® zu koppeln.

Der Kopplungsvorgang ist von der Anzahl der bereits verbundenen Telefone oder von der Verwendung der im externen Modul eingesteckten SIM-Karte abhängig (Columbus) » **Seite 169**.

Abhängig vom Infotainmenttyp können bis zu 20 externe Geräte gekoppelt werden. Nach dem Erreichen der maximalen Anzahl wird durch die Kopplung des nächsten externen Geräts das am längsten nicht verwendete Gerät ersetzt.

Die Verbindung mit einem bereits gekoppelten Telefon bedarf keiner Kopplung. Es reicht, das Telefon in der Liste der gekoppelten Telefone aufzusuchen und die Verbindung herzustellen. ►

¹⁾ In einigen Ländern kann die Funktion möglicherweise nicht verfügbar sein.

²⁾ Bei aktiven Online-Diensten Care Connect erfolgt der Verbindungsaufbau zur Notrufnummer mittels dieses Dienstes.

! ACHTUNG

Die Kopplung und Verbindung eines Telefons mit dem Infotainment nur bei stehendem Fahrzeug durchführen - es besteht Unfallgefahr!

Bedingungen für die Kopplung



Abb. 191
QR-Code mit dem Verweis auf
die ŠKODA-Internetseiten

Das Telefon kann mit dem Infotainment unter den folgenden Bedingungen gekoppelt werden.

- ✓ Die Zündung ist eingeschaltet.
- ✓ Die Bluetooth®-Funktion des Infotainments und des Telefons ist eingeschaltet.
- ✓ Die Sichtbarkeit des Infotainments und des Telefons ist eingeschaltet.
- ✓ Das Telefon befindet sich in Reichweite des Bluetooth®-Signals des Infotainments.
- ✓ Das Telefon ist mit dem Infotainment kompatibel.
- ✓ Mit dem Infotainment ist kein externes Gerät mittels Apple CarPlay verbunden.

Die Kopplung kann sowohl vom Infotainment aus, als auch vom Telefon aus durchgeführt werden.

Während des Kopplungs- und Verbindungsvorgangs werden im Infotainmentschirm sowie im Telefondisplay Hinweismeldungen angezeigt. Diese Meldungen sind zu beachten und ggf. zu bestätigen (z. B. Freigabe des Kontaktimports, Verbindung des Bluetooth®-Players u. Ä.).

Kompatibilität und Aktualisierung

Durch das Einlesen des QR-Codes » Abb. 191 oder nach der Eingabe der folgenden Adresse in den Webbrowser, können Informationen zur Kompatibilität der Telefone sowie verfügbare Aktualisierungen für das Bluetooth® des Infotainments angezeigt werden.

<http://go.skoda.eu/compatibility>

Kopplungs- und Verbindungsvorgang

Telefon mit dem Infotainment koppeln

- › Verfügbare externe Bluetooth®-Geräte im Telefon aufsuchen.
- › Das Infotainment wählen (Name des Infotainments → **Bluetooth** → **Name:**).
- › Den PIN-Code bestätigen ggf. eingeben und bestätigen, um die Kopplung zu bestätigen.

Das Telefon wird mit dem Infotainment verbunden oder lediglich gekoppelt, und zwar in Abhängigkeit von der Anzahl der bereits verbundenen externen Geräte und von der Verwendung der im externen Modul eingesteckten SIM-Karte (Columbus).

Infotainment mit dem Telefon koppeln

- › Ist mit dem Infotainment **kein** Telefon verbunden, die Taste drücken, dann die Funktionsfläche **Telefon suchen** antippen.
- › **oder:** Ist mit dem Infotainment **ein** Telefon verbunden, dann im Hauptmenü *Telefon* die Funktionsfläche → **Telefon suchen** antippen.
- › **oder:** Ist im externen Modul des Infotainments Columbus **eine SIM-Karte** mit aktivierten Telefondiensten eingesteckt, dann im Hauptmenü *Telefon* die Funktionsfläche → **Telefon suchen** antippen.
- › In der Liste der aufgesuchten externen Bluetooth®-Geräte das gewünschte Telefon auswählen.
- › Den PIN-Code bestätigen (ggf. eingeben und bestätigen), um die Kopplung zu bestätigen.

Sind mit dem Infotainment externe Bluetooth®-Geräte bereits verbunden, dann werden vom Infotainment während des Kopplungs- und Verbindungsvorgangs Meldungen und Optionen für die mögliche Verbindungsart (bspw. Ersatz des verbundenen externen Bluetooth®-Geräts) angezeigt.

Mögliche Verbindungstypen für Telefone ggf. für die SIM-Karte im externen Modul » [Seite 164](#).

Verwaltung gekoppelter externer Geräte



Abb. 192 Infotainment Columbus: Liste gekoppelter externer Geräte / Liste verfügbarer Bluetooth®-Profile



Abb. 193 Infotainment Swing: Liste gekoppelter externer Geräte / Liste verfügbarer Bluetooth®-Profile

► Im Hauptmenü *Telefon* die Funktionsfläche → *Bluetooth* → *Gekoppelte Geräte* antippen.

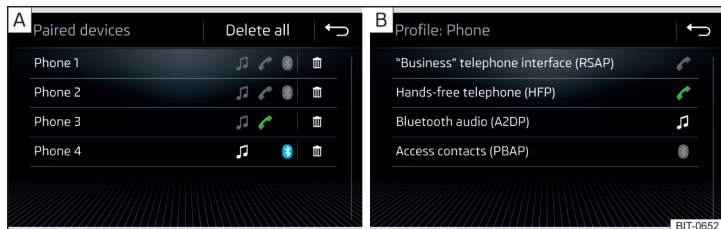
In der Liste gekoppelter externer Geräte können bei den einzelnen externen Geräten folgende Symbole der Bluetooth®-Profile erscheinen » [Abb. 192](#) bzw. » [Abb. 193](#) - [A](#).

Gilt für das Infotainment Columbus, Amundsen, Bolero

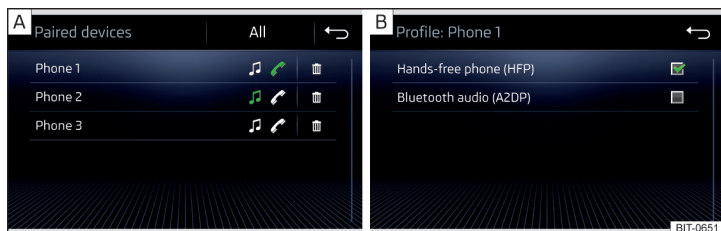
Symbol	Symbolfarbe	Funktion
	grau	Externes Gerät kann als Telefon verbunden werden
	grün	Externes Gerät ist als Telefon verbunden

Symbol	Symbolfarbe	Funktion
	grau	Externes Gerät kann als Bluetooth®-Player verbunden werden
	weiß	Externes Gerät ist als Bluetooth®-Player verbunden

Gilt für das Infotainment Columbus mit der im externen Modul eingesteckten SIM-Karte

Symbol	Symbolfarbe	Funktion
	grau	Externes Gerät kann für die Verwendung der Telefonkontakte und die Funktion der Textmitteilungen dieses externen Geräts verbunden werden
	blau	Externes Gerät ist verbunden und die Verwendung der Telefonkontakte und der Funktion der Textmitteilungen dieses externen Geräts ist möglich

Gilt für das Infotainment Swing

Symbol	Symbolfarbe	Funktion
	weiß	Externes Gerät kann als Telefon verbunden werden
	grün	Externes Gerät ist als Telefon verbunden
	weiß	Externes Gerät kann als Bluetooth®-Player verbunden werden
	grün	Externes Gerät ist als Bluetooth®-Player verbunden

Verbindungsaufbau

- Das gewünschte externe Gerät in der Liste der gekoppelten externen Geräte auswählen.
- Das gewünschte Profil in der Liste verfügbarer Bluetooth®-Profile auswählen » [Abb. 192](#) bzw. » [Abb. 193](#) - [B](#).

Sind mit dem Infotainment externe Bluetooth®-Geräte bereits verbunden, dann werden vom Infotainment während des Verbindungsvorgangs Meldungen und Optionen für die mögliche Verbindungsart (bspw. Ersatz des verbundenen externen Bluetooth®-Geräts) angezeigt. ►

Verbindungstrennung

- ▶ Das gewünschte externe Gerät in der Liste der gekoppelten externen Geräte auswählen.
- ▶ Das gewünschte Profil in der Liste verfügbarer Bluetooth®-Profile auswählen
» Abb. 192 bzw. » Abb. 193 - [B].

Löschen des gekoppelten externen Geräts

- ▶ Zum Löschen eine der folgenden Funktionsflächen antippen.

[B] **Alle löschen** bzw. **Alle** - Löschen aller externen Geräte

[B] - Löschen des gewünschten externen Geräts

- ▶ Den Löschvorgang durch Antippen der Funktionsfläche **Löschen** bestätigen.

Verwendung der SIM-Karte im externen Modul

Gilt für das Infotainment Columbus mit dem SIM-Kartenschacht im externen Modul.



Abb. 194 SIM-Karte in das externe Modul einstecken



Abb. 195 PIN-Code der SIM-Karte eingeben

Die im externen Modul eingesteckte SIM-Karte kann für Telefon- und Datendienste verwendet werden.

Die Verwendung der SIM-Karte setzt die eingeschaltete Telefonfunktion des externen Moduls voraus.

Ein-/Ausschalten

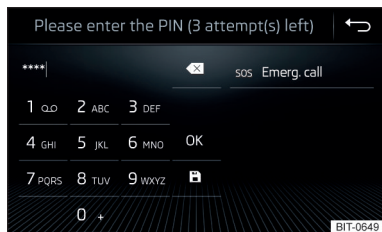
- ▶ Im Hauptmenü *Telefon* die Funktionsfläche [PHONE] → Telefonschnittstelle „Business“ antippen.

SIM-Karte einstecken

Der SIM-Kartenschacht befindet sich in einem externen Modul im Handschuhfach auf der Beifahrerseite.

Es ist eine SIM-Karte der Größe **mini** (Standardgröße 25x15 mm) zu verwenden.

- ▶ Die SIM-Karte (mit der abgeschnittenen Ecke nach links gerichtet) in den jeweiligen Schacht einstecken, bis diese „verrastet“ » Abb. 194.

War/Waren vor dem Einstecken der SIM-Karte mit dem Infotainment ein Telefon/Telefone verbunden und werden auch die Telefondienste der SIM-Karte gewählt, dann wird die Verbindung zu früher verbundenen Telefonen beendet.

SIM-Karte erstmalig verwenden

Beim erstmaligen Einstecken der SIM-Karte in das externe Modul erscheint das folgende Menü.

- ▶ **Auch Telefonate** - Daten- und Telefondienste werden aktiviert (das Hauptmenü *Telefon* wird angezeigt).
- ▶ **Nur Datenverbindungen** - nur die Datendienste der eingesteckten SIM-Karte werden aktiviert.

Möchte man später die aktivierten Dienste ändern, dann ist die Taste [PHONE] zu drücken und die Funktionsfläche [PHONE] → **SIM-Karte nur für Datenverbindung nutzen** anzutippen.

PIN-Code eingeben und speichern

- ▶ Ist die SIM-Karte durch einen PIN-Code geschützt, dann ist der PIN-Code der SIM-Karte einzugeben » Abb. 195.
- ▶ Den eingegebenen PIN-Code bestätigen.

oder

- › Möchte man den eingegebenen PIN-Code im Infotainmentspeicher speichern, dann die Funktionsfläche  antippen, der PIN-Code wird gespeichert und gleichzeitig bestätigt.

Datenverbindung mittels der SIM-Karte aufbauen



Nach der Eingabe des PIN-Codes erfolgt vom Infotainment eine Aufforderung zum Datenverbindungsaufbau.

- › Die Funktionsfläche **Herstellen** antippen.

Bei nicht ausreichend eingestelltem Netzwerk erfolgt vom Infotainment eine Aufforderung zur Netzwerkeinstellung.

- › Die Funktionsfläche **Einstellung Netzwerk** antippen.
- › Den Datenanbieter wählen.
- › Die Parameter der Datenverbindung einstellen.

PIN-Code ändern

- › Die Taste  drücken, dann die Funktionsfläche  → **PIN-Einstellungen** → **PIN ändern** antippen.
- › Den neuen PIN-Code eingeben und bestätigen.

SIM-Karte entnehmen

- › Auf die eingesteckte SIM-Karte drücken.

Die SIM-Karte „springt“ in die Ausgabeposition.

- › Die SIM-Karte aus dem Schacht entnehmen.

VORSICHT

- Beim Einstecken einer SIM-Karte unkorrekter Größe besteht die Gefahr einer Beschädigung des Infotainments.
- Es ist auf die Verwendung von SIM-Karten mit dem Adapter zu verzichten, die SIM-Karte kann während der Fahrt durch Fahrzeugschütterungen aus dem Adapter herausfallen - es besteht die Gefahr einer Beschädigung des externen Moduls.
- Sollte man die SIM-Karte aus dem Schacht herausragen lassen, dann kann diese während der Fahrt durch Fahrzeugschütterungen aus dem Schacht herausfallen.

rSAP

Gilt für das Infotainment Columbus mit dem SIM-Kartenschacht im externen Modul.

Das Bluetooth®-Profil rSAP (Fernübertragung der SIM-Daten) ermöglicht im Gegensatz zum Bluetooth®-Profil HFP **zusätzlich die Verwendung** der Daten-dienste des verbundenen Telefons (wenn dieses Profil vom Telefon unterstützt wird und die Datendienste in diesem Telefon aktiviert sind) » [Seite 178](#).

Die Verwendung des Bluetooth®-Profils rSAP setzt die eingeschaltete Telefonfunktion des externen Moduls voraus.

Ein-/Ausschalten

- › Im Hauptmenü *Telefon* die Funktionsfläche  → **Telefonschnittstelle „Business“** antippen.

Der Kopplungs- und Verbindungsvorgang erfolgt analog dem beim Bluetooth®-Profil HFP » [Seite 166](#).

Wird das rSAP-Profil von dem zu verbindenden Telefon unterstützt, dann versucht das Infotainment, sich mittels dieses Profils zu verbinden. Telefonabhängig besteht die Möglichkeit, die Verbindung mittels des rSAP-Profiles im Telefon zu verbieten oder freizugeben.

Ist im externen Modul eine SIM-Karte eingesteckt, dann ist es nicht möglich, das Telefon mit dem Infotainment mittels des rSAP-Profiles zu verbinden.

Hinweis

Wird mit dem Infotainment ein externes Gerät mittels Apple CarPlay oder Android Auto verbunden, dann ist die Verwendung der Datenverbindung mittels rSAP nicht möglich.

Telefonfunktionen

Telefonnummer eingeben und wählen



Abb. 196 Infotainment Columbus, Amundsen, Bolero: numerische Tastatur / Bearbeitung der Telefonnummer



Abb. 197 Infotainment Swing: numerische Tastatur / Bearbeitung der Telefonnummer

Telefonnummer eingeben und wählen

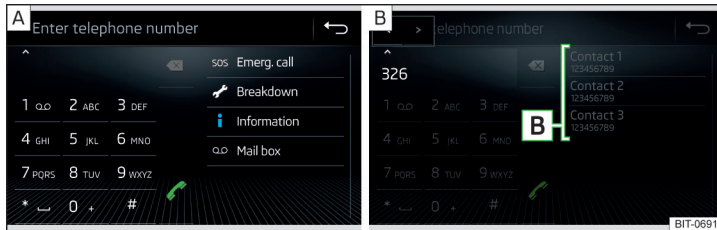
- › Im Hauptmenü *Telefon* die Funktionsfläche antippen.
- › Die Telefonnummer mithilfe der numerischen Tastatur eingeben » Abb. 196 bzw. » Abb. 197 - A.
- › Die eingegebene Nummer durch Antippen der Funktionsfläche wählen.

Funktionsflächen der numerischen Tastatur

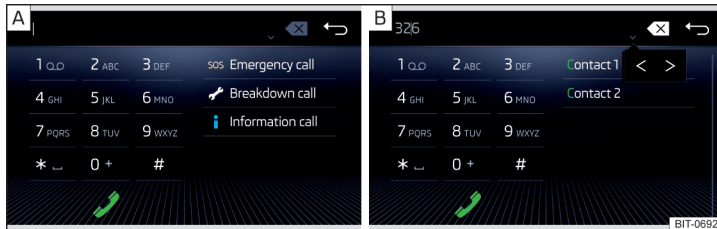
- Eingabe der zuletzt gewählten Nummer / Wahl der eingegebenen Telefonnummer
- sos Notruf (gilt nur für einige Länder)

- Pannruf im Pannenfall
- Inforuf (Informationen bezüglich der Produkte und Dienstleistungen der Marke ŠKODA)
- Wahl der Mailbox-Nummer (für das Infotainment Swing wird die Funktion nicht unterstützt)
- Löschen der zuletzt eingegebenen Nummer
- Anzeige der Funktionsflächen / für die Bewegung des Cursors in der Eingabezeile » Abb. 196 bzw. » Abb. 197

Not-, Pannen- und Inforuf

Wenn kein Not-, Pannen- oder Inforuf getätigt werden kann, dann ist ein ŠKODA Servicepartner aufzusuchen.

Bei aktiven Online-Diensten Care Connect erfolgt der Verbindungsaufbau zur Not-, Pannen- oder Inforufnummer mittels dieses Dienstes » Seite 122.

Kontakt mithilfe der numerischen Tastatur suchen

Die numerische Tastatur kann auch für eine Kontaktsuche verwendet werden.

Werden z. B. die Ziffern 32 eingegeben, dann werden neben der numerischen Tastatur im Bereich » Abb. 196 bzw. » Abb. 197 Kontakte mit der Buchstabenreihenfolge DA, FA, EB u. Ä. angezeigt.

Sprachmailbox (gilt nicht für das Infotainment Swing)

Erfolgte kein Import der Sprachmailboxnummer oder ist diese nicht eingegeben, dann kann diese wie folgt eingegeben oder geändert werden.

- ▶ Im Hauptmenü *Telefon* die Funktionsfläche → *Benutzerprofil* → *Mailbox-Nummer*: antippen.
- ▶ Zur Wahl der Sprachmailboxnummer die Funktionsfläche antippen oder auf der numerischen Tastatur die Funktionsfläche halten.

Hinweis

Die numerische Tastatur kann auch während eines Telefongesprächs angezeigt werden.

Liste der Telefonkontakte



Abb. 198 Infotainment Columbus, Amundsen: Liste der Telefonkontakte / Kontaktdetails



Abb. 199 Infotainment Swing: Liste der Telefonkontakte / Kontaktdetails

► Im Hauptmenü *Telefon* die Funktionsfläche antippen, es wird eine Liste der Telefonkontakte angezeigt » Abb. 198 bzw. » Abb. 199 - A.

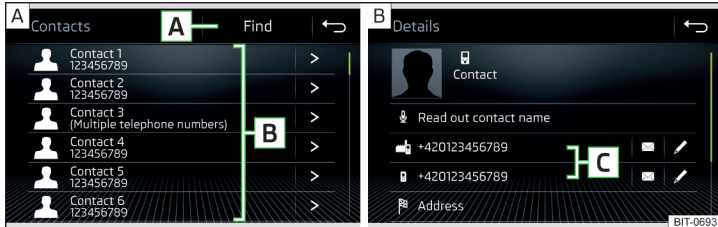
Ist mit dem Infotainment das Haupttelefon verbunden, werden die Telefonkontakte aus diesem Telefon verwendet.

Befindet sich im externen Modul des Infotainments Columbus eine SIM-Karte mit aktivierten Telefondiensten, stehen die Telefonkontakte der SIM-Karte zur Verfügung. Ggf. kann ein weiteres externes Gerät für den Import der Telefonkontakte gewählt werden, indem die Funktionsfläche » Abb. 189 auf Seite 165 angetippt wird.

Funktionsflächen

- Kontaktsuche
- Wahl einer Nummer in der Telefonkontakliste (enthält ein Telefonkontakt mehrere Telefonnummern, dann wird nach der Auswahl des Kontakts ein Menü mit den zu diesem Kontakt zugeordneten Telefonnummern angezeigt)
- > Anzeige des Kontaktdetails
- Wahl der Nummer im Kontaktdetail
- Bearbeitung der Telefonnummer des Kontakts vor der Wahl

Infotainment Columbus, Amundsen, Bolero:

- Vorlesen des Kontaktnamens mittels der generierten Infotainmentstimme
- Öffnen des Menüs für die Versendung einer Textmitteilung (SMS)

Infotainment Columbus, Amundsen:

- Start der Zielführung zur Kontaktadresse

Liste importieren

Nach der ersten Verbindung des Haupttelefons bzw. der SIM-Karte (Columbus) mit dem Infotainment startet der Import der Telefonkontakte in den Infotainmentspeicher. Der Import kann auch mehrere Minuten dauern.

Im Telefonbuch des Infotainments stehen 4000 (Columbus) bzw. 2000 (Amundsen, Bolero, Swing) freie Speicherplätze für importierte Telefonkontakte zur Verfügung. Jeder Kontakt kann max. 5 Telefonnummern enthalten.

Die Anzahl der importierten Kontakte kann im Menüpunkt → **Benutzerprofil** → **Kontakte importieren**: bzw. **Kontakte importieren** ermittelt werden.

Tritt während des Imports ein Fehler auf, erscheint im Bildschirm eine entsprechende Meldung.

Liste aktualisieren

Bei erneuter Verbindung des Telefons mit dem Infotainment erfolgt eine automatische Aktualisierung der Liste.

Die Aktualisierung kann auch manuell wie folgt durchgeführt werden.

- Im Hauptmenü *Telefon* die Funktionsfläche → **Benutzerprofil** → **Kontakte importieren**: bzw. **Kontakte importieren** antippen.

Verwaltung bevorzugter Kontakte (Favoriten)



Abb. 200
Infotainment Columbus,
Amundsen, Bolero: Bevorzugte
Kontakte



Abb. 201
Infotainment Swing: Bevorzugte
Kontakte

Favorit zuordnen

- › Im Hauptmenü *Telefon* die gewünschte freie Funktionsfläche **A** » Abb. 200 bzw. » Abb. 201 antippen.
- › Den gewünschten Kontakt (ggf. eine der Kontaktnummern) auswählen.

Verbindung zu einem Favorit herstellen

Die Funktionsflächen für bevorzugte Kontakte ermöglichen eine sofortige Wahl der Telefonnummer des Kontakts.

Die Favoriten stehen in zwei Speicherguppen zur Verfügung.

- › Zum **Wechsel der Speicherguppe** die Funktionsfläche **B** » Abb. 200 bzw. » Abb. 201 antippen.
- › Zur **Wahl** die belegte Funktionsfläche **A** » Abb. 200 bzw. » Abb. 201 antippen.

Zugeordneten Favorit ändern

- › Im Hauptmenü *Telefon* die gewünschte Funktionsfläche **A** » Abb. 200 bzw. » Abb. 201 halten.
- › Den gewünschten Kontakt (ggf. eine der Kontaktnummern) auswählen.

Favorit löschen

- › Die Taste **PHONE** drücken, dann die Funktionsfläche  → **Benutzerprofil** → **Favoriten verwalten** antippen.
- › Die gewünschte Funktionsfläche des bevorzugten Kontakts antippen und den Löschvorgang bestätigen.

Alle bevorzugten Kontakte können durch Antippen der Funktionsfläche  **Alle löschen** / **Alle** und Bestätigen des Löschvorgangs gelöscht werden.

Anrufliste



Abb. 202 Infotainment Columbus, Amundsen, Bolero: Anrufliste / Kontakt-detail



Abb. 203 Infotainment Swing: Anrufliste / Kontakt-detail

- › Im Hauptmenü *Telefon* die Funktionsfläche  antippen, es wird eine Anrufliste angezeigt » Abb. 202 bzw. » Abb. 203 - **A**.

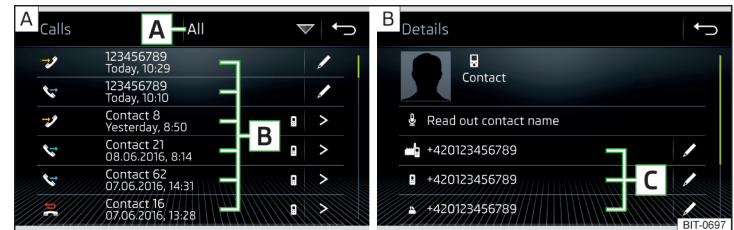
Die Anrufliste kann auch während eines Telefongesprächs angezeigt werden. ▶

Funktionsflächen

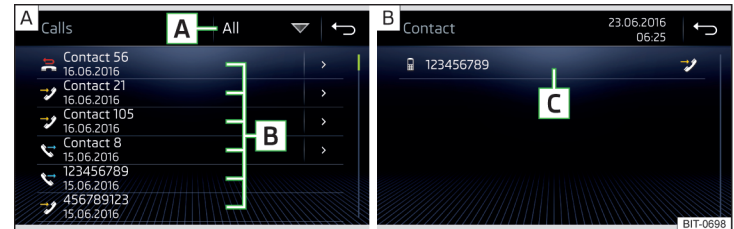
- A** Einstellung der Anzeige in Abhängigkeit der Anrufart
 - ▶ **Alle** - Liste aller Anrufe
 - ▶ **In Abwesenheit / In Abw.** - Liste der Anrufe in Abwesenheit
 - ▶ **Gewählte Nrn. / Gewählt.** - Liste der gewählten Nummern
 - ▶ **Angenommene / Angenommene** - Liste der angenommenen Anrufe
- B** Wahl einer Nummer in der Anrufliste
- > Anzeige des Kontaktdetails
- C** Wahl der Nummer im Kontaktdetail
- ✎ Bearbeitung der Telefonnummer vor der Wahl (gilt nicht für das Infotainment Swing)

Symbole der Anrufart

- ☎ Angenommener Anruf
- ☎ Abgehender Anruf
- ☎ Anruf in Abwesenheit

Telefongespräch

Abhängig vom Gesprächskontext können die folgenden Funktionen ausgeführt werden.

- ☎ Wahl beenden / Eingehenden Anruf abweisen / Anruf beenden
- ☎ Eingehenden Anruf annehmen / Zum gehaltenen Anruf zurückkehren
- ☎/☎ Rufton aus-/einschalten
- ☎ Anruf halten
- ☎/☎ Mikrophon aus-/einschalten

Infotainment Columbus, Amundsen, Bolero:

- ☎ Konferenz herstellen » [Seite 174](#)
- ☎ Anruferdetails anzeigen (sofern der Kontakt in der Liste gespeichert ist) » [Seite 172](#)

Freisprecheinrichtung aus-/einschalten (Gespräch zum Telefon / zum Infotainment umschalten)

- ▶ Zum Ausschalten der Freisprecheinrichtung, im Hauptmenü *Telefon* die Funktionsfläche ☎ → **Freisprechen** während eines laufenden Gesprächs antippen.
- ▶ Zum Einschalten der Freisprecheinrichtung, die Funktionsfläche ☎ während eines laufenden Gesprächs antippen.

Konferenz

Gilt für das Infotainment Columbus, Amundsen, Bolero.



Abb. 204 Konferenz / Konferenzdetails

Die Konferenz stellt ein gemeinsames Telefongespräch mit mind. drei und max. sechs Teilnehmern dar.

Konferenz einleiten / Zusätzliche Teilnehmer einberufen

- ▶ Während eines Anrufs/einer Konferenz den nächsten Anruf durchführen.
- ▶ **oder:** Den neuen eingehenden Anruf annehmen, indem die Funktionsfläche ☎ angetippt wird.
- ▶ Um die **Konferenz einzuleiten** bzw. **zur Konferenz zurückzukehren**, die Funktionsfläche ☎ antippen.

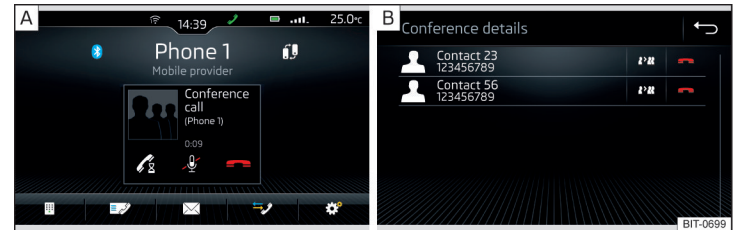
Laufende Konferenz



Während eines laufenden Konferenzgesprächs wird im Bildschirm die Gesprächsdauer angezeigt. Kontextabhängig können die folgenden Funktionen gewählt werden.

- ☎ Konferenz halten - Konferenz vorübergehend verlassen (diese wird im Hintergrund fortgesetzt)
- ☎ Zur gehaltenen Konferenz zurückkehren
- ☎/☎ Mikrophon aus-/einschalten
- ☎ Konferenz beenden
- ☎ Konferenzdetails anzeigen

Konferenzdetails

- ▶ Während der laufenden Konferenz die Funktionsfläche ☎ antippen » [Abb. 204](#) - [A](#).

Es wird eine Liste der anderen Konferenzteilnehmer angezeigt. In Abhängigkeit vom Telefontyp können die folgenden Funktionen gewählt werden » **Abb. 204** - **B**.

-  Teilnehmerdetails anzeigen
-  Gespräch mit einem Teilnehmer außerhalb der Konferenz
-  Gespräch mit einem Konferenzteilnehmer beenden

Textmitteilungen (SMS)









Hauptmenü

Gilt für das Infotainment Columbus, Amundsen, Bolero.





- › Im Hauptmenü *Telefon* die Funktionsfläche  antippen, es wird das Hauptmenü für Textmitteilungen angezeigt » **Abb. 205**.
- › Ggf. auswählen, ob als Quelle der Textmitteilungen die im externen Modul eingesteckte SIM-Karte oder das Telefon (Columbus) verwendet werden soll.

In Abhängigkeit vom Typ des verbundenen Telefons können folgende Funktionen ausgeführt werden.

-  Öffnen einer Liste der Vorlagen für schnelle Antworten
-  **Neue SMS** - Erstellung und Versendung der Mitteilung
-  **Eingang** - Öffnen einer Liste eingegangener Mitteilungen
-  **Gesendet** - Öffnen einer Liste versendeter Mitteilungen
-  **Ausgang** - Öffnen einer Liste nicht versendeter Mitteilungen
-  **Entwürfe** - Öffnen einer Liste der Entwürfe (Mitteilungen in Bearbeitung)
-  **Gelöscht** - Öffnen einer Liste gelöschter Mitteilungen
-  **Kontaktdata senden** - Versendung des Kontaktdetails (Visitenkarte) (Columbus)

Anzeige der Auswahl der Quelle der Textmitteilungen einstellen (gilt für das Infotainment Columbus)

Befindet sich im externen Modul eine SIM-Karte mit Telefondiensten und ist gleichzeitig ein Telefon mit dem Infotainment verbunden, dann kann eingestellt werden, für welche Quelle, nach dem Antippen der Funktionsfläche  im Hauptmenü *Telefon*, ein Menü mit Textmitteilungen automatisch angezeigt werden soll.

- ▶ Im Hauptmenü *Telefon* die Funktionsflächen  → **SMS-Einstellungen** → **Standard-Account** antippen.
- ▶ Den gewünschten Menüpunkt auswählen.

Neue Textmitteilung



Abb. 206 Erstellung einer Textmitteilung / Ansicht einer Textmitteilung





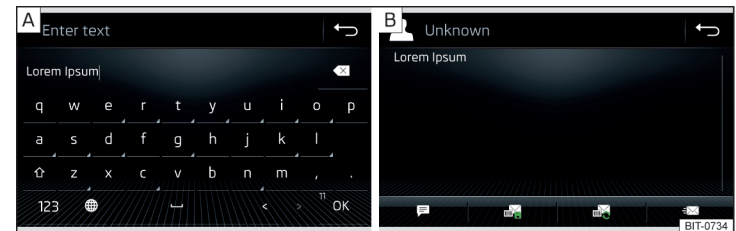

Abb. 207 Kontaktliste / Empfängerliste

Erstellung und Versendung der Mitteilung

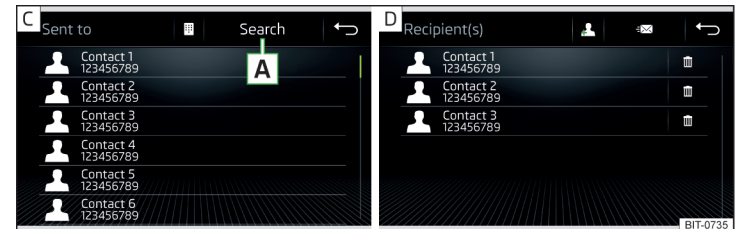
- › Im Hauptmenü der Textmitteilungen die Funktionsfläche  antippen
 » **Abb. 205** auf Seite 175.





- › Eine Mitteilung schreiben und die Funktionsfläche **OK** » [Abb. 206](#) - **[A]** antippen, es wird eine Ansicht der Textmitteilung angezeigt » [Abb. 206](#) - **[B]**.
- › Die Funktionsfläche  antippen.
- › Den Empfänger der Mitteilung aus der angezeigten Kontaktliste wählen oder die Telefonnummer durch Antippen der Funktionsfläche  » [Abb. 207](#) - **[C]** eingeben.
- › Die Funktionsfläche  » [Abb. 207](#) - **[D]** antippen, die Mitteilung wird versendet.

Während der Erstellung der Mitteilung wird in der Funktionsfläche **OK** die Anzahl der eingegebenen Zeichen angezeigt » [Abb. 206](#) - **[A]**.

Die maximale Anzahl der eingegebenen Zeichen einer Mitteilung beträgt 440. Enthält eine Mitteilung mehr als 70 Zeichen, dann wird diese in mehrere Mitteilungen aufgeteilt.

Ansicht der Textmitteilung



Nachdem die Ansicht der Mitteilung geöffnet worden ist » [Abb. 206](#) - **[B]**, können folgende Funktionen ausgeführt werden.

-  Vorlesen des Textes mittels der generierten Infotainmentstimme
-  Abspeicherung des Textes als Entwurf
-  Öffnen einer Liste der Vorlagen mit der Möglichkeit, den verzeichneten Text durch die gewählte Vorlage zu ersetzen
-  Öffnen der Kontaktliste

Die Mitteilung kann bearbeitet werden, sofern der Textbereich innerhalb der Ansicht angetippt wird.

Kontaktliste





Nachdem die Kontaktliste geöffnet worden ist, können folgende Funktionen ausgeführt werden » [Abb. 207](#) - **[C]**.

-  Einfügen eines Kontakts in die Empfängerliste
- [A]** Kontaktsuche
-  Eingabe der Telefonnummer
-  Rückkehr zur Ansicht der Mitteilung



Nach der Auswahl der Kontaktnummer oder Eingabe der Telefonnummer wird im Bildschirm die Empfängerliste angezeigt » [Abb. 207](#) - **[D]**.

Empfängerliste

Durch Antippen einer der Funktionsflächen können folgende Funktionen ausgeführt werden » [Abb. 207](#) - **[D]**.



-  Anzeige der Kontaktliste mit der Möglichkeit, weitere Empfänger der Mitteilung hinzuzufügen/zu entnehmen (zur Rückkehr zur Empfängerliste » [Abb. 207](#) - **[D]** die Funktionsfläche  antippen)
-  Entnahme des Kontakts aus der Empfängerliste
-  Versendung der Mitteilung
-  Rückkehr zur Ansicht der Mitteilung

Eingegangene Textmitteilung

Beim Eingang einer neuen Mitteilung wird neben der Funktionsfläche  die Anzahl der neu eingegangenen Mitteilungen und gleichzeitig in der Statuszeile das Symbol  angezeigt.

- › Zum **Öffnen der Liste eingegangener Mitteilungen** die Taste **PHONE** drücken, dann die Funktionsfläche  →  antippen.
- › Eine Mitteilung auswählen.

Es wird der Mitteilungsinhalt sowie das folgende Menü angezeigt.

-  Vorlesen des Textes mittels der generierten Infotainmentstimme
- ... Anzeige eines Menüs mit weiteren Optionen
 - ▶ **Mit Vorlage antworten** - Beantwortung mittels einer Vorlage
 - ▶ **Aktuelle SMS löschen** - Entfernung der angezeigten Textmitteilung (gilt für das Infotainment Columbus, wenn die SIM-Karte im externen Modul eingesteckt oder das Telefon über das Bluetooth®-Profil rSAP verbunden ist)
 - ▶ **Nummern anzeigen** - Erkennung der Telefonnummern in der Mitteilung inkl. der Kontaktnummer (erkannte Nummern können direkt gewählt bzw. vor der Wahl bearbeitet werden oder es kann an diese eine Mitteilung versendet werden)
-  Weiterleitung einer Mitteilung, mit der Option, die Mitteilung noch vor der Versendung anzupassen
-  Antwort an den Absender mittels einer Mitteilung

Hotspot (WLAN) und Datenverbindung

Hotspot (WLAN)

Einleitung zum Thema

Gilt für das Infotainment Columbus, Amundsen.

WLAN kann für die Internetverbindung, für die Wiedergabe von Audiodateien im Menü *Medien* (wenn das angeschlossene externe Gerät dies ermöglicht) oder für die Bedienung des Infotainments mittels einer Anwendung im externen Gerät (z. B. ŠKODA Media Command oder ŠKODA One App) verwendet werden.

Die Voraussetzung für die WLAN-Funktion ist die eingeschaltete Zündung. Nach dem Einschalten der Zündung erscheint die zuletzt verwendete WLAN-Verbindung.

Es besteht die Möglichkeit, bis zu 8 externe Geräte am Infotainment-Hotspot anzuschließen und **gleichzeitig** das Infotainment mit dem Hotspot eines anderen externen Geräts zu verbinden.

Befindet sich im externen Modul des Infotainments Columbus eine SIM-Karte mit aktivierten Datendiensten oder besteht eine Verbindung mit dem Telefon über das Bluetooth®-Profil rSAP, dann ist es nicht möglich, die Verbindung zum Hotspot des externen Geräts herzustellen.

Externes Gerät mit dem Hotspot (WLAN) des Infotainments verbinden

Infotainment-Hotspot ein-/ausschalten

► Die Taste **MENU** drücken, dann die Funktionsfläche  → **WLAN** → **Mobiler Hotspot** → **Mobiler Hotspot** antippen.

Infotainment-Hotspot einstellen

► Die Taste **MENU** drücken, dann die Funktionsfläche  → **WLAN** → **Mobiler Hotspot** → **Einstellungen Hotspot** antippen.
► Die Einstellung der erforderlichen Menüpunkte aus dem folgenden Menü vornehmen.

- **Sicherheitsstufe:** - Einstellung der Verbindungsabsicherung
- **Netzwerkschlüssel** - Eingabe des Zugangspassworts

- **SSID:** ... - Name des Infotainment-Hotspots
- **Netzname (SSID) nicht senden** - Ein-/Ausschalten der Sichtbarkeit des Infotainment-Hotspots
- Die Funktionsfläche **Speichern** antippen, um die eingestellten Parameter des Infotainment-Hotspots zu speichern.

Verbindung herstellen

- Im externen Gerät Wi-Fi einschalten und verfügbare Hotspots suchen.
- Den Infotainment-Hotspot wählen (ggf. das erforderliche Passwort eingeben).
- Die Verbindungsherstellung bestätigen.

Gesicherte Verbindung mittels WPS herstellen (gilt für das Infotainment Amundsen)

- **WLAN** im Infotainment einschalten.
- Die Taste **MENU** drücken, dann die Funktionsfläche  → **WLAN** → **WLAN** → **WPS-Schnellverbindung (WPS-Button)** antippen.
- Im externen Gerät die Option für den Anschluss an den Infotainment-Hotspot mittels WPS einschalten.

i Hinweis

Ist das externe Gerät mit dem Hotspot (WLAN) des Infotainments verbunden, dann ist die Verwendung der Datenverbindung des externen Geräts nicht möglich.

Infotainment mit dem Hotspot (WLAN) des externen Geräts verbinden







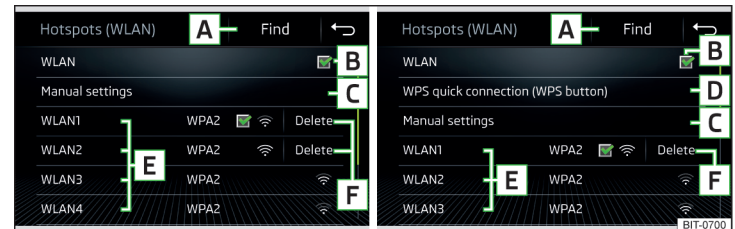

Abb. 208 Liste der verfügbaren WLAN-Netzwerke: Infotainment Columbus / Infotainment Amundsen

- ▶ Zum **Ein-/Ausschalten des WLAN** des Infotainments die Taste  drücken, dann die Funktionsfläche →  → **WLAN** → **WLAN** → **WLAN** antippen.

Verfügbare Hotspots anzeigen

- ▶ Die Taste  drücken, dann die Funktionsfläche  → **WLAN** → **WLAN**¹⁾ antippen.

Bei eingeschalteter WLAN-Funktion wird eine Liste der verfügbaren oder der zuvor verbundenen Hotspots mit den folgenden Informationen und Funktionsflächen angezeigt » [Abb. 208](#).

- A** Suche nach verfügbaren Hotspots
 - B** Ein-/Ausschalten des WLAN des Infotainments
 - C** Manuelle Hotspot-Suche und Verbindungsherstellung
 - D** Automatische Herstellung der gesicherten Verbindung zum Hotspot mittels WPS (gilt für das Infotainment Amundsens)
 - E** Funktionsflächen der verfügbaren Hotspots
 - F** Trennung der Verbindung zum aktuell verbundenen Hotspot durch Löschen des Zugangspassworts aus dem Infotainmentspeicher (die Funktionsfläche wird nur bei hergestellten Verbindungen angezeigt)
- Aktuelle Verbindung
-  Wi-Fi-Stärke des Hotspots des externen Geräts

Verbindung herstellen



- ▶ WLAN im Infotainment einschalten.
- ▶ Die Liste der verfügbaren Hotspots anzeigen, ggf. die Liste durch Antippen der Funktionsfläche **Suchen** aktualisieren.
- ▶ Den gewünschten Hotspot auswählen.
- ▶ Sollte der Zugang zum Hotspot passwortgeschützt sein, dann ist das erforderliche Passwort einzugeben.

Verbindung manuell suchen und herstellen



- ▶ WLAN im Infotainment einschalten.
- ▶ Die Liste der verfügbaren Hotspots anzeigen.
- ▶ Die Funktionsfläche **Manuelle Einstellungen** antippen und die erforderlichen Hotspot-Parameter einstellen.

- ▶ Die Funktionsfläche **Verbinden** antippen.
- ▶ Wenn die Parameter für die Suche korrekt eingestellt sind und der Hotspot verfügbar ist, dann erfolgt die Verbindungsherstellung.

Gesicherte Verbindung mittels WPS herstellen (gilt für das Infotainment Amundsens)

- ▶ WLAN im Infotainment einschalten.
- ▶ Im externen Gerät die Option für den Anschluss an das externe Gerät mittels WPS einschalten.
- ▶ Die Taste  drücken, dann die Funktionsfläche  → **WLAN** → **Mobiler Hotspot** → **WPS-Schnellverbindung (WPS-Button)** antippen.

Verbindung zum Hotspot beenden

- ▶ Beim gewünschten Hotspot (WLAN) die Taste  drücken, dann die Funktionsfläche →  → **WLAN** → **WLAN** → **Löschen** antippen.

Datenverbindung

Mittels der Datenverbindung kann das Infotainment an das Internet angeschlossen werden. Die Datenverbindung kann auf eine der folgenden Arten hergestellt werden.

Datenverbindung mittels WLAN

- ▶ Das Infotainment mit dem Hotspot eines externen Geräts mit aktivierten Datendiensten verbinden » [Seite 177](#), *Infotainment mit dem Hotspot (WLAN) des externen Geräts verbinden*.

Datenverbindung mittels der SIM-Karte im externen Modul (gilt für das Infotainment Columbus)

- ▶ Eine SIM-Karte mit aktivierten Datendiensten in das externe Modul einstecken » [Seite 169](#), *Verwendung der SIM-Karte im externen Modul*.

Datenverbindung mittels rSAP (gilt für das Infotainment Columbus)

- ▶ Das Infotainment über das Bluetooth[®]-Profil rSAP mit einem Telefon mit aktivierten Datendiensten verbinden » [Seite 170](#), rSAP. ▶

¹⁾ Solange das Infotainment mit dem Hotspot des externen Geräts verbunden ist, wird in dieser Funktionsfläche der Hotspotname angezeigt.

Datenverbindung mittels CarStick (gilt für das Infotainment Amundsen)

Die Voraussetzung für die korrekte Funktion ist eine im CarStick eingesteckte SIM-Karte der Größe **mini** (Standardgröße 25x15 mm) mit aktivierten Datendiensten. Das CarStick-Gerät unterstützt das Mobilfunknetz mit dem Standard **2G** und **3G**.

Zum **Verbindungsaufbau** ist wie folgt vorzugehen.

- › Die Zündung sowie das Infotainment einschalten.
- › In den USB-Eingang vorn » [Seite 93](#) den CarStick mit eingesteckter SIM-Karte einschieben.
- › Warten, bis die Kontrollleuchte am CarStick dauerhaft leuchtet.
- › Den Infotainmentbildschirm beobachten und ggf. das benötigte Netzwerk des Datendiensteanbieters einstellen.
- › Ist die SIM-Karte durch einen PIN-Code geschützt, dann ist der PIN-Code der SIM-Karte einzugeben » [Abb. 195 auf Seite 169](#).
- › Den eingegebenen PIN-Code bestätigen.

oder

- › Möchte man den eingegebenen PIN-Code im Infotainmentspeicher speichern, dann die Funktionsfläche  antippen, der PIN-Code wird gespeichert und gleichzeitig bestätigt.

Die Anzeige der Signalstärke, des Verbindungstyps und einer evtl. Datenübertragung erfolgt in der Statuszeile mittels des Symbols „“ links neben der Zeitangabe.

Die Parameter des Telefondiensteanbiernetzwerks sind einstellbar » [Seite 137](#).

! VORSICHT

Beim Einstecken einer SIM-Karte unkorrekter Größe besteht die Gefahr einer Beschädigung des CarStick-Geräts.

i Hinweis

Die Internetverbindung kann anhand der Vertragsbedingungen Ihres Datenanbieters kostenpflichtig sein.

SmartLink+

Einleitende Informationen

Einleitung zum Thema



Durch das Einlesen des QR-Codes » [Abb. 209](#) oder nach der Eingabe der folgenden Adresse in den Webbrowser, wird die Internetseite mit Informationen zum System SmartLink geöffnet.

<http://go.skoda.eu/connectivity-smartlink>

SmartLink bietet die Möglichkeit an, zertifizierte Anwendungen eines externen mittels USB angeschlossenen Geräts im Infotainmentbildschirm anzuzeigen und zu bedienen.

SmartLink unterstützt die folgenden Kommunikationssysteme.

- ▶ Android Auto
- ▶ Apple CarPlay
- ▶ MirrorLink®

Mittels der Anwendungen im angeschlossenen externen Gerät besteht bspw. die Möglichkeit, Navigation zu verwenden, zu telefonieren, Musik zu hören.

Aus Sicherheitsgründen ist die Bedienung einiger Anwendungen während der Fahrt nicht oder nur bedingt möglich.

Abhängig vom Typ des angeschlossenen externen Geräts können einige Anwendungen mittels der Stimme, über den Infotainmentbildschirm, mittels der Bedienungselemente des Infotainments oder mittels der Tasten am Multifunktionslenkrad bedient werden. ▶

Die Sprachbedienung des angeschlossenen externen Geräts kann durch Halten der Taste **[VOICE]** bzw. **[APP/📶]** oder Halten der Taste **[📶]** am Multifunktionslenkrad aktiviert werden.

! VORSICHT

Für den Verbindungsaufbau ist es erforderlich, dass das Datum und die Uhrzeit im Infotainment korrekt eingestellt sind. Erfolgt die Datum- und Uhrzeiteinstellung anhand des GPS-Signals, dann können bei schlechtem GPS-Signalempfang Probleme mit dem Verbindungsaufbau auftreten.

i Hinweis

- Während des Anschlussvorgangs können im Infotainmentbildschirm sowie im Telefondisplay Hinweismeldungen angezeigt werden. Diese Meldungen sind zu beachten und ggf. zu bestätigen (z. B. Freigabe der Datenübertragung, Freigabe des Kontaktimports, Freigabe der Textmitteilungen).
- Wir empfehlen, Verbindungskabel aus dem ŠKODA Original Zubehör zu verwenden.
- Bei einigen angeschlossenen externen Geräten ist es für eine problemlose SmartLink-Funktion erforderlich, dass das angeschlossene externe Gerät über die gesamte Verbindungsdauer „entriegelt“ ist.

Hauptmenü



Abb. 210 Hauptmenü: keine Verbindung / Beispiel einer aktiven Verbindung

➤ Zur **Anzeige** des Hauptmenüs SmartLink die Taste **[APP]** bzw. **[APP/📶]** drücken.

Hauptmenü - Funktionsflächen

[A] Aktive Verbindung

[i] Anzeige der Informationen zum SmartLink

180 Infotainment

[X] Verbindungstrennung

[⚙️] Einstellungen des Menüs SmartLink » [Seite 141](#) bzw. » [Seite 147](#)

Verbindungsaufbau

- ▶ Das externe Gerät über ein Anschlusskabel am USB-Eingang anschließen » [Seite 93](#).
- ▶ Im Hauptmenü SmartLink das angeschlossene externe Gerät und ggf. den Typ des Kommunikationssystems wählen » [Abb. 210](#) - **[A]**.

Rückkehr zum Hauptmenü der aktiven Verbindung aus einem anderen Infotainmentmenü (bspw. aus dem Menü *Radio*)

- ▶ Die Taste **[MENU]** drücken und die aktive Verbindung wählen.

Verbindungstrennung

- ▶ Um die Verbindung zu beenden, im Hauptmenü SmartLink die Funktionsfläche **[X]** antippen » [Abb. 210](#) - **[B]**.
- ▶ **oder** Das Kabel vom USB-Eingang trennen.

Wurde die Verbindung durch Antippen der Funktionsfläche **[X]** im Hauptmenü SmartLink beendet, dann ist es notwendig, bei erneutem Anschluss des externen Geräts die Verbindung neu aufzubauen.

Wurde die Verbindung durch Trennen des Kabels vom USB-Eingang beendet, dann wird bei erneutem Anschluss des externen Geräts das Hauptmenü der zuletzt aktiven Verbindung angezeigt.

Android Auto

Einleitung zum Thema

Die Android Auto-Verbindung kann unter den folgenden Bedingungen aufgebaut werden.

- ✓ Die Zündung ist eingeschaltet.
- ✓ Das Infotainment ist eingeschaltet.
- ✓ Das anzuschließende externe Gerät ist eingeschaltet.

Einige Anwendungen erfordern, dass die Datenverbindung im angeschlossenen externen Gerät eingeschaltet ist.

Wird mit dem Infotainment ein externes Gerät mittels Android Auto verbunden, dann werden alle aktuell verbundenen Telefone sowie der Bluetooth®-Player getrennt. ▶

Das anzuschließende externe Gerät baut automatisch eine neue Telefonverbindung mittels Bluetooth® als Haupttelefon auf. Der Anschluss eines Zusatztelefons und die Verwendung von Telefondiensten der im externen Modul eingesteckten SIM-Karte sind während der Verbindungsdauer nicht möglich. Eine evtl. Datenverbindung mittels der im externen Modul eingesteckten SIM-Karte bleibt weiterhin funktionsfähig » Seite 178.

Ein mittels Android Auto verbundenes externes Gerät kann nicht als Audioquelle im Menü *Medien* verwendet werden.

Erfolgt gerade eine Zielführung mittels des Infotainments, dann besteht die Möglichkeit, dass diese durch den Start der Zielführung in der Android Auto-Anwendung beendet wird. Dies gilt auch reziprok.

Eine Liste von externen Geräten, unterstützten Regionen und Anwendungen, die die Android Auto-Verbindung unterstützen, ist den Internetseiten der Gesellschaft Google, Inc. zu entnehmen. Die Funktionsfähigkeit ist außerhalb der unterstützten Regionen nicht gewährleistet.

Hauptmenü



Abb. 211
Android Auto: Hauptmenü

Hauptmenü - Funktionsflächen und Informationen im Bereich **A**

- 📍 Navigationsanwendungen
- ☎ Telefonanwendungen
- Übersicht bezüglich laufender Anwendungen, Telefongespräche, angenommener Textmitteilungen, Aufgaben im Arbeitsverzeichnis, Wetter u. Ä.
- 🎧 Musikanwendungen
- 🕒 Rückkehr zum Hauptmenü SmartLink

Start der Anwendung

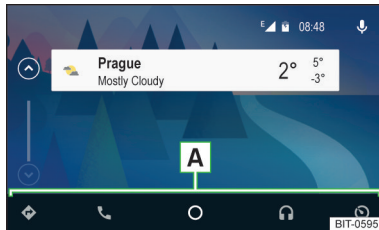
- ▶ Die Funktionsfläche der gewünschten Anwendung antippen, um die Anwendung zu starten.

Erscheint neben der Funktionsfläche im Bereich **A** das Symbol ∇ , dann wird durch erneutes Antippen dieser Funktionsfläche eine Liste weiterer Anwendungen angezeigt.

Apple CarPlay

Einleitung zum Thema

Die Apple CarPlay-Verbindung kann unter den folgenden Bedingungen aufgebaut werden.

- ✓ Die Zündung ist eingeschaltet.
- ✓ Das Infotainment ist eingeschaltet.
- ✓ Das anzuschließende externe Gerät ist eingeschaltet.
- ✓ Die Datenverbindung ist im anzuschließenden externen Gerät eingeschaltet.
- ✓ Die Sprachbedienung ist im anzuschließenden externen Gerät eingeschaltet.

Wird mit dem Infotainment ein externes Gerät mittels Apple CarPlay verbunden, dann ist die Verwendung der Bluetooth®-Verbindung nicht möglich und das Menü *Telefon* ist nicht verfügbar. Eine evtl. Datenverbindung mittels der SIM-Karte bleibt weiterhin funktionsfähig » Seite 178.

Ein mittels Apple CarPlay verbundenes externes Gerät kann nicht als Audioquelle im Menü *Medien* verwendet werden.

Erfolgt gerade eine Zielführung mittels des Infotainments, dann wird diese durch den Start der Zielführung in der Apple CarPlay-Anwendung beendet. Dies gilt auch reziprok.

Eine Liste von externen Geräten, unterstützten Regionen und Anwendungen, die die Apple CarPlay-Verbindung unterstützen, ist den Internetseiten der Gesellschaft Apple Inc. zu entnehmen. Die Funktionsfähigkeit ist außerhalb der unterstützten Regionen nicht gewährleistet.

Hauptmenü



Abb. 212
Apple CarPlay: Hauptmenü

Hauptmenü - Funktionsflächen und Informationen

- A** Liste verfügbarer Anwendungen
- B** Weitere Seiten mit Anwendungen (Anzeige der nächsten Seite durch Fingerbewegung seitwärts über den Bildschirm oder durch Drehen des Reglers Ⓞ)
- Ⓞ Je nachdem, wie lange die Funktionsfläche betätigt wird:
 - ▶ **Antippen** - Rückkehr zum Hauptmenü Apple CarPlay
 - ▶ **Halten** - Einschalten der Sprachbedienung

Start der Anwendung

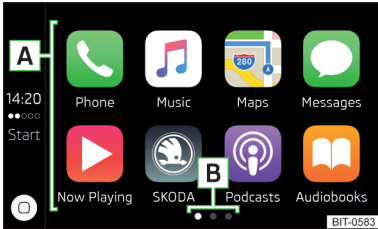
- ▶ Im Hauptmenü Apple CarPlay die gewünschte Anwendung im Bereich **A** » Abb. 212 auswählen.

MirrorLink®

Einleitung zum Thema



Abb. 213
Informationen zu MirrorLink®
auf den ŠKODA-Internetseiten

Die MirrorLink®-Verbindung kann unter den folgenden Bedingungen aufgebaut werden.

- ✓ Die Zündung ist eingeschaltet.
- ✓ Das Infotainment ist eingeschaltet.
- ✓ Das anzuschließende externe Gerät ist eingeschaltet.

Einige Anwendungen erfordern, dass die Datenverbindung im angeschlossenen externen Gerät eingeschaltet ist.

Möchte man das Menü *Telefon* verwenden, dann ist das Telefon noch vor dem Aufbau der MirrorLink®-Verbindung mit dem Infotainment mittels Bluetooth® zu verbinden.

Ein mittels MirrorLink® verbundenes externes Gerät kann nicht als Audioquelle im Menü *Medien* verwendet werden.

Erfolg gerade eine Zielführung mittels des Infotainments, dann wird diese durch den Start der Zielführung in der MirrorLink®-Anwendung nicht beendet.

Durch das Einlesen des QR-Codes » Abb. 213 **oder** nach der Eingabe der folgenden Adresse in den Webbrowser, wird die Internetseite mit Informationen zu den unterstützten MirrorLink®-Anwendungen geöffnet.

<http://go.skoda.eu/connectivity>

Hauptmenü



Abb. 214
MirrorLink®: Hauptmenü

Hauptmenü - Funktionsflächen und Informationen

- A** Rückkehr zum Hauptmenü SmartLink » Seite 180
- B** Anzeige einer Liste laufender Anwendungen mit der Möglichkeit, diese zu beenden
- C** Anzeige der zuletzt angezeigten Anwendung (solange eine Anwendung läuft) / Anzeige des Displayinhalts des angeschlossenen externen Geräts
- D** Einstellungen des Menüs SmartLink » Seite 141 bzw. » Seite 147
- E** Liste der Anwendungen

- B** Weitere Seiten mit Anwendungen (durch Fingerbewegung seitwärts über den Bildschirm erfolgt die Anzeige weiterer Seiten mit Anwendungen)

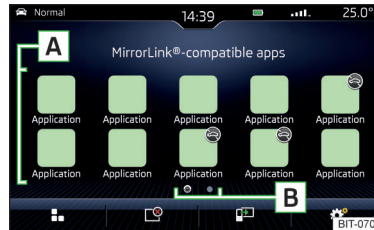
☹ Anwendung ist für die Bedienung während der Fahrt nicht zertifiziert

Bedienung



Abb. 215
**Infotainment Columbus,
Amundsen, Bolero: Beispiel der
laufenden MirrorLink®-Anwen-
dung**



Abb. 216
**Infotainment Swing: Beispiel der
laufenden MirrorLink®-Anwen-
dung**

Start der Anwendung

- Im Hauptmenü der MirrorLink®-Verbindung die gewünschte Anwendung im Bereich **A** » Abb. 214 auf Seite 182 auswählen.

Die Anwendung startet und die folgenden Funktionsflächen werden angezeigt.

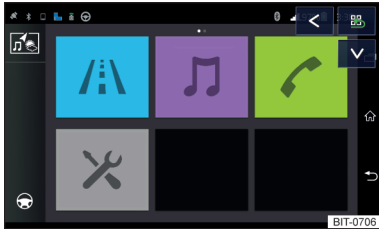
☐ / ☐ Anzeige der Funktionsflächen unten/oben (gilt nicht für das Infotainment Swing)

< / > / ∨ / ^ Verschieben der Funktionsflächen in die gewünschte Bildschirm-
ecke (gilt für das Infotainment Swing)

☰ Rückkehr zum Hauptmenü MirrorLink®

Aus-/Einblendung der Funktionsflächen

- Den Regler ☉ drücken.

Anzeige der laufenden Anwendung

- Im Hauptmenü der MirrorLink®-Verbindung die Funktionsfläche **F** » Abb. 214 auf Seite 182 antippen, die zuletzt angezeigte Anwendung wird angezeigt.

Möchte man eine andere Anwendung anzeigen, dann ist im Hauptmenü der MirrorLink®-Verbindung die Funktionsfläche der gewünschten Anwendung **A** » Abb. 214 auf Seite 182 anzutippen.

Beendigung der laufenden Anwendung

- Die Funktionsfläche **F** → ☉ antippen.
► Die Funktionsfläche der gewünschten Anwendung mit dem Symbol ☉ antippen.

Durch Antippen der Funktionsfläche **Alle schließen** werden alle laufenden Anwendungen beendet.

Funktionsprobleme

Sollten Probleme mit der MirrorLink®-Verbindung auftreten, dann kann im Bildschirm eine der folgenden Meldungen angezeigt werden.

- **Störung: Übertragung** - das externe Gerät trennen und wieder anschließen
- **MirrorLink®-Audio ist nicht verfügbar** - das externe Gerät trennen und wieder anschließen
- **MirrorLink® ist mit diesem mobilen Gerät nur eingeschränkt verfügbar** - die Verwendung des angeschlossenen Geräts ist während der Fahrt nicht möglich
- **Das mobile Gerät ist gesperrt. Bitte entsperren Sie das mobile Gerät, um MirrorLink® zu verwenden** - das angeschlossene externe Gerät „entsperren“
- **App kann nicht gestartet werden/ App funktioniert nicht** - das externe Gerät trennen und wieder anschließen

Einleitende Informationen

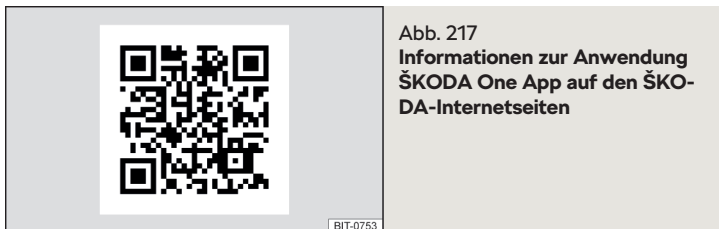

Ein mit dem Infotainment verbundenes Mobiltelefon ermöglicht es, in der Anwendung ŠKODA One App Fahrdaten zu bearbeiten und auszuwerten.

Die Anwendung ŠKODA One App ist in den Onlineshops App Store und Google Play erhältlich.

Durch das Einlesen des QR-Codes » **Abb. 217** oder nach der Eingabe der folgenden Adresse in den Webbrowser, wird die Internetseite mit Informationen zur Anwendung ŠKODA One App geöffnet.

<http://go.skoda.eu/skodaoneapp>

Für die vollständige Funktionsfähigkeit der Anwendung ŠKODA One App muss die Datenübertragung externer Geräte eingeschaltet sein.

Gilt für das Infotainment Columbus, Amundsen, Bolero

► Zum **Einschalten der Datenübertragung externer Geräte** die Taste **MENU** drücken, dann die Funktionsfläche →  → **Datenübertragung mobile Geräte** → **Datenübertragung für ŠKODA-Apps** aktivieren antippen.

Gilt für das Infotainment Swing

► Zum **Einschalten der Datenübertragung externer Geräte** die Taste **SETUP** drücken, dann die Funktionsfläche → **Datenübertragung mobile Geräte** antippen.

i Hinweis

Einige Funktionen der Anwendung können möglicherweise nicht in allen Ländern verfügbar sein, es kann ggf. eine Funktionseinschränkung während der Fahrt bestehen » [Seite 124](#), *Mobiltelefone und Anwendungen*.

Verbindung zum Infotainment herstellen

Das Mobiltelefon kann mit dem Infotainment mittels der Funktion SmartLink oder mittels Wi-Fi verbunden werden.

Verbindung mittels SmartLink

- › Die Zündung einschalten.
- › Die Verbindung mittels SmartLink (bspw. MirrorLink®) aufbauen » [Seite 179](#).
- › In der Liste verfügbarer Anwendungen die Anwendung ŠKODA One App wählen.

Abhängig vom Typ des angeschlossenen Mobiltelefons können einige Anwendungen mittels der Stimme, über das Infotainment oder mittels der Tasten am Multifunktionslenkrad bedient werden.

Nach dem Verbindungsaufbau kann der Inhalt der Anwendung im Infotainmentbildschirm angezeigt werden.

Eine evtl. Verbindung des Mobiltelefons mit dem Infotainment mittels Wi-Fi wird nach der Verbindung mittels SmartLink beendet.

Verbindung mittels Wi-Fi (gilt für das Infotainment Columbus, Amundsen)

- › Die Zündung einschalten.
- › Die Wi-Fi-Verbindung aufbauen » [Seite 177](#).
- › Im Mobiltelefon die Anwendung ŠKODA One App starten.

Verbindung trennen

Die Verbindung kann auf eine der folgenden Arten getrennt werden.

- › Die Zündung für länger als 5 s ausschalten (bei Fahrzeugen mit dem Starterknopf den Motor abstellen und die Fahrertür öffnen).
- › Die Verbindung in der Anwendung ŠKODA One App beenden.
- › Das Mobiltelefon vom USB-Eingang trennen bzw. die Wi-Fi-Verbindung beenden.

Navigation

Einleitende Informationen

Navigation - Funktionsablauf

Gilt für das Infotainment *Columbus*, *Amundsen*.

Die Zielführung wird wie folgt gestartet.

- › Ein neues Ziel aufsuchen/eingeben **oder** eines der gespeicherten Ziele auswählen.
- › In den Zieldetails den Start der Routenberechnung bestätigen, ggf. die Routenoptionen einstellen.
- › Den bevorzugten Routentyp wählen, wenn dies vom Infotainment verlangt wird.

Es erfolgt eine Routenberechnung und die Zielführung startet.

Die Zielführung erfolgt mittels grafischer Fahrempfehlungen und Navigationsansagen.

Es besteht die Möglichkeit, während der Zielführung weitere Ziele in die Route einzufügen oder die Route anzupassen.

Ist ein Verkehrsfunksender verfügbar, so können Informationen bezüglich Verkehrsbehinderungen vom Infotainment ausgewertet und ggf. eine Ausweichroute angeboten werden.



Wird von der Route abgewichen, dann erfolgt eine Neuberechnung der Route.

GPS-Satellitensignal

Das Infotainment verwendet zur Zielführung das GPS-Satellitensignal (Global Positioning System).

Außerhalb der Reichweite des GPS-Satellitensignals (z. B. im dichten Bewuchs, in Tunneln, Tiefgaragen), führt das Infotainment die Zielführung nur eingeschränkt, mithilfe von Fahrzeugsensoren aus.

Das Infotainment bietet die Möglichkeit an, im Zusatzfenster **Position** » **Abb. 222** auf **Seite 188** die folgenden Informationen zur aktuellen geographischen Fahrzeugposition sowie zum Satellitensignal anzuzeigen.

-  Geografische Länge
-  Geografische Breite

 Meereshöhe

 Anzahl der empfangenen/verfügbaren Satelliten

Ist kein GPS-Satellitensignal verfügbar, dann werden keine Werte angezeigt.

Navigationsdaten

Navigationsdatenquelle **Columbus**

Die Navigationsdaten sind im internen Infotainmentspeicher hinterlegt.

Navigationsdatenquelle **Amundsen**

Die Navigationsdaten sind auf einer **Original**-SD-Karte gespeichert.

Um die Funktion der Navigation zu gewährleisten, muss die Original-SD-Karte mit den Navigationsdaten im jeweiligen Schacht im externen Modul eingesteckt sein » **Seite 127**.

Sollte die Original-SD-Karte einmal beschädigt oder abhandengekommen sein, kann eine neue Original-SD-Karte aus dem ŠKODA Original Zubehör erworben werden.

Mit einer **Nicht-Original**-SD-Karte **funktioniert** die Navigation **nicht**.

Version der Navigationsdaten ermitteln

› Im Hauptmenü *Navigation* die Funktionsfläche  → **Versionsinformationen** antippen.

Navigationsdaten aktualisieren

Wir empfehlen, die Navigationsdaten in regelmäßigen Abständen zu aktualisieren (bspw. aufgrund neu ausgebaute Straßen, geänderter Verkehrsschilder).

Informationen zur Aktualisierung der Navigationsdaten sind bei einem ŠKODA Partner zu erfragen oder den folgenden ŠKODA-Internetseiten zu entnehmen.

<http://go.skoda.eu/updateportal>

Navigationsdaten online aktualisieren

Bei aktivierten Online-Diensten Infotainment Online » **Seite 123** können die Navigationsdaten für das Infotainment **Columbus** online aktualisiert werden » **Seite 186**, *Navigationsdaten und Sonderzielkategorien online importieren/aktualisieren*.

Ist eine Aktualisierung der Navigationsdaten für die aktuelle Fahrzeugposition oder das Routenziel verfügbar, so wird vom Infotainment diesbezüglich ein **automatischer** Hinweis ausgegeben sowie eine Aktualisierungsmöglichkeit angeboten. ▶

Eine Online-Aktualisierung der Navigationsdaten ist auch **manuell** wie folgt durchführbar.

- ▶ Im Hauptmenü *Navigation* die Funktionsfläche → **Versionsinformationen** → ▼ → **Aktualisierung (Online)** → **Kartenaktualisier.** antippen.
- ▶ Das/die gewünschte Land/Region wählen.
- ▶ Die Funktionsfläche **Abrufen** antippen.

Während des Aktualisierungsvorgangs ist das Infotainment ohne Einschränkung verwendbar.

Um die Aktualisierung der Navigationsdaten fertigzustellen, ist die Zündung für mind. 30 min auszuschalten.

Navigationsdaten und Sonderzielkategorien online importieren/aktualisieren



Abb. 218
Menü für den Import/die Aktualisierung der Navigationsdaten und Sonderzielkategorien

Bei aktivierten Online-Diensten Infotainment Online » [Seite 123](#) besteht die Möglichkeit, Navigationsdaten herunterzuladen/zu aktualisieren (gilt für das Infotainment Columbus) oder Sonderzielkategorien herunterzuladen.

- ▶ Im Hauptmenü *Navigation* die Funktionsfläche → **Versionsinformationen** → **Aktualisierung (Online)** → **Abrufen** antippen.

oder

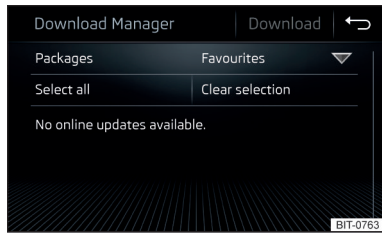
- ▶ Die Taste **[MENU]** drücken, dann die Funktionsfläche → antippen.

Es wird ein Menü für den Import/die Aktualisierung der Navigationsdaten und Sonderzielkategorien angezeigt » [Abb. 218](#).

- ▶ Die Funktionsfläche ▼ antippen und einen der folgenden Menüpunkte wählen.

- **Alle** - Import aller verfügbaren Navigationsdaten
- **Favoriten** - Import der Navigationsdaten bevorzugter Länder/Regionen (gilt für das Infotainment Columbus)
- **M. Sonderziele** - Import der im Benutzerprofil auf den Internetseiten ŠKODA Connect Portal erstellten Sonderzielkategorie » [Seite 194](#)
- **Kartenaktualisier.** - Import der für die jeweiligen Länder/Regionen verfügbaren Navigationsdaten (gilt für das Infotainment Columbus) » [Seite 185](#), *Navigationsdaten online aktualisieren*

- ▶ Die Funktionsfläche **Abrufen** antippen und den Herunterladevorgang bestätigen.

Während des Aktualisierungsvorgangs ist das Infotainment ohne Einschränkung verwendbar.

Hauptmenü



Abb. 219
Navigation: Hauptmenü

- ▶ Zur **Anzeige** die Taste **[NAV]** drücken.
- ▶ Wird das Hauptmenü *Navigation* nicht angezeigt, dann die Taste **[NAV]** erneut drücken.

Beschreibung der Funktionsflächen » [Abb. 219](#)

- ☞ Kontextabhängig:
 - Es erfolgt keine Zielführung** - Suche/Eingabe eines neuen Ziels
 - Es erfolgt eine Zielführung** - Das folgende Menü wird angezeigt:
 - ▶ **Rutenplan** - Anzeige des Rutenplans » [Seite 201](#)
 - ▶ **Route in Karte ändern** - Anzeige eines Menüs für die Routenänderung in der Karte (gilt für das Infotainment Columbus) » [Seite 202](#)
 - ▶ **Stau voraus** - manuelle Einstellung der Verkehrsbehinderung » [Seite 208](#) ▶

- ▶ **Ziel eingeben** - Suche/Eingabe eines neuen Ziels / Zwischenziels » [Seite 188](#)
 - ▶ **Zielführung stoppen** - Beendigung der Zielführung » [Seite 201](#)
- Das folgende Menü wird angezeigt:
- ▶ **Position speichern** - Speicherung der aktuellen Fahrzeugposition als Fähnchenziel » [Seite 192](#)
 - ▶ **Routen** - Anzeige der Liste der gespeicherten Routen » [Seite 203](#)
 - ▶ **Ziele** - Anzeige der Liste der gespeicherten Ziele » [Seite 192](#)
 - ▶ **Letzte Ziele** - Anzeige der Liste der letzten Ziele, zu denen eine Zielführung erfolgte » [Seite 191](#)
 - ▶ **Heimatadresse** - Zielführung zur Heimatadresse » [Seite 192](#)

- Suche nach Sonderzielen in den Kategorien [B](#), [F](#) und [P](#)
- Einstellungen der Kartendarstellung » [Seite 196](#)
- Bedienung der **Medien/Radio**-Wiedergabe
- Einstellungen der **Navigation** » [Seite 141](#)

Karte



Abb. 220
Kartenbeschreibung

In der Karte können folgende Informationen und Funktionsflächen angezeigt werden.

- A** Fahrzeugposition
- B** Route
- C** Funktionsflächen für die Kartenbedienung » [Seite 195](#)
- D** Funktionsfläche für das Sonderziel
- E** Funktionsfläche für die Sonderzielliste
- F** Funktionsfläche für die Anzeige einer Verkehrsbehinderung » [Seite 207](#)
- G** Information über die maximal zulässige Geschwindigkeit
- Zielposition
- Zwischenzielposition

- Zielposition Heimatadresse
- Favoritenposition

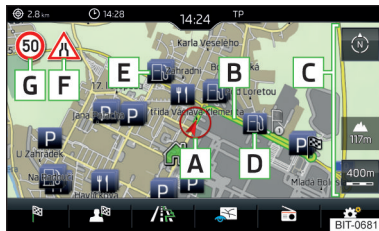
Informationen in der Statuszeile

- Ⓛ Straßename / Straßenummer der aktuellen Fahrzeugposition
- Ⓜ Fahrstrecke zum Ziel
- Ⓜ Fahrstrecke zum Zwischenziel
- ⌚ Voraussichtliche Fahrzeit zum Ziel
- ⌚ Voraussichtliche Fahrzeit zum Zwischenziel
- ⌚ Voraussichtliche Ankunftszeit im Ziel / im Zwischenziel

Google Earth™-Online-Karte

Gilt für das Infotainment Columbus.



Abb. 221
Google Earth™-Karte

In der Google Earth™-Karte wird die Karte mittels der vom Internet heruntergeladenen Bilder dargestellt.

Für die Anzeige der Google Earth™-Karte müssen die folgenden Bedingungen erfüllt sein.

- ✓ Die Online-Dienste Infotainment Online sind aktiviert » [Seite 123](#).
 - ✓ Die Datenverbindung ist aufgebaut, der Internetzugang besteht » [Seite 178](#).
 - ✓ Das Signal des Datendienstanbieternetzwerks für die Datenverbindung ist verfügbar.
- ▶ Zur **Anzeige** der Google Earth™-Karte die Funktionsfläche **F** antippen » [Seite 196](#), *Optionen der Kartendarstellung*.

i Hinweis

- In der Google Earth™-Anzeige ist keine Einblendung der Symbole der Sonderzielkategorien möglich.
- Beim Durchfahren eines Tunnels wechselt die 3D-Darstellung der Google Earth™-Karte automatisch in die 2D-Darstellung.
- Die Geschwindigkeit der Google Earth™-Anzeige ist von der Geschwindigkeit der Internetverbindung abhängig.

Zusatzfenster



Abb. 222
Zusatzfenster

- Zum Ein-/Ausschalten im Hauptmenü *Navigation* die Funktionsfläche → **Zusatzfenster** antippen.
- Zur **Auswahl des Inhalts** des Zusatzfensters **A** » **Abb. 222** die Funktionsfläche antippen und kontextabhängig eines der folgenden Menüs wählen.

- **Audio** - Bedienung der **Radio/Medien**-Wiedergabe
- **Kompass** - Anzeige der aktuellen Fahrzeugposition in Bezug zu den Himmelsrichtungen
- **Häuf. Routen** - Anzeige der drei am häufigsten befahrenen Routen (wenn keine Zielführung erfolgt) » **Seite 201**
- **Manöver** - Anzeige grafischer Fahrempfehlungen (wenn eine Zielführung erfolgt) » **Seite 200**
- **Position** - Anzeige von geografischen Koordinaten der aktuellen Fahrzeugposition
- **Karte** - Anzeige der Vorschaukarte (gilt für das Infotainment Columbus) » **Seite 198**

Ziel suchen und eingeben

Ziel / Sonderziel suchen



Abb. 223 Ziel suchen: Hauptmenü / Liste der aufgesuchten Ziele



Abb. 224 Ziel online suchen: Hauptmenü / Liste der aufgesuchten Ziele

Die Funktion ermöglicht eine Volltextsuche von Zielen oder Sonderzielen (POI) mittels der Eingabe von Schlagwörtern.

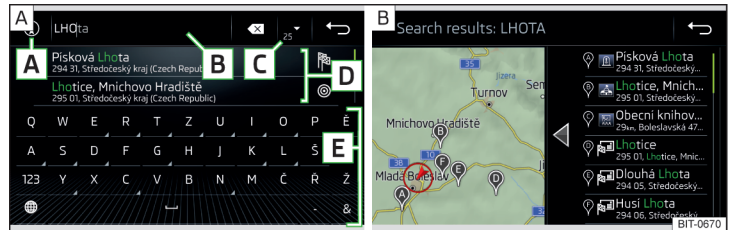
Hauptmenü anzeigen

- **Es erfolgt keine Zielführung** - im Hauptmenü *Navigation* die Funktionsfläche antippen.
- **Es erfolgt eine Zielführung** - im Hauptmenü *Navigation* die Funktionsfläche → **Ziel eingeben** antippen.

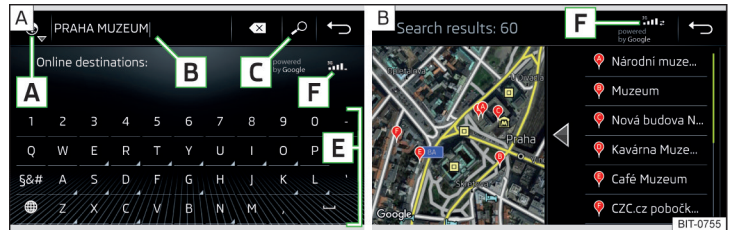
oder

- Die Taste **[MENU]** drücken, dann die Funktionsfläche → antippen.

- » Wird kein Menü zur Zielsuche, sondern eines zur Zieleingabe über die Adresse oder zur Zieleingabe in der Karte angezeigt, dann die Funktionsfläche ▼ → **Suchen** antippen.

Ziel in den Navigationsdaten suchen

- » Die Funktionsfläche **A** » Abb. 223 → antippen.
- » In die Eingabezeile den Sonderzielnamen bzw. die Sonderzielkategorie (POI) ggf. den Orts-, Straßennamen bzw. die Hausnummer/Postleitzahl eingeben.
- » Zur Anzeige der aufgesuchten Ziele die Funktionsfläche **C** ▾ » Abb. 223 antippen.

Ziel online suchen

- » Die Funktionsfläche **A** » Abb. 224 → antippen.
- » In die Eingabezeile den Sonderzielnamen bzw. die Sonderzielkategorie (POI) ggf. den Orts-, Straßennamen bzw. die Hausnummer/Postleitzahl eingeben.
- » Zur Anzeige der aufgesuchten Ziele die Funktionsfläche **C** ↻ » Abb. 224 antippen.

Beschreibung der Funktionsflächen » Abb. 223 bzw. » Abb. 224

A Suchwahl

- Suche nach einem Ziel oder Sonderziel (POI) laut der Namen
- Suche nach einem Sonderziel entlang der Route (funktioniert nur bei laufender Zielführung)
- Suche nach einem Ziel in der Nähe des eingegebenen Ziels (nach der Auswahl in den Zieldetails » Seite 199)
- Online-Sonderzielsuche

B Eingabezeile

C Je nachdem, ob sich ein Zeichen in der Eingabezeile befindet, wird das folgende Menü angezeigt.

- ▾ - Anzeige einer Liste mit aufgesuchten Zielen entsprechend den eingegebenen Zeichen » Abb. 223 - **B**
- ↻ - Anzeige einer Liste mit online aufgesuchten Zielen entsprechend den eingegebenen Zeichen » Abb. 224 - **B**
- ▼ - Wahl der Art der Zielsuche/Zieleingabe (kein Zeichen ist eingegeben)
 - ▶ **Suchen** - Ziel- / Sonderzielsuche » Abb. 223
 - ▶ **Adresse** - Zieleingabe über die Adresse » Seite 189, *Ziel über die Adresse eingeben*
 - ▶ **In Karte** - Zieleingabe über den Kartenpunkt oder mithilfe der GPS-Koordinaten » Seite 190

D Liste der letzten Ziele (kein Zeichen ist eingegeben) / Liste der aufgesuchten Ziele

E Alphanumerische Tastatur

F Signalstärke der Datendienste und laufende Datenübertragung

Liste der aufgesuchten Ziele

In der Liste der aufgesuchten Ziele werden maximal 6 Ziele, mit einem Buchstaben gekennzeichnet, angezeigt.

- In den Navigationsdaten aufgesuchte Ziele.
- Online aufgesuchte Ziele.

Ziel über die Adresse eingeben



Abb. 225 Ziel über die Adresse eingeben: Hauptmenü / Liste der aufgesuchten Orte

Hauptmenü anzeigen

- » **Es erfolgt keine Zielführung** - im Hauptmenü *Navigation* die Funktionsfläche antippen.
- » **Es erfolgt eine Zielführung** - im Hauptmenü *Navigation* die Funktionsfläche → **Ziel eingeben** antippen.
- » Wird das Menü zur Zieleingabe über die Adresse » Abb. 225 - **A** nicht angezeigt, dann die Funktionsfläche ▼ → **Adresse** antippen.

Ziel eingeben

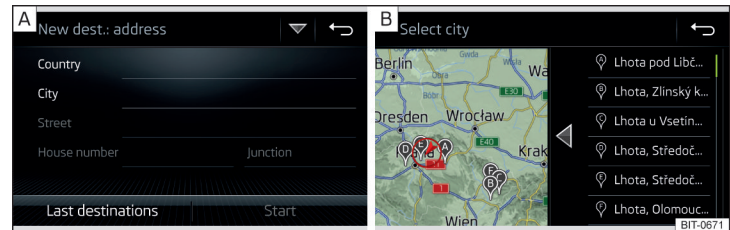
- » Die Zieladresse eingeben und anschließend bestätigen.

Während der Eingabe werden in der Eingabezeile kontextabhängig die jeweiligen Namen (bspw. Orts-, Straßennamen) vorgeschlagen. Bereits früher eingegebene Namen werden bevorzugt angeboten.

Der Standort des vorgeschlagenen Ziels, das in der Eingabezeile in Klammern angegeben ist, kann in der Karte durch Antippen der Funktionsfläche **Karte** angezeigt werden.

Liste der aufgesuchten Orte

Es besteht die Möglichkeit, dass während der Eingabe eines Ortsnamens automatisch eine Karte mit einer Liste gleichnamiger Orte angezeigt wird

» [Abb. 225](#) - [\[B\]](#).

Die Liste der aufgesuchten Orte kann auch während der Adresseingabe durch Antippen der Funktionsfläche  aufgerufen werden.

In der Liste der aufgesuchten Orte werden maximal 6 Orte, mit einem Buchstaben gekennzeichnet, angezeigt. In der Karte sind dann diese Orte mit dem Symbol  und einem Buchstaben gekennzeichnet, welcher mit dem Buchstaben in der Liste der aufgesuchten Orte übereinstimmt.

Wurden mehrere Orte aufgesucht, dann kann die Liste durchgeblättert werden, indem der Regler  gedreht oder der Schieberegler verschoben wird.

Hinweis

■ Während der Eingabe eines Straßennamens besteht die Möglichkeit, statt einer Straße das Zentrum des eingegebenen Orts als Ziel durch Antippen der Funktionsfläche **Zentrum** zu wählen.

■ Nach der Eingabe des Straßennamens kann die Hausnummer oder die Kreuzung mittels des Namens/der Nummer der quer verlaufenden Straße eingegeben werden.

Ziel in der Karte und mithilfe von GPS-Koordinaten eingeben





Abb. 226 Ziel eingeben: über den Kartenpunkt / mithilfe von GPS-Koordinaten

Karte anzeigen

» **Es erfolgt keine Zielführung** - im Hauptmenü *Navigation* die Funktionsfläche  antippen.

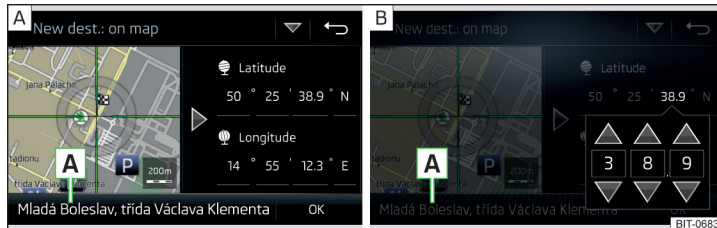
» **Es erfolgt eine Zielführung** - im Hauptmenü *Navigation* die Funktionsfläche  → **Ziel eingeben** antippen.

» Anschließend die Funktionsfläche  antippen und den Menüpunkt **In Karte** wählen.



Ziel über den Punkt eingeben

» Während der Zieleingabe in der Karte kann der angezeigte Kartenmaßstab manuell geändert werden » [Seite 196](#), *Manuelle Maßstabsänderung*.

» Durch Bildschirmberührung das gewünschte Ziel in das Fadenkreuz verschieben » [Abb. 226](#) - [\[A\]](#).

» Die Zieleingabe durch Antippen der Funktionsfläche **OK** bestätigen.

Ziel über GPS-Koordinaten eingeben

» Die Funktionsfläche mit dem gewünschten Wert der GPS-Koordinate für die geografische Breite  und geografische Länge  antippen » [Abb. 226](#) - [\[B\]](#).

» Den gewünschten Wert einstellen und die Zieleingabe durch Antippen der Funktionsfläche **OK** bestätigen.

Sind in den Navigationsdaten des Infotainments Informationen zum eingegebenen Punkt verfügbar, dann werden diese statt der GPS-Koordinaten angezeigt (bspw. Adresse [\[A\]](#) » [Abb. 226](#)).

Tankstelle, Restaurant oder Parkplatz aufsuchen



Abb. 227 Liste der aufgesuchten Tankstellen: in den Navigationsdaten / online



Abb. 228 Liste der aufgesuchten Parkplätze: in den Navigationsdaten / online

Das Infotainment ermöglicht die Schnellsuche von Tankstellen, Restaurants oder Parkplätzen in den Navigationsdaten oder online.

- › Im Hauptmenü *Navigation* die Funktionsfläche antippen.
- › Die Funktionsfläche der gewünschten Kategorie antippen.

oder

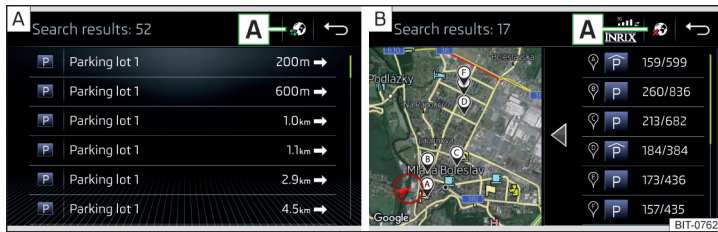
- › Die Taste drücken, dann die Funktionsfläche → bzw. antippen.

Ziel in den Navigationsdaten suchen

Abhängig vom nachstehenden Kontext wird eine Liste aufgesuchter Sonderziele der gewählten Kategorie angezeigt.

- ▶ **Es erfolgt keine Zielführung** - es werden die nächstgelegenen Ziele in einem Umkreis von 200 km von der aktuellen Fahrzeugposition angezeigt.
- ▶ **Es erfolgt eine Zielführung** - es werden Ziele auf der Route oder in unmittelbarer Nähe der Route angezeigt.

Ziel online suchen

Bei aktivierten Online-Diensten Infotainment Online » [Seite 123](#) wird eine Liste aufgesuchter Sonderziele der gewählten Kategorie im Umkreis der aktuellen Fahrzeugposition angezeigt, unabhängig davon, ob eine oder keine Zielführung erfolgt.

Nach durchgeführter Zielsuche ist es möglich, zwischen der Liste der in den Navigationsdaten oder online aufgesuchten Ziele zu wechseln, indem eine der folgenden Funktionsflächen auf der Position » [Abb. 227](#) bzw. » [Abb. 228](#) angetippt wird.

- Anzeige der Liste der in den Navigationsdaten aufgesuchten Ziele.
- Anzeige der Liste der online aufgesuchten Ziele.

Hinweis

Bei eingeschalteter Funktion → **Tankoptionen** → **Bevorzugte Tankstelle auswählen** werden die bevorzugten Tankstellen bei der Tankstellensuche auf den ersten drei Positionen angezeigt.

Letzte Ziele

Liste der letzten Ziele

- › Im Hauptmenü *Navigation* die Funktionsfläche → **Letzte Ziele** antippen.

Details des letzten Ziels

- › Im Hauptmenü *Navigation* die Taste drücken.

Erfolgt keine Zielführung, dann werden die Details des letzten Ziels angezeigt, zu dem eine Zielführung erfolgte. **Erfolgt eine Zielführung**, dann werden die Details des endgültigen Reiseziels angezeigt.

Letzte Ziele im Menü zur Ziel- / Sonderzielsuche

Im Menü zur Zielsuche im Bereich » [Abb. 223](#) auf [Seite 188](#) wird eine Kurzliste der letzten Ziele angezeigt.

Funktionsflächen in der Liste der letzten Ziele

- Suchen** - Zielsuche dem Namen nach (die Funktionsfläche wird bei mehr als 5 vorhandenen Einträgen angezeigt)
- › - Anzeige der Details des gewählten Ziels » [Seite 199](#)

Zielspeicher



Abb. 229 Liste der gespeicherten Ziele / Kategorien der gespeicherten Ziele wählen

Liste der gespeicherten Ziele

- Im Hauptmenü *Navigation* die Funktionsfläche \mathcal{R} → **Ziele** antippen.
- Die Funktionsfläche \blacktriangledown » **Abb. 229** - [A] antippen und eine der folgenden Kategorien der gespeicherten Ziele wählen » **Abb. 229** - [B].

\mathcal{R} Alle gespeicherten Ziele

- ▶ \mathcal{R} - Fähnchenziel (Fahrzeugposition zum Zeitpunkt der Speicherung)
- ▶ \mathcal{R} - Gespeichertes Ziel (manuell gespeichertes Ziel / im vCard-Format importiertes Ziel)
- ▶ \mathcal{R} - Favorit (Ziel mit zusätzlicher Favorit-Eigenschaft)

\mathcal{R} Favoriten (der Favoritenstandort wird in der Karte durch das Symbol \star dargestellt).

[E] Telefonkontaktadressen des verbundenen Telefons bzw. der eingesteckten SIM-Karte.

\mathcal{R} Im Benutzerprofil auf den Internetseiten ŠKODA Connect Portal oder in der Anwendung ŠKODA Connect erstellte Ziele » [Seite 194](#)

Funktionsflächen in der Liste der gespeicherten Ziele

Suchen - Zielsuche dem Namen nach (die Funktionsfläche wird bei mehr als 5 vorhandenen Einträgen angezeigt)

> - Anzeige der Zieldetails » [Seite 199](#)

Ziel speichern

- ▶ Im Hauptmenü *Navigation* die Funktionsfläche \mathcal{R} → **Letzte Ziele** antippen.
- ▶ Die Funktionsfläche > am gewünschten Ziel antippen, die Zieldetails werden angezeigt.

- ▶ Die Funktionsfläche **Speichern** antippen.
- ▶ Das Ziel ggf. umbenennen und die Speicherung bestätigen.

„Fähnchenziel“ (aktuelle Fahrzeugposition) speichern

- ▶ Im Hauptmenü *Navigation* die Funktionsfläche \mathcal{R} → **Position speichern** antippen.
- ▶ Durch anschließendes Antippen der Funktionsfläche **Umbenennen** kann das Fähnchenziel umbenannt und als Ziel im Zielspeicher gespeichert werden.

Durch die Speicherung des nächsten Fähnchenziels wird das zuletzt gespeicherte Fähnchenziel überschrieben. Um das bestehende Fähnchenziel beizubehalten, ist dieses Ziel im Infotainmentspeicher zu speichern.

Ziel als Favoriten speichern/aufheben

Es ist nicht möglich, eine Kontaktadresse, ein vCard-Ziel oder Bildziel als Favoriten zu speichern.

- ▶ Im Hauptmenü *Navigation* die Funktionsfläche \mathcal{R} → **Ziele** antippen.
- ▶ Die Funktionsfläche \blacktriangledown antippen und die gewünschte Zielliste wählen.
- ▶ Die Zieldetails durch Antippen der Funktionsfläche > am gewünschten Ziel anzeigen.
- ▶ Die Funktionsfläche **Bearbeiten** antippen.
- ▶ Die Funktionsfläche **Favorit** antippen.

Ziel löschen

- ▶ Im Hauptmenü *Navigation* die Funktionsfläche \mathcal{R} → **Ziele** antippen.
- ▶ Die Funktionsfläche \blacktriangledown antippen und die gewünschte Zielliste wählen.
- ▶ Die Zieldetails durch Antippen der Funktionsfläche > am gewünschten Ziel anzeigen.
- ▶ Die Funktionsfläche **Bearbeiten** antippen.
- ▶ Die Funktionsfläche **Löschen** antippen und den Löschvorgang bestätigen.

Heimatadresse

Heimatadresse definieren

Bei nicht eingegebener Heimatadresse ist wie folgt vorzugehen.

- Im Hauptmenü *Navigation* die Funktionsfläche \mathcal{R} → **Heimatadresse** antippen.
- Die Heimatadresse mittels der aktuellen Fahrzeugposition oder durch die Adresseingabe definieren.

Heimatadresse ändern

- Im Hauptmenü *Navigation* die Funktionsfläche \mathcal{R} → **Speicher verwalten** → **Heimatadresse definieren** antippen.
- Die Funktionsfläche **Bearbeiten** antippen.

- › Die Heimatadresse bearbeiten bzw. mittels der aktuellen Fahrzeugposition oder durch die Adresseingabe definieren.

Heimatadresse löschen

- › Im Hauptmenü *Navigation* die Funktionsfläche  → **Speicher verwalten** → **Benutzerdaten löschen** → **Heimatadresse** antippen.
- › Die Funktionsfläche **Löschen** antippen und den Löschvorgang bestätigen.

Import eigener Ziele

Einleitung zum Thema



Abb. 230
MyDestination-Anwendung auf den ŠKODA-Internetseiten



Abb. 231
Internetseiten ŠKODA Connect

In diesem Kapitel sind Ziele beschrieben, die in den Infotainmentspeicher importiert werden können.

Die eigenen Ziele können mittels der ŠKODA-Anwendung „MyDestination“, im Benutzerprofil auf den Internetseiten ŠKODA Connect Portal oder in der Anwendung ŠKODA Connect erstellt werden.

Durch das Einlesen des QR-Codes » **Abb. 230** **oder** nach der Eingabe der folgenden Adresse in den Webbrowser, werden nähere Informationen zur Anwendung „MyDestination“ angezeigt.

<http://go.skoda.eu/my-destination>

Der Zugriff auf das ŠKODA Connect Portal ist den Internetseiten ŠKODA Connect zu entnehmen. Diese können durch das Einlesen des QR-Codes » **Abb. 231** **oder** nach der Eingabe der folgenden Adresse in den Webbrowser geöffnet werden.

<http://go.skoda.eu/skoda-connect>



Ziele im vCard-Format

In den Infotainmentspeicher kann ein eigenes Ziel im vCard-Format (*.vcf) von einer SD-Karte oder einer USB-Quelle importiert werden.



Import

- › Die SD-Karte in das externe Modul einschieben bzw. eine USB-Quelle mit der Datei des eigenen Ziels anschließen.
- › Im Hauptmenü *Navigation* die Funktionsfläche  → **Speicher verwalten** → **Ziele importieren (SD/USB)** antippen.
- › Die Quelle auswählen und den Import bestätigen.

Zielführung

- › Im Hauptmenü *Navigation* die Funktionsfläche  → **Ziele** → ▼ →  antippen.
- › Das gewünschte importierte Ziel aufsuchen und wählen.

Das eigene Ziel löschen

- › Im Hauptmenü *Navigation* die Funktionsfläche  → **Ziele** → ▼ →  antippen.
- › Die Funktionsfläche > am gewünschten eigenen Ziel antippen.
- › In den Zieldetails die Funktionsfläche **Bearbeiten** → **Löschen** antippen und den Löschvorgang bestätigen.

In der Anwendung „MyDestination“ erstellte Sonderzielkategorien

Import/Aktualisierung

- › Die SD-Karte in das externe Modul einschieben bzw. eine USB-Quelle mit den Sonderzielkategorien anschließen.
- › Im Hauptmenü *Navigation* die Funktionsfläche  → **Speicher verwalten** → **Meine Sonderziele aktualisieren (SD/USB)** antippen.

Sollte im Infotainmentspeicher eine gleichnamige Kategorie eigener Sonderziele bereits vorhanden sein, dann wird diese beim Import überschrieben. ▶

Sonderzielkategorie in der Karte anzeigen

- › Im Hauptmenü *Navigation* die Funktionsfläche  → *Karte* → *Kategorien für Sonderziele auswählen* → *Meine Sonderziele (Personal POI)* antippen.
- › Die importierte Sonderzielkategorie auswählen.

Die Einblendung der Symbole der Sonderzielkategorien in der Google Earth™-Karte ist nicht möglich.

Zielführung zu einem Online-Ziel

- › In der Karte das Symbol der Sonderzielkategorie antippen.

Es werden Details des gewählten Ziels angezeigt » [Seite 199](#).

Alle eigenen Sonderzielkategorien löschen

- › Im Hauptmenü *Navigation* die Funktionsfläche  → *Speicher verwalten* → *Meine Sonderziele löschen* antippen.
- › Die Funktionsfläche *Löschen* antippen und den Löschvorgang bestätigen.

Im Benutzerprofil im „ŠKODA Connect Portal“ erstellte Sonderzielkategorien

Die im Benutzerprofil auf den Internetseiten ŠKODA Connect Portal erstellten eigenen Sonderzielkategorien können in den Infotainmentspeicher importiert werden.

Die Voraussetzung für den Import einer Sonderzielkategorie sind die aktivierten Dienste Infotainment Online » [Seite 123](#).

Sonderzielkategorien importieren

Im Hauptmenü *Navigation* die Funktionsfläche  → *Versionsinformationen* → *Aktualisierung (Online)* antippen.

oder

- › Die Taste  drücken, dann die Funktionsfläche  →  antippen.

Es wird ein Menü für den Import/die Aktualisierung der Navigationsdaten und Sonderzielkategorien angezeigt » [Abb. 218 auf Seite 186](#).

- › Die Funktionsfläche  → *M. Sonderziele* → *Abrufen* antippen.

Sind neue Sonderzielkategorien verfügbar, so wird deren Anzahl sowie die Dateigröße vom Infotainment angezeigt.

- › Die Funktionsfläche *Starten* antippen, um den Import zu starten.
- › Um den Import fertigzustellen, die Funktionsfläche *Nächster* antippen und den Import bestätigen.

Sonderzielkategorie in der Karte anzeigen

- › Im Hauptmenü *Navigation* die Funktionsfläche  → *Karte* → *Kategorien für Sonderziele auswählen* → *Meine Sonderziele (Personal POI)* antippen.
- › Die importierte Sonderzielkategorie auswählen.

Die Einblendung der Symbole der Sonderzielkategorien in der Google Earth™-Karte ist nicht möglich.

Zielführung zu einem Ziel der importierten Sonderzielkategorie

- › In der Karte das Symbol der Sonderzielkategorie antippen.

Es werden Details des gewählten Ziels angezeigt » [Seite 199](#).

Alle eigenen Sonderzielkategorien löschen

- › Im Hauptmenü *Navigation* die Funktionsfläche  → *Speicher verwalten* → *Meine Sonderziele löschen* antippen.
- › Die Funktionsfläche *Löschen* antippen und den Löschvorgang bestätigen.

Im Benutzerprofil im „ŠKODA Connect Portal“ erstellte Ziele



Die im Benutzerprofil auf den Internetseiten ŠKODA Connect Portal oder in der Anwendung ŠKODA Connect erstellten Ziele können in den Infotainmentspeicher importiert werden.

Die Voraussetzung für den Import der Ziele sind die aktivierten Dienste Infotainment Online » [Seite 123](#).

Ziele importieren

- › Im Hauptmenü *Navigation* die Funktionsfläche  → *Ziele* →  →  antippen.

oder

- › Die Taste  drücken, dann die Funktionsfläche  →  antippen.
- › Die Funktionsfläche *Aktualisieren* antippen.
- › Sind neue Ziele verfügbar, dann deren Import bestätigen.

Wurde im Benutzerprofil auf den Internetseiten ŠKODA Connect Portal oder in der Anwendung ŠKODA Connect ein Ziel erstellt und an das Infotainment versendet, wird nach dem Einschalten der Zündung im Infotainmentbildschirm eine Meldung bezüglich eines neuen Ziels mit der Option, dieses zu importieren, angezeigt.

Zielführung zu einem Online-Ziel

- › Im Hauptmenü *Navigation* die Funktionsfläche  → *Ziele* →  →  antippen.
- › In der angezeigten Liste der Online-Ziele das gewünschte Ziel aufsuchen und wählen.

Online-Ziele löschen





- › Zum Löschen **aller** Online-Ziele im Hauptmenü *Navigation* die Funktionsfläche  → **Speicher verwalten** → **Benutzerdaten löschen** → **Online-Ziele** antippen.
- › Zum Löschen **eines** Online-Ziels im Hauptmenü *Navigation* die Funktionsfläche  → **Ziele** → ▼ →  → > → **Bearbeiten** → **Löschen** antippen.

Bild mit GPS-Koordinaten



Abb. 232
Bild mit GPS-Koordinaten

Das Infotainment ermöglicht die Zielführung zu den im Bild gespeicherten GPS-Koordinaten.

- › Die Taste **MENU** drücken, dann die Funktionsfläche **Bilder** antippen.
- › Die angeschlossene Quelle wählen und das Bild mit GPS-Koordinaten öffnen.
- › Die Funktionsfläche  » **Abb. 232** im Bild antippen, es wird ein Menü mit der Option, die Zielführung zu starten, geöffnet.

Das Bild kann aus einem externen Gerät erhalten werden, in dem bei der Bilderstellung GPS-Koordinaten gespeichert werden. Ggf. kann dieses in der Anwendung „MyDestination“ erstellt und importiert werden » **Abb. 230 auf Seite 193**.

Karte

Kartenpunkt antippen









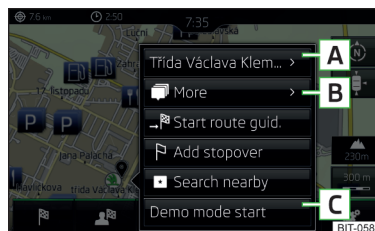

Abb. 233
Menü nach dem Antippen des Kartenpunkts

Durch Antippen der Karte im Hauptmenü *Navigation* werden das Symbol  sowie ein Menü mit den folgenden Menüpunkten (kontextabhängig) angezeigt » **Abb. 233**.

- A** Anzeige der Details des gewählten Punktes (bspw. Adresse)
- B** Anzeige der Sonderzieldetails / Anzeige der Sonderzielliste
-  Start der Zielführung zum gewählten Punkt
-  Einfügen des gewählten Punktes als nächstes Ziel in die laufende Zielführung
-  Start der Zielführung zum Favoriten
-  Start der Zielführung zur Heimatadresse
-  Zielsuche im Umfeld des gewählten Punktes » **Seite 188**
- C** Definierung des Startpunkts für den Demo-Modus (falls dieser eingeschaltet ist) » **Seite 200**

Sonderziele in der Karte anzeigen

- ▶ Zum Ein-/Ausschalten der Anzeige im Hauptmenü *Navigation* die Funktionsfläche  → **Sonderziele** antippen.
- ▶ Um die anzuzeigenden Sonderziele zu wählen, im Hauptmenü *Navigation* die Funktionsfläche  → **Karte** → **Kategorien für Sonderziele auswählen** antippen und die gewünschten Kategorien (maximal 10) auswählen.

Optionen der Kartendarstellung







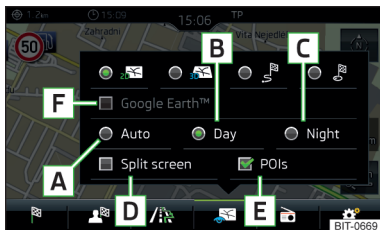

Abb. 234
Optionen der Kartendarstellung

► Im Hauptmenü *Navigation* die Funktionsfläche  antippen.

Es werden die folgenden Funktionsflächen angezeigt » [Abb. 234](#).

-  2D - zweidimensionale Kartendarstellung
-  3D - dreidimensionale Kartendarstellung
-  Darstellung der Route von der aktuellen Fahrzeugposition bis zum Ziel
-  Darstellung der Position des Ziels bzw. des nächsten Zwischenziels in der Karte (abhängig von der Einstellung des Menüpunkts  → [Erweiterte Einstellungen](#) → [Statuszeile](#)!)

- [A](#) Automatische Kartendarstellung im Tag-/Nachtbetrieb (abhängig von der aktuell eingeschalteten Fahrzeugbeleuchtung)
- [B](#) Kartendarstellung im Tagbetrieb
- [C](#) Kartendarstellung im Nachtbetrieb
- [D](#) Ein-/Ausschalten der Zusatzfensteranzeige » [Seite 188](#)
- [E](#) Ein-/Ausschalten der Anzeige ausgewählter Sonderzielkategorien » [Seite 195](#), [Kartenpunkt antippen](#)
- [F](#) Ein-/Ausschalten der Anzeige der Google Earth™-Online-Karte » [Seite 187](#)

Ist der Kartenmaßstab in der 2D- bzw. 3D-Darstellung kleiner als 10 km (5 Meilen), dann wird die Karte automatisch als 2D dargestellt und in Richtung Norden ausgerichtet. Wird der Maßstab über diesen Wert hinaus vergrößert, dann wird die Karte zur Ausgangsdarstellung zurückgeschaltet.

Kartenmaßstab







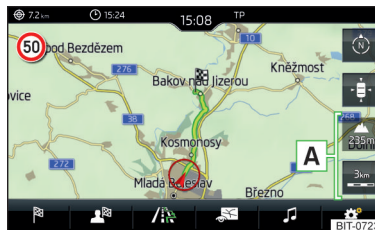

Abb. 235
Funktionsflächen für die Kartenmaßstabsänderung

Es besteht die Möglichkeit, den Kartenmaßstab manuell zu ändern oder die automatische Maßstabsänderung einzuschalten.

Symbole der Maßstab-Funktionsflächen

Im Kartenbereich [\[A\]](#) » [Abb. 235](#) werden kontextabhängig folgende Funktionsflächen und Informationen angezeigt.

-  Aktuelle Meereshöhe
-  Kartenansicht in verkleinertem Maßstab
-  Größe des manuell eingestellten Kartenmaßstabs
-  Größe des automatisch eingestellten Kartenmaßstabs
-  Ein-/Ausschalten der automatischen Maßstabsänderung

Manuelle Maßstabsänderung



Die Größe des Kartenmaßstabs kann auf eine der folgenden Arten geändert werden.

- Den Regler  drehen.
- Den Bildschirm mit zwei Fingern berühren und diese zueinander- bzw. auseinanderziehen.

Einschalten der automatischen Maßstabsänderung

- Im Hauptmenü *Navigation* die Funktionsfläche  →  antippen.

Die Funktionsfläche  wird grün hervorgehoben.

Der automatische Maßstab ist nur dann aktiv, soweit die Karte auf die Fahrzeugposition zentriert ist (die Funktionsfläche  bzw.  ist ausgeblendet).

Ist der automatische Maßstab aktiv, verändert sich der Kartenmaßstab automatisch, abhängig vom befahrenen Straßentyp (Autobahn - kleiner Kartenmaßstab / Ort - großer Kartenmaßstab) sowie vom bevorstehenden Manöver. ►

Ausschalten der automatischen Maßstabsänderung

► Im Hauptmenü *Navigation* die Funktionsfläche  →  antippen.

Die Funktionsfläche  wird weiß hervorgehoben.

Das Ausschalten erfolgt ebenfalls, indem die Karte verschoben ggf. der Kartenmaßstab manuell geändert wird.

Kartenansicht in verkleinertem Maßstab

► Im Hauptmenü *Navigation* die Funktionsfläche  →  bzw.  →  antippen.

Der Kartenmaßstab wird für einige Sekunden verkleinert und anschließend wiederhergestellt.

Änderung der Kartenausrichtung







Abb. 236
Änderung der Kartenausrichtung

Eine Änderung der Kartenausrichtung ist unter den folgenden Bedingungen möglich.

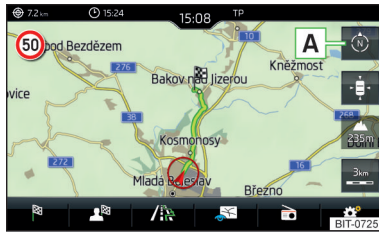
- ✓ Die Karte befindet sich in der 2D-Darstellung.
- ✓ Die Karte ist zentriert (die Funktionsfläche /  ist ausgeblendet).
- ✓ Der Kartenmaßstab beträgt max. 10 km.



Bei einem größeren Kartenmaßstab als 10 km wird die Karte automatisch in Richtung Norden ausgerichtet.

Eine Änderung der Kartenausrichtung ist in der 2D-Darstellung möglich, soweit die Karte zentriert ist (die Funktionsfläche  bzw.  ist ausgeblendet » [Seite 197, Kartenzentrierung](#)).



Bei einem größeren Kartenmaßstab als 10 km wird die Karte automatisch in Richtung Norden ausgerichtet.

► Zur **Änderung der Kartenausrichtung** im Hauptmenü *Navigation* die Funktionsfläche  **A** » [Abb. 236](#) antippen.

Gegen Norden ausgerichtete Karte

Das Symbol  der Fahrzeugposition dreht sich, die Karte sowie das Polarstern-Symbol  drehen sich nicht.

In Bezug zur Fahrtrichtung ausgerichtete Karte

Die Karte sowie das Polarstern-Symbol  drehen sich, das Symbol  der Fahrzeugposition dreht sich nicht.

Kartenzentrierung







Abb. 237
Kartenzentrierung

Die verschobene Karte kann auf die Fahrzeug-, Ziel- oder Routenposition zentriert werden.

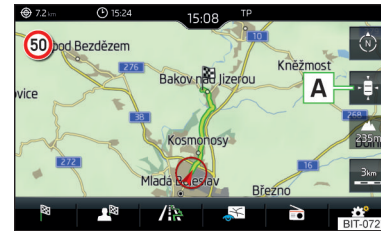
In der Karte innerhalb der Funktionsfläche **A** » [Abb. 237](#) werden abhängig von der Kartendarstellung folgende Symbole angezeigt.

	Zentrierung auf die Fahrzeugposition (in der 2D- oder 3D-Kartendarstellung)
	Zentrierung auf die Zielposition (in der Zielpositionsanzeige)
	Zentrierung und Anzeige der gesamten Route (in der Routenanzeige)

¹⁾ Der Buchstabe innerhalb des Symbols ist von der eingestellten Infotainmentsprache abhängig.

Optionen der Kartendarstellung im Zusatzfenster

Gilt für das Infotainment Columbus.



Abb. 238 Karte im Zusatzfenster / Beispiel eines Funktionsflächenmenüs

- › Im Zusatzfenster die Funktionsfläche → Karte → bzw. antippen
- › Abb. 238 - [A].

Kontextabhängig werden einige der folgenden Funktionsflächen angezeigt

- › Abb. 238 - [B].

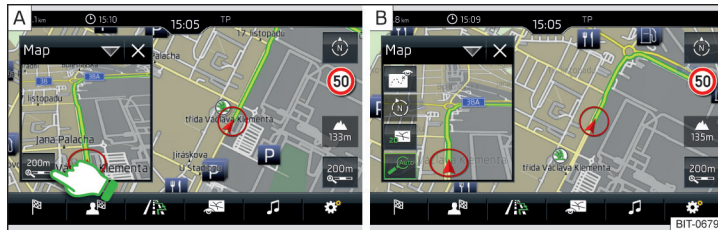
- Kartendarstellung mit der Route von der aktuellen Fahrzeugposition bis zum Ziel
- Änderung der Kartenausrichtung¹⁾
- 2D - zweidimensionale Kartendarstellung
- 3D - dreidimensionale Kartendarstellung
- Ein-/Ausschalten der automatischen Maßstabsänderung

Verkehrszeichenanzeige

Das Infotainment bietet die Möglichkeit an, die in den Navigationsdaten gespeicherten oder von der Frontkamera erkannten Verkehrszeichen während der Zielführung im Infotainmentbildschirm anzuzeigen » Abb. 220 auf Seite 187.

- › Zum **Ein-/Ausschalten** der Verkehrszeichenanzeige im Hauptmenü *Navigati-on* die Funktionsfläche → Karte → Verkehrszeichen anzeigen antippen.

¹⁾ Der Buchstabe innerhalb des Symbols ist von der eingestellten Infotainmentsprache abhängig.

Es besteht die Möglichkeit, für einige Fahrzeuge eine **Warnung beim Überschreiten der zulässigen**, durch ein Verkehrszeichen begrenzten **Geschwindigkeit**, einzustellen.

- › Die Taste drücken, dann die Funktionsfläche → Fahrerassistenz → **Geschwind.warnung**: antippen.

Für den **Anhängerbetrieb** empfehlen wir, die Erkennung von anhängerrelevanten Verkehrszeichen einzuschalten.

- › Die Taste drücken, dann die Funktionsfläche → Fahrerassistenz → **Anhängerrelevante Verkehrszeichen einblenden** antippen.

Zielführung

Einleitung zum Thema

Durch den Start der Zielführung zu einem Ziel entsteht eine **Route**. In die Route können weitere **Zwischenziele** eingefügt werden.

Die Zielführung erfolgt folgendermaßen

- ▶ Durch grafische Fahrempfehlungen im Infotainmentbildschirm und im Display des Kombi-Instruments.
- ▶ Durch Navigationsansagen.

Das Infotainment versucht, eine Zielführung weiterhin zu ermöglichen, auch dann, wenn die Navigationsdaten unvollständig sind oder es gar keine Daten für den gegebenen Bereich gibt.

Die Route wird jedes Mal neu berechnet, wenn Fahrempfehlungen ignoriert werden oder von der Route abgewichen wird.

VORSICHT

Die ausgegebenen Navigationsansagen können von der aktuellen Situation abweichen (z. B. durch unaktuelle Navigationsdaten).

Zieldetails



Abb. 239 Details des: in den Navigationsdaten / online aufgesuchten Ziels

In den Zieldetails » **Abb. 239** werden die folgenden Menüpunkte und Informationen angezeigt.

- A** Bereich mit Funktionsflächen
- B** Detaillierte Zielinformationen
- C** Zielposition in der Karte
- D** Ausführliche Zielinformationen (falls verfügbar)
- E** Signalstärke der Datendienste und laufende Datenübertragung

Anzeige der Zieldetails

Die Zieldetails können auf eine der folgenden Arten angezeigt werden.

- ▶ Während der Zieleingabe.
- ▶ Durch Antippen der Funktionsfläche > in der Zielliste.
- ▶ Durch Drücken von **(NAV)** im Hauptmenü *Navigation* (es werden die Details des letzten Ziels angezeigt, zu dem eine Zielführung erfolgt oder erfolgte).

Funktionsflächen

Mittels der Funktionsflächen im Bereich **A** können kontextabhängig folgende Funktionen ausgeführt werden.

- ▶ Start/Stopp der Zielführung.
- ▶ Suche nach einem Ziel in der Nähe » **Seite 188**.
- ▶ Einstellung der Routenoptionen.
- ▶ Zielspeicherung.

- ▶ Zielbearbeitung (das Ziel kann gelöscht, umbenannt oder als Favorit gespeichert werden).
- ▶ Wahl der Sonderziel-Rufnummer (wenn mit dem Infotainment ein Telefon verbunden ist » **Seite 166, Kopplung und Verbindung**).

Routenberechnung und Start der Zielführung



Abb. 240 Alternativrouten

Die Routenberechnung erfolgt aufgrund eingestellter Routenoptionen. Die Routenoptionen können eingestellt werden: → **Routenoptionen**.

Alternativrouten

Bei eingeschalteter Auswahl der Alternativrouten wird nach der Berechnung einer neuen Route das folgende Menü angezeigt » **Abb. 240**.

- A** - wirtschaftliche Route mit möglichst minimaler Fahrzeit und kürzester Fahrstrecke - die Route ist grün hervorgehoben
- B** - schnellste Route zum Ziel, auch wenn dafür ein Umweg nötig ist - die Route ist rot hervorgehoben
- C** - kürzeste Route zum Ziel, auch wenn dadurch eine längere Fahrzeit benötigt wird - die Route ist orange hervorgehoben

In den Funktionsflächen der Alternativrouten werden Informationen über die Routenlänge sowie die voraussichtliche Fahrzeit und folgende Symbole angezeigt (gilt für das Infotainment Columbus).

- Verwendung einer gebührenpflichtigen Autobahn
- Verwendung eines Zuges/einer Fähre
- Verwendung eines gebührenpflichtigen Tunnels
- Verwendung einer gebührenpflichtigen Landstraße
- Verwendung einer vignettenpflichtigen Landstraße





Es besteht die Möglichkeit, eine bereits berechnete Alternativroute auszuwählen, bevor die Berechnung der restlichen Routen beendet ist.

Durch die Auswahl des Routentyps wird die Zielführung gestartet.

Erfolgt innerhalb von 30 s nach der Berechnung aller Routen keine Routenauswahl, dann wird die Zielführung entsprechend dem eingestellten bevorzugten Routentyp automatisch gestartet.

Routenberechnung für den Anhängerbetrieb

Für das Fahren mit einem Anhänger bzw. einem anderen an der Anhängers-teckdose angeschlossenen Zubehör empfehlen wir, die Anhängerkennung einzuschalten, ggf. die Höchstgeschwindigkeit für den Anhängerbetrieb einzustellen.

- Zur Routenberechnung für den Anhängerbetrieb im Hauptmenü *Navigation* die Funktionsfläche  → **Routenoptionen** →  antippen.
- Zur Einstellung der Höchstgeschwindigkeit für den Anhängerbetrieb die Taste  drücken, dann die Funktionsfläche  → **Fahrerassistenz** → *Anhänger-Erkennung* → **Höchstgeschwindigkeit für Anhänger** antippen.

Demo-Modus

Der Demo-Modus stellt eine Fahrsimulation zum eingegebenen Reiseziel dar. Die Funktion bietet die Möglichkeit an, die berechnete Route „als Modellsituation“ zu durchfahren.

Bei eingeschaltetem Demo-Modus wird vor dem Start der Zielführung ein Menü für die Zielführung im Demo-Modus oder im Normalbetrieb angezeigt.

- Zum **Ein-/Ausschalten** im Hauptmenü *Navigation* die Funktionsfläche  → **Erweiterte Einstellungen** → **Demo-Modus** antippen.

Bei eingeschaltetem Demo-Modus kann der Routenstartpunkt definiert werden.

- Im Hauptmenü *Navigation* die Funktionsfläche  → **Erweiterte Einstellungen** → **Startpunkt Demo-Modus definieren** antippen.
- Den Startpunkt durch die Adresseingabe oder über die aktuelle Fahrzeugposition definieren.
- Der Startpunkt des Demo-Modus kann auch eingestellt werden, solange der Demo-Modus eingeschaltet ist, indem der gewünschte Kartenpunkt angeippt und der Menüpunkt **Start Demo-Modus** gewählt wird » [Seite 195](#), *Kartenpunkt antippen*.

Grafische Fahrempfehlungen



Abb. 241 Fahrempfehlungen / Fahrempfehlungsdetail

Die Anzeige der grafischen Fahrempfehlungen erfolgt im Zusatzfenster **Manö-**ver sowie im Display des Kombi-Instruments.

Im Zusatzfenster **Manöver** werden folgende Fahrempfehlungen angezeigt
» [Abb. 241](#).

- A** Straßename / Straßenummer der aktuellen Fahrzeugposition
- B** Fahrempfehlungen mit Straßennamen / Straßenummern, mit der Fahrstrecke und der Fahrzeit zum Manöverort
- C** Detail der Fahrempfehlung (wird in der Nähe des Manövers angezeigt)
- D** Spurempfehlung

Das Infotainment macht im Zusatzfenster **Manöver** auch auf über TMC empfangene Verkehrsbehinderungen, sowie auf Autobahnen auf Parkplätze, Tankstellen oder Restaurants aufmerksam.

Geschwindigkeitsbegrenzungen

Bei eingeschalteter Funktion  → **Erweiterte Einstellungen** → **Hinweis: Ländergrenze überquert** werden beim Überqueren der Ländergrenze die länderspezifischen Geschwindigkeitsbegrenzungen angezeigt.

Diese Geschwindigkeitsbegrenzungen können durch Antippen der Funktionsfläche  → **Höchstgeschwindigkeit** im Hauptmenü *Navigation* angezeigt werden.

Navigationsansagen

Das Infotainment gibt während der Zielführung Navigationsansagen aus. ▶

Die Navigationsansagen werden vom Infotainment generiert. Es kann nicht immer die einwandfreie Verständlichkeit der Ansage (z. B. Straßen- oder Stadtnamen) gewährleistet werden.

Die letzte Navigationsansage kann durch Drücken des Reglers  wiederholt werden.

Der Zeitpunkt der Navigationsansage ist vom befahrenen Straßentyp sowie von der Fahrgeschwindigkeit abhängig.

Die Art der Navigationsansagen kann eingestellt werden:  → **Navigationsansagen**.

Hinweis

Die Zielführung auf der am häufigsten befahrenen Route erfolgt ohne Navigationsansagen.

Häufigste Routen

Die am häufigsten befahrenen Routen werden vom Infotainment automatisch gespeichert. Von diesen können bis zu 3 Routen angeboten werden, die der aktuellen Uhrzeit, dem Wochentag sowie der Fahrzeugposition am besten entsprechen.

Eine Zielführung zu einer der am häufigsten befahrenen Routen kann gestartet werden, solange **keine Zielführung erfolgt**.

- Zur Anzeige des Menüs mit den am häufigsten befahrenen Routen, im Zusatzfenster die Funktionsfläche **Häuf. Routen** → **In Karte anzeigen** antippen.
- Die gewünschte Route auswählen.

Es erfolgt eine Berechnung der ausgewählten Route und die Zielführung startet.

Die Menüanzeige im Zusatzfenster kann im Hauptmenü *Navigation* durch Antippen der Funktionsfläche  → **Routenoptionen** → **Häuf. Routen ein-/ausgeschaltet** werden.

Die gespeicherten häufigsten Routen können im Hauptmenü *Navigation* durch Antippen der Funktionsfläche  → **Speicher verwalten** → **Benutzerdaten löschen** → **Häufigste Routen gelöscht** werden.

Hinweis

Die Zielführung auf der am häufigsten befahrenen Route erfolgt ohne Navigationsansagen.

Beendigung der Zielführung

Die Zielführung kann auf eine der folgenden Arten beendet werden.

- Das endgültige Reiseziel wird erreicht.
- Im Hauptmenü *Navigation* durch Antippen der Funktionsfläche  → **Zielführung stoppen**.
- Durch Ausschalten der Zündung für länger als 120 min.

Abbruch der Zielführung

Wird die Zündung aus- und wieder eingeschaltet, dann wird die Zielführung, abhängig von der Abbruchdauer, auf eine der folgenden Arten fortgesetzt.

- ▶ Innehalb von 15 min - die Zielführung wird unter Berücksichtigung der berechneten Route fortgesetzt.
- ▶ Von 15 min bis 120 min - im Bildschirm erscheint die Meldung **Zielführung fortsetzen?**, nach dem Bestätigen wird die Zielführung unter Berücksichtigung der berechneten Route fortgesetzt.
- ▶ Nach 120 min - die Zielführung wird beendet.

Route

Routenplan



Abb. 242 Routenplan: ein Routenziel / mehrere Routenziele

Während der Zielführung kann der **Routenplan** (Informationen zur aktuellen Route) angezeigt werden.

- Im Hauptmenü *Navigation* die Funktionsfläche  → **Routenplan** antippen.

Ein Routenziel

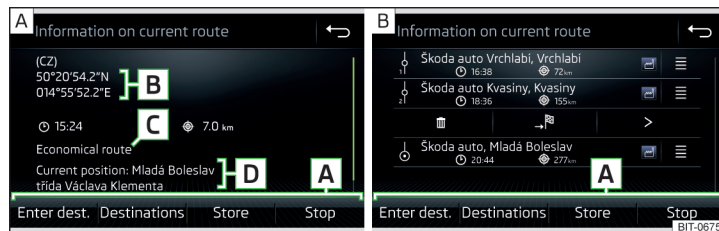
Im Routenplan werden am Ziel folgende Informationen angezeigt » [Abb. 242 -](#)

- A** Bereich mit Funktionsflächen
- B** Zielinformationen
- C** Voraussichtliche Ankunftszeit im Ziel / Restfahrzeit zum Ziel¹⁾
- D** Restfahrstrecke zum Ziel
- E** Gewählter Routentyp (wirtschaftliche, schnellste, kürzeste)
- F** Aktuelle Fahrzeugposition (Adresse / GPS-Koordinaten)

Die Anzeige der Ankunftszeit oder der Restfahrzeit kann wie folgt eingestellt werden.

- ▶ Im Hauptmenü *Navigation* die Funktionsfläche → **Erweiterte Einstellungen** → **Zeitanzeige**: antippen.

Mehrere Routenziele

Im Routenplan werden an den jeweiligen Zielen folgende Informationen angezeigt » [Abb. 242 -](#) **B**.

- A** Bereich mit Funktionsflächen
- B** Zwischenziel (mit fortlaufender Nummer)
- C** Endgültiges Reiseziel
- D** Voraussichtliche Ankunftszeit im Ziel / im Zwischenziel
- E** Fahrstrecke zum Ziel / Zwischenziel
- F** Auswechslung der Ziele untereinander
- G** Löschen des Ziels
- H** Fortsetzung der Zielführung ab dem gewählten Ziel (vorherige Zwischenziele werden übersprungen)
- I** Anzeige der Zieldetails » [Seite 199](#)

Ziel in die Route einfügen

- ▶ Im Bereich **A** die Funktionsfläche **Ziel eingeben** antippen und ein neues Ziel eingeben.
- ▶ **oder:** Im Bereich **A** die Funktionsfläche **Ziele** antippen und ein Ziel in der Liste der gespeicherten Ziele wählen.

¹⁾ Ist die Ankunftszeit im endgültigen Ziel bzw. Restfahrzeit höher als 24 Std., wird innerhalb des Symbols **+** angezeigt.

Jedes weitere Ziel wird in die Liste als erstes nachfolgendes Routenziel eingefügt.

Ziele untereinander auswechseln

- ▶ Die jeweilige Funktionsfläche halten und das Ziel auf die gewünschte Position verschieben.

Bei auf der Route bereits erreichten Zielen wird unter dem Zielnamen der Hinweis **Ziel erreicht** angezeigt. Es ist nicht mehr möglich, diese Ziele untereinander auszuwechseln.

Route speichern

- ▶ Im Bereich **A** die Funktionsfläche **Speichern** antippen.
- ▶ Die bearbeitete Route als neue Route speichern oder die bestehende gespeicherte Route ersetzen.

Die Route wird in der Routenliste gespeichert » [Seite 203](#).

Zielführung beenden

- ▶ Im Bereich **A** die Funktionsfläche **Stoppen** antippen.

Routenänderung in der Karte

Gilt für das Infotainment Columbus.





Abb. 243 Routenänderung in der Karte / Routendurchfahrtspunkt

Eine Route, in der keine Zwischenziele enthalten sind, kann während der Zielführung geändert werden, indem ein Durchfahrtspunkt eingefügt wird. ▶

Durchfahrtspunkt einfügen

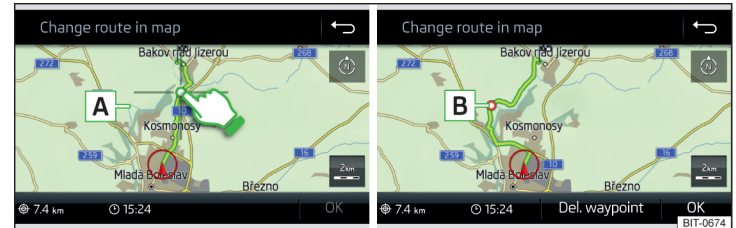
- › Im Hauptmenü *Navigation* die Funktionsfläche  → **Route in Karte ändern** antippen.
- › Den Bildschirm im Routenbereich berühren und den Kreuzpunkt auf die gewünschte Stelle in der Karte (z. B. **A** » *Abb. 243*) verschieben.

Der Durchfahrtspunkt **B** » *Abb. 243* wird in die Route eingefügt.

- › Die Funktionsfläche **OK** antippen.

Es erfolgt eine Neuberechnung der Route und die Zielführung startet.

Durchfahrtspunkt anpassen

- › Im Hauptmenü *Navigation* die Funktionsfläche  → **Route in Karte ändern** antippen.
- › Den Durchfahrtspunkt **B** berühren und auf eine andere Stelle in der Karte verschieben.
- › Die Funktionsfläche **OK** antippen.

Es erfolgt eine Neuberechnung der Route und die Zielführung startet.

Durchfahrtspunkt entfernen

- › Im Hauptmenü *Navigation* die Funktionsfläche  → **Route in Karte ändern** antippen.
- › Die Funktionsfläche **Wegpunkt lösch.** antippen.
- › Die Funktionsfläche **OK** antippen.

Es erfolgt eine Neuberechnung der Route und die Zielführung startet.

Routenliste

In der Routenliste besteht die Möglichkeit, Routen zu erstellen, zu importieren, zu speichern, zu löschen oder die Zielführung zu starten.

Neue Route

- › Im Hauptmenü *Navigation* die Funktionsfläche  → **Routen** → **Neue Route** antippen.

Ein Routenziel auf eine der folgenden Arten einfügen.

- › Die Funktionsfläche **Ziel eingeben** antippen und ein neues Ziel eingeben.

oder

- › Die Funktionsfläche **Ziele** antippen und ein Ziel in der Liste der gespeicherten Ziele auswählen.
- › Um die erstellte Route zu speichern, die Funktionsfläche **Speichern** antippen.

- › Die Funktionsfläche **Starten** antippen, um eine Zielführung zu starten.

Routenimport

Eine im Benutzerprofil auf den Internetseiten ŠKODA Connect Portal erstellte Route kann in den Infotainmentspeicher importiert werden.

Die Voraussetzung für den Import der Route sind die aktivierten Dienste Infotainment Online » *Seite 123*.

Wurde die erstellte Route an das Infotainment versendet, wird nach dem Einschalten der Zündung im Infotainmentbildschirm **automatisch** eine Meldung bezüglich einer neuen Route mit der Option, dieses zu importieren, angezeigt.

Wurde die Route bei eingeschalteter Zündung an das Infotainment versendet, dann wird der Routenimport vom Infotainment erst nach erneutem Einschalten der Zündung angeboten (die Zündung muss für mind. 15 min ausgeschaltet sein).

Der Routenimport kann auch **manuell** wie folgt durchgeführt werden.

- › Im Hauptmenü *Navigation* die Funktionsfläche  → **Routen** antippen.

oder

- › Die Taste **MENU** drücken, dann die Funktionsfläche  →  antippen.

Die Routenliste wird angezeigt.

- › Die Funktionsfläche **Routen importieren** antippen.

Ist eine neue Route verfügbar, dann wird vom Infotainment eine entsprechende Meldung ausgegeben.

- › Die Funktionsfläche **Abrufen** antippen, um den Routenimport zu starten.

Die importierte Route kann in der Liste der gespeicherten Routen angezeigt werden.

Verwaltung gespeicherter Routen

- › Im Hauptmenü *Navigation* die Funktionsfläche  → **Routen** antippen.
- › Die gewünschte Route und anschließend eine der folgenden Funktionen wählen.

Löschen - gespeicherte Route löschen

Bearbeiten - Route bearbeiten » *Seite 201, Routenplan*

Starten - Route berechnen und Zielführung starten » *Seite 199, Routenberechnung und Start der Zielführung*

Wegpunktmodus

Einleitung zum Thema

Gilt für das Infotainment Columbus.

Dieser Modus ist für die Zielführung außerhalb Straßen oder in Gebieten, für die keine Kartenunterlagen verfügbar sind, geeignet.

Das Infotainment ermöglicht die Aufzeichnung der befahrenen Wegpunkttour anhand automatisch oder manuell gesetzter Wegpunkte.

Anschließend besteht die Möglichkeit, die Zielführung zu der gespeicherten Wegpunkttour zu starten oder die Wegpunkttour auf der SD-Karte zu speichern.

Hauptmenü



Abb. 244
Wegpunktmodus: Hauptmenü

› Im Hauptmenü **Navigation** die Funktionsfläche  → **Wegpunktmodus** antippen. Das Menü **Wegpunktmodus** wird angezeigt » [Abb. 244](#).

Bei **laufender Zielführung** wird diese nach der Auswahl des Menüs **Wegpunktmodus** beendet.

Beschreibung der Funktionsflächen [A](#) » [Abb. 244](#)

- 📍 Kontextabhängig:
 - ▶ **Es erfolgt keine Zielführung** - Aufzeichnung einer Wegpunkttour starten / Verwaltung gespeicherter Wegpunkt Touren anzeigen / Menü **Wegpunktmodus** verlassen
 - ▶ **Es erfolgt die Aufzeichnung einer Wegpunkttour** - Aufzeichnung einer Wegpunkttour stoppen / Wegpunkt manuell einstellen / Menü **Wegpunktmodus** verlassen
 - ▶ **Es erfolgt eine Zielführung** - Zielführung stoppen / Den nächsten Wegpunkt überspringen / Menü **Wegpunktmodus** verlassen
- 🗺️ Einstellung der Kartendarstellung / Ein-/Ausblenden des Zusatzfensters / Ein-/Ausschalten der Anzeige von Sonderzielen in der Karte
- 📻/🎵 Bedienung der **Radio/Medien**-Wiedergabe
- ⚙️ Einstellung **Navigation** ist im Menü **Wegpunktmodus** nicht verfügbar

Wegpunkte aufzeichnen



Abb. 245
Aufzeichnung einer Wegpunkt-
tour

Aufzeichnung einer Wegpunkttour starten

▶ Im Hauptmenü **Wegpunktmodus** die Funktionsfläche  → **Wegpunkttour aufnehmen** antippen.

Eine der folgenden Aufzeichnungsarten auswählen.

- **In Karte auswählen** - Ziel in der Karte eingeben und Aufzeichnung der Wegpunkte starten
- **Aufnahme starten** - Aufzeichnung der Wegpunkte ohne Zieleingabe starten

Aufzeichnung einer Wegpunkttour

Nach dem Start der Aufzeichnung einer Wegpunkttour können kontextabhängig folgende Informationen angezeigt werden » [Abb. 245](#).

- A** Automatisch gesetzte Wegpunkte
- B** Manuell gesetzte Wegpunkte
- C** Zusatzfenster **Wegpunkte** mit der Anzahl bereits gesetzter Wegpunkte / maximal zulässige Anzahl der Wegpunkte

Wegpunkt manuell setzen

► Im Hauptmenü *Wegpunktmodus* die Funktionsfläche → **Wegpunkt manuell setzen** antippen.

Aufzeichnung beenden

► Im Hauptmenü *Wegpunktmodus* die Funktionsfläche → **Aufnahme stoppen** antippen.

Die Aufzeichnung wird ebenfalls beendet, sobald das Menü *Wegpunktmodus* verlassen wird.

Die aufgezeichneten Wegpunkte werden nach der Aufzeichnung in eine Wegpunkttour zusammengeschlossen und im Wegpunkt tourspeicher gespeichert.

Nach der Beendigung der Aufzeichnung kann diese nicht fortgesetzt werden. Es ist eine neue Aufzeichnung zu starten.

Gespeicherte Wegpunkttour abfahren



Abb. 246 Anzeige einer Wegpunkttour / Abfahren einer Wegpunkttour

Zielführung starten

- Im Hauptmenü *Wegpunktmodus* die Funktionsfläche → **Wegpunktspeicher** antippen.
- Die gewünschte Wegpunkttour auswählen » [Abb. 247](#) auf Seite 206.
- Die Funktionsfläche > antippen.
- Eines der folgenden Menüs auswählen » [Abb. 246](#) - **A**.

- **Tour umkehren** - die Reihenfolge der Wegpunkte umkehren (für das Abfahren einer Wegpunkt tour in umgekehrter Richtung geeignet)
- **Nächst. Wegpkt.** - zum nächsten Wegpunkt überspringen
- **Starten** - Zielführung starten

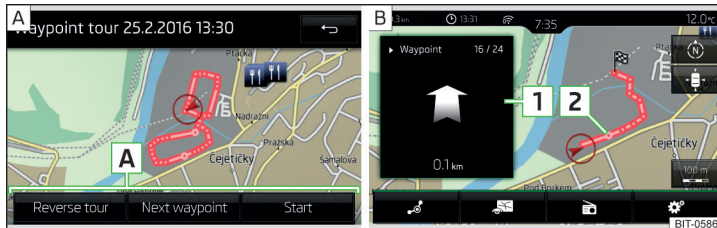
Zielführung

Während des Abfahrens einer Wegpunkt tour werden vom Infotainment keine Navigationsansagen ausgegeben.

Bei der Fahrt ist der im Infotainment bildschirm dargestellten Wegpunkt tour möglichst genau zu folgen.

Während des Abfahrens einer Wegpunkt tour erfolgt im Zusatzfenster **Wegpunkte** die Anzeige der Richtung sowie des Abstands zum nächsten Wegpunkt, der fortlaufenden Nummer des nächsten Wegpunktes sowie der Gesamtzahl der Wegpunkte **1** » [Abb. 246](#) - **B**.

Die Wegpunkt tour von der Fahrzeugposition zum nächsten Wegpunkt „nimmt“ während der Fahrt sukzessive „ab“ **2** » [Abb. 246](#).

Wird nah genug am nächsten Wegpunkt vorbeigefahren, dann wird die Zielführung bis zum darauffolgenden Wegpunkt fortgesetzt.

Sollte man an einem Wegpunkt vorbeifahren und sollte dieser dabei aus der Wegpunkt tour „nicht verschwinden“ (bspw. weil der Abstand zu diesem Wegpunkt zu groß ist), dann besteht die Möglichkeit, diesen Wegpunkt zu „überspringen“ und die Zielführung zum darauffolgenden Wegpunkt fortzusetzen.

► Im Hauptmenü *Wegpunktmodus* die Funktionsfläche → **Wegpkt. überspringen** antippen.

Zielführung beenden

► Im Hauptmenü *Wegpunktmodus* die Funktionsfläche → **Zielführung beenden** antippen.

Die Zielführung wird ebenfalls beendet, sobald der *Wegpunktmodus* verlassen wird.



Abb. 247
Verwaltung des Wegpunkt-tourspeichers

➤ Zur Anzeige einer Liste mit gespeicherten und importierten Wegpunkt-touren im Hauptmenü *Wegpunktmodus* die Funktionsfläche → **Wegpunkt-speicher** antippen.

In der Funktionsfläche für die Wegpunkt-tour erscheint der Name der Wegpunkt-tour, das Datum und der Zeitpunkt der Abspeicherung sowie die Anzahl der Wegpunkte.

➤ Die gewünschte Wegpunkt-tour und anschließend einen der folgenden Menüpunkte wählen » [Abb. 247](#).

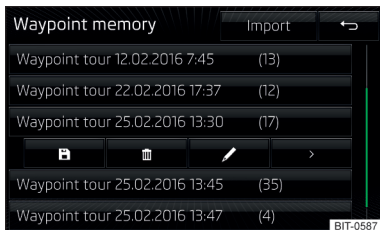
- Speicherung der Wegpunkt-tour auf der SD-Karte
- Löschen der Wegpunkt-tour
- Umbenennung der Wegpunkt-tour
- > Anzeige der Wegpunkt-tour » [Abb. 246](#) auf Seite 205

Wegpunkt-tour aus der SD-Karte importieren

- ▶ Im Hauptmenü *Wegpunktmodus* die Funktionsfläche → **Wegpunkt-speicher** → **Importieren** antippen.
- ▶ Die Quelle der Aufzeichnung einer Wegpunkt-tour auswählen und den Import bestätigen.

Liste der Verkehrsmeldungen



Abb. 248 Liste der Verkehrsmeldungen: TMC-Quelle / Online-Quelle

Das Infotainment ermöglicht den Empfang von Verkehrsmeldungen, welche Informationen bezüglich Verkehrsbehinderungen enthalten, mittels TMC (Traffic Message Channel) oder online (bei aktivierten Online-Diensten Infotainment Online » [Seite 123](#)).

➤ Zur **Anzeige der Liste der Verkehrsmeldungen** die Taste drücken, dann die Funktionsfläche antippen.

In der Liste der Verkehrsmeldungen sowie in der Karte erfolgt die Anzeige von maximal 6 Meldungen, die mit einem Buchstaben und dem Symbol einer Verkehrsbehinderung versehen sind (bspw. , ,) » [Abb. 248](#).

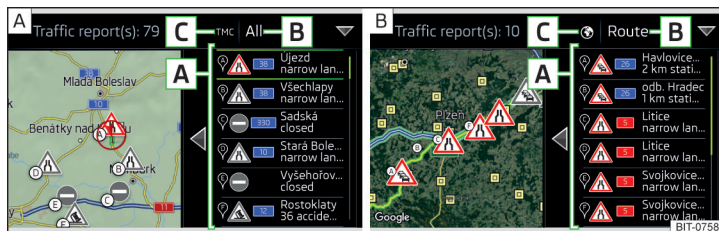
Auf die auf der Route vorhandenen Verkehrsmeldungen wird mittels einer Navigationsansage hingewiesen.

Quelle der Verkehrsmeldung

Auf der Position » [Abb. 248](#) können die folgenden Symbole eingeblendet werden.

TMC TMC-Verkehrsmeldung (bei durchgestrichenem Symbol befindet sich das Infotainment außerhalb der Reichweite jeglicher Verkehrsmeldungsanbieter)

Online-Verkehrsmeldung



Anzeigeoptionen

- ▶ **Es erfolgt keine Zielführung** - es werden alle Verkehrsmeldungen angezeigt.
- ▶ **Es erfolgt eine Zielführung** - nach Antippen der Funktionsfläche **B**
 - » **Abb. 248** sind im angezeigten Menü durch Antippen der Funktionsfläche **Alle** alle Verkehrsmeldungen, **oder** durch Antippen der Funktionsfläche **Route**, nur die auf der Route vorhandenen Verkehrsmeldungen auswählbar.

Eine Verkehrsmeldung kann einige der folgenden Informationen enthalten.

- ▶ Symbol der Verkehrsbehinderung
- ▶ Nummer der betroffenen Straße
- ▶ Name des betroffenen Orts
- ▶ Beschreibung der Verkehrsbehinderung

Farbliche Unterscheidung der Wichtigkeit der Verkehrsbehinderung einer TMC-Meldung

Das Symbol der Verkehrsbehinderung (z. B. , , ) ist der Behinderung vorangestellt und die Länge der Behinderung wird in der Karte rechts entlang der Route dargestellt.

Kontextabhängig wird das Symbol der Verkehrsbehinderung auf eine der folgenden Arten dargestellt.

Es erfolgt keine Zielführung

- ▶ **Rot** - alle Verkehrsbehinderungen

Es erfolgt eine Zielführung

- ▶ **Grau** - die Verkehrsbehinderung liegt nicht auf der Route
- ▶ **Rot** - die Verkehrsbehinderung liegt auf der Route, es erfolgt keine Neuberechnung der Route und die Route wird durch die Verkehrsbehinderung hindurch geleitet
- ▶ **Orange** - die Verkehrsbehinderung liegt auf der Route, es erfolgt eine Neuberechnung der Route und eine Ausweichroute wird angeboten

Farbliche Unterscheidung der Wichtigkeit der Verkehrsbehinderung einer Online-Meldung

Die farbliche Unterscheidung der Verkehrsbehinderung ist vom Anbieter der Online-Verkehrsmeldungen abhängig.

Zur Einstellung der Verkehrsbehinderungsanzeige im Hauptmenü *Navigation* die Funktionsfläche  → **Karte** → **Einstellungen Verkehrsfluss** antippen.

Aktualisierung

Die Liste der Verkehrsmeldungen wird vom Infotainment automatisch durchgehend aktualisiert.

Detail der Verkehrsmeldung



Abb. 249 Detail der Verkehrsmeldung: TMC-Quelle / Online-Quelle

Die Anzeige eines Verkehrsmeldungsdetails ist davon abhängig, ob der jeweiligen Verkehrsmeldung die TMC-Quelle » **Abb. 249** - **A** oder die Online-Quelle » **Abb. 249** - **B** zugrunde liegt.

- ▶ Um dieses **anzuzeigen**, in der Liste der Verkehrsmeldungen die gewünschte Verkehrsmeldung auswählen.
- ▶ **oder**: In der Karte das Symbol der Verkehrsbehinderung antippen.

Kontextabhängig werden die folgenden Informationen und Funktionsflächen angezeigt » **Abb. 249**.

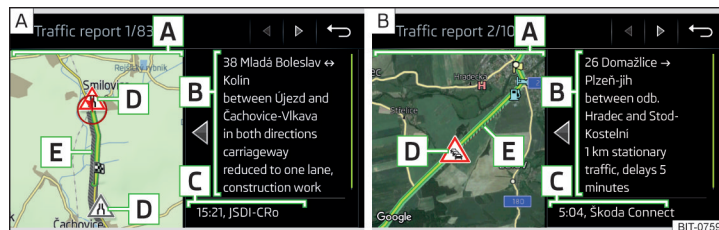
- A** Karte mit dem betroffenen Ort
- B** Beschreibung der Verkehrsbehinderung
- C** Empfangszeitpunkt sowie Informationen bezüglich des Verkehrsmeldungsanbieters (ist ŠKODA Connect der Anbieter, dann handelt es sich um eine Online-Verkehrsmeldung)
- D** Symbol der Verkehrsbehinderung
- E** Länge der Verkehrsbehinderung

Dynamische Route

Das Infotainment ermöglicht während der Zielführung eine Auswertung der empfangenen Verkehrsmeldungen. Bei der Erfüllung der folgenden Bedingungen wird eine Umfahrungsstrecke berechnet und die entsprechende Ansage ausgegeben.

- ✓ Die Funktion der dynamischen Route ist eingeschaltet.
 - ✓ Die in der Verkehrsmeldung enthaltene Verkehrsbehinderung befindet sich auf der Route.
 - ✓ Die Verkehrsbehinderung wird vom Infotainment als von hoher Wichtigkeit ausgewertet.
- Zum **Ein-/Ausschalten** im Hauptmenü *Navigation* die Funktionsfläche  → **Routenoptionen** → **Dynamische Route** antippen.

Verkehrsbehinderung auf der Route manuell eingeben/entfernen

Bei festgestellter Verkehrsbehinderung (z. B. Stau) während der Zielführung kann diese Verkehrsbehinderung in die Route manuell eingegeben werden.

Nach der Eingabe führt das Infotainment eine neue Routenberechnung durch und bietet ggf. eine Ausweichroute an.

Verkehrsbehinderung eingeben

- Im Hauptmenü *Navigation* die Funktionsfläche  → **Stau voraus** antippen.
- Die Länge der Verkehrsbehinderung einstellen.

Die Verkehrsbehinderung wird in der Karte rechts entlang der Route rot dargestellt.

Verkehrsbehinderung entfernen

Die Verkehrsbehinderung wird von der Route nach erfolgter Zielführung entfernt oder kann manuell wie folgt entfernt werden.

- Im Hauptmenü *Navigation* die Funktionsfläche  → **"Stau voraus" aufheben** antippen.



Fahrzeugsysteme

CAR - Fahrzeugeinstellungen

Einleitung zum Thema

Im Menü CAR können Fahrdaten sowie Fahrzeuginformationen angezeigt und einige Fahrzeugsysteme eingestellt werden.

Auf Werkseinstellungen zurücksetzen

Das Zurücksetzen auf Werkseinstellungen kann im Menü  →  → **Werkseinstellungen** durchgeführt werden.

Hinweis

Die Einstellungen der Fahrzeugsysteme können nur bei eingeschalteter Zündung durchgeführt werden.

Hauptmenü





Abb. 250
Funktionsflächen im Hauptmenü

- Die Taste  drücken, es wird das Hauptmenü mit den folgenden Funktionsflächen angezeigt » **Abb. 250**.

Auswahl der folgenden Menüpunkte

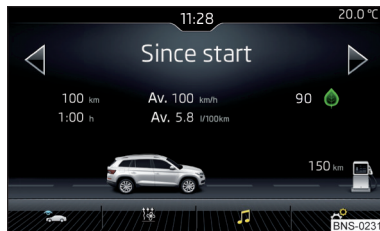
- ▶ **Komfortverbraucher**
- ▶ **Fahrdaten**
- ▶ **DriveGreen**
- ▶ **Fahrzeugstatus**

Wiedergabesteuerung - Radio/Medien

 Abhängig von der Fahrzeugausstattung mit manueller Klimaanlage: Einstellung der Standheizung und -lüftung / Bedienung der Frontscheibenheizung

 Einstellungen der Fahrzeugsysteme

Ausstattungsabhängig besteht die Möglichkeit, mit dem **Schlüssel im Zündschloss** oder dem **Starterknopf** die Zündung ein-/auszuschalten und den Motor anzulassen/abzustellen.

ACHTUNG

- Den Motor niemals abstellen, bevor das Fahrzeug steht - es besteht Unfallgefahr!
- Während der Fahrt mit stehendem Motor muss die Zündung stets eingeschaltet sein. Ansonsten kann es zur Verriegelung der Lenkung kommen - es besteht Unfallgefahr!
- Den Zündschlüssel erst aus dem Zündschloss ziehen, wenn das Fahrzeug zum Stillstand gekommen ist » [Seite 216](#), *Parken*. Ansonsten kann es zur Verriegelung der Lenkung kommen - es besteht Unfallgefahr!
- Das Fahrzeug niemals mit laufendem Motor unbeaufsichtigt lassen - es besteht Unfall-, Diebstahlgefahr u. Ä.
- Den Motor niemals in geschlossenen Räumen (z. B. in Garagen) laufen lassen - es besteht Vergiftungs- und Lebensgefahr!

VORSICHT

- Den Motor nur dann anlassen, wenn der Motor und das Fahrzeug steht - es besteht die Gefahr eines Anlasser- und Motorschadens!
- Den Motor nicht durch das Anschleppen des Fahrzeugs anlassen - es besteht die Gefahr eines Motor- und Katalysatorschadens! Als Starthilfe kann die Batterie eines anderen Fahrzeugs genutzt werden.
- Bei Fahrzeugen mit dem Starterknopf darauf achten, wo sich der Schlüssel befindet. Das System kann den gültigen Schlüssel erkennen, auch wenn dieser auf dem Fahrzeugdach vergessen wurde - es besteht die Verlust- oder Beschädigungsgefahr des Schlüssels.

Hinweis

Den Motor nicht im Stand warmlaufen lassen. Wenn möglich, dann sofort nach dem Anlassen des Motors losfahren. Dadurch erreicht der Motor schneller seine Betriebstemperatur.

Elektronische Wegfahrsperre und Lenkschloss

 **Lesen und beachten Sie zuerst  und  auf Seite 210.**

Durch die elektronische Wegfahrsperre (nachstehend nur Wegfahrsperre) und das Lenkschloss wird ein Diebstahl oder eine unbefugte Nutzung des Fahrzeugs erschwert.

Wegfahrsperre

Die Wegfahrsperre ermöglicht den Motorstart ausschließlich unter Verwendung des Original-Fahrzeugschlüssels.

Funktionsstörung der Wegfahrsperre

Bei einer Störung der Komponenten der Wegfahrsperre im Schlüssel ist kein Motorstart möglich. Im Display des Kombi-Instruments erscheint eine Meldung darüber, dass die Wegfahrsperre aktiv ist.

Zum Start den anderen Fahrzeugschlüssel verwenden ggf. die Hilfe eines Fachbetriebs in Anspruch nehmen.

Lenkschloss - verriegeln

- Bei Fahrzeugen mit **Zündschloss** den Zündschlüssel abziehen und das Lenkrad drehen, bis das Lenkschloss einrastet.
- Bei Fahrzeugen mit **Starterknopf** den Motor abstellen und die Fahrertür öffnen. Wird zuerst die Fahrertür geöffnet und dann die Zündung ausgeschaltet, wird das Lenkschloss erst nach dem Verriegeln des Fahrzeugs automatisch verriegelt.

Lenkschloss - entriegeln

- Bei Fahrzeugen mit **Zündschloss** den Schlüssel in das Zündschloss stecken und die Zündung einschalten. Ist das nicht möglich, dann das Lenkrad etwas hin und her bewegen und dadurch das Lenkschloss entriegeln.
- Bei Fahrzeugen mit **Starterknopf** in das Fahrzeug einsteigen und die Fahrertür schließen. Unter Umständen kann das Lenkschloss erst beim Einschalten der Zündung bzw. Anlassen des Motors entriegelt werden. ▶

! ACHTUNG

Das Fahrzeug niemals mit verriegeltem Lenkschloss rollen lassen - es besteht Unfallgefahr!

Zündung ein-/ausschalten



Abb. 251 Positionen des Fahrzeugschlüssels im Zündschloss / Starterknopf

📖 Lesen und beachten Sie zuerst **!** und **!** auf Seite 210.

Positionen des Fahrzeugschlüssels im Zündschloss » Abb. 251 - **A**

- 1** Zündung ausgeschaltet, Motor abgestellt
- 2** Zündung eingeschaltet
- 3** Motor anlassen

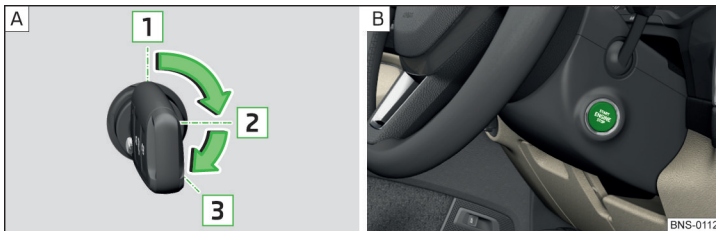
Zündung bei Fahrzeugen mit Starterknopf ein-/ausschalten

➤ Den Knopf drücken » Abb. 251 - **B**, die Zündung wird ein-/ausgeschaltet.

Bei Fahrzeugen mit **Schaltgetriebe** darf zum Ein-/Ausschalten der Zündung das Kupplungspedal nicht durchgetreten werden, sonst erfolgt der Startvorgang.

Bei Fahrzeugen mit **Automatikgetriebe** darf zum Ein-/Ausschalten der Zündung das Bremspedal nicht durchgetreten werden, sonst erfolgt der Startvorgang.

Motor anlassen/abstellen

📖 Lesen und beachten Sie zuerst **!** und **!** auf Seite 210.

Vor dem Anlassen des Motors

- Die Parkbremse einschalten.
- Bei Fahrzeugen mit **Schaltgetriebe** den Schalthebel in Leerlaufstellung bringen, das Kupplungspedal durchtreten und halten, bis der Motor angesprungen ist.
- Bei Fahrzeugen mit **Automatikgetriebe** den Wählhebel in Stellung **P** oder **N** bringen » **!**, das Bremspedal durchtreten und halten, bis der Motor angesprungen ist.

Motor anlassen

- Bei Fahrzeugen mit **Zündschloss** den Schlüssel in die Position **3** drehen » Abb. 251 auf Seite 211 - **A**, es erfolgt der Startvorgang. Dann den Schlüssel loslassen, der Motor springt automatisch an.

Sollte der Motor nicht innerhalb von 10 Sekunden anspringen, den Schlüssel in die Position **1** drehen. Den Anlassvorgang nach 30 s wiederholen.

- Bei Fahrzeugen mit **Starterknopf** den Knopf kurz drücken » Abb. 251 auf Seite 211 - **B**, der Motor springt automatisch an.

Bei Fahrzeugen mit **Dieselmotoren** leuchtet beim Startvorgang die Vorglühkontrollleuchte  auf. Nach dem Erlöschen der Kontrollleuchte springt der Motor an.

Motor abstellen

- Das Fahrzeug anhalten.
- Bei Fahrzeugen mit **Zündschloss** den Schlüssel in die Position **1** drehen » Abb. 251 auf Seite 211 - **A**.
- Bei Fahrzeugen mit **Starterknopf** den Knopf drücken » Abb. 251 auf Seite 211 - **B**, der Motor und die Zündung werden gleichzeitig ausgeschaltet.

Bei Fahrzeugen mit Automatikgetriebe kann der Zündschlüssel nur dann abgezogen werden, wenn sich der Wählhebel in der Stellung **P** befindet.

Nach längerer hoher Motorbelastung den Motor nach dem Anhalten nicht sofort abstellen, sondern noch ungefähr 1 Minute im Leerlauf laufen lassen. So wird ggf. ein Wärmestau des abgestellten Motors verhindert.

Notabschaltung des Motors bei Fahrzeugen mit Starterknopf

Das System ist mit einer Schutzvorrichtung gegen ungewolltes Abstellen ausgestattet, der Motor kann im Fahrbetrieb nur im Notfall abgestellt werden. ▶

› Den Knopf gedrückt halten » **Abb. 251 auf Seite 211** -  oder zweimal innerhalb von 1 Sekunde drücken.

Nach der Notabschaltung des Motors bleibt das Lenkschloss entriegelt.

VORSICHT

Bei einer Außentemperatur unter -10 °C muss sich der Wählhebel beim Starten eines Fahrzeugs mit Automatikgetriebe immer im Modus **P** befinden.

Hinweis

- Nach dem Anlassen des kalten Motors kann es kurzzeitig zu verstärkten Laufgeräuschen kommen.
- Während vorgeglüht wird, sollten keine größeren elektrischen Verbraucher eingeschaltet sein - die Fahrzeugbatterie wird sonst unnötig belastet.
- Nach dem Ausschalten der Zündung kann der Kühlerlüfter (und zwar auch unterbrochen) noch ungefähr 10 Minuten weiterlaufen.

Probleme mit dem Motorstart - Fahrzeuge mit Starterknopf



Abb. 252
Motor anlassen - Schlüssel an den Knopf halten

 **Lesen und beachten Sie zuerst  und  auf Seite 210.**

Ist kein Motorstart möglich und erscheint im Display des Kombi-Instruments eine Meldung darüber, dass der Schlüssel vom System nicht erkannt werden konnte oder eine Systemstörung vorliegt, dann ist zu versuchen, den Motor wie folgt zu starten.

› Den Starterknopf drücken und danach den Schlüssel mit der Rückseite an den Knopf halten » **Abb. 252.**

Sollte der Motor nicht anspringen, dann ist die Hilfe eines Fachbetriebs in Anspruch zu nehmen.

VORSICHT

Der Schlüssel kann vom System möglicherweise nicht erkannt werden, wenn die Batterie im Schlüssel nahezu entladen ist oder das Signal gestört (starkes elektromagnetisches Feld) oder abgeschirmt (bspw. in einem Aluminiumkoffer) wird.

START-STOPP-System

Einleitung zum Thema

Das START-STOPP-System (nachstehend nur System) reduziert den CO₂-Ausstoß sowie schädliche Emissionen und spart Kraftstoff.

Wenn das System erkennt, dass beim Anhalten und beim Stillstand (bspw. vor der Ampel) kein Motorlauf nötig ist, stellt es den Motor ab und lässt diesen beim Anfahren wieder an.

Die Systemfunktion hängt von vielen Faktoren ab. Einige davon hat der Fahrer zu erfüllen, die anderen sind systembedingt und lassen sich weder beeinflussen noch erkennen.

Aus diesem Grund kann das System in Situationen, die aus der Fahrersicht identisch sind, unterschiedlich reagieren.

Das System wird bei **jedem** Einschalten der Zündung (auch wenn dieses vorher mit der Taste  manuell deaktiviert wurde) automatisch aktiviert.

Hinweis

Wenn der Motor systembedingt abgestellt wurde, bleibt die Zündung eingeschaltet.

Funktionsweise



Abb. 253
Displayanzeige

Fahrzeuge mit Schaltgetriebe

Der Motor wird automatisch **abgeschaltet**, sobald das Fahrzeug zum Stillstand kommt, der Schalthebel in die Leerlaufstellung gebracht und das Kupplungspedal losgelassen wird.

Der Motor wird automatisch **gestartet**, sobald das Kupplungspedal betätigt wird.

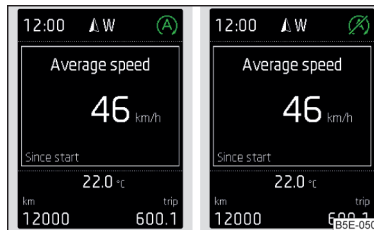
Fahrzeuge mit Automatikgetriebe

Der Motor wird automatisch **abgeschaltet**, sobald das Fahrzeug zum Stillstand kommt und das Bremspedal betätigt wird.

Der Motor wird automatisch **gestartet**, sobald das Gaspedal betätigt oder das Bremspedal losgelassen wird (bei deaktivierter Auto Hold Funktion).

Bedingungen für die Systemfunktion

Für die korrekte Systemfunktion sind die folgenden Grundbedingungen erforderlich.

- ✓ Die Fahrertür ist geschlossen.
- ✓ Der Fahrer hat den Sicherheitsgurt angelegt.
- ✓ Die Fahrzeuggeschwindigkeit war nach dem letzten Anhalten höher als 4 km/h.
- ✓ Der OFF ROAD-Modus ist nicht aktiviert.

Systemzustand

Der Systemzustand wird beim Anhalten im Display angezeigt » [Abb. 253](#).

- Ⓐ Der Motor ist automatisch abgeschaltet, beim Anfahren erfolgt der automatische erneute Startvorgang.
- Ⓐ Der Motor ist nicht automatisch abgeschaltet.

Beim Anhalten erfolgt keine Motorabschaltung, wenn z. B. folgende Gründe bestehen.

- ▶ Die Motortemperatur für die einwandfreie Funktion des Systems wurde noch nicht erreicht.
- ▶ Der Ladezustand der Fahrzeugbatterie ist zu gering.
- ▶ Der Stromverbrauch ist zu hoch.
- ▶ Hohe Klima-/Heizungsleistung (hohe Gebläsedrehzahl, großer Unterschied zwischen der Soll- und Ist-Innenraumtemperatur).

Wenn bei automatisch abgeschaltetem Motor das System erkennt, dass der Motorlauf unerlässlich ist (z. B. nach wiederholtem Betätigen des Bremspedals), dann erfolgt der automatische Startvorgang.

Weitere Informationen über den aktuellen Systemzustand können im Infotainmentbildschirm im Menü **CAR** →  → **Fahrzeugstatus** angezeigt werden.

Liegt eine **Systemstörung** vor, wird im Display des Kombi-Instruments eine entsprechende Meldung angezeigt. Die Hilfe eines Fachbetriebs in Anspruch nehmen.

i Hinweis

- Wenn bei automatisch abgeschaltetem Motor für mehr als 30 Sekunden der Fahrergurt abgelegt oder die Fahrertür geöffnet wird, dann muss der Motor manuell angelassen werden.
- Wenn sich ein Fahrzeug mit **Automatikgetriebe** mit einer niedrigen Geschwindigkeit bewegt (z. B. im Stau) und nach leichtem Betätigen des Bremspedals stehen bleibt, dann erfolgt keine automatische Motorabschaltung. Durch kräftigeres Betätigen des Bremspedals erfolgt die automatische Motorabschaltung.
- Bei Fahrzeugen mit **Automatikgetriebe** erfolgt keine automatische Motorabschaltung, wenn das System einen Rangiervorgang aufgrund eines großen Lenkeinschlags erkennt.

System manuell deaktivieren/aktivieren



Abb. 254
Taste für das **START-STOPP-System**

▶ Zur **Deaktivierung/Aktivierung** die Taste  drücken » [Abb. 254](#).

Bei deaktiviertem System leuchtet in der Taste das Symbol .

Wird das System deaktiviert, dann wird dieses nach dem Aus- und Einschalten der Zündung automatisch wieder aktiviert.

i Hinweis

Wird das System bei automatisch abgeschaltetem Motor deaktiviert, dann erfolgt der automatische Startvorgang.

Bremsen und Parken

Einleitung zum Thema

Der **Verschleiß** der Bremsen ist von den Einsatzbedingungen und der Fahrweise abhängig. Unter den erschwerten Bedingungen (bspw. Stadtverkehr, sportliche Fahrweise) ist der Zustand der Bremsen auch zwischen den Service-Intervallen von einem Fachbetrieb prüfen zu lassen.

Die Bremswirkung kann wegen **feuchter bzw. im Winter vereister oder mit einer Salzschiicht bedeckter** Bremsen verzögert einsetzen. Die Bremsen sind durch mehrmaliges Abbremsen zu reinigen und zu trocknen » **!**.

Korrosion an den Bremsscheiben und Verschmutzung der Bremsbeläge werden durch lange Standzeiten und geringe Beanspruchung begünstigt. Die Bremsen sind durch mehrmaliges Abbremsen zu reinigen » **!**.

Bevor eine Strecke mit **langem bzw. starkem Gefälle** befahren wird, die Geschwindigkeit verringern und in den nächst niedrigeren Gang schalten. Dadurch wird die Bremswirkung des Motors genutzt und die Bremsen werden entlastet. Muss trotzdem zusätzlich gebremst werden, so ist dies in Intervallen durchzuführen.

Notbremsanzeige - wenn eine Vollbremsung erfolgt, kann das automatische Blinken der Bremsleuchten als Warnung für den nachfolgenden Verkehr erfolgen.

Neue Bremsbeläge müssen sich erst „einschleifen“, denn diese leisten anfangs nicht die bestmögliche Bremswirkung. Während der ersten ungefähr 200 km deswegen besonders vorsichtig fahren.

Ein zu niedriger **Bremsflüssigkeitsstand** kann **Störungen in der Bremsanlage** verursachen, im Kombi-Instrument leuchtet die Kontrollleuchte **(P)** auf » **Seite 36, (P) Bremsanlage**. Sollte die Kontrollleuchte nicht leuchten und wird trotzdem ein verlängerter Bremsweg wahrgenommen, dann ist die Fahrweise entsprechend der unbekannteten Fehlerursache sowie der eingeschränkten Bremswirkung anzupassen - unverzüglich die Hilfe eines Fachbetriebs in Anspruch nehmen.

Der **Bremskraftverstärker** verstärkt den Druck, der mit dem Bremspedal erzeugt wird. Der Bremskraftverstärker arbeitet nur bei laufendem Motor.

! ACHTUNG

- Man muss beim abgestellten Motor mehr Kraft zum Bremsen aufwenden - es besteht Unfallgefahr!
- Während des Bremsvorgangs mit einem Fahrzeug mit Schaltgetriebe, eingelegetem Gang sowie im niedrigen Drehzahlbereich, ist das Kupplungspedal zu treten. Anderenfalls kann es zur Funktionseinschränkung des Bremskraftverstärkers kommen - es besteht Unfallgefahr!
- Das Bremspedal nicht betätigen, wenn nicht gebremst werden muss. Dies führt zum Überhitzen der Bremsen und damit zu einem längeren Bremsweg und zu größerem Verschleiß - es besteht Unfallgefahr!
- Abbremsungen zum Zweck des Trockenbremsens und der Reinigung der Bremsen nur dann durchführen, wenn die Verkehrsverhältnisse dieses zulassen. Andere Verkehrsteilnehmer dürfen nicht gefährdet werden.
- Empfehlungen zu neuen Bremsbelägen sind zu beachten.
- Beim Anhalten und Parken ist die Parkbremse stets einzuschalten, andernfalls könnte sich das Fahrzeug in Bewegung setzen - es besteht Unfallgefahr!
- Bei der nachträglichen Montage eines Frontspoilers, von Radvollblenden usw. muss sichergestellt sein, dass die Luftzufuhr zu den Vorderradbremmen nicht beeinträchtigt wird. Anderenfalls könnte es zum Überhitzen der Vorderradbremmen kommen - es besteht Unfallgefahr!

Elektrische Parkbremse



Abb. 255
Parkbremstaste



Abb. 256 Parkbremse bedienen

📖 **Lesen und beachten Sie zuerst**  **auf Seite 214.**

Die elektrische Parkbremse (nachstehend nur Parkbremse) ersetzt die Handbremse. Diese sichert das Fahrzeug beim Anhalten und Parken gegen ungewollte Bewegung.

Die Parkbremse kann bei ein- sowie ausgeschalteter Zündung verwendet werden.

Einschalten

➤ An der Taste  in Pfeilrichtung **1** ziehen » [Abb. 256](#) und festhalten, bis das Symbol  in der Taste und die Kontrollleuchte  im Kombi-Instrument aufleuchten.



Automatische Abschaltung

Die Parkbremse schaltet beim Anfahren automatisch ab, solange die Fahrertür geschlossen ist ggf. der Fahrer den Sicherheitsgurt angelegt hat.

Sollte das Fahrzeug beim Anfahren am Hang selbsttätig bergab losrollen, dann Gas geben oder die Parkbremse einschalten.

Die Abschaltung der Parkbremse kann verhindert werden, wenn vor dem Anfahren die Taste  in Pfeilrichtung **1** gezogen gehalten wird » [Abb. 256](#). Die Abschaltung der Parkbremse erfolgt erst nach dem Loslassen der Taste.

Manuelle Abschaltung

- Bei **eingeschalteter Zündung** das Bremspedal betätigen und gleichzeitig die Taste  in Pfeilrichtung **2** drücken » [Abb. 256](#).
- Bei **laufendem Motor** das Brems- oder Gaspedal betätigen und die Taste  in Pfeilrichtung **2** drücken.

Das Symbol  in der Taste und die Kontrollleuchte  im Kombi-Instrument erlöschen.

Notbremsfunktion

Sollte während der Fahrt eine Störung in der Bremsanlage auftreten, dann kann die Parkbremse als Notbremse verwendet werden » .

➤ An der Taste  in Pfeilrichtung **1** ziehen » [Abb. 256](#) und festhalten (es ertönt ein akustisches Signal), das Fahrzeug fängt an, **stark** zu bremsen.

Der Bremsvorgang wird unterbrochen, wenn die Taste losgelassen oder das Gaspedal betätigt wird.

! ACHTUNG

- Die Notbremsfunktion ist nur im Notfall zu verwenden, wenn das Fahrzeug nicht mit dem Bremspedal gestoppt werden kann.
- In die Griffmulde für die Finger vor der Parkbremstaste keine Gegenstände einlegen - die Parkbremstaste könnte blockieren!

i Hinweis

- Bei entladener Fahrzeugbatterie ist es nicht möglich, die Parkbremse loszulassen. Das Fahrzeug zuerst an eine Stromquelle, bspw. an die Batterie eines anderen Fahrzeugs, anschließen » [Seite 311](#), *Starthilfe* und danach die Parkbremse ausschalten.
- Geräusche beim Ein- und Ausschalten der Parkbremse sind normal und deshalb unbedenklich.



Abb. 257
Taste der Auto Hold Funktion

📖 **Lesen und beachten Sie zuerst** **!** auf Seite 214.

Die Auto Hold Funktion (nachstehend nur System) verhindert, dass das Fahrzeug beim Anhalten ungewollt wegrollt. Es ist z. B. bei einem Ampelstopp nicht erforderlich, das Fahrzeug mit dem Bremspedal oder der Parkbremse zu sichern.

Für die Aktivierung, Deaktivierung sowie korrekte Funktion des Systems sind die folgenden Grundbedingungen erforderlich.

- ✓ Die Fahrertür ist geschlossen.
- ✓ Der Motor läuft (oder ist automatisch durch das START-STOPP-System abgeschaltet).
- ✓ Bei Fahrzeugen mit automatischem Getriebe befindet sich der Wählhebel **nicht** im Modus **N** (in diesem Modus ist das System nicht verfügbar).

Anhalten und anfahren

Beim Anhalten sichert das System das Fahrzeug gegen Wegrollen. Im Kombi-Instrument leuchtet die Kontrollleuchte  auf. Das Bremspedal kann losgelassen werden.

Die Fahrzeugbremsen werden zum Anfahrzeitpunkt losgelassen. Die Kontrollleuchte  im Kombi-Instrument erlischt.

Sollte das Fahrzeug beim Anfahren am Hang selbsttätig bergab losrollen, dann Gas geben oder die Parkbremse einschalten.

Ist das Fahrzeug durch das System gesichert und wird die Fahrertür geöffnet oder die Zündung ausgeschaltet, dann wird das Fahrzeug durch die Parkbremse gegen ungewollte Bewegung gesichert.

In diesem Fall erlischt die Kontrollleuchte  im Kombi-Instrument und die Kontrollleuchte  leuchtet auf.

Aktivierung/Deaktivierung

Die Aktivierung/Deaktivierung des Systems erfolgt mittels der Taste  **» Abb. 257.**

Bei aktiviertem System leuchtet in der Taste das Symbol .

Nach dem Aus- und Einschalten der Zündung bleibt das System, abhängig von der letzten Einstellung, aktiviert/deaktiviert.

! ACHTUNG

Der erhöhte Anhalt- und Anfahrkomfort durch das System darf Sie nicht dazu verleiten, ein Sicherheitsrisiko einzugehen.

- Das System ist nicht in der Lage, das Fahrzeug unter allen Umständen, z. B. auf vereistem oder anderweitig rutschigem Untergrund, an Steigungen zu halten.
- Beim Anhalten und Parken ist zu beachten, dass das Fahrzeug stets korrekt gesichert ist **» Seite 216, Parken.**

! VORSICHT

In einigen Waschanlagen ist es erforderlich, dass das Fahrzeug frei rollen kann. Daher ist das System vor dem Durchfahren einer Waschanlage zu deaktivieren.

i Hinweis

Das System ist in der Lage, das Fahrzeug für ungefähr 10 Minuten zu sichern, danach wird das Fahrzeug automatisch durch die Parkbremse gesichert.

Parken

📖 **Lesen und beachten Sie zuerst** **!** auf Seite 214.

Für das Anhalten und Parken eine Stelle mit geeignetem Untergrund aufsuchen **» !.**

Die Tätigkeiten beim Parken nur in der vorgegebenen Reihenfolge durchführen.

- Das Fahrzeug anhalten und das Bremspedal durchgetreten halten.
- Die Parkbremse einschalten.
- Bei Fahrzeugen mit **Automatikgetriebe** den Wählhebel in Stellung **P** stellen.
- Den Motor abstellen. ▶

- › Bei Fahrzeugen mit **Schaltgetriebe** den **1. Gang** oder den **Rückwärtsgang R** einlegen.
- › Das Bremspedal loslassen.

Wenn die Parkbremse am Hang mit zu starker Neigung eingeschaltet wird, dann wird im Display des Kombi-Instruments eine entsprechende Meldung angezeigt. Einen Parkplatz mit geringerer Neigung suchen.

! ACHTUNG

- Die Teile der Abgasanlage können sehr heiß werden. Deshalb das Fahrzeug niemals an Stellen anhalten, an denen die Fahrzeugunterseite mit leicht entflammaren Materialien (z. B. trockenem Gras, Laub, verschüttetem Kraftstoff u. Ä.), in Kontakt kommen kann. - es besteht Brandgefahr und es können schwere Verletzungen entstehen!
- Beim Verlassen des Fahrzeugs niemals Personen, welche bspw. das Fahrzeug verriegeln oder die Bremse loslassen könnten, unbeaufsichtigt im Fahrzeug zurücklassen - es besteht Unfall- und Verletzungsgefahr!

Manuelles Schalten und Pedale

Einleitung zum Thema

! VORSICHT

Wenn am Gefälle angehalten wird, dann niemals versuchen, das Fahrzeug mithilfe des Kupplungs- und Gaspedals auf der Stelle zu halten - es besteht die Gefahr einer Beschädigung der Kupplungsteile.

Manuelles Schalten



Abb. 258
Schaltschema

📖 **Lesen und beachten Sie zuerst ! auf Seite 217.**

Auf dem Schalthebel ist das Schaltschema für die einzelnen Gangstellungen dargestellt » **Abb. 258.**

Beim Schalten ist die Gangempfehlung zu beachten » **Seite 46.**

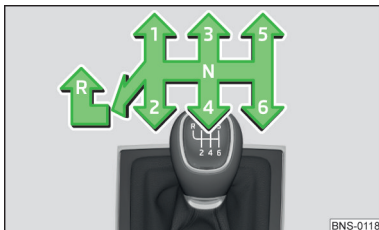
Das Kupplungspedal beim Gangwechsel immer völlig durchtreten. Dadurch wird ein übermäßiger Verschleiß der Kupplung vermieden.

Rückwärtsgang einlegen

- › Das Fahrzeug anhalten.
- › Das Kupplungspedal völlig durchtreten.
- › Den Schalthebel in **N**-Stellung stellen.
- › Den Schalthebel nach unten drücken, völlig nach links und dann nach vorn in **R**-Stellung stellen » **Abb. 258.**

Bei eingelegtem Rückwärtsgang und eingeschalteter Zündung leuchten die Rückfahrcheinwerfer.

! ACHTUNG

Den Rückwärtsgang niemals während der Fahrt einlegen - es besteht Unfall- oder Beschädigungsgefahr!

! VORSICHT

Wenn gerade nicht geschaltet wird, dann die Hand während der Fahrt nicht auf den Schalthebel legen. Der Druck der Hand kann zum übermäßigen Verschleiß des Schaltmechanismus führen.

Pedale

📖 **Lesen und beachten Sie zuerst ! auf Seite 217.**

Die Bedienung der Pedale darf keinesfalls behindert werden!

Im Fahrerfußraum darf nur eine Fußmatte (werkseitig oder aus dem ŠKODA Original Zubehör geliefert), die an den entsprechenden Befestigungspunkten befestigt ist, verwendet werden.

! ACHTUNG

Im Fahrerfußraum dürfen sich keine Gegenstände befinden, anderenfalls kann die Pedalbedienung behindert werden - es besteht Unfallgefahr!

Einleitung zum Thema

Das automatische Getriebe führt einen automatischen Gangwechsel durch, abhängig von der Motorbelastung, der Betätigung des Gaspedals, der Fahrgeschwindigkeit sowie von gewähltem Fahrmodus.

Die Modi des automatischen Getriebes werden mittels des Wählhebels eingestellt.

! ACHTUNG

- Kein Gas geben, wenn vor dem Anfahren die Stellung für die Vorwärtsfahrt mit dem Wählhebel eingestellt wird - es besteht Unfallgefahr!
- Niemals während der Fahrt den Wählhebel in die Stellung **R** oder **P** stellen - es besteht Unfallgefahr!
- Soll das Fahrzeug mit laufendem Motor in der gewählten Stellung **D**, **S**, **R** oder Tiptronic stehen bleiben, dann muss dieses mit dem Bremspedal, der Parkbremse oder mittels der Auto Hold Funktion gegen Losrollen gesichert werden. Auch bei Leerlaufdrehzahl wird die Kraftübertragung nicht völlig unterbrochen - das Fahrzeug kriecht.
- Beim Verlassen des Fahrzeugs ist immer die Wählhebelstellung **P** einzulegen. Anderenfalls könnte sich das Fahrzeug in Bewegung setzen - es besteht Unfallgefahr.

! VORSICHT

- Möchte man den Wählhebel aus der Stellung **N** in die Stellung **D / S** während der Fahrt verstellen, muss der Motor mit Leerlaufdrehzahl laufen.
- Wenn am Gefälle angehalten wird, dann niemals versuchen, das Fahrzeug mithilfe des durchgetretenen Gaspedals auf der Stelle zu halten - es besteht die Gefahr eines Getriebeschadens.

Wählhebelstellung wählen



Abb. 259
Wählhebelstellungen / Display-
anzeige

📖 **Lesen und beachten Sie zuerst ! und ! auf Seite 218.**

Durch Verschieben kann der Wählhebel in eine der folgenden Stellungen gestellt werden » **Abb. 259**. In einigen Stellungen ist die Sperrtaste zu drücken » **Seite 219, Wählhebelsperre**.

Bei eingeschalteter Zündung wird der Getriebemodus sowie der aktuell eingelegte Gang im Display angezeigt » **Abb. 259**.

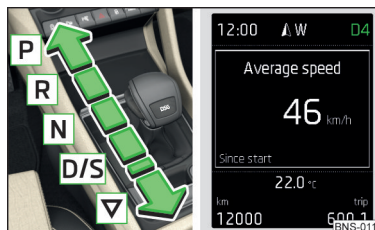
- P Parken** - die Stellung kann nur bei stehendem Fahrzeug eingestellt werden. Die Antriebsräder sind mechanisch gesperrt.
- R Rückwärtsgang** - die Stellung kann nur bei stehendem Fahrzeug und Motorleerlaufdrehzahl eingestellt werden.
- N Neutral (Leerlaufstellung)** - die Kraftübertragung auf die Antriebsräder ist unterbrochen.
- D/S Vorwärtsfahrt / Sport-Programm** - der Gangwechsel erfolgt in der Stellung **S** bei höheren Motordrehzahlen als im Modus **D**
- ▽ (gefederter Stellung) - Wahl zwischen den Stellungen **D** und **S**

Wird bei laufendem Motor der Fahrmodus Sport gewählt » **Seite 261, Auswahl des Fahrmodus (Driving Mode Selection)**, wird das Getriebe automatisch in den Modus **S** eingestellt.

E - Modus für wirtschaftliches Fahren

Wird der Fahrmodus Eco bzw. Individual (Antrieb - Eco) » **Seite 261** gewählt und steht der Wählhebel in der Stellung **D/S**, wird das Getriebe automatisch in den Modus **E** eingestellt. Dieser Modus kann mit dem Wählhebel nicht eingestellt werden. ▶

Die Vorwärtsgänge werden im Modus **E** bei **niedrigeren Motordrehzahlen** als im Modus **D** automatisch hoch- oder heruntergeschaltet.

Wählhebelsperre





Abb. 260 Sperrtaste

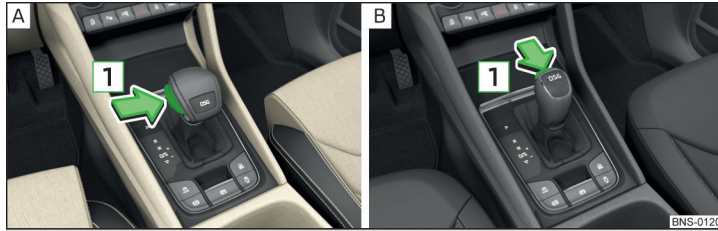

📖 **Lesen und beachten Sie zuerst ■ und ■ auf Seite 218.**

Der Wählhebel ist im Modus **P** und **N** gesperrt, damit der Modus für Vorwärtsfahrt nicht versehentlich eingelegt wird und das Fahrzeug sich dadurch nicht in Bewegung setzt.

Der Wählhebel wird bei stehendem Fahrzeug bzw. bei Geschwindigkeiten bis 5 km/h gesperrt.

Die Wählhebelspernung wird durch das Aufleuchten der Kontrollleuchte  angezeigt.

Wählhebel aus dem Modus **P** oder **N** lösen

➤ Das Bremspedal durchtreten und gleichzeitig die Sperrtaste in Pfeilrichtung  drücken » Abb. 260  / .

Zum Verstellen des Wählhebels aus dem Modus **N** in **D/S** ist nur das Bremspedal zu betätigen.

Der Wählhebel wird beim zügigen Umstellen über den Modus **N** (z. B. von **R** nach **D/S**) nicht blockiert. Dadurch wird beispielsweise das Herausschaukeln von einem festgefahrenen Fahrzeug aus einer Schneeverwehung ermöglicht. Befindet sich der Wählhebel bei nicht getretenem Bremspedal länger als 2 Sekunden im Modus **N**, rastet die Wählhebelsperre ein.

Lässt sich der Wählhebel aus dem Modus **P** nicht auf übliche Weise lösen, so kann dieser notentriegelt werden » Seite 317.

Hinweis

Zum Verstellen des Wählhebels aus dem Modus **P** in den Modus **D/S** oder umgekehrt, ist der Wählhebel zügig zu bewegen. Dadurch wird verhindert, dass versehentlich der Modus **R** bzw. **N** eingelegt wird.

Manuelles Schalten (Tiptronic)



Abb. 261 Wählhebel / Multifunktionslenkrad



📖 **Lesen und beachten Sie zuerst ■ und ■ auf Seite 218.**

Die Tiptronic ermöglicht es, die Gänge mithilfe des Wählhebels oder der Schaltwippen unter dem Multifunktionslenkrad manuell zu schalten.

Auf manuelles Schalten mithilfe des Wählhebels umschalten

➤ Den Wählhebel aus der Stellung **D/S** nach rechts (bei Rechtslenkern nach links) drücken. Der aktuell eingelegte Gang wird beibehalten.

Auf manuelles Schalten mithilfe der Schaltwippen unter dem Multifunktionslenkrad umschalten



➤ Zum Umschalten eine der Schaltwippen  /  kurz zum Lenkrad ziehen » Abb. 261.

➤ Zum Aufheben des manuellen Schaltens die Schaltwippe  für länger als 1 s zum Lenkrad ziehen.

Wenn keine der Schaltwippen  /  für länger als 1 Minute betätigt wird, schaltet sich das manuelle Schalten automatisch aus.

Gangwechsel

➤ Zum Hochschalten den Wählhebel nach vorn  tippen oder die Schaltwippe  kurz zum Lenkrad ziehen » Abb. 261.

➤ Zum Herunterschalten den Wählhebel nach hinten  tippen oder die Schaltwippe  kurz zum Lenkrad ziehen » Abb. 261.

Der aktuell eingelegte Gang wird im Display » [Abb. 259](#) auf Seite 218 angezeigt.



Beim Schalten ist die Gangempfehlung zu beachten » [Seite 46](#).

Beim Beschleunigen schaltet das Getriebe kurz vor dem Erreichen der maximal zulässigen Motordrehzahl automatisch in den höheren Gang. Falls ein niedrigerer Gang gewählt wird, so schaltet das Getriebe erst herunter, wenn der Motor nicht mehr überdreht werden kann.

Hinweis

Es kann vorteilhaft sein, z. B. beim Bergabfahren, das manuelle Schalten zu nutzen. Durch das Herunterschalten werden die Bremsenbelastung und der Bremsverschleiß verringert.

Anfahren und Fahren

 Lesen und beachten Sie zuerst  und  auf Seite 218.

Anfahren und vorübergehend anhalten

- › Das Bremspedal durchtreten und durchgetreten halten.
- › Den Motor anlassen.
- › Die Sperrtaste drücken und den Wählhebel in die gewünschte Stellung bringen » [Seite 218](#).
- › Das Bremspedal loslassen und Gas geben.

Beim vorübergehenden Anhalten (z. B. an Kreuzungen) muss der Modus **N** nicht eingestellt werden. Es ist jedoch das Bremspedal zu betätigen, um das Fahrzeug gegen Losrollen zu sichern.

Während der Fahrt maximal beschleunigen (Kick-down-Funktion)

Beim Durchtreten des Gaspedals im Modus für Vorwärtsfahrt wird die Kick-down-Funktion eingeschaltet.

Der Gangwechsel wird dementsprechend angepasst, um die maximale Beschleunigung zu erreichen.

Beim Anfahren maximal beschleunigen (Launch-control-Funktion)¹⁾

Die Launch-control-Funktion ist im Modus **S** oder Tiptronic verfügbar.

- › Die ASR deaktivieren » [Seite 223](#), *Brems- und Stabilisierungssysteme*.

¹⁾ Diese Funktion gilt nur für einige Motorisierungen.

- › START-STOPP deaktivieren » [Seite 213](#), *System manuell deaktivieren/aktivieren*.
- › Das Bremspedal mit dem linken Fuß durchtreten und durchgetreten halten.
- › Das Gaspedal mit dem rechten Fuß völlig durchtreten.
- › Das Bremspedal loslassen - das Fahrzeug fährt mit maximaler Beschleunigung an.

In Leerlaufstellung fahren („Freilauf“)

Beim Loslassen des Gaspedals bewegt sich das Fahrzeug ohne die Bremswirkung des Motors.

Funktionsbedingungen

- ▶ Der Wählhebel befindet sich in der Stellung **D/S**.
- ▶ Den Fahrmodus Eco bzw. Individual (Antrieb - Eco) ist gewählt » [Seite 261](#), *Auswahl des Fahrmodus (Driving Mode Selection)*.
- ▶ Die Fahrgeschwindigkeit ist höher als 20 km/h.
- ▶ An der Anhängersteckdose ist kein Anhänger oder kein anderes Zubehör angeschlossen.

Der Gang wird automatisch wieder eingelegt, indem das Gas- oder Bremspedal betätigt oder die linke Schaltwippe  zum Lenkrad gezogen wird » [Seite 219](#), *Manuelles Schalten (Tiptronic)*.

ACHTUNG

Eine rasante Beschleunigung kann (z. B. auf rutschiger Fahrbahn) zum Verlust der Kontrolle über das Fahrzeug führen - es besteht Unfallgefahr!

Motor-Einfahren und wirtschaftliches Fahren

Einleitung zum Thema

Motor-Einfahren

Während der ersten 1 500 km entscheidet die Fahrweise über die Güte des Einlaufvorgangs bei neuem Motor.

Während der ersten 1 000 km den Motor nicht mehr als mit 3/4 der höchstzulässigen Motordrehzahl belasten sowie auf den Anhängerbetrieb verzichten. ▶

Im Bereich von **1 000 bis 1 500 km** kann die Motorbelastung bis auf die höchstzulässige Motordrehzahl gesteigert werden.

Tipps für wirtschaftliches Fahren

Der Kraftstoffverbrauch hängt von der Fahrweise, vom Fahrbahnzustand, von den Witterungsverhältnissen u. Ä. ab.

Für eine wirtschaftliche Fahrweise sind die folgenden Hinweise zu beachten.

- ▶ Unnötiges Beschleunigen und Bremsen vermeiden.
- ▶ Die Gangempfehlung beachten » Seite 46.
- ▶ Vollgas und hohe Geschwindigkeiten vermeiden.
- ▶ Leerlauf reduzieren.
- ▶ Kurzstrecken vermeiden.
- ▶ Auf den korrekten Reifenfülldruck achten » Seite 299.
- ▶ Unnötigen Ballast vermeiden.
- ▶ Vor Fahrtantritt den Dachgepäckträger abbauen, wenn dieser nicht benötigt wird.
- ▶ Elektrische Verbraucher (z. B. Sitzheizung) nur für so lange wie nötig einschalten. Im Infotainment ist im Menü **CAR** → **☞** → **Komfortverbraucher** die Anzeige von bis zu drei Verbrauchern, die aktuell den größten Anteil am Kraftstoffverbrauch aufweisen, möglich.
- ▶ Vor dem Einschalten der Kühlanlage kurz lüften, die Kühlanlage nicht bei geöffneten Fenstern verwenden.
- ▶ Bei hohen Fahrgeschwindigkeiten die Fenster nicht geöffnet lassen.

DriveGreen-Funktion



Abb. 262
Anzeige im Infotainmentbildschirm

Die DriveGreen-Funktion (nachstehend nur DriveGreen) bewertet aufgrund der Informationen bezüglich der Fahrweise die Fahrwirtschaftlichkeit.

DriveGreen kann im Infotainmentbildschirm im Menü **CAR** → **☞** → **DriveGreen** angezeigt werden.

A Fahrflüssigkeitsanzeige

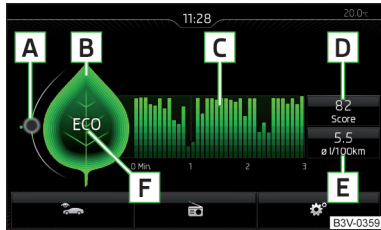
Bei flüssiger Fahrweise befindet sich die Anzeige in der Mitte (in der Nähe des grünen Punktes). Beim Beschleunigen bewegt sich die Anzeige nach unten, beim Bremsen nach oben.

B „Grünes Blatt“

Je grüner das Blatt wird, desto wirtschaftlicher wird die Fahrweise. Bei weniger wirtschaftlicher Fahrweise wird das Blatt ohne grüne Färbung dargestellt oder kann völlig ausgeblendet werden.

C Balkendiagramm

Je höher der Balken wird, desto wirtschaftlicher wird die Fahrweise. Jeder Balken zeigt die Fahrwirtschaftlichkeit in 5 Sekunden-Schritten an, der aktuelle Balken steht links.

D Punktwertung (0 - 100)

Je höher der Wert wird, desto wirtschaftlicher wird die Fahrweise. Beim Antippen der Funktionsfläche **D** wird eine detaillierte Bewertungsübersicht der Fahrwirtschaftlichkeit während der letzten 30 Minuten angezeigt.

Dauert die Fahrt ab dem Start weniger als 30 Minuten, dann wird der Übersicht die Bewertung der vorherigen Fahrt hinzugefügt (dunkelgrün dargestellte Balken).

E Durchschnittlicher Kraftstoffverbrauch ab dem Start

Beim Antippen der Funktionsfläche **E** wird eine detaillierte Übersicht des durchschnittlichen Kraftstoffverbrauchs während der letzten 30 Minuten angezeigt.

Dauert die Fahrt ab dem Start weniger als 30 Minuten, dann wird der Übersicht der durchschnittliche Kraftstoffverbrauch der vorherigen Fahrt hinzugefügt (dunkelgrün dargestellte Balken).

F Symbole

Im Display können die folgenden vier Symbole angezeigt werden, die über die aktuelle Fahrweise informieren.

ECO Wirtschaftliche Fahrweise

☞ Die aktuelle Geschwindigkeit wirkt sich negativ auf den Kraftstoffverbrauch aus

Die Fahrt erfolgt nicht flüssig, es ist unnötiges Beschleunigen und Bremsen zu vermeiden

34 Gangempfehlung

Tipps für wirtschaftliches Fahren

Beim Antippen des Blatts **B** werden Tipps für wirtschaftliches Fahren angezeigt.

i Hinweis

Beim Zurücksetzen des Einzelfahrt-Speichers „ab Start“ werden auch der durchschnittliche Verbrauch **E**, die Fahrtbewertung **D** sowie das Diagramm **C** zurückgesetzt.

Schäden am Fahrzeug vermeiden

📖 Einleitung zum Thema

Fahrhinweise

Nur auf solchen Straßen und in einem solchen Gelände fahren, die den Fahrzeugparametern entsprechen » [Seite 328](#), *Technische Daten*.

Der Fahrer ist stets für die Entscheidung verantwortlich, ob das Fahrzeug die Fahrt unter den gegebenen Bedingungen bewältigen kann.

Bei Fahrten außerhalb befestigter Straßen empfehlen wir, den OFF ROAD-Modus zu aktivieren » [Seite 226](#).

! ACHTUNG

- Die Geschwindigkeit und Fahrweise immer den aktuellen Sicht-, Wetter-, Fahrbahn- und Verkehrsverhältnissen anpassen. Eine zu hohe Geschwindigkeit oder ein fehlerhaftes Fahrmanöver können schwere Verletzungen und Schäden am Fahrzeug verursachen.
- Brennbare Gegenstände, wie z. B. unter dem Fahrzeugboden eingeklemmte trockene Blätter oder Zweige, können sich an heißen Fahrzeugteilen entzünden - es besteht Brandgefahr!

! VORSICHT

- Die Bodenfreiheit des Fahrzeugs beachten! Gegenstände, die größer als die Bodenfreiheit sind, können beim Überfahren das Fahrzeug beschädigen.
- Unter dem Fahrzeugboden eingeklemmte Gegenstände sind so bald wie möglich zu entfernen. Diese Gegenstände können Schäden am Fahrzeug (bspw. an den Teilen des Kraftstoffsystems oder der Bremsanlage) verursachen.

Wasserdurchfahrt



Abb. 263
Maximal zulässige Wasserhöhe bei Wasserdurchfahrten

Um Beschädigungen am Fahrzeug bei Wasserdurchfahrten (z. B. überfluteten Straßen) zu vermeiden, ist Folgendes zu beachten.

- Daher vor einer Wasserdurchfahrt die Wassertiefe feststellen. Der Wasserstand darf maximal an die Unterseite des Unterholms reichen » [Abb. 263](#).
- Höchstens mit Schrittgeschwindigkeit fahren, anderenfalls kann sich vor dem Fahrzeug eine Welle bilden, die den Wassereintritt in die Fahrzeugsysteme (bspw. in das Luftansaugsystem des Motors) verursachen könnte.
- Keinesfalls im Wasser anhalten, nicht rückwärtsfahren und den Motor nie abstellen.

! VORSICHT

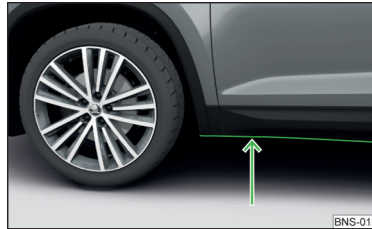
- Beim Wassereintritt in die Fahrzeugsysteme (bspw. in das Luftansaugsystem des Motors) kann es zu schweren Fahrzeugschäden kommen!
- Entgegenkommende Fahrzeuge erzeugen Wellen, die die zulässige Wasserhöhe für Ihr Fahrzeug überschreiten können.
- Nicht durch Salzwasser fahren, das Salz kann Korrosion verursachen. Ein mit Salzwasser in Kontakt gekommenes Fahrzeug ist gründlich mit Süßwasser abzuspülen.

Assistenzsysteme

Allgemeine Hinweise

📖 Einleitung zum Thema

! ACHTUNG

- Die Assistenzsysteme dienen lediglich zur Unterstützung und entbinden den Fahrer nicht von der Verantwortung für das Autofahren.
- Das erhöhte Sicherheitsangebot sowie der erhöhte Insassenschutz durch die Assistenzsysteme dürfen Sie nicht dazu verleiten, ein Sicherheitsrisiko einzugehen - es besteht Unfallgefahr!
- Die Geschwindigkeit und Fahrweise immer den aktuellen Sicht-, Wetter-, Fahrbahn- und Verkehrsverhältnissen anpassen.
- Den Assistenzsystemen sind physikalische und systembedingte Grenzen gesetzt. Aus diesem Grund kann der Fahrer einige Systemreaktionen in bestimmten Situationen als unerwünscht oder verzögert wahrnehmen. Deshalb sollte man stets aufmerksam und eingriffsbereit sein!
- Die Assistenzsysteme nur so aktivieren, deaktivieren und einstellen, dass Sie in jeder Verkehrssituation das Fahrzeug voll unter Kontrolle haben - es besteht Unfallgefahr!

Radarsensor



Abb. 264
Verbautort des Radarsensors

📖 Lesen und beachten Sie zuerst **!** auf Seite 223.

Der Radarsensor (nachstehend nur Sensor) erfasst mithilfe von elektromagnetischen Wellen die Verkehrssituation vor dem Fahrzeug. Der Radar befindet sich unter einer Abdeckung » [Abb. 264](#).

Der Sensor ist Bestandteil der Systeme ACC » [Seite 253](#) und Front Assist » [Seite 258](#).

Die Funktion des Sensors kann bei einem der folgenden Ereignisse beeinträchtigt oder nicht verfügbar sein.

- ▶ Die Sensorabdeckung ist (z. B. durch Schlamm, Schnee u. Ä.) verschmutzt.
- ▶ Der Bereich vor und um die Sensorabdeckung herum ist (z. B. durch Aufkleber, Zusatzscheinwerfer u. Ä.) verdeckt.
- ▶ Schlechte Sichtverhältnisse (z. B. Nebel, Platzregen, dichter Schneefall).
- ▶ In Ausnahmefällen kann der Sensor im Bereich unter der Abdeckung verdeckt sein (bspw. durch Schnee).

Wenn die Sensorabdeckung bzw. der Sensor verdeckt oder verschmutzt ist, erscheint im Display des Kombi-Instruments die entsprechende Meldung des Systems ACC » [Seite 258](#), Funktionsstörungen oder Front Assist » [Seite 261](#), Funktionsstörungen.

! ACHTUNG

- Wenn der Verdacht besteht, dass der Sensor beschädigt wurde, das System ACC und Front Assist deaktivieren » [Seite 255](#), » [Seite 260](#). Den Sensor von einem Fachbetrieb überprüfen lassen.
- Durch einen Aufprall bzw. Schäden im vorderen oder unteren Fahrzeugbereich kann die Sensorfunktion beeinträchtigt werden - es besteht Unfallgefahr! Den Sensor von einem Fachbetrieb überprüfen lassen.
- Den Bereich vor und um die Sensorabdeckung herum nicht verdecken. Das kann zu einer Beeinträchtigung der Sensorfunktion führen - es besteht Unfallgefahr!

! VORSICHT

Den Schnee mit einem Handfeger und das Eis mit einem lösungsmittelfreien Entfrostspray von der Sensorabdeckung entfernen.

Brems- und Stabilisierungssysteme

📖 Einleitung zum Thema

Die Brems- und Stabilisierungssysteme werden bei jedem Einschalten der Zündung automatisch aktiviert, sofern es nicht anders angegeben ist.

Die Fehleranzeige ist dem Kapitel » [Seite 35](#), [Kontrollleuchten](#) zu entnehmen. ▶

! ACHTUNG

Die allgemeinen Hinweise bezüglich der Verwendung der Assistenzsysteme sind zu beachten » Seite 223, ! in Abschnitt *Einleitung zum Thema*.

Stabilisierungskontrolle (ESC)

📖 **Lesen und beachten Sie zuerst ! auf Seite 224.**

Die **ESC** verbessert die Fahrzeugstabilität in fahrdynamischen Grenzsituationen (z. B. beim beginnenden Schleudern des Fahrzeugs) durch das Abbremsen der einzelnen Räder, um die Fahrtrichtung beizubehalten.

Während eines ESC-Eingriffs blinkt die Kontrollleuchte 🚗 im Kombi-Instrument.

ESC Sport



Abb. 265
Taste des Systems ESC Sport /
ASR

📖 **Lesen und beachten Sie zuerst ! auf Seite 224.**

ESC Sport ermöglicht eine sportlichere Fahrweise. Bei aktiviertem ESC Sport erfolgen bei leichtem Über- oder Untersteuern des Fahrzeugs keine ESC-Eingriffe und die ASR ist so beschränkt, dass das Durchdrehen der Antriebsräder möglich ist.

Aktivierung

› Die Taste 🚗 » Abb. 265 gedrückt halten.

› **oder:** Am Infotainment die Taste **CAR** drücken → die Funktionsfläche 🚗 → **ESC-System:** → **ESC Sport** antippen.

Bei der **Aktivierung leuchtet** im Kombi-Instrument die Kontrollleuchte 🚗 **auf** und im Display des Kombi-Instruments wird eine entsprechende Meldung angezeigt.

Deaktivierung

› Die Taste 🚗 » Abb. 265 drücken.

› **oder:** Am Infotainment die Taste **CAR** drücken → die Funktionsfläche 🚗 → **ESC-System:** → **Aktiviert** antippen.

Bei der **Deaktivierung erlischt** im Kombi-Instrument die Kontrollleuchte 🚗 und im Display des Kombi-Instruments wird eine entsprechende Meldung angezeigt.

Antiblockiersystem (ABS)

📖 **Lesen und beachten Sie zuerst ! auf Seite 224.**

Das ABS verhindert das Blockieren der Räder beim Bremsen. Dadurch unterstützt es den Fahrer, die Kontrolle über das Fahrzeug zu behalten.

Ein ABS-Eingriff macht sich durch **pulsierende Bewegungen des Bremspedals** bemerkbar, die mit Geräuschen verbunden sind.

Beim ABS-Eingriff weder in Intervallen bremsen noch den Bremspedaldruck verringern.

Motorschleppmomentregelung (MSR)

📖 **Lesen und beachten Sie zuerst ! auf Seite 224.**

Die MSR verhindert eine Blockierneigung der Antriebsräder beim Herunterschalten oder bei abruptem Gaswegnehmen (bspw. auf vereister oder anderweitig glatter Fahrbahn).

Falls die Antriebsräder blockieren, dann wird die Motordrehzahl automatisch erhöht. Dadurch wird die Bremswirkung des Motors reduziert und die Räder können sich wieder frei drehen.

Traktionskontrolle (ASR)

📖 **Lesen und beachten Sie zuerst ! auf Seite 224.**

Die ASR verhindert das Durchdrehen der Antriebsräder. Die ASR reduziert bei durchdrehenden Rädern die auf die Räder übertragene Antriebskraft. Dadurch wird z. B. die Fahrt auf Fahrbahnen mit geringer Bodenhaftung erleichtert.

Während eines ASR-Eingriffs blinkt die Kontrollleuchte 🚗 im Kombi-Instrument.

Deaktivierung

› Die Taste  » **Abb. 265 auf Seite 224** drücken.

› **oder:** Am Infotainment die Taste  drücken → die Funktionsfläche  → ESC-System: → ASR aus antippen.

Bei der **Deaktivierung leuchtet** im Kombi-Instrument die Kontrollleuchte  **auf** und im Display des Kombi-Instruments wird eine entsprechende Meldung angezeigt.

Aktivierung

› Die Taste  » **Abb. 265 auf Seite 224** drücken.

› **oder:** Am Infotainment die Taste  drücken → die Funktionsfläche  → ESC-System: → Aktiviert antippen.

Bei der **Aktivierung erlischt** im Kombi-Instrument die Kontrollleuchte  und im Display des Kombi-Instruments wird eine entsprechende Meldung angezeigt.

Die ASR sollte normalerweise immer aktiviert sein. Es ist sinnvoll, das System nur z. B. in den folgenden Situationen zu deaktivieren.

- ▶ Das Fahren mit Schneeketten.
- ▶ Das Fahren im Tiefschnee oder auf sehr lockerem Untergrund.
- ▶ Das „Freischaukeln“ des festgefahrenen Fahrzeugs.

Elektronische Differenzialsperre (EDS und XDS)

 **Lesen und beachten Sie zuerst  auf Seite 224.**

Die **EDS** verhindert das Durchdrehen des jeweiligen Rads der angetriebenen Achse. Die EDS bremst eines der ggf. durchdrehenden Räder ab und überträgt die Antriebskraft auf das andere Antriebsrad. Dadurch wird die Fahrt auf Fahrbahnen mit unterschiedlicher Bodenhaftung unter den einzelnen Rädern der angetriebenen Achse erleichtert.

Damit die Bremse des abgebremsten Rads nicht zu sehr erhitzt wird, schaltet die EDS automatisch aus. Sobald die Bremse abgekühlt ist, erfolgt die erneute automatische Aktivierung der EDS.

Die **XDS** ist eine Erweiterung der elektronischen Differenzialsperre (EDS). Die XDS reagiert jedoch auf die Entlastung des kurveninneren Rads der angetriebenen Achse bei schneller Kurvenfahrt.

Durch einen Bremsengriff auf das entlastete Rad wird ein Durchdrehen durch die XDS verhindert. Das wirkt sich positiv auf die Fahrstabilität und Lenkfähigkeit des Fahrzeugs aus.

Aktive Lenkungsunterstützung (DSR)

 **Lesen und beachten Sie zuerst  auf Seite 224.**

Die DSR gibt dem Fahrer in kritischen Situationen eine Lenkempfehlung, um das Fahrzeug zu stabilisieren. Die DSR wird z. B. durch starkes Bremsen bei unterschiedlichen Fahrbahnoberflächen auf der rechten und linken Fahrzeugseite aktiviert.

Bremsassistent (HBA)

 **Lesen und beachten Sie zuerst  auf Seite 224.**

Der HBA verstärkt die Bremswirkung und hilft, den Bremsweg zu verkürzen.

Der HBA wird durch die sehr schnelle Betätigung des Bremspedals ausgelöst. Zur Erzielung des kürzest möglichen Bremswegs muss das Bremspedal fest betätigt werden, bis das Fahrzeug zum Stillstand gekommen ist.

Nach dem Loslassen des Bremspedals wird die Funktion des HBA automatisch ausgeschaltet.

Berganfahrassistent (HHC)

 **Lesen und beachten Sie zuerst  auf Seite 224.**

Der HHC ermöglicht es, beim Anfahren an Steigungen den Fuß vom Bremspedal auf das Gaspedal zu verschieben, ohne dass das Fahrzeug selbsttätig bergab losrollt.

Das Fahrzeug wird durch das System noch für ungefähr 2 Sekunden nach dem Lösen des Bremspedals abgebremst.

Der HHC ist ab einer Steigung von 5 % aktiv, wenn die Fahrtür geschlossen ist. Der HHC ist immer nur beim Vorwärts- oder Rückwärts-Anfahren an Steigungen aktiv.

Multikollisionsbremse (MCB)

📖 **Lesen und beachten Sie zuerst** **!** auf Seite 224.

Die MCB hilft, nach einem Aufprall durch automatische Bremsengriffe das Fahrzeug zu verzögern und zu stabilisieren. Dadurch wird das Risiko eines Folgeaufpralls durch unkontrollierte Fahrzeugbewegung reduziert.

Die automatischen Bremsengriffe können nur dann erfolgen, wenn die folgenden Grundbedingungen erfüllt sind.

- ✓ Es kam zu einer Frontal-, Seiten- und Heckkollision einer bestimmten Unfallschwere.
- ✓ Die Aufprallgeschwindigkeit war höher als 10 km/h.
- ✓ Die Bremsen, die ESC sowie weitere erforderliche elektrische Anlagen bleiben nach dem Aufprall funktionsfähig.
- ✓ Das Gaspedal wird nicht betätigt.

Gespannstabilisierung (TSA)

📖 **Lesen und beachten Sie zuerst** **!** auf Seite 224.

Die TSA hilft, das Gespann in Situationen zu stabilisieren, in denen es zum Aufschaukeln des Anhängers und anschließend das gesamten Gespanns kommt.

Die TSA bremst die einzelnen Räder des Zugfahrzeugs ab, um die schaukelnde Bewegung des gesamten Gespanns zu dämpfen.

Für die korrekte TSA-Funktion sind die folgenden Grundbedingungen erforderlich.

- ✓ Die Anhängervorrichtung wurde werkseitig geliefert oder aus dem ŠKODA Original Zubehör erworben.
- ✓ Der Anhänger ist über die Anhängersteckdose mit dem Zugfahrzeug elektrisch verbunden.
- ✓ Die ASR ist aktiviert.
- ✓ Die Geschwindigkeit ist höher als 60 km/h.

Weitere Informationen » [Seite 272](#), *Anhängervorrichtung und Anhänger*.

OFF ROAD-Modus

📖 **Einleitung zum Thema**

Der OFF ROAD-Modus umfasst Funktionen, die helfen, schwierig befahrbare Strecken bei einer Fahrt außerhalb befestigter Straßen zu überwinden.

Aber auch mit aktiviertem OFF ROAD-Modus wird Ihr Fahrzeug zu keinem echten Geländefahrzeug.

! ACHTUNG

Die allgemeinen Hinweise bezüglich der Verwendung der Assistenzsysteme sind zu beachten » [Seite 223](#), **!** in Abschnitt *Einleitung zum Thema*.

! VORSICHT

- Der OFF ROAD-Modus ist nicht für die Verwendung auf herkömmlichen Straßen vorgesehen.
- Um die korrekte Funktion des OFF ROAD-Modus zu gewährleisten, müssen an allen vier Rädern gleiche von der Gesellschaft ŠKODA AUTO freigegebene Reifen montiert sein.

Funktionsweise





Abb. 266
OFF ROAD-Taste

📖 **Lesen und beachten Sie zuerst** **!** und **!** auf Seite 226.

Der OFF ROAD-Modus greift bei einer Geschwindigkeit bis 30 km/h ein.

Wir empfehlen, den OFF ROAD-Modus bei jeder Fahrt außerhalb befestigter Straßen zu aktivieren.

➤ Zur **Aktivierung** die Taste  » [Abb. 266](#) drücken.

Das Symbol in der Taste leuchtet auf und im Display des Kombi-Instruments wird die Kontrollleuchte des OFF ROAD-Modus  sowie die des Bergabfahrassistenten  angezeigt.

➤ Zur **Deaktivierung** die Taste  drücken.

Im OFF ROAD-Modus sind folgende Funktionen integriert.

- ▶ Bergabfahrassistent » [Seite 227](#)
- ▶ ESC OFF ROAD » [Seite 227](#)
- ▶ ASR OFF ROAD » [Seite 228](#)
- ▶ EDS OFF ROAD » [Seite 228](#)
- ▶ ABS OFF ROAD » [Seite 228](#)

Hinweis

Wird der Motor während der Fahrt im OFF ROAD-Modus „abgewürgt“, dann ist nach dem erneuten Motorstart zu prüfen, ob der OFF ROAD-Modus immer noch aktiviert ist. Ggf. ist dieser erneut zu aktivieren.

Bergabfahrassistent

 **Lesen und beachten Sie zuerst  und  auf Seite 226.**



Der Bergabfahrassistent (nachstehend nur Assistent) hält durch den automatischen Bremsengriff an allen Rädern eine konstante Geschwindigkeit im steilen Gefälle bei Vorwärts- und Rückwärtsfahrt.

Während eines Eingriffs leuchtet die **weiße** Kontrollleuchte  im Kombi-Instrument.

Ein Eingriff des Assistenten erfolgt automatisch unter den folgenden Bedingungen.

- ✓ Der Motor läuft.
- ✓ Der OFF ROAD-Modus ist aktiviert.
- ✓ Das Gefälle beträgt mindestens 10 %.
- ✓ Weder Gas- noch Bremspedal werden betätigt.

Assistenten im Infotainment aus-/einschalten

Zum Aus-/Einschalten am Infotainment die Taste  drücken, dann die Funktionsfläche  antippen.

Der Zustand des Assistenten wird durch die Verfärbung der Funktionsfläche  im Infotainmentbildschirm angezeigt.

Funktionsfläche	Farbe	Bedeutung
	grau	der Assistent ist nicht aktiviert (der OFF ROAD-Modus ist nicht aktiviert)
	weiß	der Assistent ist ausgeschaltet (bei aktiviertem OFF ROAD-Modus)
	orange	der Assistent ist eingriffsbereit (bei aktiviertem OFF ROAD-Modus)

Fahrgeschwindigkeit

Die Bergabfahrt mit angemessener Geschwindigkeit von ungefähr 2 - 30 km/h einleiten, der Assistent hält diese Geschwindigkeit beim Bergabfahren konstant.

Ist bei Fahrzeugen mit **Schaltgetriebe** ein Vorwärts- (oder der Rückwärtsgang) eingelegt, muss die Geschwindigkeit hoch genug sein, um eine „Motorabwürgung“ zu vermeiden.

Die Fahrgeschwindigkeit kann geändert werden, indem das Brems- oder Gaspedal betätigt wird. Der Eingriff des Assistenten wird nach dem Loslassen des Pedals wieder aufgenommen.

ACHTUNG

Für die korrekte Funktion des Assistenten muss die Fahrbahnoberfläche genug haftfähig sein. Der Assistent kann aus physikalischen Gründen seine Funktion auf einem schmierigen Untergrund (z. B. Eis, Schlamm u. Ä.) nicht korrekt erfüllen. - es besteht Unfallgefahr!

Hinweis

Wenn der Assistent das Fahrzeug gerade automatisch abbremst, dann leuchtet das Bremslicht nicht auf.

ESC OFF ROAD

 **Lesen und beachten Sie zuerst  und  auf Seite 226.**

Das ESC OFF ROAD erleichtert das Fahren auf einem unbefestigten Untergrund, indem keine ESC-Eingriffe bei leichtem Über-/Untersteuern des Fahrzeugs erfolgen.

ASR OFF ROAD

📖 **Lesen und beachten Sie zuerst** **!** und **!** auf Seite 226.

Das ASR OFF ROAD erleichtert das Anfahren und Fahren auf einem unbefestigten Untergrund, indem es die Räder teilweise durchdrehen lässt.

i Hinweis

Bei deaktivierter ASR » Seite 224 arbeitet der OFF ROAD-Modus ohne die Unterstützung des ASR OFF ROAD.

EDS OFF ROAD

📖 **Lesen und beachten Sie zuerst** **!** und **!** auf Seite 226.

Das EDS OFF ROAD unterstützt den Fahrer beim Fahren auf einem Untergrund mit unterschiedlicher Haftung unter den Antriebsrädern oder beim Überfahren von Bodenwellen.

Ein durchdrehendes Rad bzw. Räder werden früher und mit mehr Kraft als beim Eingriff des standardmäßigen EDS-Systems abgebremst.

ABS OFF ROAD

📖 **Lesen und beachten Sie zuerst** **!** und **!** auf Seite 226.

Das ABS OFF ROAD unterstützt den Fahrer beim Bremsen auf einem unbefestigten Untergrund (z. B. Rollsplitt, Schnee u. Ä.).

Das System erzeugt durch ein kontrolliertes Blockieren der Räder vor dem abgebremsten Rad einen „Keil“ aus angehäuften Material, der den Bremsweg verkürzt.

Die maximale Systemwirkung wird erreicht, wenn sich die Vorderräder in Geradeausstellung befinden.

OFF ROAD im Infotainment anzeigen



Abb. 267
OFF ROAD - Infotainmentanzeige

📖 **Lesen und beachten Sie zuerst** **!** und **!** auf Seite 226.

Die Anzeige des OFF ROAD-Modus im Infotainment dient zur Auswertung der aktuellen Fahrsituation.

➤ Zur **Anzeige** am Infotainment die Taste **CAR** drücken, dann die Funktionsfläche **Offroad** antippen.

Durch eine Fingerbewegung senkrecht über den Bildschirm können drei der folgenden Anzeigen **A** eingeblendet werden » **Abb. 267**.

- ▶ Kompass (gilt für das Infotainment Amundsen, Columbus)
- ▶ Höhenmesser (gilt für das Infotainment Amundsen, Columbus)
- ▶ Lenkwinkelanzeige
- ▶ Kühlmitteltemperaturanzeige
- ▶ Öltemperaturanzeige

Einparkhilfe (ParkPilot)

📖 Einleitung zum Thema

Die Einparkhilfe (nachstehend nur System) macht über akustische Signale sowie die Infotainmentbildschirmanzeige beim Rangieren auf Hindernisse in der Fahrzeugnähe aufmerksam. ▶

! ACHTUNG

- Die allgemeinen Hinweise bezüglich der Verwendung der Assistenzsysteme sind zu beachten » Seite 223, ! in Abschnitt *Einleitung zum Thema*.
- Sich bewegende Personen oder Objekte können von den Systemsensoren möglicherweise nicht erkannt werden.
- Oberflächen von bestimmten Gegenständen und von Bekleidung können unter Umständen die Systemsignale nicht reflektieren. Es besteht die Gefahr, dass solche Gegenstände oder Personen von den Systemsensoren möglicherweise nicht erkannt werden können.
- Externe Schallquellen können die Signale der Systemsensoren beeinflussen. Es besteht die Gefahr, dass Hindernisse von den Systemsensoren möglicherweise nicht erkannt werden können.
- Überzeugen Sie sich vor dem Rangiervorgang, ob sich vor und hinter dem Fahrzeug kein kleineres Hindernis, z. B. Stein, schmale Säule u. Ä., befindet. Dieses Hindernis kann von den Systemsensoren möglicherweise nicht erkannt werden.

! VORSICHT

- Die Systemsensoren » Abb. 268 auf Seite 229 sauber, schnee- sowie eisfrei halten und mit keinerlei Gegenständen abdecken, anderenfalls kann die Systemfunktion eingeschränkt sein.
- Unter ungünstigen Witterungsverhältnissen (Platzregen, Wasserdämpfe, sehr niedrige/hohe Temperaturen u. Ä.) kann die Systemfunktion beeinträchtigt sein - „unkorrekte Hinderniserkennung“.
- Zusätzlich am Fahrzeugheck montiertes Zubehör (z. B. Fahrradträger) kann die Systemfunktion beeinträchtigen.

Einstellungen im Infotainment

📖 Lesen und beachten Sie zuerst ! und ! auf Seite 229.

- Die Taste **CAR** drücken, dann die Funktionsfläche  → **Parken und Rangieren** antippen.
- **ParkPilot** - Einstellung der Einparkhilfe
 - **Automatisch aktivieren** - Aktivierung/Deaktivierung der verkleinerten Anzeige der Einparkhilfe (bei Vorwärtsfahrt)
 - **Lautstärke vorne** - Einstellung der Lautstärke der Signaltöne für die Hinderniserkennung vorn

- **Tonhöhe vorne** - Einstellung der Tonhöhe der Signaltöne für die Hinderniserkennung vorn
- **Lautstärke hinten** - Einstellung der Lautstärke der Signaltöne für die Hinderniserkennung hinten
- **Tonhöhe hinten** - Einstellung der Tonhöhe der Signaltöne für die Hinderniserkennung hinten
- **Entertainmentabsenkung (Einparken) / Entertainmentabsenkung** - Absenkung der Audiolautstärke (z. B. Radiolautstärke) bei aktivierter Einparkhilfe
- **Rangierbremsfunktion** - Aktivierung/Deaktivierung der automatischen Notbremsung

Funktionsweise



Abb. 268 Verbauport der Sensoren auf der linken Fahrzeugseite: vorn / hinten



Abb. 269
Abgetastete Bereiche und Reichweite der Sensoren

Lesen und beachten Sie zuerst **I** und **II** auf Seite 229.

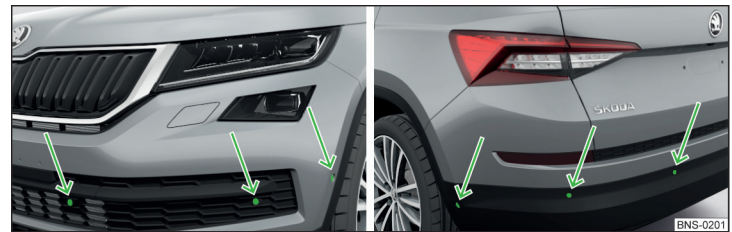
Das System berechnet mithilfe von Ultraschallwellen den Abstand zwischen dem Stoßfänger und einem Hindernis. Die Ultraschallsensoren befinden sich je nach Fahrzeugausstattung im hinteren bzw. auch im vorderen Stoßfänger » Abb. 268.

Ausstattungsabhängig können folgende Systemvarianten bestehen

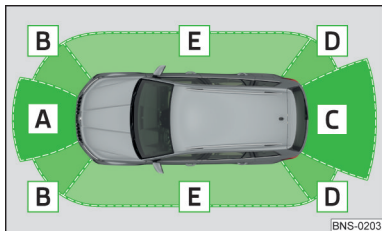
» Abb. 269.

- ▶ Variante 1: warnt vor Hindernissen in den Bereichen **C**, **D**.
- ▶ Variante 2: warnt vor Hindernissen in den Bereichen **A**, **B**, **C**, **D**.
- ▶ Variante 3: warnt vor Hindernissen in den Bereichen **A**, **B**, **C**, **D**, **E**.

Ungefähre Reichweite der Sensoren (in cm)

Bereich » Abb. 269	Variante 1 (4 Sensoren)	Variante 2 (8 Sensoren)	Variante 3 (12 Sensoren)
A	-	120	120
B	-	60	90
C	160	160	160
D	60	60	90
E	-	-	90

Akustische Signale

Mit der Verringerung des Abstands zum Hindernis verkürzt sich das Intervall zwischen den akustischen Signalen. Ab einer Entfernung von ungefähr 30 cm zum Hindernis ertönt ein Dauerton - Gefahrenbereich. **Ab diesem Augenblick die Fahrt in Richtung Hindernis nicht fortsetzen!**

Die akustischen Signale können im Infotainment eingestellt werden » Seite 229.

Anhängerbetrieb

Im Anhängerbetrieb bzw. bei einem anderen an der Anhängersteckdose angeschlossenen Zubehör sind nur die Bereiche **A** und **B** » Abb. 269 des Systems aktiv.

I Hinweis

- Werden bei Fahrzeugen mit der Variante 3 nach der Systemaktivierung nicht alle Felder rund um die Fahrzeugsilhouette angezeigt, muss das Fahrzeug einige Meter vorwärts bzw. rückwärts bewegt werden.
- Die Signaltöne für die Hinderniserkennung vorn sind werkseitig höher als die für die Hinderniserkennung hinten eingestellt.
- Die Einstellung der akustischen Signale wird (in Abhängigkeit vom Infotainmenttyp) im aktiven Benutzerkonto der Personalisierung gespeichert » Seite 52.

Anzeige im Infotainmentbildschirm



Abb. 270
Bildschirmanzeige

Lesen und beachten Sie zuerst **I** und **II** auf Seite 229.

Funktionsflächen und Warnungen » Abb. 270

A Fahrbahnanzeige.

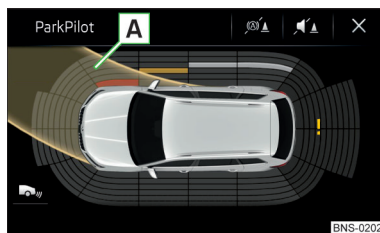
X / ↵ In Abhängigkeit vom Infotainmenttyp: Ausschalten der Einparkhilfe-anzeige.

🔊 Aus-/Einschalten der akustischen Signale der Einparkhilfe.

🔊 Deaktivierung/Aktivierung der automatischen Notbremsung.

📷 Wechsel zur Rückfahrkameraanzeige.

🔴 Ein Hindernis befindet sich im Kollisionsbereich (der Abstand zum Hindernis ist kleiner als 30 cm). 🚫 Die Fahrt in Richtung Hindernis nicht fortsetzen!

- Ein Hindernis befindet sich im Fahrweg (der Abstand zum Hindernis ist größer als 30 cm).
- Ein Hindernis befindet sich außerhalb des Fahrwegs (der Abstand zum Hindernis ist größer als 30 cm).
- ! Systemstörung (es erfolgt keine Anzeige der Hindernisse).

Fahrbahnanzeige

Die Fahrbahnanzeige **A** » Abb. 270 zeigt die Fahrbahn an, auf der das Fahrzeug mit der aktuellen Lenkrad- und Schalt-/Wählhebelstellung fahren würde.

Befindet sich der Schalthebel in der Leerlaufstellung bzw. der Wählhebel im Modus **N**, erfolgt die Fahrbahnanzeige vorn.

Aktivierung/Deaktivierung



Abb. 271
Systemtaste (Variante 2, 3)

📖 Lesen und beachten Sie zuerst **!** und **!** auf Seite 229.

Aktivierung

Die Aktivierung des Systems erfolgt durch das Einlegen des Rückwärtsgangs und bei Fahrzeugen mit der **Variante 2 und 3** auch durch das Drücken der Taste **P** bzw. **P** » Abb. 271.

Bei der Aktivierung ertönt ein akustisches Signal und in der Taste leuchtet das Symbol **P** bzw. **P** auf.

Deaktivierung

Bei Fahrzeugen mit der **Variante 1** wird das System durch das Herausnehmen des Rückwärtsgangs deaktiviert.

Bei Fahrzeugen mit der **Variante 2 und 3** wird das System durch das Drücken der Taste **P** bzw. **P** oder automatisch bei einer Geschwindigkeit über 15 km/h deaktiviert (das Symbol **P** bzw. **P** in der Taste erlischt).

Fehleranzeige

Fahrzeuge mit der **Variante 1**

▶ Nach der Systemaktivierung ertönt für ungefähr 3 Sekunden ein akustisches Signal (in der Fahrzeugnähe befindet sich kein Hindernis).

Fahrzeuge mit der **Variante 2 und 3**

▶ Nach der Systemaktivierung blinkt in der Taste das Symbol **P** bzw. **P**.
▶ Im Display des Kombi-Instruments erscheint eine Meldung bezüglich eines Fehlers des ParkPilot-Systems (gleichzeitig ertönt ein akustisches Signal).

Die Hilfe eines Fachbetriebs in Anspruch nehmen.

i Hinweis

Das System kann mit der Taste **P** bzw. **P** nur bei einer Geschwindigkeit unter 15 km/h aktiviert werden.

Automatische Systemaktivierung bei Vorwärtsfahrt



Abb. 272
Infotainmentbildschirm: Anzeige bei automatischer Aktivierung

📖 Lesen und beachten Sie zuerst **!** und **!** auf Seite 229.

Die automatische Systemaktivierung erfolgt bei Vorwärtsfahrt mit einer Geschwindigkeit unter 10 km/h, wenn sich das Fahrzeug einem Hindernis annähert.

Nach der Aktivierung wird im linken Bereich des Infotainmentbildschirms Folgendes angezeigt » Abb. 272.

Akustische Signale werden ab einem Abstand von ungefähr 50 cm zum Hindernis ausgegeben.

Die automatische Anzeige kann im Infotainment aktiviert/deaktiviert werden » Seite 229. ▶

i Hinweis

Die Einstellung (Aktivierung/Deaktivierung) der automatischen Anzeige wird (in Abhängigkeit vom Infotainmenttyp) im aktiven Benutzerkonto der Personalisierung gespeichert » [Seite 52](#).

Automatische Notbremsung

Lesen und beachten Sie zuerst **i und **w** auf Seite 229.**

Erkennt das System bei der Rückwärtsfahrt mit einer Geschwindigkeit bis 10 km/h eine Kollisionsgefahr, dann erfolgt eine automatische Notbremsung, um die Aufprallfolgen zu mindern.

Deaktivierung/Aktivierung

Die Bremsfunktion kann im Infotainment im Menü **Parken und Rangieren** deaktiviert/aktiviert werden » [Seite 229](#).

Nach dem Aus- und Einschalten der Zündung bleibt die Funktion, abhängig von der Einstellung vor dem Ausschalten der Zündung, deaktiviert/aktiviert.

Die Bremsfunktion kann auch einmalig mit der Funktionsfläche  » [Abb. 270](#) auf [Seite 230](#) deaktiviert werden.

Ausparkassistent und Assistent zur „Totwinkel“-Überwachung

Einleitung zum Thema



Abb. 273
Verbauort der Radarsensoren

Der Ausparkassistent und der Assistent zur „Totwinkel“-Überwachung arbeiten aufgrund der Informationen von den Radarsensoren im hinteren Stoßfänger » [Abb. 273](#). Die Radarsensoren sind von außen nicht sichtbar.

Ausparkassistent

Der Ausparkassistent (nachstehend nur System) warnt beim Ausparken aus einer Querparklücke vor aus seitlichen Richtungen heranfahrenden Fahrzeugen.

Falls erforderlich, versucht das System, durch eine automatische Bremsung die Kollision zu vermeiden bzw. deren Folgen zu mindern.

Assistent zur „Totwinkel“-Überwachung

Der Assistent zur „Totwinkel“-Überwachung (nachstehend nur System) macht auf Fahrzeuge aufmerksam, die in dieselbe Richtung auf der Nebenspur fahren und sich im sog. toten Winkel befinden.

Der „tote Winkel“ ist ein Bereich, der weder in einem Rückspiegel noch direkt aus dem Fahrzeug gut sichtbar ist.

! ACHTUNG

Die allgemeinen Hinweise bezüglich der Verwendung der Assistenzsysteme sind zu beachten » [Seite 223](#), **i** in Abschnitt *Einleitung zum Thema*.

! ACHTUNG

- Durch einen Aufprall bzw. Schäden im hinteren Fahrzeugbereich kann die Funktion der Systeme beeinträchtigt werden - es besteht Unfallgefahr! Das Fahrzeug von einem Fachbetrieb überprüfen lassen.
- Das Sensorumfeld nicht verdecken - die Funktion der Systeme könnte eingeschränkt sein.
 - Schnee, Eis und derartige Hindernisse aus dem Sensorumfeld sofort entfernen.

! ACHTUNG

Dem Assistenten zur „Totwinkel“-Überwachung sind physikalische und systembedingte Grenzen gesetzt. Daher kann das System in den folgenden Situationen auf ein Fahrzeug auf der Nebenspur möglicherweise verzögert oder gar nicht aufmerksam machen.

- Wenn sich ein Fahrzeug mit einer sehr hohen Geschwindigkeit nähert.
- Beim Durchfahren einer sehr scharfen Kurve oder eines Kreisverkehrs.

! VORSICHT

- Sollte ein Anhänger oder ein anderes Zubehör an der Anhängersteckdose angeschlossen sein, dann sind die beiden Systeme nicht verfügbar.
- Unter ungünstigen Witterungsverhältnissen (Platzregen, Wasserdämpfe, sehr niedrige/hohe Temperaturen u. Ä.) kann die Funktion der Systeme beeinträchtigt sein - „unkorrekte Fahrzeugerkennung“.
- Zusätzlich am Fahrzeugheck montiertes Zubehör (z. B. Fahrradträger) kann die Funktion der Systeme beeinträchtigen.

Ausparkassistent - Funktionsweise





Abb. 274 Infotainmentbildschirm: Warnungsanzeige / Fahrsituation

📖 Lesen und beachten Sie zuerst **!** und **!** auf Seite 232.

Bei eingeschalteter Zündung wird der Bereich neben und hinter dem Fahrzeug durch das System überwacht. Wird ein aus seitlicher Richtung an das Heck Ihres Fahrzeugs heranfahrendes Fahrzeug erkannt » Abb. 274, warnt das System vor dieser Tatsache.

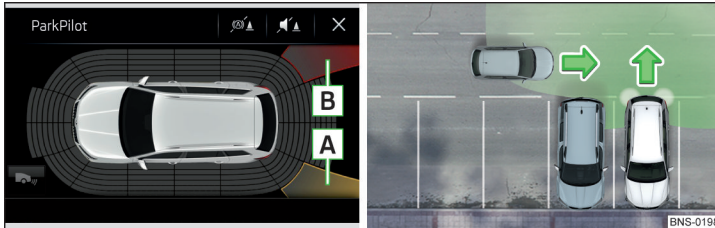
Warnung - Fahrzeuge mit Einparkhilfe

Es ertönt ein Dauerton und im Infotainmentbildschirm erscheint eine der beiden Warnungsebenen » Abb. 274.

- A** Ein heranfahrendes Fahrzeug wird erkannt. Die Rückwärtsfahrt nicht fortsetzen und das Fahrzeugumfeld prüfen.
- B** Ein Fahrzeug im Kollisionsbereich wird erkannt. Die Rückwärtsfahrt nicht fortsetzen .

Warnung - Fahrzeuge ohne Einparkhilfe

Es ertönt ein akustisches Signal und im Display des Kombi-Instruments erscheint ein Hinweis für den Fahrer, den nachfolgenden Verkehr zu beobachten.

Automatische Notbremsung

Wenn der Fahrer nicht auf die Warnung reagiert und das System eine drohende Kollision erkennt, dann kann dieses bei einer Fahrgeschwindigkeit bis 10 km/h eine automatische Bremsung auslösen. Im Display des Kombi-Instruments wird eine entsprechende Meldung angezeigt.

Assistent zur „Totwinkel“-Überwachung - Funktionsweise

📖 Lesen und beachten Sie zuerst **!** und **!** auf Seite 232.

Bei einer Geschwindigkeit über 15 km/h wird der Bereich neben und hinter dem Fahrzeug durch das System überwacht. Gleichzeitig werden der Abstand und der Geschwindigkeitsunterschied zwischen Ihrem Fahrzeug und den anderen Fahrzeugen im überwachten Bereich gemessen.

Das System überwacht bei der Fahrt in einer üblich breiten Fahrspur die Nebenspur links und rechts.

Wird ein Fahrzeug im Bereich des „toten Winkels“ erkannt, weist das System auf dieses Fahrzeug durch die Kontrollleuchte  im Außenspiegel hin.

Systemeinschränkung

Das System ist nicht in der Lage, die konkrete Fahrspurweite zu erkennen. Deswegen kann dieses bspw. in den folgenden Fällen auf ein Fahrzeug in einer ferner gelegenen Fahrspur reagieren.

- ▶ Beim Fahren auf einer Fahrbahn mit engen Fahrspuren oder am Fahrspurrand.
- ▶ Bei einer Kurvenfahrt.

Das System kann auf andere Objekte am Straßenrand, wie z. B. hohe Leitplanken, Lärmschutzwände u. Ä., reagieren.

Assistent zur „Totwinkel“-Überwachung - Fahrsituationen und Warnungen



Abb. 275 Fahrsituation / Kontrollleuchte im linken Außenspiegel weist auf die Fahrsituation hin



Abb. 276 Fahrsituation / Kontrollleuchte im rechten Außenspiegel weist auf die Fahrsituation hin

📖 Lesen und beachten Sie zuerst **!** und **!** auf Seite 232.

In den folgenden Fahrsituationen weist die Kontrollleuchte im Außenspiegel auf ein erkanntes Fahrzeug im „toten Winkel“ hin.

- ▶ Ihr Fahrzeug **B** wird vom Fahrzeug **A** überholt » [Abb. 275](#).
- ▶ Ihr Fahrzeug **C** überholt das Fahrzeug **D** mit einer um max. 10 km höheren Geschwindigkeit » [Abb. 276](#). Ist die Geschwindigkeit während des Überholvorgangs noch höher, dann erfolgt keine Warnung mittels der Kontrollleuchte.

Die Warnanzeige erfolgt immer im Außenspiegel auf der Fahrzeugseite, wo ein Fahrzeug im „toten Winkel“ erkannt wird.

Je größer der Geschwindigkeitsunterschied zwischen den beiden Fahrzeugen ist, desto früher erfolgt mittels der Kontrollleuchte die Warnung bezüglich des Fahrzeugs, von dem Sie überholt werden.

Zwei Warnungsebenen

📢 **leuchtet** - ein Fahrzeug ist im „toten Winkel“ erkannt.

📢 **blinkt** - ein Fahrzeug ist im „toten Winkel“ erkannt und **das Blinklicht ist eingeschaltet**.

Erweiterte Warnung bei Fahrzeugen mit Lane Assist

📢 **blinkt** auch dann, wenn **das Lenkrad** in Richtung des Fahrzeugs im „toten Winkel“ **eingeschlagen ist**. Dafür müssen der Lane Assist » [Seite 264](#) aktiviert und die Begrenzungslinie zwischen den Fahrzeugen erkannt sein.

Sollte in diesem Fall Ihr Fahrzeug die Begrenzungslinie überfahren, weist das System mit einem kurzen Vibrieren des Lenkrads darauf hin.

1 Hinweis

Die Helligkeit der Kontrollleuchte 📢 ist von der Einstellung der Fahrzeugbeleuchtung abhängig. Bei eingeschaltetem Abblend- oder Fernlicht ist die Helligkeit der Kontrollleuchte geringer.

Aktivierung/Deaktivierung

📖 Lesen und beachten Sie zuerst **!** und **!** auf Seite 232.

Die Aktivierung/Deaktivierung der Systeme kann auf eine der folgenden Arten erfolgen.

- ▶ Im Display des Kombi-Instruments » [Seite 51, Menüpunkt Assistenten](#).
- ▶ Im Infotainment im Menü **CAR** → **☞** → **Fahrerassistenz** (gilt für den Assistenten zur „Totwinkel“-Überwachung).
- ▶ Im Infotainment im Menü **CAR** → **☞** → **Parken und Rangieren** (gilt für den Ausparkassistenten).

Nach dem Aus- und Einschalten der Zündung bleiben die Systeme, abhängig von der Einstellung vor dem Ausschalten der Zündung, aktiviert/deaktiviert.

1 Hinweis

Bei der Aktivierung des Assistenten zur „Totwinkel“-Überwachung leuchten die Kontrollleuchten 📢 in den beiden Außenspiegeln kurz auf.

Funktionsstörungen

📖 **Lesen und beachten Sie zuerst**  **und**  **auf Seite 232.**

Sind die Systeme aus einem unbekanntem Grund nicht verfügbar, wird im Display des Kombi-Instruments die entsprechende Meldung angezeigt.

Sensor verdeckt/verschmutzt

Wenn der Sensor verschmutzt oder verdeckt ist, erscheint eine Meldung darüber, dass keine Sensorsicht besteht. Das Sensorumfeld reinigen bzw. das störende Hindernis entfernen » [Abb. 273 auf Seite 232.](#)

Systeme nicht verfügbar

Sind die Systeme derzeit nicht verfügbar, erscheint eine Meldung bezüglich der Unverfügbarkeit. Das Fahrzeug anhalten, den Motor abstellen und wieder anlassen. Sollten die Systeme weiterhin nicht verfügbar sein, die Hilfe eines Fachbetriebs in Anspruch nehmen.

Systemstörung

Bei einer Systemstörung erscheint eine Fehlermeldung. Die Hilfe eines Fachbetriebs in Anspruch nehmen.

Rückfahrkamera

📖 Einleitung zum Thema

Die Rückfahrkamera (nachstehend nur System) unterstützt den Fahrer beim Einparken und Rangieren durch die Anzeige des Bereichs hinter dem Fahrzeug im Infotainmentbildschirm (nachstehend nur Bildschirm).

Es stehen vier Modi für unterschiedliche Situationen während des Einpark- und Rangiervorgangs zur Verfügung. Der Moduswechsel erfolgt mittels der Funktionsflächen im Bildschirm » [Seite 237.](#)

ACHTUNG

- Die allgemeinen Hinweise bezüglich der Verwendung der Assistenzsysteme sind zu beachten » [Seite 223, !\[\]\(3d0946c14414af438def0008e8322b30_img.jpg\)](#) in Abschnitt *Einleitung zum Thema.*
- Das System erkennt keine Hindernisse. Die Anzeige der Hilfsboxen und -linien erfolgt unabhängig vom aktuellen Fahrzeugumfeld. Der Fahrer muss selbst einschätzen, ob das Fahrzeug in die ausgewählte Parklücke sicher einparken kann.
- Die Kamera darf nicht verschmutzt oder verdeckt sein, ansonsten kann die Systemfunktion erheblich beeinträchtigt sein - es besteht Unfallgefahr. Informationen zum Reinigen » [Seite 282.](#)

VORSICHT

- Das Kamerabild ist im Unterschied zur Augensicht verzerrt. Aus diesem Grund ist die Bildschirmanzeige nur bedingt geeignet, um den Abstand zu nachfolgenden Fahrzeugen zu schätzen.
- Einige Gegenstände (z. B. schmale Säulen, Maschendrahtzäune, Gitter oder Fahrbahnnunebenheiten) können in Bezug auf die Bildschirmauflösung möglicherweise nur unzureichend angezeigt werden.
- Bei einem Aufprall bzw. Fahrzeugheckschaden kann die Kamera ggf. von der richtigen Stellung abkommen. In diesem Fall ist das System von einem Fachbetrieb überprüfen zu lassen.

Hinweis

Die Kamera ist mit einer Reinigungsanlage ausgestattet » [Seite 78.](#) Das Besprühen erfolgt automatisch zusammen mit dem Besprühen der Heckscheibe.



Abb. 277 Verbauort der Kamera / Abgetasteter Bereich hinter dem Fahrzeug

📖 Lesen und beachten Sie zuerst **!** und **!** auf Seite 235.

Die Kamera für die Erfassung des Bereichs hinter dem Fahrzeug befindet sich im Griff der Gepäckraumklappe » Abb. 277.

Bereich hinter dem Fahrzeug » Abb. 277

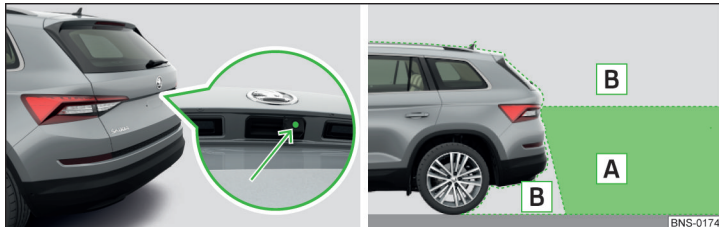
- A** Erfassungsbereich der Kamera
- B** Fläche außerhalb des Erfassungsbereichs der Kamera

Das System kann den Fahrer beim Einparken und Rangieren unter den folgenden Bedingungen unterstützen.

- ✓ Die Zündung ist eingeschaltet.
- ✓ Das System ist aktiviert.
- ✓ Die Gepäckraumklappe ist vollständig geschlossen.
- ✓ Die Fahrgeschwindigkeit ist niedriger als 15 km/h.
- ✓ Der Bereich hinter dem Fahrzeug ist deutlich sichtbar.
- ✓ Der ausgewählte Einpark-/Rangierbereich ist gut übersichtlich und eben.



Abb. 278 Taste für die Aktivierung/Deaktivierung

📖 Lesen und beachten Sie zuerst **!** und **!** auf Seite 235.

Aktivierung

Das System wird beim Einlegen des Rückwärtsgangs oder durch das Drücken der Taste **P** aktiviert » Abb. 278.

Bei der Aktivierung ertönt ein akustisches Signal und in der Taste leuchtet das Symbol **P** auf.

Im Display wird der Modus für das Querparken angezeigt.

Deaktivierung

Das System wird durch das Drücken der Taste **P**, das Ausschalten der Zündung oder bei einer Fahrgeschwindigkeit über 15 km/h deaktiviert (das Symbol **P** in der Taste erlischt).

Funktionsflächen



Abb. 279
Funktionsflächen

Lesen und beachten Sie zuerst **!** und **!** auf Seite 235.

Es besteht die Möglichkeit, mittels Funktionsflächen den Park- und Rangiermodus zu wechseln und einige Einstellungen vorzunehmen.

Funktionsflächen » Abb. 279

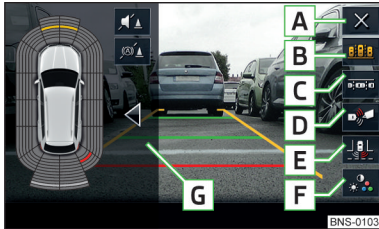
- A** Verlassen der Anzeige des Bereichs hinter dem Fahrzeug
- B** Modus - Querparken
- C** Modus - Längsparken
- D** Modus - Heranfahren an einen Anhänger / Abstandsüberwachung
- E** Modus - Überwachung des Bereichs hinter dem Fahrzeug (Breitbilddarstellung)
- F** Bildschirmeinstellungen - Helligkeit, Kontrast, Farbe
- G** Einparkhilfe (Miniaturanzeige)
◀ / ▶ Aus-/Einschalten der Miniaturanzeige
Der Wechsel zur Vollbilddarstellung erfolgt im Bildschirm durch Berührung der Fahrzeugsilhouette.

Orientierungslinien und Fahrbahn



Abb. 280
Orientierungs- und Fahrbahnlinien

Lesen und beachten Sie zuerst **!** und **!** auf Seite 235.

In den Modi für das Quer- und Längsparken werden im Bildschirm Orientierungslinien für die Abstandseinschätzung sowie Fahrbahnlinien angezeigt.

Bildschirmanzeige » Abb. 280

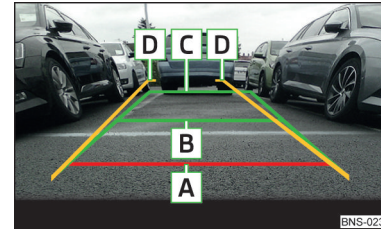
- A** Der Abstand beträgt ungefähr 40 cm (Sicherheitsabstandsgrenze).
- B** Der Abstand beträgt ungefähr 100 cm.
- C** Der Abstand beträgt ungefähr 200 cm.
- D** Die Fahrbahnlinien enden ungefähr 300 cm hinter dem Fahrzeug.

Der Abstand kann in Abhängigkeit vom Beladungszustand des Fahrzeugs sowie von der Fahrbahnneigung leicht variieren.

Der Abstand zwischen den Seitenlinien entspricht ungefähr der Fahrzeugbreite inkl. Außenspiegel.

Fahrbahn

Die Fahrbahnlinien **D** » Abb. 280 verändern sich in Abhängigkeit vom Lenkeinschlag und zeigen die Fahrbahn an, auf der das Fahrzeug mit der aktuellen Lenkradstellung fahren würde.

! VORSICHT

Die im Bildschirm angezeigten Objekte können näher oder weiter entfernt sein, als sie erscheinen. Das ist vor allem in den folgenden Fällen der Fall.

- Vorstehende Objekte (z. B. das Heck eines Lkws u. Ä.).
- Fahren von einer waagerechten Fläche in eine Steigung oder ein Gefälle.
- Fahren von einer Steigung oder einem Gefälle auf eine waagerechte Fläche.

Modus - Querparken



Abb. 281 Bildschirmanzeige

Lesen und beachten Sie zuerst **!** und **!** auf Seite 235.

Dieser Modus unterstützt den Fahrer beim Rückwärtsfahren in eine quer zur Fahrbahn stehende Parklücke.

Einparkvorgang

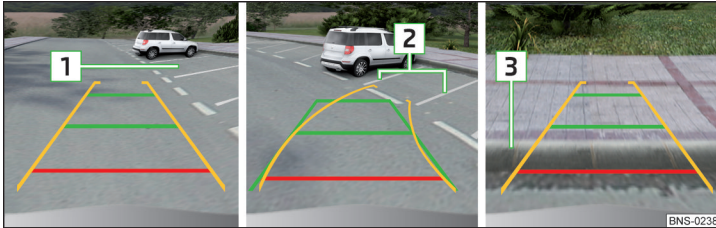
- › Eine geeignete Parklücke auswählen.
- › Die Taste **P** » Abb. 278 auf Seite 236 drücken.
- › An der ausgewählten Parklücke **1** » Abb. 281 langsam vorbeifahren und das Fahrzeug anhalten.
- › Den Rückwärtsgang einlegen.
- › Das Lenkrad so einstellen, dass die Fahrbahnlinien in die Parklücke **2** führen.
- › Vorsichtig rückwärtsfahren und dabei so lenken, dass die gelben Linien immer noch in die Parklücke führen.
- › Spätestens dann, wenn die rote Linie die hintere Begrenzung der Parklücke (bspw. Bordstein) **3** berührt, das Fahrzeug anhalten.

Modus - Längsparken



Abb. 282 Bildschirmanzeige

Lesen und beachten Sie zuerst **!** und **!** auf Seite 235.

Dieser Modus unterstützt den Fahrer beim Rückwärtsfahren in eine parallel zur Fahrbahn stehende Parklücke.

Einparkvorgang

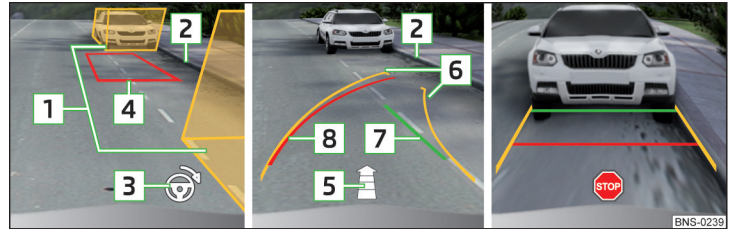
- › Beim Vorbeifahren an einer Parklücke die Taste **P** » Abb. 278 auf Seite 236 drücken.
 - › Die Funktionsfläche **C** » Abb. 279 auf Seite 237 antippen.
- Im Bildschirm werden Hilfsboxen für beide Fahrbahenseiten angezeigt.
- › Den Blinker für die Seite, auf der man einparken möchte, einschalten.
- Die Hilfsboxen für die andere Seite werden ausgeblendet.
- › Das Fahrzeug so anhalten, dass sich kein Hindernis in der Lücke zwischen den Hilfsboxen **1** » Abb. 282 befindet und die hintere Box nicht über die seitliche Begrenzung der Parklücke (z. B. Bordstein) **2** hinausreicht.
 - › Das Lenkrad in die empfohlene Richtung **3** so lange drehen, bis die Farbe des Trapezrahmens **4** grün wird. Das Lenkrad in dieser Stellung halten.
 - › Sobald im Bildschirm der Pfeil **5** erscheint, rückwärtsfahren (der Pfeil wird beim Rückwärtsfahren in die Parklücke immer kürzer).

Im Bildschirm werden die gelben Fahrbahnlinien **6** sowie die grüne Linie **7** angezeigt.

Wird während des Rückwärtsfahrens der Lenkeinschlag korrigiert, dann erscheint die rote Linie **8** (erforderliche Fahrbahnausrichtung).

- › In diesem Fall das Lenkrad so einstellen, dass die gelben Linien **6** die rote Linie **8** überblenden.
- › Vorsichtig rückwärtsfahren, bis im Bildschirm  erscheint oder die grüne Linie **7** mit der seitlichen Begrenzung der Parklücke (z. B. Bordstein) **2** in Deckung steht.
- › Das Fahrzeug anhalten und so lange gegenlenken, bis die gelben Linien **6** die rote Linie **8** (erforderliche Fahrbahnausrichtung) überblenden. Das Lenkrad in dieser Stellung halten.

Im Bildschirm werden Orientierungslinien angezeigt » **Abb. 280 auf Seite 237.**

- › Vorsichtig rückwärtsfahren.
- › Das Fahrzeug anhalten, wenn im Bildschirm  erscheint, bzw. in einem sicheren Abstand zum Hindernis.

i Hinweis

Die Führung in die Parklücke wird systembedingt abgebrochen, wenn das Lenkrad für eine längere Zeit entgegen der erforderlichen Fahrbahn eingestellt ist. Der Einparkvorgang ist erneut zu starten.

Modus - Heranfahren an einen Anhänger / Abstandsüberwachung



Abb. 283
Bildschirmanzeige

 **Lesen und beachten Sie zuerst  und  auf Seite 235.**

In diesem Modus wird im Bildschirm der Bereich hinter dem Fahrzeug von oben angezeigt.

Fahrzeuge mit Anhängervorrichtung

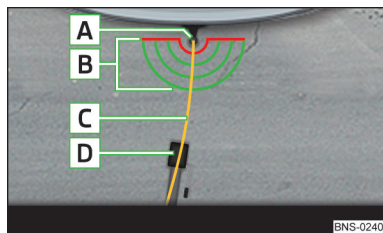
Ist Ihr Fahrzeug werkseitig mit einer Anhängervorrichtung ausgestattet, unterstützt dieser Modus den Fahrer beim Heranfahren des Fahrzeugs an eine Anhängerdeichsel.

Bildschirmanzeige » Abb. 283

- A** Kugelkopf der Anhängervorrichtung
- B** Linien für die Abstandseinschätzung (in einem Abstand von ungefähr 10 cm)
- C** Linie für das Heranfahren an eine Anhängerdeichsel
- D** Anhängerdeichsel

Die Linie **C** bewegt sich in Abhängigkeit vom Lenkeinschlag und zeigt die Fahrbahn an, auf der das Fahrzeug mit der aktuellen Lenkradstellung rückwärtsfahren würde.

Fahrzeuge ohne Anhängervorrichtung

Ist Ihr Fahrzeug werkseitig nicht mit einer Anhängervorrichtung ausgestattet, wird im Bildschirm in einem Abstand von ungefähr 40 cm hinter dem Fahrzeug eine rote Linie für die Überwachung des Abstands zu Hindernissen angezeigt.

Modus - Überwachung des Bereichs hinter dem Fahrzeug

 **Lesen und beachten Sie zuerst  und  auf Seite 235.**

In diesem Modus wird im Bildschirm der Bereich hinter dem Fahrzeug in der Bildschirmdarstellung angezeigt.

Der Modus ist für die gesamte Übersicht über die Situation hinter dem Fahrzeug geeignet.

Umgebungsansicht (Area View)

 **Einleitung zum Thema**

Die Umgebungsansicht (nachstehend nur System) unterstützt den Fahrer beim Einparken und Rangieren durch die Anzeige der Fahrzeugumgebung im Infotainmentbildschirm (nachstehend nur Bildschirm).

Die Fahrzeugumgebung wird von vier Kameras erfasst » **Abb. 284 auf Seite 240.**

Das System arbeitet im Zusammenwirken mit dem Einparkhilfesystem. Die Anzeige der beiden Systeme im Bildschirm erfolgt gleichzeitig.

Aus diesem Grund ist auch das Kapitel bezüglich der Einparkhilfe sorgfältig zu lesen und die darin aufgeführten Hinweise sind zu beachten. ▶

! ACHTUNG

- Die allgemeinen Hinweise bezüglich der Verwendung der Assistenzsysteme sind zu beachten » [Seite 223](#), *Allgemeine Hinweise*.
- Das System erkennt keine Hindernisse. Die Hilfsboxen und -linien werden vom System unabhängig von der Fahrzeugumgebung eingeblendet. Der Fahrer muss selbst einschätzen, ob das Fahrzeug in die ausgewählte Parklücke sicher einparken kann.
- Die Kameras dürfen nicht verschmutzt oder verdeckt sein, ansonsten kann die Systemfunktion erheblich beeinträchtigt sein - es besteht Unfallgefahr. Informationen zum Reinigen » [Seite 282](#).

! VORSICHT

- Das Kamerabild ist im Unterschied zur Augensicht verzerrt. Aus diesem Grund ist die Bildschirmanzeige nur bedingt geeignet, um den Abstand zu nachfolgenden Fahrzeugen zu schätzen.
- Objekte, die sich in unmittelbarer Nähe der Fahrzeugecken befinden, können außerhalb des Sichtfelds der Kameras liegen und deshalb möglicherweise nicht im Bildschirm angezeigt werden.
- Einige Gegenstände (z. B. schmale Säulen, Maschendrahtzäune, Gitter oder Fahrbahnunebenheiten) können in Bezug auf die Bildschirmauflösung möglicherweise nur unzureichend angezeigt werden.
- Bei einer Fahrzeugbeschädigung im Bereich einer der Kameras kann die jeweilige Kamera ggf. von der richtigen Stellung abkommen. In diesem Fall ist das System von einem Fachbetrieb überprüfen zu lassen.

! VORSICHT

- Die im Bildschirm angezeigten Objekte können näher oder weiter entfernt sein, als sie erscheinen. Das ist vor allem in den folgenden Fällen der Fall.
- Vorstehende Objekte (z. B. das Heck eines Lkws u. Ä.).
 - Fahren von einer waagerechten Fläche in eine Steigung oder ein Gefälle.
 - Fahren von einer Steigung oder einem Gefälle auf eine waagerechte Fläche.

Funktionsweise



Abb. 284 **Verbauorte der Kameras für die Umgebungserfassung**

📖 **Lesen und beachten Sie zuerst ! und ! auf Seite 240.**

Die Kameras für die Erfassung der Fahrzeugumgebung befinden sich vorn unterhalb des ŠKODA-Logos, in den beiden Außenspiegeln sowie im Griff der Gepäckraumklappe » [Abb. 284](#).

Das System kann den Fahrer beim Einparken und Rangieren unter den folgenden Bedingungen unterstützen.

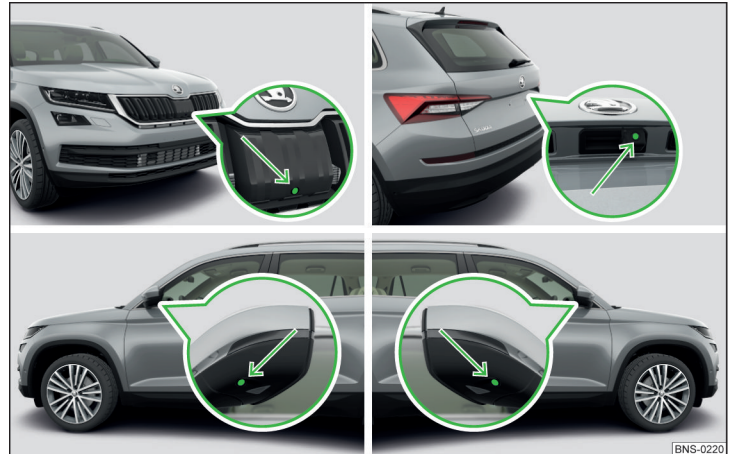
- ✓ Die Zündung ist eingeschaltet.
- ✓ Das System ist aktiviert.
- ✓ Alle Türen und die Gepäckraumklappe sind vollständig geschlossen.
- ✓ Die Fahrgeschwindigkeit ist niedriger als 15 km/h.
- ✓ Die von den Kameras erfassten Bereiche sind im Bildschirm deutlich zu erkennen.
- ✓ Der ausgewählte Einpark-/Rangierbereich ist gut übersichtlich und eben.

Aktivierung/Deaktivierung



Abb. 285
Taste für die Aktivierung/Deaktivierung

Lesen und beachten Sie zuerst **!** und **!** auf Seite 240.

Aktivierung

Das System wird durch das Drücken der Taste **P** » Abb. 285 oder beim Einlegen des Rückwärtsgangs aktiviert.

Bei der Aktivierung ertönt ein akustisches Signal und in der Taste leuchtet das Symbol **P** auf.

Bei der Aktivierung mittels der Taste wird im Bildschirm die Gesamtansicht » Abb. 286 auf Seite 241 - **A** angezeigt.

Bei der Aktivierung durch das Einlegen des Rückwärtsgangs wird im Bildschirm die Ansicht der Kamera hinten zusammen mit der Miniaturanzeige der Gesamtansicht » Abb. 286 auf Seite 241 - **B** angezeigt.

Deaktivierung

Das System wird deaktiviert, indem die Taste **P** gedrückt, die Zündung ausgeschaltet, der Wählhebel in den Modus **P** gestellt wird, oder bei der Vorwärtsfahrt mit einer Geschwindigkeit über 15 km/h (das Symbol **P** in der Taste erlischt).

Ansichten und Funktionsflächen



Abb. 286 Gesamtansicht / Ansicht der Kamera hinten mit Miniaturanzeige

Lesen und beachten Sie zuerst **!** und **!** auf Seite 240.

Das System zeigt die einzelne Ansicht eines Kamerabilds oder die Gesamtansicht aller Kamerabilder gleichzeitig an.

Die Auswahl des jeweiligen Kamerabilds erfolgt durch Bildschirmberührung im Bereich neben, vor oder hinter der Fahrzeugsilhouette » Abb. 286. Der ausgewählte Bereich wird im Bildschirm durch eine gelbe Umrahmung hervorgehoben » Abb. 286 - **B**.

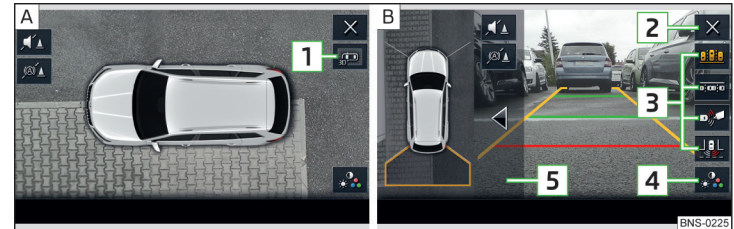
Funktionsflächen » Abb. 286

- 1 3D-Ansichten
 - A** Draufsicht
 - B** Ansicht von schräg oben
 - C** Ansicht von der Seite
 - D** Wechsel zur GesamtansichtDurch Wischen in die Pfeilrichtungen über den Bildschirm kann der Blickwinkel in den 3D-Ansichten auf die Fahrzeugumgebung verändert werden.
- 2 Verlassen der Anzeige der Umgebungsansicht
- 3 Anzeigemodi
- 4 Bildschirm Einstellungen - Helligkeit, Kontrast, Farbe
- 5 Miniaturanzeige der Gesamtansicht (Wechsel zur Gesamtansicht erfolgt im Bildschirm durch Berührung der Fahrzeugsilhouette)
 - ◀ / ▶ Aus-/Einschalten der Miniaturanzeige

! VORSICHT

Die Gesamtansicht dient nur zur Orientierung » Abb. 286. Zur besseren Übersicht über die Fahrzeugumgebung dienen weitere Ansichten der einzelnen Kameras.

Ansicht der Kamera hinten

📖 Lesen und beachten Sie zuerst ! und ! auf Seite 240.

Die Ansicht der Kamera hinten ist mit der des Rückfahrkamerasystems identisch » Seite 235.

Ansicht der Kamera vorn



Abb. 287
Bildschirmanzeige

📖 Lesen und beachten Sie zuerst ! und ! auf Seite 240.

Ansichtmodus der Kamera vorn » Abb. 287

- A** Querparken
 - ▶ Im Bildschirm wird der Bereich vor dem Fahrzeug zusammen mit Orientierungslinien angezeigt » Seite 237, Orientierungslinien und Fahrbahn
- B** Überwachung des Bereichs vor dem Fahrzeug » Abb. 287
 - ▶ Der Bereich vor dem Fahrzeug wird durch die blauen Orientierungslinien abgesteckt
- C** Draufsicht
 - ▶ Die rote Linie markiert den Abstand von etwa 40 cm zum Fahrzeug

Ansicht der seitlichen Kameras



Abb. 288
Bildschirmanzeige

📖 Lesen und beachten Sie zuerst ! und ! auf Seite 240.

Ansichtmodus der seitlichen Kameras » Abb. 288

- A** Linke Seite
- B** Rechte Seite
- C** Linke und rechte Seite

Die gelben Linien werden in einem Abstand von etwa 40 cm zum Fahrzeug einblendet.

Parklenkassistent

📖 Einleitung zum Thema

Der Parklenkassistent (nachstehend nur System) unterstützt den Fahrer beim Einparken in geeignete Längs- oder Querparklücken sowie beim Ausparken aus Längsparklücken.

Das System übernimmt **nur** die Lenkbewegungen beim Einparken oder Ausparken aus der Parklücke. Der Fahrer bedient das Brems-, Gas- bzw. Kupplungspedal sowie den Schalt-/Wählhebel.

Der Zustand, in dem das Lenkrad durch das System bedient wird, wird nachstehend als **Einparkvorgang** bezeichnet.

Der Parklenkassistent ist eine Erweiterung der Einparkhilfe » Seite 228 und arbeitet aufgrund der von den Ultraschallsensoren erfassten Angaben.

Aus diesem Grund ist auch das Kapitel bezüglich der Einparkhilfe sorgfältig zu lesen und die darin aufgeführten Sicherheitshinweise sind zu beachten. ▶

! ACHTUNG

- Die allgemeinen Hinweise bezüglich der Verwendung der Assistenzsysteme sind zu beachten » Seite 223, ! in Abschnitt *Einleitung zum Thema*.
- Während des Einparkvorgangs führt das System automatisch schnelle Lenkbewegungen aus. Dabei nicht zwischen die Lenkradspeichen greifen - es besteht Verletzungsgefahr!
- Während des Einparkvorgangs auf unbefestigtem oder rutschigem Untergrund (Kies, Schnee, Eis u. A.) kann von der berechneten Fahrbahn abgewichen werden. Deshalb ist in solchen Situationen auf die Verwendung des Systems zu verzichten.

! VORSICHT

Die korrekte Auswertung der Parklücke und der Einparkvorgang sind vom Umfang der Fahrzeugräder abhängig.

- Das System funktioniert nur dann richtig, wenn auf dem Fahrzeug Räder mit von ŠKODA AUTO zulässiger Größe montiert sind.
- Auf die Verwendung des Systems verzichten, wenn auf dem Fahrzeug Schneeketten oder ein Notrad montiert sind.
- Werden andere von ŠKODA AUTO zugelassene Räder montiert, dann kann die resultierende Position des Fahrzeugs in der Parklücke geringfügig abweichen. Das kann durch eine neue Einstellung des Systems in einem Fachbetrieb verhindert werden.

! VORSICHT

Wenn andere Fahrzeuge hinter oder auf dem Bordstein parken, kann das System Ihr Fahrzeug auch über den Bordstein hinweg oder auf diesen hinauf führen - es besteht die Gefahr einer Beschädigung der Räder. Ggf. rechtzeitig eingreifen.

i Hinweis

- Wir empfehlen, den Einparkvorgang bei einer Geschwindigkeit bis 5 km/h durchzuführen.
- Der Einparkvorgang kann jederzeit durch das Drücken der Taste **P** » Abb. 289 auf Seite 243 oder durch einen Lenkeingriff beendet werden.

Funktionsweise



Abb. 289
Systemtaste

📖 Lesen und beachten Sie zuerst ! und ! auf Seite 243.

Die Systemunterstützung erfolgt auf die folgende Weise.

- ▶ Während der Parklückensuche erfolgt eine Messung und Auswertung der Parklückengröße.
- ▶ Im Display des Kombi-Instruments (nachstehend nur im Display) werden geeignete Parklücken angezeigt und es wird ein Parkmodus empfohlen.
- ▶ Im Display werden Anweisungen und Informationen vor dem Start sowie während des Einparkvorgangs angezeigt.
- ▶ Aufgrund der berechneten Fahrbahn werden die Vorderräder während des Einparkvorgangs automatisch gedreht.

Bedingungen für die Systemfunktion

Das System kann nur dann eine Parklücke suchen, wenn die folgenden Bedingungen erfüllt sind.

- ✓ Das System ist aktiviert.
- ✓ Die Fahrgeschwindigkeit ist niedriger als 40 km/h (Längsparken).
- ✓ Die Fahrgeschwindigkeit ist niedriger als 20 km/h (Querparken).
- ✓ Der Abstand zu einer Reihe geparkter Fahrzeuge beträgt ungefähr 0,5-1,5 m.
- ✓ Die ASR ist aktiviert » Seite 224.

Das System kann nur dann einen Einparkvorgang durchführen, wenn die folgenden Bedingungen erfüllt sind.

- ✓ Die Fahrgeschwindigkeit ist niedriger als 7 km/h.
- ✓ Der Einparkvorgang dauert weniger als 6 Minuten.
- ✓ Es erfolgt kein Fahrereingriff in den automatischen Lenkvorgang.
- ✓ Die ASR ist aktiviert » Seite 224.

- ✓ Es erfolgt kein Eingriff der ASR.
- ✓ An der Anhängersteckdose ist kein Anhänger oder kein anderes Zubehör angeschlossen.

Aktivierung/Deaktivierung

Das System kann durch das Drücken der Taste **P** aktiviert/deaktiviert werden » [Abb. 289](#).

Bei aktiviertem System leuchtet in der Taste das Symbol **P**.

Parklücke suchen

Lesen und beachten Sie zuerst **!** und **!** auf Seite 243.

Das System sucht eine Parklücke in einer Reihe parallel und quer geparkter Fahrzeuge auf der Beifahrer- oder Fahrerseite.

Vorgang bei der Parklückensuche

- › Langsam an einer Reihe geparkter Fahrzeuge vorbeifahren.
- › Das System mit der Taste **P** aktivieren » [Abb. 289](#) auf Seite 243.

Das System sucht automatisch nach einer Parklücke auf der Beifahrerseite.

Findet das System eine Parklücke, dann wird im Display der empfohlene Parkmodus angezeigt » [Abb. 291](#) auf Seite 245 - **A** oder » [Abb. 292](#) auf Seite 245 - **A**.

Den Blinker für die Fahrerseite betätigen, wenn man auf dieser Straßenseite nach einer Parklücke suchen möchte. Die Displayanzeige ändert sich und das System sucht nach einer Parklücke auf der Fahrerseite.

i Hinweis

Wird während der Parklückensuche im Display das Symbol **⊖** (km/h) angezeigt, dann ist die Fahrgeschwindigkeit unter 40 km/h (Längsparken) bzw. unter 20 km/h (Querparken) zu verringern.

Parkmodus wechseln



Abb. 290 Menü mit den Parkmodi: Displayanzeige

Lesen und beachten Sie zuerst **!** und **!** auf Seite 243.

Während der Parklückensuche und vor dem Start des Einparkvorgangs kann im Display ein Menü mit einem weiteren geeigneten Parkmodus angezeigt werden.

Parkmodi » [Abb. 290](#)

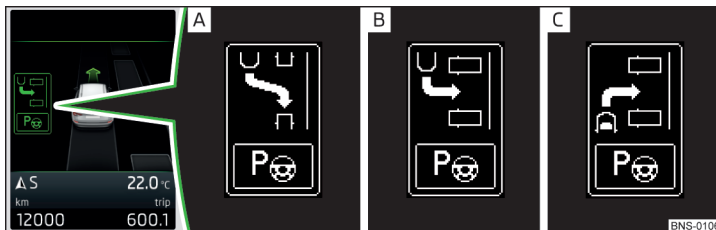
- A** In eine Längsparklücke rückwärts einparken
- B** In eine Querparklücke rückwärts einparken
- C** In eine Querparklücke vorwärts einparken

Der Parkmodus kann gewechselt werden, indem die Taste **P** » [Abb. 289](#) auf Seite 243 gedrückt wird.

Nach dem Durchschalten aller angebotenen Parkmodi erfolgt bei erneutem Drücken der Taste **P** die Systemdeaktivierung.

Möchte man zum ursprünglich empfohlenen Parkmodus zurückkehren, dann ist die Taste **P** erneut zu drücken.

Einparken



Abb. 291 In eine Längsparklücke einparken: Displayanzeige



Abb. 292 In eine Querparklücke einparken: Displayanzeige

📖 **Lesen und beachten Sie zuerst ! und ! auf Seite 243.**

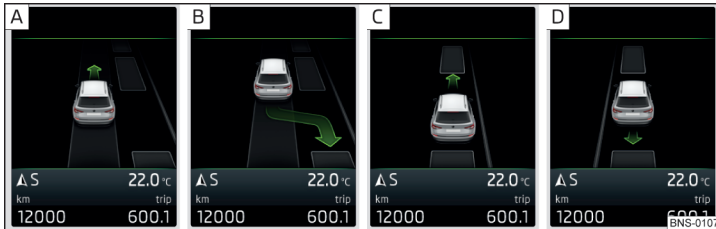
Das System unterstützt den Fahrer beim Rückwärtseinparken in die gefundene Parklücke in einer Reihe längs oder quer geparkter Fahrzeuge.

Displayanzeige » Abb. 291 oder » Abb. 292

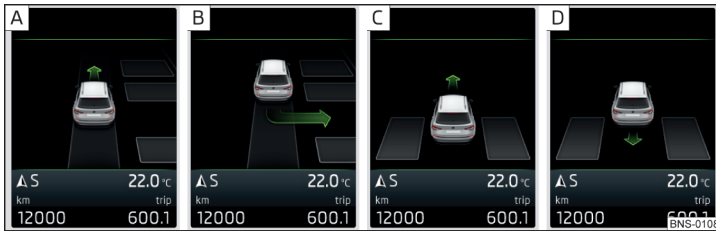
- A** Parklücke erkannt mit dem Hinweis weiter vorzufahren
- B** Parklücke erkannt mit dem Hinweis rückwärtszufahren
- C** Hinweis in der Parklücke vorzufahren
- D** Hinweis in der Parklücke rückwärtszufahren

Vorgang beim Rückwärtseinparken

Die gefundene Parklücke wird im Display angezeigt » Abb. 291 - **A** oder » Abb. 292 - **A**.

- Weiter vorfahren, bis im Display die Anzeige - **B** erscheint.
- Anhalten und sicherstellen, dass sich das Fahrzeug bis zum Start des Einparkvorgangs nicht mehr vorwärts bewegt.
- Den Rückwärtsgang einlegen bzw. den Wählhebel in Stellung **R** stellen.
- Sobald im Display folgende Meldung angezeigt wird: **Lenkegriff aktiv. Umfeld beachten!**, das Lenkrad loslassen, die Lenkung wird vom System übernommen.
- Das direkte Fahrzeugumfeld beachten und vorsichtig rückwärtsfahren.

Bei Bedarf kann der Einparkvorgang mit weiteren Schritten fortgesetzt werden.

- Wenn im Display der Pfeil nach vorn blinkt - **C**, dann den 1. Gang einlegen bzw. den Wählhebel in Stellung **D/S** stellen.

Im Display wird das Symbol  (Bremspedal) angezeigt.

- Das Bremspedal durchtreten und warten, bis sich das Lenkrad automatisch in die erforderliche Stellung dreht, das Symbol  erlischt.
- Vorsichtig vorfahren.
- Wenn im Display der Pfeil nach hinten blinkt - **D**, dann erneut den Rückwärtsgang einlegen bzw. den Wählhebel in Stellung **R** stellen.

Im Display wird das Symbol  (Bremspedal) angezeigt.

- Das Bremspedal durchtreten und warten, bis sich das Lenkrad automatisch in die erforderliche Stellung dreht, das Symbol  erlischt.
- Vorsichtig rückwärtsfahren.

Diese Schritte können sich mehrmals hintereinander wiederholen.

Sobald der Einparkvorgang beendet ist, ertönt ein akustisches Signal und im Display wird die entsprechende Meldung angezeigt.

Vorwärts einparken



Abb. 293
In eine Querparklücke vorwärts einparken: Display-
anzeige

📖 Lesen und beachten Sie zuerst **!** und **!** auf Seite 243.

Das System unterstützt den Fahrer beim Vorwärtseinparken in die gefundene Parklücke in einer Reihe quer geparkter Fahrzeuge.

Sobald das System eine Parklücke findet, dann mit der Taste **P** » Abb. 289 auf Seite 243 den Parkmodus vorwärts » Abb. 290 auf Seite 244 - **C** auswählen. Im Display wird Folgendes angezeigt » Abb. 293.

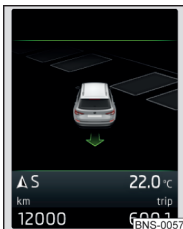
Der weitere Vorgang erfolgt analog dem beim Rückwärtseinparken.

› Den im Display angezeigten Systemanweisungen folgen.

Sobald der Einparkvorgang beendet ist, ertönt ein akustisches Signal und im Display wird die entsprechende Meldung angezeigt.

Die Systemaktivierung ist mittels der Taste **P** auch dann möglich, wenn das Fahrzeug bereits teilweise in eine geeignete Parklücke bewegt wurde.

Aus einer parallel zur Fahrbahn stehenden Parklücke ausparken

📖 Lesen und beachten Sie zuerst **!** und **!** auf Seite 243.

Das System unterstützt den Fahrer beim Ausparken aus einer Längsparklücke.

Ausparkvorgang

› Die Taste **P** » Abb. 289 auf Seite 243 drücken.

Im Display erscheint die Meldung: **Park Assist: Blinker setzen und Rückwärtsgang einlegen!**

› Den Blinker für die Fahrbahnseite betätigen, auf der aus der Parklücke herausgefahren werden soll.

› Den Rückwärtsgang einlegen bzw. den Wählhebel in Stellung **R** stellen.

Der weitere Vorgang erfolgt analog dem beim Rückwärtseinparken.

› Den im Display angezeigten Systemanweisungen folgen.

Sobald der Einparkvorgang beendet ist, ertönt ein akustisches Signal und im Display wird die entsprechende Meldung angezeigt.

Wenn die Parklücke zu klein ist, dann ist ein Ausparkvorgang mittels des Systems nicht möglich. Im Display des Kombi-Instruments wird eine entsprechende Meldung angezeigt.

Automatische Bremsunterstützung

📖 Lesen und beachten Sie zuerst **!** und **!** auf Seite 243.

Automatische Bremsunterstützung bei Geschwindigkeitsüberschreitung

Wird während des Einparkvorgangs eine Geschwindigkeit von 7 km/h zum ersten Mal überschritten, dann wird die Geschwindigkeit durch das System automatisch unter 7 km/h verringert. Dadurch wird ein Abbruch des Einparkvorgangs vermieden.

Automatische Notbremsung

Erkennt das System während des Einparkvorgangs eine Aufprallgefahr, dann erfolgt eine automatische Notbremsung, um die Aufprallfolgen zu mindern.

Der Einparkvorgang wird durch die Notbremsung abgebrochen.

! VORSICHT

Die automatische Notbremsung wird durch das System nicht ausgelöst, wenn der Einparkvorgang z. B. aufgrund der zweiten Geschwindigkeitsüberschreitung von 7 km/h abgebrochen wurde!

Funktionsstörungen

📖 Lesen und beachten Sie zuerst **!** und **!** auf Seite 243.

Ist das System aus einem unbekanntem Grund nicht verfügbar, wird im Display des Kombi-Instruments die entsprechende Meldung angezeigt.

System nicht verfügbar

Ist das System nicht verfügbar, weil am Fahrzeug eine Störung vorliegt, erscheint eine Meldung bezüglich der Unverfügbarkeit. Die Hilfe eines Fachbetriebs in Anspruch nehmen. ▶

Systemstörung

Bei einer Systemstörung erscheint eine Fehlermeldung. Die Hilfe eines Fachbetriebs in Anspruch nehmen.

Anhängerrangierassistent (Trailer Assist)

Einleitung zum Thema

Der Anhängerrangierassistent (nachstehend nur System) unterstützt den Fahrer beim Rückwärtsfahren und Rangieren mit einem Anhänger.

Das System übernimmt während des Rangiervorgangs **lediglich** die Lenkbewegung. Der Fahrer bedient das Brems-, Gas- bzw. Kupplungspedal sowie den Schalt-/Wählhebel.

Der Zustand, in dem das Lenkrad durch das System bedient wird, wird nachstehend als **Einparkvorgang** bezeichnet.

! ACHTUNG

- Die allgemeinen Hinweise bezüglich der Verwendung der Assistenzsysteme sind zu beachten » Seite 223, ! in Abschnitt *Einleitung zum Thema*.
- Das System orientiert sich nicht an der Fahrzeugumgebung, es findet keine Hinderniserkennung statt.
- Während des Rangiervorgangs immer die Bewegung des Anhängers beobachten und ggf. den Rangiervorgang selbstständig abbrechen, um Unfälle oder Schäden am Fahrzeug sowie am Anhänger zu vermeiden.
- Während des Einparkvorgangs führt das System automatisch schnelle Lenkbewegungen aus. Dabei nicht zwischen die Lenkradspeichen greifen – es besteht Verletzungsgefahr!
- Während des Einparkvorgangs auf unbefestigtem oder rutschigem Untergrund (Kies, Schnee, Eis u. Ä.) kann von der berechneten Fahrbahn abgewichen werden. Deshalb das System in solchen Situationen äußerst vorsichtig verwenden.

! VORSICHT

- Aufgrund des Knickwinkels der Deichsel wird die Anhängerposition von der Kamera hinten ausgewertet und die Lenkbewegung vom System ausgeführt. Aus diesem Grund darf die Deichsel nicht durch äußere Einflüsse verdeckt sein.
- Die Kameralinse hinten darf nicht verschmutzt sein, ansonsten kann das System nicht verfügbar oder die Systemfunktion erheblich beeinträchtigt sein.

i Hinweis

- Wir empfehlen, den Einparkvorgang bei einer Geschwindigkeit bis 5 km/h durchzuführen.
- Der Einparkvorgang kann jederzeit durch das Drücken der Taste **P** » Abb. 294 auf Seite 247 oder durch einen Lenkeingriff beendet werden.
- Die korrekte Systemfunktion ist nur dann sichergestellt, wenn ein ein- oder zweiachsiger Anhänger ohne gelenkte Achse angekuppelt ist.

Funktionsweise



Abb. 294
Systemtaste

! Lesen und beachten Sie zuerst ! und ! auf Seite 247.

Die Anhängerposition wird vom System anhand der Angaben der Kamera hinten erkannt. Mittels Lenkbewegungen wird der Anhänger in die vom Fahrer eingestellte Richtung gelenkt.

Bedingungen für die Systemfunktion

- ✓ Der Motor läuft.
- ✓ Das System ist aktiviert.
- ✓ Die ASR ist aktiviert.
- ✓ Die Fahrertür und die Gepäckraumklappe sind vollständig geschlossen.
- ✓ Der Anhänger ist an der Anhängersteckdose angeschlossen.
- ✓ Der Anhänger schert nicht zu weit aus.

Ermittlung der Deichsellänge

Damit dem Fahrer die größtmöglichen Einstellwinkel bezüglich der Zielposition des Anhängers zur Auswahl stehen, muss das System die Deichsellänge kennen.

Zur Ermittlung der Deichsellänge benötigt das System einige Abbiegevorgänge oder Kurvenfahrten mit angekuppeltem Anhänger. ▶

Das Rangierwinkelausmaß wird im Display **5** angezeigt » **Abb. 295** auf Seite 248.

Aktivierung/Deaktivierung

Lesen und beachten Sie zuerst **!** und **!** auf Seite 247.

Das System wird **aktiviert**, indem der Rückwärtsgang eingelegt und die Taste **P** gedrückt wird » **Abb. 294** auf Seite 247.

Bei aktiviertem System leuchtet in der Taste das Symbol **P**.

Die **Deaktivierung** des Systems erfolgt durch Drücken der Taste **P** (das Symbol **P** in der Taste erlischt).

Anhänger rangieren



Abb. 295 Display des Kombi-Instruments: Anhänger rangieren

Lesen und beachten Sie zuerst **!** und **!** auf Seite 247.

Anhängerrangiervorgang

- › Den Rückwärtsgang einlegen bzw. den Wählhebel in Stellung **R** stellen.
- › Sicherstellen, dass sich das Gespann im Stillstand befindet.
- › Das Lenkrad loslassen und die Taste **P** drücken.

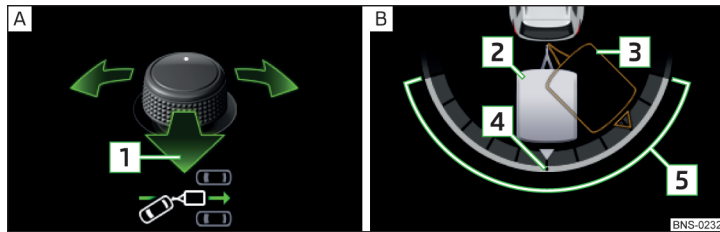
Die Lenkung wird vom System übernommen.

Im Display wird das Symbol des Stellknopfes für die Außenspiegel dargestellt » **Abb. 295** - **A**.

- › Den Stellknopf für die Außenspiegel » **Seite 80**, *Außenspiegel* nach links oder rechts entsprechend der gewünschten Anhängerfahrtrichtung kippen.

Im Display wird die Silhouette des Fahrzeughecks mit dem Anhänger in der Draufsicht dargestellt » **Abb. 295** - **B**.

Die Istposition des Anhängers wird durch die Silhouette **2** dargestellt.

Die Zielposition des Anhängers wird durch die Kontrur **3** dargestellt.

- › Den Stellknopf für die Außenspiegel kippen, um die Kontur **3** in die Zielposition einzustellen.
- › Das direkte Fahrzeugumfeld beachten und vorsichtig rückwärtsfahren.

Der eingestellte Knickwinkel kann während der Rückwärtsfahrt weiter korrigiert werden, indem der Stellknopf für die Außenspiegel gekippt wird.

- › Das Gespann in der gewünschten Position stoppen.

Wird ein Vorwärtsgang eingelegt bzw. der Modus **D/S** eingestellt, dann erfolgt die Deaktivierung des Systems.

Zur Ausrichtung des Gespanns (Anhänger und Fahrzeug in einer Linie) den Stellknopf für die Außenspiegel in Pfeilrichtung **1** kippen » **Abb. 295**. Die Anhängerkontur **3** schwenkt in die Stellung **4**.

- › Vorsichtig rückwärts- und vorwärtsfahren, bis die gewünschte Position des Gespanns erreicht ist.

i Hinweis

Während das System aktiv ist, können die Außenspiegelflächen nicht eingestellt werden.

Automatischer Bremsengriff

Lesen und beachten Sie zuerst **!** und **!** auf Seite 247.

In den folgenden Situationen erfolgt die Deaktivierung des Systems sowie ein automatischer Bremsengriff.

- ▶ Wenn während des Rangiervorgangs die Taste **P** gedrückt, die Fahrertür geöffnet oder ins Lenkrad gegriffen wird.
- ▶ Wenn der Winkel zwischen Fahrzeug und Anhänger während des Rangiervorgangs vom System als zu groß ausgewertet wird.
- ▶ Wenn eine bestimmte Geschwindigkeit während des Rangiervorgangs, aufgrund des aktuellen Winkels zwischen Fahrzeug und Anhänger, vom System als zu hoch ausgewertet wird und wenn eine Reaktion des Fahrers auf den warnenden Bremsengriff ausbleibt.

Geschwindigkeitsregelanlage

Einleitung zum Thema

Die Geschwindigkeitsregelanlage (GRA) hält die eingestellte Geschwindigkeit, ohne dass das Gaspedal betätigt werden muss. Der Zustand, wo die GRA die Geschwindigkeit hält, wird nachstehend als **Regelung** bezeichnet.

! ACHTUNG

- Die allgemeinen Hinweise bezüglich der Verwendung der Assistenzsysteme sind zu beachten » Seite 223, ! in Abschnitt *Einleitung zum Thema*.
- Nach dem Betätigen des Kupplungspedals erfolgt keine Unterbrechung der Regelung! Wenn z. B. ein anderer Gang eingelegt und das Kupplungspedal losgelassen wird, wird die Regelung fortgesetzt.

Funktionsweise



Abb. 296 MAXI DOT-Display (monochromatisch): Beispiele für Zustandsanzeigen der GRA



Abb. 297 Segmentdisplay: Beispiele für Zustandsanzeigen der GRA

! Lesen und beachten Sie zuerst ! auf Seite 249.

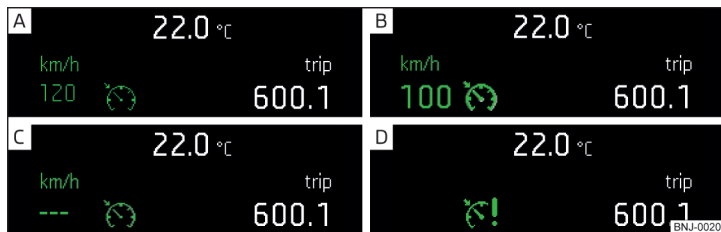
Zustandsanzeigen der GRA » Abb. 296, » Abb. 297

- A Geschwindigkeit eingestellt, Regelung inaktiv (im farbigen Display sind die Ziffern der Geschwindigkeitsangabe grau dargestellt).
- B Regelung aktiv (im farbigen Display sind die Ziffern der Geschwindigkeitsangabe hervorgehoben dargestellt).
- C Keine Geschwindigkeit eingestellt.
- D Systemfehler - die Hilfe eines Fachbetriebs in Anspruch nehmen.

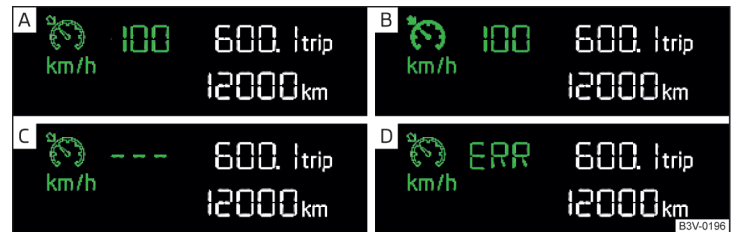
Grundbedingungen für den Start der Regelung

- ✓ Die GRA ist aktiviert.
- ✓ Bei Fahrzeugen mit **Schaltgetriebe** ist der zweite Gang oder ein höherer Gang eingelegt.
- ✓ Bei Fahrzeugen mit **Automatikgetriebe** befindet sich der Wählhebel in der Stellung **D/S** oder in der Tiptronic-Stellung.
- ✓ Die aktuelle Geschwindigkeit ist höher als 20 km/h.

Das erfolgt jedoch nur in dem Umfang, wie es die Motorleistung oder die Motorbremswirkung zulässt.

! ACHTUNG

Wenn die Motorleistung oder die Motorbremswirkung nicht ausreichend ist, die eingestellte Geschwindigkeit zu halten, dann ist die Bedienung des Gas- und Bremspedals zu übernehmen!

Bedienungsbeschreibung



Abb. 298
Bedienelemente der Geschwindigkeitsregelanlage

Lesen und beachten Sie zuerst **!** auf Seite 249.

Übersicht der Bedienelemente der GRA » Abb. 298

- A** ON GRA aktivieren (Regelung inaktiv)
- CANCEL** Regelung unterbrechen (gedeferte Stellung)
- OFF** GRA deaktivieren (eingestellte Geschwindigkeit löschen)
- B** RES/+ Regelung wieder aufnehmen^{a)} / Geschwindigkeit erhöhen
- C** SET/- Regelung starten / Geschwindigkeit verringern
- D** Zwischen GRA und Geschwindigkeitsbegrenzer umschalten » Seite 250

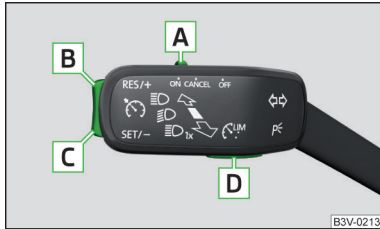
^{a)} Ist keine Geschwindigkeit eingestellt, dann wird die aktuelle Geschwindigkeit übernommen.

Nach dem Start der Regelung regelt die GRA das Fahrzeug auf die aktuelle Geschwindigkeit, im Kombi-Instrument leuchtet die Kontrollleuchte auf.

Die **automatische Regelungsunterbrechung** erfolgt, wenn eines der folgenden Ereignisse vorliegt.

- ▶ Das Bremspedal wird betätigt.
- ▶ Durch den Eingriff eines der bremsunterstützenden Assistenzsysteme (z. B. ESC).
- ▶ Durch das Drücken der Taste **D** » Abb. 298.
- ▶ Durch eine Airbagauslösung.

! ACHTUNG

- Um ein unbeabsichtigtes Einschalten der Geschwindigkeitsregelanlage zu verhindern, ist die Anlage nach Benutzung immer zu deaktivieren.
- Die Regelung nicht wieder aufnehmen, wenn die eingestellte Geschwindigkeit für die bestehenden Verkehrsverhältnisse zu hoch ist.

i Hinweis

- Während der Regelung kann die Geschwindigkeit durch das Betätigen des Gaspedals erhöht werden. Nach dem Loslassen des Gaspedals sinkt die Geschwindigkeit auf den zuvor gespeicherten Wert.
- Durch das Drücken der Taste **D** » Abb. 298 während der Regelung wird diese abgebrochen und es wird der Geschwindigkeitsbegrenzer aktiviert.

Geschwindigkeitsbegrenzer

Einleitung zum Thema

Der Geschwindigkeitsbegrenzer schränkt die maximale Fahrgeschwindigkeit auf das eingestellte Geschwindigkeitslimit ein.

Das Geschwindigkeitslimit kann nur überschritten werden, indem das Gaspedal vollständig durchgetreten wird.

Der Zustand, in dem der Geschwindigkeitsbegrenzer eine mögliche Überschreitung des eingestellten Geschwindigkeitslimits verhindert, wird nachstehend als **Regelung** bezeichnet.

! ACHTUNG

Die allgemeinen Hinweise bezüglich der Verwendung der Assistenzsysteme sind zu beachten » Seite 223, **!** in Abschnitt *Einleitung zum Thema*.

Funktionsweise



Abb. 299 MAXI DOT-Display (monochromatisch): Beispiele für Zustandssanzeigen des Geschwindigkeitsbegrenzers



Abb. 300 Segmentdisplay: Beispiele für Zustandsanzeigen des Geschwindigkeitsbegrenzers

Lesen und beachten Sie zuerst **I** auf Seite 250.

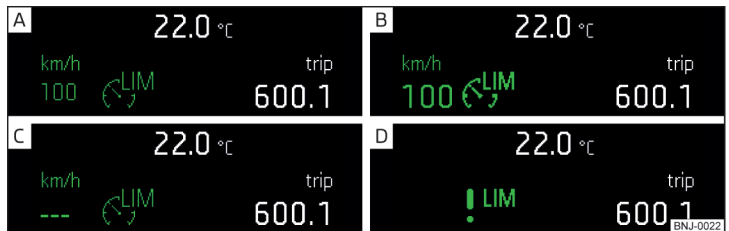
Zustandsanzeigen des Geschwindigkeitsbegrenzers » Abb. 299, » Abb. 300

- A** Geschwindigkeitslimit eingestellt, Regelung inaktiv (im farbigen Display sind die Ziffern der Geschwindigkeitsangabe grau dargestellt).
- B** Regelung aktiv (im farbigen Display sind die Ziffern der Geschwindigkeitsangabe hervorgehoben dargestellt).
- C** Kein Geschwindigkeitslimit eingestellt.
- D** Systemfehler - die Hilfe eines Fachbetriebs in Anspruch nehmen.

Grundbedingungen für den Start der Regelung

- ✓ Der Geschwindigkeitsbegrenzer ist aktiviert.
- ✓ Die aktuelle Geschwindigkeit ist höher als 30 km/h.

Beim Start der Regelung wird die aktuelle Geschwindigkeit als Geschwindigkeitslimit eingestellt, im Kombi-Instrument leuchtet die Kontrollleuchte  auf.

Überschreitung des Geschwindigkeitslimits während der Regelung

Falls während der Regelung eine Überschreitung des Geschwindigkeitslimits erforderlich ist (bspw. beim Überholen), dann ist das Gaspedal vollständig durchzutreten.

Bei Überschreitung des Geschwindigkeitslimits (bspw. beim Bergabfahren) ertönt ein akustisches Signal und die Kontrollleuchte  im Kombi-Instrument blinkt.

Die Regelung wird wieder aufgenommen, sobald die Geschwindigkeit unter das eingestellte Limit gesunken ist.

Bedienungsbeschreibung - Variante ohne GRA



Abb. 301
Bedienelemente des Geschwindigkeitsbegrenzers (Variante ohne GRA)

Lesen und beachten Sie zuerst **I** auf Seite 250.

Übersicht der Bedienelemente des Geschwindigkeitsbegrenzers

» Abb. 301

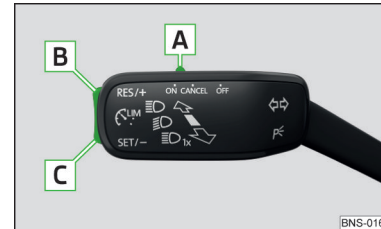
- A ON** Geschwindigkeitsbegrenzer aktivieren
- CANCEL** Regelung unterbrechen (gefederte Stellung)
- OFF** Geschwindigkeitsbegrenzer deaktivieren (eingestelltes Limit löschen)
- B RES/+** Regelung wieder aufnehmen^{a)} / Geschwindigkeitslimit erhöhen - Drücken (in Sprüngen von 1 km/h), Halten (in Sprüngen von 10 km/h)
- C SET/-** Regelung starten / Geschwindigkeitslimit verringern - Drücken (in Sprüngen von 1 km/h), Halten (in Sprüngen von 10 km/h)

^{a)} Ist kein Geschwindigkeitslimit eingestellt, dann wird die aktuelle Geschwindigkeit als Geschwindigkeitslimit eingestellt.

Bedienungsbeschreibung - Variante mit GRA



Abb. 302
Bedienelemente des Geschwindigkeitsbegrenzers (Variante mit GRA)

📖 Lesen und beachten Sie zuerst **!** auf Seite 250.

Übersicht der Bedienelemente des Geschwindigkeitsbegrenzers

» Abb. 302

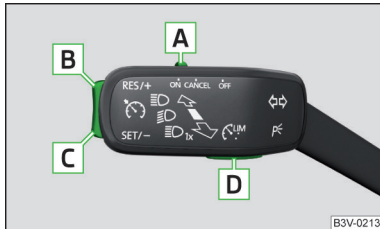
- A** ON GRA aktivieren (erforderliche Bedingung für die anschließende Aktivierung des Geschwindigkeitsbegrenzers)
Für die **Aktivierung des Geschwindigkeitsbegrenzers** den Schalter in Stellung **ON** einstellen und anschließend die Taste **D** betätigen.
- CANCEL** Regelung unterbrechen (gefederte Stellung)
- OFF** Geschwindigkeitsbegrenzer deaktivieren (eingestelltes Limit löschen)
- B** RES/+ Regelung wieder aufnehmen^{a)} / Geschwindigkeitslimit erhöhen - Drücken (in Sprüngen von 1 km/h), Halten (in Sprüngen von 10 km/h)
- C** SET/- Regelung starten / Geschwindigkeitslimit verringern - Drücken (in Sprüngen von 1 km/h), Halten (in Sprüngen von 10 km/h)
- D** Zwischen GRA und Geschwindigkeitsbegrenzer umschalten

^{a)} Ist kein Geschwindigkeitslimit eingestellt, dann wird die aktuelle Geschwindigkeit als Geschwindigkeitslimit eingestellt.

i Hinweis

Durch das Betätigen der Taste **D** » Abb. 302 während der Regelung wird diese abgebrochen und es wird die GRA aktiviert.

Bedienungsbeschreibung - Variante mit ACC



Abb. 303 Bedienelemente des Geschwindigkeitsbegrenzers (Variante mit ACC)

📖 Lesen und beachten Sie zuerst **!** auf Seite 250.

Übersicht der Bedienelemente des Geschwindigkeitsbegrenzers

» Abb. 303

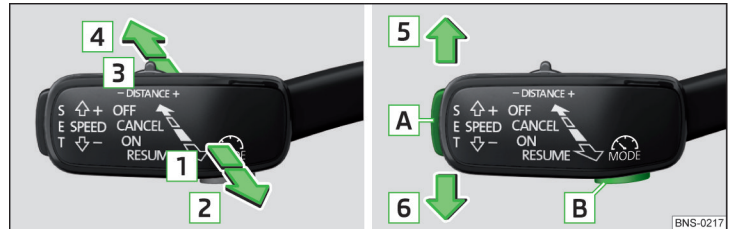
- 1** ON ACC aktivieren (erforderliche Bedingung für die anschließende Aktivierung des Geschwindigkeitsbegrenzers)
Für die **Aktivierung des Geschwindigkeitsbegrenzers** den Hebel in Stellung **ON** einstellen und anschließend die Taste **B** betätigen.
- 2** RESUME Regelung wieder aufnehmen^{a)} / Geschwindigkeitslimit in Sprüngen von 1 km/h erhöhen (gefederte Stellung)
- 3** CANCEL Regelung unterbrechen (gefederte Stellung)
- 4** OFF Geschwindigkeitsbegrenzer deaktivieren (eingestelltes Limit löschen)
- 5** SPEED + Geschwindigkeitslimit in Sprüngen von 10 km/h erhöhen
- 6** SPEED - Geschwindigkeitslimit in Sprüngen von 10 km/h verringern
- A** SET Regelung starten / Geschwindigkeitslimit in Sprüngen von 1 km/h verringern
- B** MODE Zwischen ACC und Geschwindigkeitsbegrenzer umschalten

^{a)} Ist kein Geschwindigkeitslimit eingestellt, dann wird die aktuelle Geschwindigkeit als Geschwindigkeitslimit eingestellt.

Automatische Distanzregelung (ACC)

Einleitung zum Thema

Die automatische Distanzregelung (nachstehend nur ACC) hält die eingestellte Geschwindigkeit bzw. den Abstand zu vorausfahrenden Fahrzeugen, ohne dass das Gas- oder Bremspedal betätigt werden muss.

Der Bereich vor dem Fahrzeug sowie der Abstand zu vorausfahrenden Fahrzeugen wird durch einen Radarsensor überwacht » [Seite 223](#).

Der Zustand, wo die ACC die Geschwindigkeit bzw. den Abstand hält, wird nachstehend als **Regelung** bezeichnet.

! ACHTUNG

- Die allgemeinen Hinweise bezüglich der Verwendung der Assistenzsysteme sind zu beachten » [Seite 223](#), **!** in Abschnitt *Einleitung zum Thema*.
- Der Fahrer muss stets bereit sein, die Bedienung des Gas- und Bremspedals zu übernehmen.
- Die ACC reagiert bei Annäherung an ein stehendes Hindernis (z. B. Stauende, Pannenfahrzeug oder vor einer Ampel wartendes Fahrzeug) nicht.
- Die ACC reagiert nicht auf querende oder entgegenkommende Objekte.
- Wenn die Verzögerung der ACC nicht ausreicht, das Fahrzeug sofort mit der Fußbremse abbremsen.

! ACHTUNG

Die ACC aus Sicherheitsgründen nicht in den folgenden Fällen verwenden.



- Beim Befahren von Abbiegespuren, Autobahnausfahrten oder in Baustellen, um ein unerwünschtes Beschleunigen auf die gespeicherte Geschwindigkeit zu vermeiden.
- Schlechte Sichtverhältnisse (z. B. Nebel, Platzregen, dichter Schneefall).
- Schlechter Fahrbahnzustand (z. B. Glatteis, rutschige Fahrbahn, Kies, unbefestigte Straße).
- Fahrt in „scharfen“ Kurven oder in starkem Gefälle/bei starker Steigung.
- Bei der Fahrt durch Orte, an den sich Metallobjekte (z. B. Metallhallen, Bahngleise u. Ä.) befinden.
- Bei der Fahrt durch sehr gegliederte abgeschlossene Räume (z. B. Großraumgaragen, Autofahren, Tunnel u. Ä.).

i Hinweis

- Die ACC ist vor allem für den Gebrauch auf Autobahnen vorgesehen.
- Die ACC verringert die Geschwindigkeit mittels einer automatischen Gaswegnahme bzw. eines Bremsengriffs. Wenn gerade eine automatische Geschwindigkeitsverringerung mittels der Bremse erfolgt, dann leuchtet das Bremslicht.
- Beim Ausfall mehr als einer Bremsleuchte am Fahrzeug oder am verbundenen Anhänger ist die ACC nicht verfügbar.
- Die Regelung bricht beim Eingriff eines der bremsunterstützenden Assistenzsysteme (z. B. ESC) oder beim Überschreiten der höchstzulässigen Motordrehzahl automatisch ab.

Einstellungen im Infotainment

📖 **Lesen und beachten Sie zuerst **!** auf Seite 253.**

- Die Taste  drücken, dann die Funktionsfläche  → **Fahrerassistenz** antippen.
- **ACC (Automatische Distanzregelung)** - Einstellung der automatischen Distanzregelung
 - **Fahrprogramm:** - Einstellung der Fahrzeugbeschleunigung bei eingeschalteter automatischer Distanzregelung¹⁾
 - **Zuletzt gewählter Abstand** - Ein-/Ausschalten der zuletzt gewählten Abstandsstufe
 - **Entfernung:** - Einstellung der Abstandsüberwachung zu vorausfahrenden Fahrzeugen

¹⁾ Bei Fahrzeugen mit der Auswahl des Fahrmodus erfolgt diese Einstellung wie folgt » [Seite 261](#).



Abb. 304 Display des Kombi-Instruments: Beispiele für ACC-Anzeigen



Abb. 305 Display des Kombi-Instruments: Beispiele für Zustandsanzeigen der ACC

📖 **Lesen und beachten Sie zuerst** ! auf Seite 253.

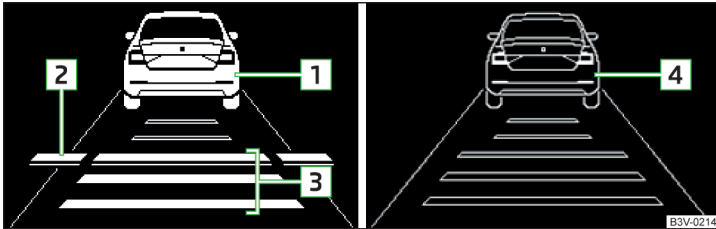
Die ACC ermöglicht es, eine Geschwindigkeit von 30-160 bzw. 210 km/h (ausstattungsabhängig) sowie den Abstand zu vorausfahrenden Fahrzeugen im Bereich von einem sehr kurzen bis zu einem sehr langen Abstand einzustellen.

Die ACC passt die eingestellte Geschwindigkeit an das erkannte vorausfahrende Fahrzeug an und hält dazu den gewählten Abstand.

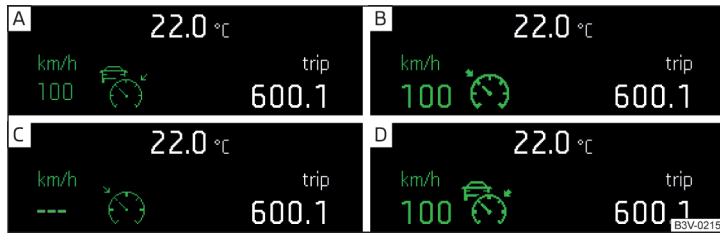
Die ACC kann mithilfe des Radarsensors ein vorausfahrendes Fahrzeug bis zu einem Abstand von 150 m erkennen.

ACC-Anzeigen » Abb. 304

- 1 Fahrzeug erkannt (Regelung aktiv)
- 2 Linie, welche die Verschiebung des Abstands beim Einstellen kennzeichnet » Seite 256, Abstandsstufe einstellen
- 3 Eingestellter Abstand zum vorausfahrenden Fahrzeug
- 4 Fahrzeug erkannt (Regelung inaktiv)

Zustandsanzeigen der ACC » Abb. 305

- A Regelung inaktiv (im farbigen Display sind die Ziffern der Geschwindigkeitsangabe grau dargestellt).
- B Regelung aktiv - kein Fahrzeug erkannt (im farbigen Display sind die Ziffern der Geschwindigkeitsangabe hervorgehoben dargestellt).
- C Regelung inaktiv - keine Geschwindigkeit gespeichert.
- D Regelung aktiv - Fahrzeug erkannt (im farbigen Display sind die Ziffern der Geschwindigkeitsangabe hervorgehoben dargestellt).

Hinweis zur Geschwindigkeitsverringerung

Wenn die Verzögerung der ACC in Bezug zum vorausfahrenden Fahrzeug nicht ausreicht, leuchtet im Kombi-Instrument die Kontrollleuchte auf und im Display erscheint ein Hinweis, das Bremspedal zu betätigen.

Regelung entsprechend dem Fahrzeug auf der Nebenspur

Während der Regelung kann Ihr Fahrzeug entsprechend dem Fahrzeug auf der Nebenspur geregelt werden.

Dazu kann es bei einer Geschwindigkeit über 80 km/h dann kommen, wenn sich Ihr Fahrzeug schneller als das Fahrzeug auf der Nebenspur auf der Fahrerseite bewegt. Im Display wird das erkannte Fahrzeug auf der Nebenspur angezeigt.

i Hinweis

Einige Anzeigen der ACC im Display des Kombi-Instruments können durch Anzeigen anderer Funktionen überblendet werden. Eine ACC-Anzeige wird bei einer Änderung des ACC-Status automatisch kurz eingublendet.

Automatisches Anhalten und Anfahren

📖 **Lesen und beachten Sie zuerst** ! auf Seite 253.

Fahrzeuge mit **automatischem Getriebe** können mithilfe der ACC bis zum Stillstand verzögert werden und sich wieder in Bewegung setzen. ▶

Verzögern bis zum Stillstand

Wenn ein vorausfahrendes Fahrzeug bis zum Stillstand verzögert, verzögert die ACC auch das eigene Fahrzeug bis zum Stillstand.

Anfahren nach einer Haltephase

Sobald sich das vorausfahrende Fahrzeug innerhalb einiger Sekunden nach der Haltephase wieder in Bewegung setzt, setzt sich das eigene Fahrzeug ebenfalls in Bewegung und die Geschwindigkeit wird weiterhin geregelt.

Wenn sich das vorausfahrende Fahrzeug nach einer längeren Haltepause wieder in Bewegung setzt, dann ist, um die Regelung fortzusetzen, das Gaspedal zu betätigen bzw. der Hebel in Stellung **RESUME** einzustellen » [Seite 255](#).

Bedienungsübersicht



Abb. 306 Bedienungshebel

📖 **Lesen und beachten Sie zuerst** **auf Seite 253.**

Übersicht der ACC-Funktionen, welche mit dem Hebel bedient werden

» [Abb. 306](#)

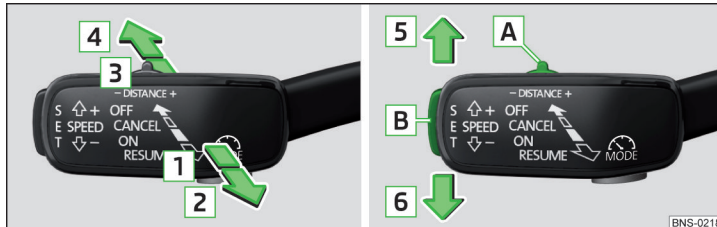
- | | |
|------------------|---|
| 1 ON | ACC aktivieren (Regelung inaktiv) |
| 2 RESUME | Regelung starten (wieder aufnehmen) / Geschwindigkeit in Sprüngen von 1 km/h erhöhen (gedeferte Stellung) |
| 3 CANCEL | Regelung unterbrechen (gedeferte Stellung) |
| 4 OFF | ACC deaktivieren |
| 5 SPEED + | Geschwindigkeit in Sprüngen von 10 km/h erhöhen |
| 6 SPEED - | Geschwindigkeit in Sprüngen von 10 km/h verringern |

A - DISTANCE + Abstandsstufe einstellen

B SET Regelung starten / Geschwindigkeit in Sprüngen von 1 km/h verringern

Wird der Hebel von der Stellung **OFF** direkt in die gefederte Stellung **RESUME** eingestellt, dann wird die aktuelle Geschwindigkeit gespeichert und die Regelung gestartet.

Regelung starten

📖 **Lesen und beachten Sie zuerst** **auf Seite 253.**

Grundbedingungen für den Start der Regelung

- ✓ Die ACC ist aktiviert.
- ✓ Bei Fahrzeugen mit **Schaltgetriebe** ist der zweite Gang oder ein höherer Gang eingelegt und die aktuelle Geschwindigkeit ist höher als 25 km/h.
- ✓ Bei Fahrzeugen mit **Automatikgetriebe** befindet sich der Wählhebel in der Stellung **D/S** oder in der Tiptronic-Stellung.

Regelung starten

- Die Taste **SET** » [Abb. 306 auf Seite 255](#) drücken.
- **oder:** Den Hebel in die gefederte Stellung **RESUME** » [Abb. 306 auf Seite 255](#) einstellen.

Die ACC übernimmt die aktuelle Fahrgeschwindigkeit und führt die Regelung aus, im Kombi-Instrument leuchtet die Kontrollleuchte auf.

Wird die Regelung gestartet, indem der Hebel in die Stellung **RESUME** eingestellt wird, und sollte eine Geschwindigkeit bereits gespeichert sein, übernimmt die ACC diese Geschwindigkeit und führt die Regelung aus.

Hinweis

Wird bei Fahrzeugen mit automatischem Getriebe die Regelung bei einer Geschwindigkeit von unter 30 km/h gestartet, wird die Geschwindigkeit von 30 km/h gespeichert. Die Geschwindigkeit steigt automatisch auf 30 km/h bzw. wird nach der Geschwindigkeit des vorausfahrenden Fahrzeugs geregelt.

Regelung unterbrechen / wieder aufnehmen

📖 **Lesen und beachten Sie zuerst**  auf Seite 253.

Regelung unterbrechen

➤ Den Hebel in die gefederte Stellung **CANCEL** » [Abb. 306 auf Seite 255](#) einstellen.

➤ **oder:** Das Bremspedal betätigen.

Die Regelung wird unterbrochen, die Geschwindigkeit bleibt gespeichert.

Regelung wieder aufnehmen

➤ Die Regelung starten » [Seite 255, Regelung starten](#).

Hinweis

Die Regelung wird ebenfalls unterbrochen, wenn das Kupplungspedal für länger als 30 s gedrückt gehalten oder die ASR deaktiviert wird.

Gewünschte Geschwindigkeit einstellen / ändern

📖 **Lesen und beachten Sie zuerst**  auf Seite 253.

Die gewünschte Geschwindigkeit wird mit dem Bedienungshebel eingestellt oder geändert » [Abb. 306 auf Seite 255](#).

Geschwindigkeit in Sprüngen von 10 km/h einstellen / ändern (SPEED) - Voraussetzungen

✓ Die ACC ist aktiviert.

Geschwindigkeit in Sprüngen von 1 km/h erhöhen / verringern (RESUME/SET) - Voraussetzungen

✓ Die ACC ist aktiviert.

✓ Es erfolgt die Fahrzeugregelung.

Geschwindigkeit durch Übernahme der aktuellen Geschwindigkeit ändern (SET) - Voraussetzungen

✓ Die ACC ist aktiviert.

✓ Das Fahrzeug bewegt sich mit einer **anderen** als mit der gespeicherten Geschwindigkeit.

Hinweis

■ Wird während der Regelung die Geschwindigkeit durch das Betätigen des Gaspedals erhöht, dann wird die Regelung vorübergehend unterbrochen. Nach dem Loslassen des Gaspedals wird die Regelung automatisch wieder aufgenommen.

■ Wird während der Regelung die Geschwindigkeit durch das Betätigen des Bremspedals verringert, dann wird die Regelung unterbrochen. Die Regelung muss neu gestartet werden, um diese wieder aufzunehmen » [Seite 255](#).

■ Wird das Fahrzeug mit einer niedrigeren als mit der gespeicherten Geschwindigkeit geregelt, dann wird durch das erste Drücken der Taste **SET** die aktuelle Geschwindigkeit gespeichert, durch erneutes Drücken der Taste **SET** wird die Geschwindigkeit in Sprüngen von 1 km/h verringert.

Abstandsstufe einstellen

📖 **Lesen und beachten Sie zuerst**  auf Seite 253.

Die Abstandsstufe zum vorausfahrenden Fahrzeug kann mit dem Hebel » [Abb. 306 auf Seite 255](#) oder im Infotainment » [Seite 253, Einstellungen im Infotainment](#) eingestellt werden.

Einstellung mittels Hebel

➤ Den Schalter **DISTANCE** in die gefederte Stellung – oder + einstellen » [Abb. 306 auf Seite 255](#).

Im Display des Kombi-Instruments erscheint die Linie  » [Abb. 304 auf Seite 254](#), welche die Abstandsverschiebung kennzeichnet.

➤ Mit dem Schalter **DISTANCE** am Hebel die Linie  auf die gewünschte Abstandsstufe einstellen.

Hinweis

■ Wird die Abstandsstufe im Infotainment geändert, macht sich die Änderung erst nach anschließender Aktivierung der ACC bemerkbar.

■ Je höher die Fahrgeschwindigkeit ist, desto größer ist der Abstand zum vorausfahrenden Fahrzeug.

■ Die Einstellung der Abstandsstufe wird (in Abhängigkeit vom Infotainment-typ) im aktiven Benutzerkonto der Personalisierung gespeichert » [Seite 52](#).

Besondere Fahrsituationen



Abb. 307 Kurvenfahrt / Schmale oder versetzt fahrende Fahrzeuge



Abb. 308 Fahrspurwechsel anderer Fahrzeuge / Stehende Fahrzeuge

📖 **Lesen und beachten Sie zuerst ! auf Seite 253.**

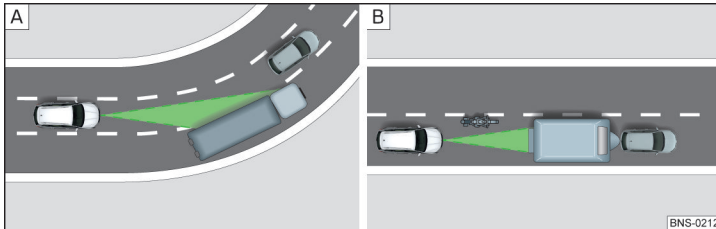
Folgende (und ähnliche) Fahrsituationen erfordern die besondere Aufmerksamkeit und ggf. den Eingriff des Fahrers (Bremsen, Gasgeben u. Ä.).

Bei Kurvenfahrt

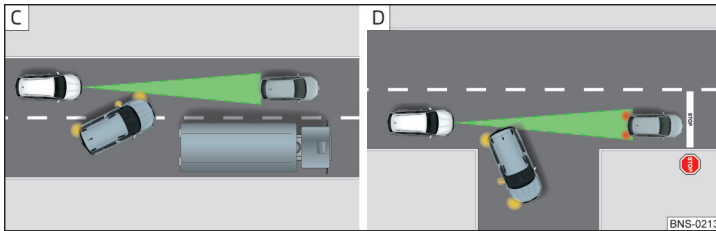
Beim Ein- oder Ausfahren in bzw. aus langgezogenen Kurven kann es vorkommen, dass ein auf der Nebenspur fahrendes Fahrzeug in den vom Radar abgetasteten Bereich gelangt » Abb. 307 - [A]. Das eigene Fahrzeug wird dann nach diesem Fahrzeug geregelt.

Schmale oder versetzt fahrende Fahrzeuge

Ein schmales oder versetzt fahrendes Fahrzeug kann erst dann von der ACC erkannt werden, wenn sich dieses im vom Radar abgetasteten Bereich befindet » Abb. 307 - [B].

Fahrspurwechsel anderer Fahrzeuge

Fahrzeuge, die in geringem Abstand auf die Fahrspur wechseln » Abb. 308 - [C], müssen von der ACC nicht rechtzeitig erkannt werden.

Stehende Fahrzeuge

Die ACC erkennt keine stehenden Objekte! Wenn ein von der ACC erfasstes Fahrzeug abbiegt oder aussichert und sich vor diesem Fahrzeug ein stehendes Fahrzeug befindet » Abb. 308 - [D], reagiert die ACC nicht auf das stehende Fahrzeug.

Fahrzeuge mit besonderer Ladung oder speziellen Aufbauten

Eine Ladung oder Aufbauteile anderer Fahrzeuge, welche in die Seiten, nach hinten oder nach oben über die Fahrzeugkonturen hinausragen, kann die ACC möglicherweise nicht erkennen.

Überholen und Anhängerbetrieb

📖 **Lesen und beachten Sie zuerst ! auf Seite 253.**

Beim Überholen

Wenn das Fahrzeug mit einer niedrigeren als mit der gespeicherten Geschwindigkeit geregelt und der Blinker betätigt wird, wertet die ACC diese Situation als das Vorhaben des Fahrers aus, einen Überholvorgang einzuleiten. Die ACC beschleunigt das Fahrzeug automatisch und verringert dadurch den Abstand zu einem vorausfahrenden Fahrzeug.

Wenn das eigene Fahrzeug auf die Überholspur wechselt und kein vorausfahrendes Fahrzeug erkannt wird, beschleunigt die ACC bis zu der gespeicherten Geschwindigkeit und hält diese konstant.

Ein Beschleunigungsvorgang kann jederzeit durch Betätigung des Bremspedals oder den Druckpunkt **CANCEL** am Bedienungshebel » Abb. 306 auf Seite 255 abgebrochen werden.

Anhängerbetrieb

Im Anhängerbetrieb oder bei einem anderen an der Anhängersteckdose angeschlossenen Zubehör setzt die ACC-Regelung mit verringerter Dynamik ein. Deshalb ist die Fahrweise an diese Einschränkung anzupassen.

Funktionsstörungen

📖 **Lesen und beachten Sie zuerst**  auf Seite 253.

Ist die ACC aus einem unbekanntem Grund nicht verfügbar, leuchtet im Display des Kombi-Instruments die Kontrollleuchte  auf und eine entsprechende Meldung wird angezeigt.

Sensor verdeckt/verschmutzt

Wenn die Sensorabdeckung bzw. der Sensor verschmutzt oder verdeckt ist, erscheint eine Meldung darüber, dass keine Sensorsicht besteht. Die Sensorabdeckung reinigen bzw. das störende Hindernis entfernen » [Abb. 264 auf Seite 223](#).

Besteht keine Sensorsicht im Winter, dann kann Schnee am Sensor unter der Abdeckung die Ursache sein. Die ACC ist wieder funktionsfähig, nachdem Schnee am Sensor weggetaut ist.

ACC nicht verfügbar

Ist die ACC derzeit nicht verfügbar, erscheint eine Meldung bezüglich der Unverfügbarkeit. Das Fahrzeug anhalten, den Motor abstellen und wieder anlassen. Sollte die ACC weiterhin nicht verfügbar sein, die Hilfe eines Fachbetriebs in Anspruch nehmen.

ACC-Störung

Bei einer ACC-Störung erscheint eine Fehlermeldung. Die Hilfe eines Fachbetriebs in Anspruch nehmen.

Front Assist

📖 Einleitung zum Thema

Front Assist (nachstehend nur System) warnt vor der Gefahr einer Kollision mit einem Fahrzeug oder mit einem anderen vor dem Fahrzeug befindlichen Hindernis, versucht ggf., durch eine automatische Bremsung eine Kollision zu vermeiden bzw. deren Folgen zu mindern.

Der Bereich vor dem Fahrzeug wird durch einen Radarsensor » [Seite 223](#) überwacht.



ACHTUNG



- Die allgemeinen Hinweise bezüglich der Verwendung der Assistenzsysteme sind zu beachten » [Seite 223](#),  in Abschnitt *Einleitung zum Thema*.
- Das System reagiert nicht auf querende oder entgegenkommende Fahrzeuge.

VORSICHT

Beim Ausfall mehr als einer Bremsleuchte am Fahrzeug oder am elektrisch verbundenen Anhänger ist das System nicht verfügbar.

Einstellungen im Infotainment

📖 **Lesen und beachten Sie zuerst**  und  auf Seite 258.

- Die Taste  drücken, dann die Funktionsfläche  → **Fahrerassistenz** antippen.
- **Front Assist (Umfeldbeobachtungssystem)** - Einstellung des Assistenten zur Abstandsüberwachung zu vorausfahrenden Fahrzeugen
 - **Aktiv** - Aktivierung/Deaktivierung des Assistenten
 - **Vorwarnung (Variante 1)** - Aktivierung/Deaktivierung der Vorwarnung
 - **Vorwarnung (Variante 2)** - Aktivierung/Deaktivierung und Einstellung der Abstandsstufe, bei der eine Warnung erfolgt
 - **Abstandswarnung anzeigen** - Aktivierung/Deaktivierung der Abstandswarnanzeige

Funktionsweise

📖 **Lesen und beachten Sie zuerst**  und  auf Seite 258.

Die Systemunterstützung erfolgt auf die folgende Weise.

- ▶ Macht auf einen gefährlichen Abstand zum vorausfahrenden Fahrzeug aufmerksam.
- ▶ Warnt vor einer drohenden Kollision.
- ▶ Unterstützt bei einer durch den Fahrer ausgelösten Bremsung.
- ▶ Wenn der Fahrer nicht auf die erkannte Gefahr reagiert, dann wird eine automatische Bremsung ausgelöst. ▶

Das System kann nur dann arbeiten, wenn die folgenden Grundbedingungen erfüllt sind.

- ✓ Das System ist aktiviert.
- ✓ Die ASR ist aktiviert » [Seite 224](#).
- ✓ Das Fahrzeug fährt mit einer Geschwindigkeit von mehr als 5 km/h vorwärts.

i Hinweis

Das System kann beeinträchtigt oder nicht verfügbar sein, bspw. bei einer Fahrt in „scharfen“ Kurven oder bei einem ESC-Eingriff » [Seite 224](#).

Abstandswarnung





Abb. 309
Display des Kombi-Instruments: Abstandswarnung

Lesen und beachten Sie zuerst  und  auf Seite 258.

Die Anzeige der Abstandswarnung erfolgt bei Fahrzeugen mit dem MAXI DOT-Display.

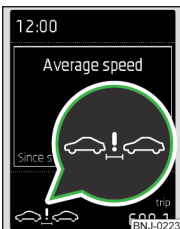
Wird ein sicherer Abstand zum vorausfahrenden Fahrzeug unterschritten, erscheint im Display die Kontrollleuchte  » [Abb. 309](#).

Sofort, wenn es unter Berücksichtigung der aktuellen Verkehrssituation möglich ist, den Abstand zunehmen lassen!

Der Abstand, bei dem die Warnung angezeigt wird, hängt von der aktuellen Fahrgeschwindigkeit ab.

Die Warnung kann in einem Fahrgeschwindigkeitsbereich von ungefähr 60 km/h bis 210 km/h erfolgen.

Warnung und automatische Bremsung



Abb. 310
Display des Kombi-Instruments: Vorwarnung bzw. Notbremsung bei niedriger Geschwindigkeit

Lesen und beachten Sie zuerst  und  auf Seite 258.

Notbremsung bei niedriger Geschwindigkeit

Bei einer Kollisionsgefahr in einem Fahrgeschwindigkeitsbereich von ungefähr 5 km/h bis 45 km/h löst das System eine automatische Bremsung aus.

Bei automatischer Bremsung erscheint im Display die Kontrollleuchte  » [Abb. 310](#).

Vorwarnung

Wenn das System eine Kollisionsgefahr erkennt, erscheint im Display die Kontrollleuchte  » [Abb. 310](#) und es ertönt ein akustisches Signal.

Die Vorwarnanzeige kann in den folgenden Situationen erfolgen.

- ▶ Bei Gefahr einer Kollision mit einem sich bewegenden Hindernis in einem Fahrgeschwindigkeitsbereich von ungefähr 30 km/h bis 210 km/h.
- ▶ Bei Gefahr einer Kollision mit einem stehenden Hindernis in einem Fahrgeschwindigkeitsbereich von ungefähr 30 km/h bis 85 km/h.

Bei einer Vorwarnanzeige ist das Bremspedal zu betätigen oder dem Hindernis auszuweichen!

Akutwarnung

Wenn der Fahrer nicht auf die Vorwarnung bei Gefahr einer Kollision mit einem sich bewegenden Hindernis reagiert, erzeugt das System automatisch durch aktiven Bremsingriff einen kurzen Bremsruck, um erneut vor der Gefahr einer möglichen Kollision zu warnen.

Automatische Bremsung

Wenn der Fahrer nicht auf die Akutwarnung reagiert, fängt das System an, das Fahrzeug automatisch abzubremsen. ▶

Bei automatischen Bremsengriffen steigt der Druck in der Bremsanlage und das Bremspedal kann nicht über den gewöhnlichen Pedalweg betätigt werden.

Die automatischen Bremsengriffe können durch Betätigung des Gaspedals oder durch Lenkeingriff abgebrochen werden.

Bremsunterstützung

Wenn der Fahrer bei einer drohenden Kollision nur unzureichend bremst, erhöht das System automatisch die Bremskraft.

Die Bremsunterstützung erfolgt nur, solange das Bremspedal kräftig getreten wird.

Fußgängererkennung

📖 **Lesen und beachten Sie zuerst**  **und**  **auf Seite 258.**

Die Fußgängererkennung kann helfen, Unfälle mit querenden Fußgängern zu vermeiden bzw. die Folgen eines Unfalls zu mindern.

Das System warnt vor einer drohenden Kollision, bereitet das Fahrzeug auf eine Notbremsung vor, unterstützt beim Bremsen oder führt eine automatische Bremsung durch.

Notbremsung bei niedriger Geschwindigkeit

Bei einer Kollisionsgefahr in einem Fahrgeschwindigkeitsbereich von ungefähr 5 km/h bis 30 km/h löst das System eine automatische Bremsung aus.

Bei automatischer Bremsung erscheint im Display die Kontrollleuchte .
» [Abb. 310](#) auf Seite 259.

Vorwarnung und automatische Bremsung

Wenn das System eine Kollisionsgefahr in einem Fahrgeschwindigkeitsbereich von 30 km/h bis 65 km/h erkennt, erscheint im Display die Kontrollleuchte .
» [Abb. 310](#) auf Seite 259 und es ertönt ein akustisches Signal.

Bei einer Vorwarnanzeige ist das Bremspedal zu betätigen oder dem Hindernis auszuweichen!

Wenn der Fahrer nicht auf die Vorwarnung reagiert, fängt das System an, das Fahrzeug automatisch abzubremsen.

Deaktivierung/Aktivierung



Abb. 311 Tasten/Einstellrad: am Bedienungshebel / am Multifunktionslenkrad



📖 **Lesen und beachten Sie zuerst**  **und**  **auf Seite 258.**

Das System wird bei jedem Einschalten der Zündung automatisch aktiviert.



Das System ist nur in Ausnahmesituationen zu deaktivieren » .

Bei Fahrzeugen mit dem MAXI DOT-Display kann das System im Hauptmenü deaktiviert/aktiviert werden » [Seite 51](#), Menüpunkt Assistenten.

Deaktivierung/Aktivierung bei Fahrzeugen mit Segmentdisplay

Taste » Abb. 311	Handlung	Funktion
	Halten oben/unten	Menüpunkt Front Assist anzeigen
	Drücken	System deaktivieren/aktivieren

Deaktivierung/Aktivierung bei Fahrzeugen mit Multifunktionslenkrad

Taste/Einstellrad » Abb. 311	Handlung	Funktion
	Drücken	Menüpunkt Front Assist anzeigen
	Drücken	System deaktivieren/aktivieren

Deaktivierung/Aktivierung und Einstellung im Infotainment

Im Infotainment können das gesamte System bzw. die Funktionen Vorwarnung und Abstandswarnung deaktiviert/aktiviert werden » [Seite 258](#), Einstellungen im Infotainment. ▶

War die Funktion Abstandswarnung vor dem Ausschalten der Zündung deaktiviert, bleibt diese nach dem Einschalten der Zündung weiterhin deaktiviert.

! ACHTUNG

In folgenden Situationen sollte das Front Assist aus Sicherheitsgründen deaktiviert werden.

- Wenn das Fahrzeug abgeschleppt wird.
- Wenn sich das Fahrzeug auf einem Rollenprüfstand befindet.
- Wenn eine unbegründete Warnung bzw. ein Systemeingriff erfolgte.
- Beim Umgang mit dem Fahrzeug auf einem Lastzug, einer Autofähre u. Ä.

Funktionsstörungen

 **Lesen und beachten Sie zuerst  und  auf Seite 258.**

Ist das System aus einem unbekanntem Grund nicht verfügbar, wird im Display des Kombi-Instruments die entsprechende Meldung angezeigt.

Sensor verdeckt/verschmutzt

Wenn die Sensorabdeckung bzw. der Sensor verschmutzt oder verdeckt ist, erscheint eine Meldung darüber, dass keine Sensorsicht besteht. Die Sensorabdeckung reinigen bzw. das störende Hindernis entfernen » [Abb. 264 auf Seite 223](#).

Besteht keine Sensorsicht im Winter, dann kann Schnee am Sensor unter der Abdeckung die Ursache sein. Das System ist wieder funktionsfähig, nachdem Schnee am Sensor weggetaut ist.

System nicht verfügbar

Ist das System derzeit nicht verfügbar, erscheint eine Meldung bezüglich der Unverfügbarkeit. Das Fahrzeug anhalten, den Motor abstellen und wieder anlassen. Sollte das System weiterhin nicht verfügbar sein, die Hilfe eines Fachbetriebs in Anspruch nehmen.

Auswahl des Fahrmodus (Driving Mode Selection)

Einleitung zum Thema

Durch die Auswahl des Fahrmodus kann das Fahrverhalten an die gewünschte Fahrweise angepasst werden.

Es stehen die folgenden Modi **Eco**, **Comfort**, **Normal**, **Sport**, **Individual** und **Snow** zur Verfügung.

Der Modus **Comfort** ist nur bei Fahrzeugen mit der adaptiven Fahrwerksregelung (DCC) verfügbar.

! ACHTUNG

Die allgemeinen Hinweise bezüglich der Verwendung der Assistenzsysteme sind zu beachten » [Seite 223, !\[\]\(df47d6bec273bbb8b349135fff3a20f7_img.jpg\)](#) in Abschnitt *Einleitung zum Thema*.

Adaptive Fahrwerksregelung (DCC)

 **Lesen und beachten Sie zuerst  auf Seite 261.**

Die adaptive Fahrwerksregelung (nachstehend nur DCC) bietet die Möglichkeit an, die Stoßdämpfercharakteristik für die sportliche, übliche oder komfortable Fahrweise einzustellen, indem der entsprechende Fahrmodus ausgewählt wird.

Die DCC wertet das Lenkverhalten sowie die Fahrbahnverhältnisse während der Fahrt permanent aus und passt das Fahrwerksverhalten im Rahmen des ausgewählten Fahrmodus dementsprechend an.

Modus Eco

 **Lesen und beachten Sie zuerst  auf Seite 261.**

Der Modus ist für eine gelassene Fahrweise geeignet und hilft, Kraftstoff zu sparen.

Die Auswahl dieses Modus betrifft vor allem die Funktionsweise der folgenden Systeme.

Antrieb

Die Fahrzeugbeschleunigung erfolgt gelassener als im Modus **Normal**.

Die Gangempfehlung wird so gesteuert, um einen möglichst geringen Kraftstoffverbrauch zu erzielen » [Seite 46](#).

Wurde das START-STOPP-System manuell deaktiviert » [Seite 213](#), dann wird dieses automatisch aktiviert.

Das automatische Getriebe wird automatisch in den Modus **E** eingestellt » [Seite 218](#).

Automatische Distanzregelung (ACC)

Die Fahrzeugbeschleunigung erfolgt bei der Distanzregelung gelassener als im Modus **Normal** » [Seite 253](#).

Frontscheinwerfer mit LED-Leuchtmitteln

Das System befindet sich im Sparmodus » [Seite 70](#). Die Scheinwerfer befinden sich in der Grundeinstellung und passen sich der Fahrtrichtung nicht an.

Klimaanlage (Climatronic)

Die Klimaanlage wird so gesteuert, um Energie zu sparen. Aus diesem Grund kann z. B. die gewünschte Innenraumtemperatur später als im Modus **Normal** erreicht werden.

Hinweis

- Sollte ein Anhänger oder ein anderes Zubehör an der Anhängersteckdose angeschlossen sein, dann ist der Fahrmodus **Eco** nicht verfügbar.
- Die maximale Fahrzeugbeschleunigung (Kick-down-Funktion) ist auch im Fahrmodus **Eco** möglich.

Modus Comfort

 Lesen und beachten Sie zuerst  auf [Seite 261](#).

Der Modus ist für die Fahrt auf Straßen mit schlechterer Oberfläche oder für lange Autobahnfahrten geeignet.

Modus Normal

 Lesen und beachten Sie zuerst  auf [Seite 261](#).

Der Modus ist für eine übliche Fahrweise geeignet.

Modus Sport

 Lesen und beachten Sie zuerst  auf [Seite 261](#).

Der Modus ist für eine sportliche Fahrweise geeignet.

Die Auswahl dieses Modus betrifft vor allem die Funktionsweise der folgenden Systeme.

DCC

Die DCC stellt das Fahrwerk für die sportliche Fahrweise ein.

Lenkung

Die Lenkkraftunterstützung wird etwas reduziert, d. h., zum Lenken ist ein erhöhter Kraftaufwand notwendig.

Antrieb

Die Fahrzeugbeschleunigung erfolgt dynamischer als im Modus **Normal**.

Automatische Distanzregelung (ACC)

Die Fahrzeugbeschleunigung erfolgt bei der Distanzregelung zügiger als im Modus **Normal** » [Seite 253](#).

Frontscheinwerfer mit LED-Leuchtmitteln

Die Scheinwerfer passen sich der Fahrtrichtung dynamischer als im Modus **Normal** an » [Seite 70](#).

Proaktiver Insassenschutz

Die erste Schutzebene wird deaktiviert » [Seite 263](#).

Modus Individual

 Lesen und beachten Sie zuerst  auf [Seite 261](#).

Im Modus **Individual** kann jedes System separat eingestellt werden » [Seite 263](#), *Einstellungen des Modus Individual*.

Modus Snow

 Lesen und beachten Sie zuerst  auf [Seite 261](#).

Der Modus ist für die Fahrt auf glatten oder mit Schnee bedeckten Straßen geeignet.

Das Fahrprofil **Snow** lässt es nicht zu, das automatische Getriebe in den Modus **S** einzustellen.

Modusauswahl und Infotainmentanzeige



Abb. 312 Taste für die Auswahl des Fahrmodus / Anzeige im Infotainmentbildschirm

📖 Lesen und beachten Sie zuerst **!** auf Seite 261.

Vorgehensweise bei der Auswahl des Fahrmodus

➤ Die Taste » Abb. 312 drücken.

Im Infotainmentbildschirm erscheint ein Fahrmodusmenü » Abb. 312.

Der Moduswechsel erfolgt durch wiederholtes Drücken der Taste oder durch das Antippen der entsprechenden Funktionsfläche im Infotainmentbildschirm.

Ist ein anderer als der Fahrmodus **Normal** ausgewählt, leuchtet in der Taste das Symbol .

War vor dem Abstellen des Motors der Modus **Sport** oder **Individual** (Antrieb - Sport) ausgewählt, wechselt der Antrieb nach dem Motorstart in den Modus **Normal**. Um den Antrieb wieder auf **Sport** einzustellen, den Modus **Sport** oder **Individual** auswählen bzw. den Wählhebel des automatischen Getriebes in den Modus **S** stellen.

- A** Einstellung des Modus **Individual** bzw. Informationen zur Einstellung des aktuell ausgewählten Modus
- B** Abbruch des Menüs für die Auswahl des Fahrmodus
- C** Modi (die Fläche des ausgewählten Modus ist grün dargestellt)

i Hinweis

- Der aktuell ausgewählte Fahrmodus wird im Infotainment in der Statuszeile der Hauptmenüs neben dem Symbol angezeigt.
- Der ausgewählte Fahrmodus bzw. die Einstellung des Modus **Individual** wird im aktiven Benutzerkonto der Personalisierung gespeichert » Seite 52.
- Wird das Fahrmodusmenü nicht betätigt, erfolgt nach einigen Sekunden das Umschalten in das zuletzt gewählte Menü bzw. das Ausschalten des Infotainments.

Einstellungen des Modus Individual

📖 Lesen und beachten Sie zuerst **!** auf Seite 261.

Im Modus **Individual** können die folgenden Menüpunkte eingestellt werden.

- **DCC**: - Einstellung der Stoßdämpfercharakteristik
- **Lenkung**: - Einstellung der Charakteristik der Servolenkung
- **Antrieb**: - Einstellung der Antriebscharakteristik
- **ACC**: - Einstellung der Fahrzeugbeschleunigung bei eingeschalteter automatischer Distanzregelung
- **Dynam. Kurvenfahrlicht**: - Einstellung der Charakteristik der Frontscheinwerfer mit LED-Leuchtmitteln
- **Klimatisierung**: - Einstellung der Charakteristik der Climatronic
- **Mode zurücksetzen** - Einstellung aller Menüpunkte im Modus **Individual** auf **Normal**
 - **Abbrechen** - Beibehaltung der aktuellen Einstellung
 - **Zurücksetzen** - Einstellung aller Menüpunkte in den Modus **Normal**

Proaktiver Insassenschutz (Crew Protect Assist)

📖 Einleitung zum Thema

Der Proaktive Insassenschutz (nachstehend nur System) erhöht den Insassenschutz auf den vorderen Sitzplätzen in Situationen, die zum Fahrzeugaufprall oder -überschlag führen könnten.

! ACHTUNG

Die allgemeinen Hinweise bezüglich der Verwendung der Assistenzsysteme sind zu beachten » Seite 223, **!** in Abschnitt *Einleitung zum Thema*.

i Hinweis

- Die Lebensdauer der Systemkomponenten wird elektronisch überwacht. Weitere Informationen » [Seite 38](#),  *Sicherheitssysteme*.
- Bei abgeschaltetem Beifahrer-Frontairbag ist die Gurtstrafferfunktion für den Beifahrersitz ausgeschaltet.

Funktionsweise

 **Lesen und beachten Sie zuerst  auf Seite 263.**

In kritischen Fahrsituationen (z. B. bei einer Notbremsung oder einem plötzlichen Fahrtrichtungswechsel) können folgende Maßnahmen einzeln oder gleichzeitig erfolgen, um das Risiko von schweren Verletzungen zu reduzieren.

- ▶ Die angelegten Beifahrer- und Fahrer-Sicherheitsgurte werden automatisch dicht über den Körper **gestrafft**.
- ▶ Geöffnete Türscheiben in den Vorder- und Hintertüren werden automatisch bis auf einen Spalt von ungefähr 5 cm vom Rand geschlossen.
- ▶ Das Schiebe-/Ausstelldach wird geschlossen.

Sobald die kritische Fahrsituation vorüber ist, werden die Sicherheitsgurte wieder gelöst.

Das System funktioniert auf zwei Schutzebenen.

Die erste Schutzebene

Das System greift bereits in Situationen ein, die bei dynamischer Fahrweise auftreten können. Dadurch hilft dieses in erster Linie, den Fahrer sowie den Beifahrer in der richtigen Sitzposition zu halten.

Die erste Schutzebene kann auf eine der folgenden Arten deaktiviert werden.

- ▶ Im Menü  im Infotainment →  → **Fahrerassistenz**.
- ▶ Deaktivierung der ASR » [Seite 224](#).
- ▶ Durch die Auswahl des Fahrmodus **Sport** » [Seite 263](#).

Nach dem Aus- und Einschalten der Zündung, sofern der Fahrmodus **Sport** nicht gewählt ist, erfolgt die Aktivierung des Systems in beiden Schutzebenen.

Die zweite Schutzebene

Das System greift erst ein, wenn die Situation als sehr kritisch ausgewertet wird (z. B. eine Panikbremsung bei hoher Geschwindigkeit).

Diese Schutzebene kann nicht deaktiviert werden.

Fahrzeuge mit dem System Front Assist

Bei Fahrzeugen mit dem System Front Assist kann ein Systemeingriff auch dann erfolgen, wenn die Gefahr einer Kollision mit einem vor dem Fahrzeug befindlichen Hindernis erkannt wird.

Spurhalteassistent (Lane Assist)

Einleitung zum Thema



Abb. 313
Sensor für Lane Assist

Der Spurhalteassistent (nachstehend nur System) hilft, das Fahrzeug zwischen den Begrenzungslinien einer Fahrspur zu halten.

Das System erkennt die Begrenzungslinien der Fahrspur mithilfe eines Sensors » [Abb. 313](#).

Wenn sich das Fahrzeug einer erkannten Begrenzungslinie nähert, führt das System eine **leichte** Lenkbewegung in entgegengesetzte Richtung von der Begrenzungslinie aus. Dieser korrigierende Lenkeingriff kann jederzeit manuell übersteuert werden.

ACHTUNG

- Die allgemeinen Hinweise bezüglich der Verwendung der Assistenzsysteme sind zu beachten » [Seite 223](#),  in Abschnitt *Einleitung zum Thema*.
- Das System kann das Fahrzeug innerhalb der Fahrspur halten, übernimmt jedoch die Lenkung des Fahrzeugs nicht. Der Fahrer ist für die Lenkbewegungen stets voll verantwortlich.
- Einige Gegenstände oder Markierungen auf der Fahrbahn können als Begrenzungslinien erkannt werden - ein fehlerhafter Lenkeingriff kann die Folge sein.

! ACHTUNG

Das System kann die Begrenzungslinie bspw. in den folgenden Situationen möglicherweise gar nicht oder fehlerhaft erkennen.

- Schlechte Sichtverhältnisse (z. B. Nebel, Platzregen, dichter Schneefall).
- Bei der Fahrt in „scharfen“ Kurven.
- Der Sensor wird durch die Sonne oder den Gegenverkehr geblendet.
- Der Sichtbereich des Sensors ist durch ein Hindernis oder ein vorausfahrendes Fahrzeug beschränkt.

! VORSICHT

Vor dem Sensor auf der Frontscheibe keine Gegenstände anbringen, um die Funktion des Systems nicht zu beeinträchtigen.

i Hinweis

- Das System ist für das Fahren auf Autobahnen und Straßen mit hochwertigen Längsmarkierungen vorgesehen.
- Das System kann durchgehende sowie unterbrochene Linien erkennen.

Einstellungen im Infotainment

📖 Lesen und beachten Sie zuerst **!** und **!** auf Seite 264.

➤ Die Taste **CAR** drücken, dann die Funktionsfläche  → Fahrerassistenz antippen.

- Lane Assist (Spurhalteassistent) - Einstellung des Spurhalteassistenten
 - Aktiv - Aktivierung/Deaktivierung des Assistenten
 - Adaptive Spurführung - Aktivierung/Deaktivierung der adaptiven Spurführung

Funktionsweise



Abb. 314 Monochromatisches Display des Kombi-Instruments: Beispiele der Systemanzeigen



Abb. 315 Farbiges Display des Kombi-Instruments: Beispiele der Systemanzeigen

📖 Lesen und beachten Sie zuerst **!** und **!** auf Seite 264.

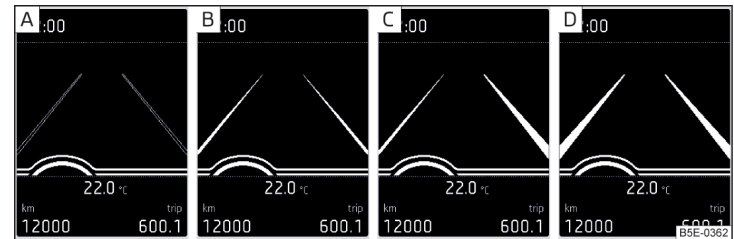
Systemanzeigen » Abb. 314 und » Abb. 315

- A Das System ist aktiviert, aber nicht eingriffsbereit.
- B Das System ist aktiviert und eingriffsbereit.
- C Das System greift ein - bei der Annäherung an die Begrenzungslinie rechts.
- D Es erfolgt die adaptive Spurführung.

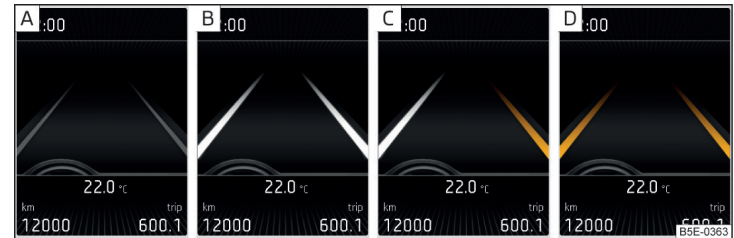
Das System kann unter Erfüllung der folgenden Grundbedingungen eingreifen.

- ✓ Das System ist aktiviert.
- ✓ Die Fahrgeschwindigkeit ist höher als ungefähr 65 km/h¹⁾.
- ✓ Es wird die Begrenzungslinie mindestens auf einer Seite der Fahrspur erkannt.
- ✓ Die Hände des Fahrers liegen am Lenkrad.
- ✓ Die Fahrspur ist breiter als ungefähr 2,5 m.

Wenn der Blinker eingeschaltet wird (z. B. beim Abbiegen), erfolgt bei der Annäherung an die Begrenzungslinie kein Lenkeingriff. Das System nimmt die Situation als einen beabsichtigten Spurwechsel an.

Kontrollleuchten im Kombi-Instrument

 Das System ist aktiviert, aber nicht eingriffsbereit.

 Das System ist aktiviert und eingriffsbereit oder greift gerade ein.

Adaptive Spurführung

Die adaptive Spurführung hilft, mithilfe von Lenkeingriffen die durch den Fahrer gewählte Position zwischen den erkannten Begrenzungslinien zu halten.

Wird die Position innerhalb der Fahrspur geändert, passt sich das System innerhalb kurzer Zeit an und hält die neu gewählte Position.

Lenkradvibrationen

In den folgenden Situationen kann es vereinzelt dazu kommen, dass das System durch Lenkradvibrationen darauf hinweist, dass ein Lenkeingriff des Fahrers erforderlich ist.

- ▶ Das System ist nicht in der Lage, das Fahrzeug durch einen Lenkeingriff innerhalb der Fahrspur zu halten.
- ▶ Während eines intensiven systembedingten Lenkeingriffs kann das System die Begrenzungslinien plötzlich nicht erkennen.

ACHTUNG

Die Systemfunktion kann eingeschränkt sein, wenn z. B. in Spurrillen, auf einer abschüssigen Fahrbahn oder bei Seitenwind gefahren wird.

Aktivierung/Deaktivierung

 **Lesen und beachten Sie zuerst  und  auf Seite 264.**

Die Aktivierung/Deaktivierung des Systems kann auf eine der folgenden Arten erfolgen.

- ▶ Im Display des Kombi-Instruments » [Seite 51, Menüpunkt Assistenten](#).
- ▶ Im Infotainment » [Seite 265, Einstellungen im Infotainment](#).

Im Infotainment kann auch die adaptive Spurführung aktiviert/deaktiviert werden.

Nach dem Aus- und Einschalten der Zündung bleibt die Systemeinstellung erhalten.

Hinweis

Die Systemeinstellung wird (in Abhängigkeit vom Infotainmenttyp) im aktiven Benutzerkonto der Personalisierung gespeichert » [Seite 52](#).

Funktionsstörungen

 **Lesen und beachten Sie zuerst  und  auf Seite 264.**

Ist das System aus einem unbekanntem Grund nicht verfügbar, wird im Display des Kombi-Instruments die entsprechende Meldung angezeigt.

Sensor verdeckt/verschmutzt

Ist die Frontscheibe im Sensorbereich verschmutzt, vereist oder beschlagen, erscheint eine Meldung darüber, dass keine Sensorsicht besteht. Die Frontscheibe reinigen bzw. das Hindernis aus dem Sensorbereich entfernen.

System nicht verfügbar

Ist das System derzeit nicht verfügbar, erscheint eine Meldung bezüglich der Unverfügbarkeit. Versuchen, das System erneut zu aktivieren. Sollte das System weiterhin nicht verfügbar sein, die Hilfe eines Fachbetriebs in Anspruch nehmen.

Systemstörung

Bei einer Systemstörung erscheint eine Fehlermeldung. Die Hilfe eines Fachbetriebs in Anspruch nehmen. ▶

¹⁾ Gilt nicht für Fahrzeuge mit dem Stauassistenten » [Seite 267](#).

Aufforderung zur Lenkungsübernahme

Hat das System erkannt, dass keine Hände am Lenkrad liegen, dann kann dieses nicht korrekt arbeiten. Es erscheint eine Aufforderung zur Lenkungsübernahme. Die Hände an das Lenkrad legen.

Stauassistent

Einleitung zum Thema

! ACHTUNG

- Die allgemeinen Hinweise bezüglich der Verwendung der Assistenzsysteme sind zu beachten » [Seite 223](#),  in Abschnitt *Einleitung zum Thema*.
- Der Fahrer muss die Hände stets am Lenkrad halten und bereit sein, das Lenken des Fahrzeugs selbst zu übernehmen (Beschleunigen oder Bremsen).

i Hinweis

Das System ist vor allem für den Gebrauch auf Autobahnen vorgesehen.

Funktionsweise

 **Lesen und beachten Sie zuerst  auf Seite 267.**

Der Stauassistent (nachstehend nur System) hilft bei Geschwindigkeiten unter 65 km/h, das Fahrzeug innerhalb der Fahrspur und gleichzeitig den Abstand zum vorausfahrenden Fahrzeug zu halten.

Mit dem System können nur Fahrzeuge mit **Automatikgetriebe** ausgestattet werden.

Der Stauassistent ist eine Erweiterung der Systeme Lane Assist » [Seite 264](#) und ACC » [Seite 253](#) und arbeitet unter Verwendung der Funktionen dieser beiden Systeme.

Aus diesem Grund sind auch die Kapitel bezüglich der Systeme Lane Assist und ACC sorgfältig zu lesen und die darin aufgeführten Sicherheitshinweise sind zu beachten.

Funktionsbedingungen

 **Lesen und beachten Sie zuerst  auf Seite 267.**

Die Systemaktivierung erfolgt automatisch unter Erfüllung der folgenden Grundbedingungen.

- ✓ Lane Assist mit der adaptiven Spurführung ist aktiviert, die Begrenzungslinien auf den beiden Fahrspurseiten sind erkannt » [Seite 264](#).
- ✓ ACC ist aktiviert und es erfolgt die Relegung » [Seite 253](#).
- ✓ Die Fahrgeschwindigkeit liegt unter 65 km/h.

Assistent für Notsituationen

Einleitung zum Thema

! ACHTUNG

- Die allgemeinen Hinweise bezüglich der Verwendung der Assistenzsysteme sind zu beachten » [Seite 223](#),  in Abschnitt *Einleitung zum Thema*.
- Das System ist ausschließlich für Notsituationen vorgesehen, wenn der Fahrer plötzlich nicht in der Lage ist, die Lenkaufgabe zu übernehmen. Daher niemals versuchen, die Systemfunktion zu testen - es besteht Unfallgefahr!

Funktionsweise

 **Lesen und beachten Sie zuerst  auf Seite 267.**

Der Assistent für Notsituationen (nachstehend nur System) erkennt die Inaktivität des Fahrers, die bspw. durch einen plötzlichen Bewusstseinsverlust verursacht werden kann. Das System nimmt anschließend Maßnahmen vor, um das Fahrzeug möglichst sicher bis zum Stillstand zu verzögern.

Mit dem System können nur Fahrzeuge mit **Automatikgetriebe** ausgestattet werden.

Der Assistent für Notsituationen ist eine Erweiterung der Systeme Lane Assist » [Seite 264](#) und ACC » [Seite 253](#) und arbeitet unter Verwendung der Funktionen dieser beiden Systeme. ▶

Aus diesem Grund sind auch die Kapitel bezüglich der Systeme Lane Assist und ACC sorgfältig zu lesen und die darin aufgeführten Sicherheitshinweise sind zu beachten.

Systemeingriff

Erkennt das System die Inaktivität des Fahrers, macht es auf diese Tatsache durch ein akustisches Signal sowie eine Meldung im Display des Kombi-Instruments aufmerksam. Dabei hält es das Fahrzeug in der Fahrspur.

Sollte der Fahrer auch nach wiederholter Warnung die Lenkung nicht übernehmen, bremst das System das Fahrzeug automatisch ab, und, nachdem dieses zum Stillstand gekommen ist, schaltet die Parkbremse ein.

Bei automatischer Bremsung erfolgt das Einschalten der Warnblinkanlage.

Die automatischen Bremsengriffe können durch Betätigung des Gaspedals oder durch Lenkeingriff abgebrochen werden.

Funktionsbedingungen

📖 Lesen und beachten Sie zuerst **!** auf Seite 267.

Das System kann unter Erfüllung der folgenden Grundbedingungen eingreifen.

- ✓ Lane Assist ist aktiviert und es wird die Begrenzungslinie mindestens auf einer Seite der Fahrspur erkannt » Seite 264.
- ✓ ACC ist aktiviert und es erfolgt die Relegung » Seite 253.

Verkehrszeichenerkennung

📖 Einleitung zum Thema

Die Verkehrszeichenerkennung (nachstehend nur System) zeigt bestimmte Verkehrszeichen (bspw. Geschwindigkeitsgebote) im Display des Kombi-Instruments an und warnt ggf. bei Geschwindigkeitsüberschreitung.

! ACHTUNG

- Die allgemeinen Hinweise bezüglich der Verwendung der Assistenzsysteme sind zu beachten » Seite 223, **!** in Abschnitt *Einleitung zum Thema*.
- Vertikale Verkehrszeichen haben stets Vorrang vor den im Display angezeigten Verkehrszeichen. Für die richtige Auswertung der Verkehrssituation ist stets der Fahrer verantwortlich.
- Die Geschwindigkeitsangaben in den angezeigten Verkehrszeichen beziehen sich auf die landesüblichen Geschwindigkeitseinheiten. Z. B. die Anzeige  im Display kann sich also länderspezifisch auf km/h oder mph beziehen.

! ACHTUNG

Die Verkehrszeichen können systemseitig z. B. in den folgenden Situationen möglicherweise gar nicht oder fehlerhaft angezeigt werden.

- Schlechte Sichtverhältnisse (z. B. Nebel, Platzregen, dichter Schneefall).
- Der Sensor wird durch die Sonne oder den Gegenverkehr geblendet.
- Der Sichtbereich des Sensors ist durch ein Hindernis oder ein vorausfahrendes Fahrzeug beschränkt.
- Hohe Fahrgeschwindigkeit.
- Die Verkehrszeichen sind verdeckt (bspw. durch Bäume, Schnee oder Schmutz).
- Die Verkehrszeichen entsprechen nicht der Norm (rund mit rotem Rand) oder sind beschädigt.
- Die Verkehrszeichen sind an blinkenden Leuchtschildern befestigt.
- Die Verkehrsschilder wurden geändert (die Navigationsdaten sind nicht aktuell).

i Hinweis

Das System steht nur in einigen Ländern zur Verfügung.

Einstellungen im Infotainment

📖 Lesen und beachten Sie zuerst **!** auf Seite 268.

- Die Taste  drücken, dann die Funktionsfläche  → Fahrerassistenz antippen. ▶

- **Verkehrszeichenerkennung** - Einstellung des Verkehrszeichenerkennungssystems
 - **Im Kombi-Instrument einblenden** - Aktivierung/Deaktivierung der zusätzlichen Verkehrszeichenanzeige im Display des Kombi-Instruments
 - **Geschwind.warnung:** » Seite 261 - Einstellung einer Warnung beim Überschreiten der zulässigen Geschwindigkeit
 - **Warnung bei mehr als** - Einstellung des Warnungszeitpunkts mit der Option, die zulässige Geschwindigkeit in einem Bereich von 0 bis 20 km/h zu überschreiten
- **Anhänger-Erkennung**
 - **Anhängerrelevante Verkehrszeichen einblenden** - Aktivierung/Deaktivierung der Anzeige von anhängerrelevanten Verkehrszeichen
 - **Für Routenberechnung nutzen** - Aktivierung/Deaktivierung der Anhängerberücksichtigung für die Routenberechnung in der Navigation
 - **Höchstgeschwindigkeit für Anhänger** - Einstellung der Höchstgeschwindigkeit für den Anhängerbetrieb

Funktionsweise



Abb. 316
Sensor für die Verkehrszeichenerkennung



Abb. 317 **Display des Kombi-Instruments: Anzeigebeispiele**

📖 **Lesen und beachten Sie zuerst ! auf Seite 268.**

Beschreibung der Anzeigen und angezeigte Verkehrszeichen

Displayanzeige » Abb. 317

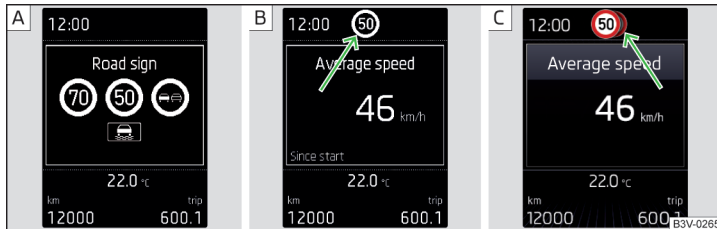
- A** Anzeige von erkannten Verkehrszeichen » Seite 48, *Fahrdaten (Multifunktionsanzeige)*
- B** Zusatzanzeige (monochromatisches Display)
- C** Zusatzanzeige (farbiges Display)

Das System kann im Display die folgenden erkannten Verkehrszeichen (vertikale Verkehrszeichen) anzeigen.

- ▶ Geschwindigkeitsgebote.
- ▶ Überholverbote.

Dazu können noch Zusatzzeichen angezeigt werden (z. B. Geschwindigkeitsbegrenzung bei Nässe oder Verkehrszeichen mit zeitlich begrenzter Gültigkeit).

Das System zeigt nur Verkehrszeichen an, die sich im „Sichtbereich“ des Sensors befinden » Abb. 316.

Die Angaben aus dem Sensor sind um Angaben aus der Infotainment Navigation ergänzt. Deshalb können Verkehrszeichen mit Geschwindigkeitsgeboten auch auf Streckenabschnitten ohne Verkehrszeichen dargestellt werden.

Warnung beim Überschreiten der zulässigen Geschwindigkeit

Die Warnung beim Überschreiten der zulässigen Geschwindigkeit (anhand des erkannten Verkehrszeichens) kann im Infotainment aktiviert und eingestellt werden » Seite 268.

Modus für den Anhängerbetrieb

Bei Fahrzeugen mit werkseitig eingebauter Anhängervorrichtung besteht die Möglichkeit, im Infotainment die Anzeige von für den Anhängerbetrieb gültigen Verkehrszeichen zu aktivieren/zu deaktivieren und die Höchstgeschwindigkeit für den Anhängerbetrieb einzustellen » Seite 268, *Einstellungen im Infotainment*.

Zusatzanzeige

📖 **Lesen und beachten Sie zuerst ! auf Seite 268.**

Wird der Menüpunkt Verkehrszeichen gerade nicht angezeigt » Abb. 317 auf Seite 269 - **A**, wird das Verkehrszeichen mit der Geschwindigkeitsbegrenzung im oberen Displaybereich angezeigt » Abb. 317 auf Seite 269 - **B**, **C**.

Werden gleichzeitig mehrere Verkehrszeichen erkannt, wird im farbigen Display auch das nächste Verkehrszeichen teilweise angezeigt » [Abb. 317 auf Seite 269](#) - [C](#).

Alle erkannten Verkehrszeichen können mittels der Multifunktionsanzeige im Menüpunkt Verkehrszeichenerkennung angezeigt werden » [Abb. 317 auf Seite 269](#) - [A](#).

Die Zusatzanzeige kann im Infotainment aktiviert/deaktiviert werden » [Seite 268](#).

I Hinweis

Die Einstellung (Aktivierung/Deaktivierung) der Zusatzanzeige wird (in Abhängigkeit vom Infotainmenttyp) im aktiven Benutzerkonto der Personalisierung gespeichert » [Seite 52](#).

Funktionsstörungen und Hinweismeldungen

 **Lesen und beachten Sie zuerst  auf Seite 268.**

Ist das System aus einem unbekanntem Grund nicht verfügbar, wird im Display des Kombi-Instruments die entsprechende Meldung angezeigt.

Sensor verdeckt/verschmutzt

Ist die Scheibe im Sensorbereich verschmutzt, vereist oder beschlagen, erscheint ein Hinweis, die Frontscheibe zu reinigen. Die Frontscheibe reinigen bzw. das Hindernis aus dem Sensorbereich entfernen.

Systemstörung

Bei einer Systemstörung erscheint eine Fehlermeldung. Die Hilfe eines Fachbetriebs in Anspruch nehmen.

Systemeinschränkung (Navigationsdaten nicht verfügbar)

Übermittelt die Infotainment Navigation keine Daten, erscheint eine Meldung bezüglich der Einschränkung der Systemfunktion. Prüfen, ob aktuell gültige Kartenunterlagen verwendet werden bzw. ob sich das Fahrzeug in einem Bereich befindet, für den keine Navigationsdaten vorhanden sind.

Verkehrszeichen nicht verfügbar

Wurde kein Geschwindigkeitsgebot erkannt, erscheint eine Meldung bezüglich der Unverfügbarkeit der Verkehrszeichen.

Müdigkeitserkennung



Die Müdigkeitserkennung (nachstehend nur System) empfiehlt dem Fahrer, eine Fahrpause einzulegen, wenn aufgrund des Lenkverhaltens beim Fahrer Müdigkeitsercheinungen erkannt werden.

Ab dem Fahrtantritt wertet das System das Lenkverhalten bei Geschwindigkeiten 65-200 km/h aus. Sollte es während der Fahrt zu Änderungen im Lenkverhalten kommen, die vom System als mögliche Müdigkeitsercheinungen ausgewertet werden, wird eine Pausenempfehlung ausgegeben.

Bedingungen, unter denen eine Fahrpause vom System erkannt wird

- ▶ Es wird angehalten und die Zündung wird ausgeschaltet.
- ▶ Es wird angehalten, der Sicherheitsgurt wird abgelegt und die Fahrertür wird geöffnet.
- ▶ Es wird für länger als 15 Minuten angehalten.

Wird keine dieser Bedingungen erfüllt oder das Lenkverhalten nicht verändert, dann wird vom System nach 15 Minuten noch einmal eine Fahrpause empfohlen.

Das System kann im Infotainment im Menü  →  → **Fahrerassistenz** aktiviert/deaktiviert werden.

Pausenempfehlung

Im Display des Kombi-Instruments erscheinen für einige Sekunden das Symbol  und eine Meldung bezüglich der erkannten Müdigkeit. Es ertönt auch ein akustisches Signal.

ACHTUNG

- Die allgemeinen Hinweise bezüglich der Verwendung der Assistenzsysteme sind zu beachten » [Seite 223](#),  in Abschnitt *Einleitung zum Thema*.
- Für die Fahrtüchtigkeit ist stets der Fahrer verantwortlich. Niemals fahren, wenn Sie sich müde fühlen.
- Das System kann möglicherweise nicht alle Fälle erkennen, in denen eine Pause nötig ist.
- Während langer Fahrten sind deshalb regelmäßige, ausreichend lange Pausen einzulegen.
- Bei dem sogenannten Sekundenschlaf erfolgt keine Systemwarnung. ▶

i Hinweis

- In einigen Fahrsituationen kann das System das Lenkverhalten falsch auswerten und dadurch fälschlicherweise eine Pausenempfehlung ausgeben (z. B. bei sportlicher Fahrweise, unter ungünstigen Witterungsverhältnissen oder bei schlechtem Fahrbahnzustand).
- Das System ist vor allem für den Gebrauch auf Autobahnen vorgesehen.

Reifendruck-Überwachung

Einleitung zum Thema

Die Reifendruck-Überwachung (nachstehend nur System) überwacht den Reifendruck während der Fahrt.

Bei einer Änderung des Reifendruckes leuchtet die Kontrollleuchte  im Kombi-Instrument auf und es ertönt ein akustisches Signal » [Seite 39](#).

Das System kann nur dann korrekt funktionieren, wenn die Reifen den vorgeschriebenen Fülldruck haben und diese Druckwerte im System abgespeichert sind.

Die Reifendruckwerte sind stets im System abzuspeichern, wenn eines der folgenden Ereignisse vorliegt.

- ▶ Änderung des Reifendruckes.
- ▶ Wechsel eines oder mehrerer Räder.
- ▶ Positionsänderung eines Rads am Fahrzeug.
- ▶ Aufleuchten der Kontrollleuchte  im Kombi-Instrument.

! ACHTUNG

- Die allgemeinen Hinweise bezüglich der Verwendung der Assistenzsysteme sind zu beachten » [Seite 223](#),  in Abschnitt *Einleitung zum Thema*.
- Für die korrekten Reifendrucke ist stets der Fahrer verantwortlich. Der Reifendruck ist regelmäßig zu prüfen » [Seite 299](#).
- Das System kann bei sehr schnellem Reifendruckverlust nicht warnen, z. B. bei einem plötzlichen Reifenschaden.
- Vor der Abspeicherung der Druckwerte müssen die Reifen auf den vorgeschriebenen Fülldruck aufgepumpt werden » [Seite 299](#). Bei Abspeicherung unkorrekter Druckwerte könnte das System möglicherweise auch bei einem zu niedrigen Reifendruck keine Warnung ausgeben.



! VORSICHT

Um die korrekte Systemfunktion zu gewährleisten, sind die Reifendruckwerte alle 10 000 km oder 1x jährlich abzuspeichern.





Abspeicherung der Reifendruckwerte und Infotainmentanzeige



Abb. 318
Taste für Speicherung / Beispiel der Bildschirmanzeige: es wird auf eine Reifendruckänderung vorn links hingewiesen

 **Lesen und beachten Sie zuerst  und  auf Seite 271.**

Vorgehensweise bei der Abspeicherung der Reifendruckwerte

- ▶ Alle Reifen auf den vorgeschriebenen Fülldruck aufpumpen.
- ▶ Die Zündung sowie das Infotainment einschalten.
- ▶ Die Taste  am Infotainment drücken und anschließend im Bildschirm die Funktionsflächen  → **Fahrzeugstatus** antippen.
- ▶ Mithilfe der Funktionsflächen   den Menüpunkt **Reifenkontrollanzeige** wählen.
- ▶ Die Funktionsfläche  **SET** antippen » [Abb. 318](#).

Des Weiteren den im Display angezeigten Anweisungen folgen.

Eine Meldung im Display informiert über die Abspeicherung der Reifendruckwerte.

i Hinweis

Bei aufleuchtender Kontrollleuchte  im Kombi-Instrument kann im Infotainment der betroffene Reifen angezeigt werden » [Abb. 318](#).

Anhängervorrichtung und Anhänger

Anhängervorrichtung

Einleitung zum Thema

Die maximale Anhängestützlast bei Anhängerbetrieb ist entsprechend der Motorisierung sowie der Fahrzeugvariante in der folgenden Tabelle angegeben. Sonstige Angaben (bspw. auf dem Typschild der Anhängervorrichtung angeführt) geben lediglich über die Prüfwerte der Vorrichtung Auskunft.

Motor	Getriebe	Fünfsitzer-Variante	Siebensitzer-Variante
1,4 l/92 kW TSI	MG	75 kg	66 kg
1,4 l/110 kW TSI ACT	MG 4x4	100 kg	80 kg
	DSG	75 kg	72 kg
1,4 l/110 kW TSI	DSG 4x4	100 kg	80 kg
2,0 l/132 kW TSI	DSG 4x4 (EU6)	100 kg	80 kg
2,0 l/110 kW TDI CR	MG 4x4	100 kg	-
	DSG	80 kg	80 kg
	DSG 4x4 (EU6)	100 kg	80 kg
2,0 l/140 kW TDI CR	DSG 4x4	100 kg	80 kg

! ACHTUNG

Ist die Anhängervorrichtung beschädigt oder unvollständig, darf diese nicht verwendet werden - es besteht Unfallgefahr.

Kugelstange heraus- und einschwenken



Abb. 319 Kugelstange: herauschwenken



Abb. 320 Kugelstange: einschwenken

! Lesen und beachten Sie zuerst ! auf Seite 272.

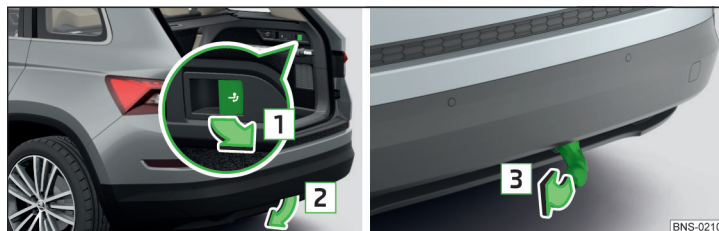
Die schwenkbare Kugelstange ist nicht abnehmbar. Deren korrekte Verrastung in beiden Stellungen wird durch eine Kontrollleuchte angezeigt.

Kugelstange herauschwenken

- › An der Sicherungslasche in Pfeilrichtung **1** ziehen » Abb. 319 » ! (der Verbauort der Sicherungslasche kann ausstattungsabhängig unterschiedlich sein). Die Kugelstange schwenkt in Pfeilrichtung **2** heraus und die Kontrollleuchte innerhalb der Sicherungslasche **blinkt**.
- › Die Kugelstange in Pfeilrichtung **3** drücken, bis diese hörbar einrastet. Die Kontrollleuchte innerhalb der Sicherungslasche **leuchtet**.

Kugelstange einschwenken

An der Kugelstange darf kein Anhänger bzw. kein anderes Zubehör angekuppelt sein. In der 13-poligen Steckdose darf kein Stecker oder Adapter eingesteckt sein.

- An der Sicherungslasche in Pfeilrichtung **4** ziehen » Abb. 320. Die Kugelstange wird entriegelt und die Kontrollleuchte innerhalb der Sicherungslasche **blinkt**.
- Die Kugelstange unter den Stoßfänger in Pfeilrichtung **5** einschwenken, bis diese hörbar einrastet. Die Kontrollleuchte innerhalb der Sicherungslasche **leuchtet**.

Verrastung prüfen

Bei unkorrekt verrasteter Kugelstange blinkt die Kontrollleuchte innerhalb der Sicherungslasche, nach dem Einschalten der Zündung ertönt ein akustisches Signal und im Display des Kombi-Instruments erscheint eine entsprechende Meldung.

! ACHTUNG

- Mit der Anhängervorrichtung vorsichtig umgehen - es besteht Verletzungsgefahr.
- Beim Herausschwenken der Kugelstange sich nicht im mittleren Bereich des hinteren Stoßfängers aufhalten, es besteht die Gefahr einer Verletzung der Beine.
- Die Sicherungslasche nicht manipulieren, solange ein Anhänger oder ein anderes Zubehör an der Kugelstange angekuppelt ist. Die Kugelstange könnte sich lösen - es besteht Unfall- und Verletzungsgefahr.
- Wenn die Kontrollleuchte innerhalb der Sicherungslasche nicht leuchtet oder blinkt, oder wenn sich die Kugelstange nicht verrasten lässt, dann diese nicht verwenden. Die Hilfe eines Fachbetriebs in Anspruch nehmen.

i Hinweis

Bei nicht verwendeter Anhängervorrichtung die Kugelstange stets unter den Stoßfänger einschwenken.

Stützlast mit montiertem Zubehör



Abb. 321

Darstellung der Maximallänge des montierten Zubehörs und des zulässigen Gesamtgewichts des Zubehörs in Abhängigkeit der Ladungsschwerpunktlage

📖 **Lesen und beachten Sie zuerst ! auf Seite 272.**

Bei Verwendung des Zubehörs (bspw. Fahrradträger) ist dessen Maximallänge sowie dessen zulässiges Gesamtgewicht inkl. Belastung zu beachten.

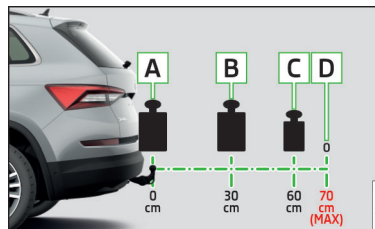
Die **Maximallänge** des montierten Zubehörs (vom Kugelkopf der Anhängervorrichtung gemessen) beträgt **70 cm** » Abb. 321.

Das **zulässige Gesamtgewicht** des Zubehörs inkl. Belastung nimmt mit zunehmendem Abstand der Schwerpunktlage der Belastung vom Kugelkopf der Anhängervorrichtung ab.

Abstand der Schwerpunktlage der Belastung vom Kugelkopf	Zulässiges Gesamtgewicht des Zubehörs inkl. Belastung
A 0 cm	75 kg / 72 kg ^{a)} / 66 kg ^{b)}
B 30 cm	75 kg / 72 kg ^{a)} / 66 kg ^{b)}
C 60 cm	35 kg / 30 kg ^{a) b)}
D 70 cm	0 kg

^{a)} Gilt für die Siebensitzer-Variante mit dem 1,4/110 kW TSI ACT Motor und dem DSG-Getriebe.

^{b)} Gilt für die Siebensitzer-Variante mit dem 1,4/92 kW TSI Motor und dem MG-Getriebe.

! VORSICHT

Das zulässige **Gesamtgewicht** des Zubehörs inkl. Belastung sowie die **Maximallänge** des Zubehörs niemals überschreiten - es besteht die Gefahr einer Beschädigung der Anhängervorrichtung sowie des Fahrzeugs.

i Hinweis

Wir empfehlen, das Zubehör aus dem ŠKODA Original Zubehör zu verwenden.

Anhängervorrichtung verwenden

Anhänger (Zubehör) an- und abkuppeln



Abb. 322
Gehäuse der 13-poligen Steckdose, Sicherungsöse

An-/abkuppeln

- › Die Kugelstange herauschwenken » [Seite 272](#).
- › Den Anhänger (das Zubehör) auf den Kugelkopf stecken.
- › Die Abdeckkappe der Steckdose aufklappen und den Stecker des Anhängers (des Zubehörs) in die 13-polige Steckdose **A** einstecken » [Abb. 322](#). (Wenn der Anhänger/das Zubehör über einen 7-poligen Stecker verfügt, ein entsprechendes Reduktionsstück aus dem ŠKODA Original Zubehör verwenden).
- › Das Abreißseil des Anhängers an der Sicherungsöse **B** einhängen (das Abreißseil muss in allen Anhängerstellungen gegenüber dem Fahrzeug **durchhängen**).

Das **Abkuppeln** erfolgt in umgekehrter Reihenfolge.

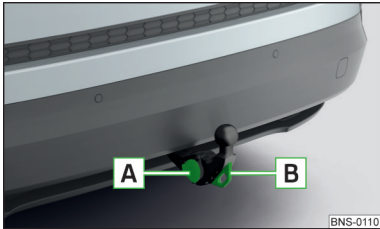
Außenspiegel

Wenn man den Verkehrsbereich hinter dem Anhänger nicht übersehen kann, sollte man zusätzliche Außenspiegel anbringen lassen.

Scheinwerfer

Die Fahrzeugfront kann sich bei angekuppeltem Anhänger (Zubehör) anheben und das Licht kann die anderen Verkehrsteilnehmer blenden. Die Leuchtweite der Scheinwerfer einstellen » [Seite 68](#), [Bedienung der Lichtfunktion](#)¹⁾.

¹⁾ Gilt nicht für Fahrzeuge mit Scheinwerfern mit LED-Leuchtmitteln.

Stromversorgung des Anhänger-/Zubehörstromnetzes

Bei der elektrischen Verbindung zwischen Fahrzeug und Anhänger (Zubehör) wird der Anhänger (das Zubehör) vom Fahrzeug mit Strom versorgt (bei ein- sowie ausgeschalteter Zündung).

Bei abgestelltem Motor wird die Fahrzeugbatterie durch eingeschaltete Verbraucher entladen.

Bei geringem Ladezustand der Fahrzeugbatterie wird die Stromversorgung des Anhängers (des Zubehörs) unterbrochen.

! ACHTUNG

- Eine falsch angeschlossene Elektroinstallation des Anhängers (des Zubehörs) kann zu Unfällen oder schweren Verletzungen durch Stromschlag führen.
- Keine Anpassungen an der Elektroinstallation des Fahrzeugs sowie des Anhängers (des Zubehörs) vornehmen - es besteht die Gefahr von Unfällen oder schweren Verletzungen durch Stromschlag.
- Nach der elektrischen Verbindung zwischen Fahrzeug und Anhänger (Zubehör) sind die Anhänger-/Zubehörleuchten auf Funktionsfähigkeit zu prüfen.
- Die Sicherungsöse niemals zum Abschleppen verwenden - es besteht Unfallgefahr!

! VORSICHT

- Eine falsch angeschlossene Elektroinstallation des Anhängers (des Zubehörs) kann zur Funktionsunfähigkeit der Fahrzeugelektronik führen.
- Die Gesamtleistungsaufnahme sämtlicher am Anhänger-/Zubehörstromnetz angeschlossener Verbraucher darf maximal 350 Watt betragen, anderenfalls besteht die Gefahr einer Beschädigung der elektrischen Anlage des Fahrzeugs.

Anhänger beladen

Den **Reifenfülldruck** am Fahrzeug für „volle Belastung“ korrigieren » [Seite 299](#).

Verteilung der Ladung

Die Ladung im Anhänger so verteilen, dass sich schwere Gegenstände möglichst nahe an der Anhängerachse befinden. Die Ladung gegen Verrutschen sichern. ▶

Bei leerem Fahrzeug und beladenem Anhänger ist die Gewichtsverteilung sehr ungünstig. Falls Sie dennoch in dieser Kombination fahren müssen, fahren Sie besonders vorsichtig.

! ACHTUNG

Eine unbefestigte Ladung kann die Fahrstabilität und die Fahrsicherheit erheblich beeinträchtigen - es besteht Unfallgefahr!

Anhängelast

Die zulässige Anhängelast darf auf keinen Fall überschritten werden.

Zulässige Anhängelast - Fünfsitzer-Variante

Motor	Getriebe	Zulässige Anhängelast, gebremst (kg) bei Steigungen bis 12 %.	Zulässige Anhängelast, ungebremst (kg)
1,4 l/92 kW TSI	MG	1600	750
1,4 l/110 kW TSI ACT	MG 4x4	2000	750
	DSG	1800	750
1,4 l/110 kW TSI	DSG 4x4	2000	750
2,0 l/132 kW TSI	DSG 4x4 (EU6)	2200	750
2,0 l/110 kW TDI CR	MG 4x4	2000	750
	DSG	2000	750
	DSG 4x4 (EU6)	2300 / 2500 ^{a)}	750
2,0 l/140 kW TDI CR	DSG 4x4	2300 / 2500 ^{a)}	750

^{a)} Gilt für Fahrzeuge der Klasse M1G.

Zulässige Anhängelast - Siebensitzer-Variante

Motor	Getriebe	Zulässige Anhängelast, gebremst (kg) bei Steigungen bis 12 %.	Zulässige Anhängelast, ungebremst (kg)
1,4 l/92 kW TSI	MG	1600	750
1,4 l/110 kW TSI ACT	MG 4x4	2000	750
	DSG	1800	750
1,4 l/110 kW TSI	DSG 4x4	2000	750
2,0 l/132 kW TSI	DSG 4x4 (EU6)	2000	750
2,0 l/110 kW TDI CR	MG 4x4	-	-
	DSG	2000	750
	DSG 4x4 (EU6)	2000	750
2,0 l/140 kW TDI CR	DSG 4x4	2000	750

! ACHTUNG

Die maximale Stützlast sowie die zulässige Anhängelast nicht überschreiten
- es besteht Unfallgefahr!

Anhängerbetrieb

Fahrgeschwindigkeit

Sicherheitshalber mit dem Anhänger nicht schneller als 100 km/h fahren.

Die Geschwindigkeit reduzieren, sobald auch nur die geringste Pendelbewegung des Anhängers spürbar ist. Nicht versuchen, ein pendelndes Gespann durch Beschleunigen „strecken“ zu wollen.

Bremsen

Rechtzeitig bremsen! Bei einem Anhänger mit **Auflaufbremse** zuerst sanft und dann zügig bremsen. So werden Bremsstöße durch blockierte Anhängerräder vermieden.

Vor Gefällstrecken rechtzeitig herunterschalten, um den Motor zusätzlich als Bremse zu nutzen.

! ACHTUNG

Mit dem Anhänger immer besonders vorsichtig fahren.

! VORSICHT

Bei häufigem Anhängerbetrieb wird das Fahrzeug übermäßig belastet, deshalb ist dieses auch zwischen den Service-Intervallen prüfen zu lassen.

Diebstahlwarnanlage

Der Alarm wird ausgelöst, wenn bei einem Fahrzeug mit aktivierter Diebstahlwarnanlage (nachstehend nur Warnanlage) die elektrische Verbindung zum Anhänger (Zubehör) unterbrochen wird.

Die Warnanlage immer deaktivieren, bevor ein Anhänger (Zubehör) an- bzw. abgekuppelt wird » [Seite 59](#).

Bedingungen für die Einbindung eines Anhängers (Zubehörs) in die Warnanlage.

- ✓ Das Fahrzeug ist werkseitig mit einer Warnanlage und einer Anhängervorrichtung ausgestattet.
- ✓ Der Anhänger (das Zubehör) ist über die Anhängersteckdose mit dem Zugfahrzeug elektrisch verbunden.
- ✓ Die elektrische Anlage des Fahrzeugs und des Anhängers (Zubehörs) ist funktionsfähig.
- ✓ Das Fahrzeug ist verriegelt und die Warnanlage ist aktiv.
- ✓ Der Anhänger (das Zubehör) ist nicht mit LED-Rückleuchten ausgestattet.

Betriebshinweise

Pflege und Wartung

Servicearbeiten, Anpassungen und technische Änderungen

Einleitung zum Thema

Die Anweisungen und Richtlinien von ŠKODA AUTO sind bei der Verwendung des Zubehörs sowie bei der Durchführung von allen Anpassungen, Reparaturen oder technischen Änderungen an Ihrem Fahrzeug zu beachten.

Die Einhaltung dieser Anweisungen und Richtlinien erfolgt im Interesse der Verkehrssicherheit und des guten technischen Zustands Ihres Fahrzeugs.

ACHTUNG

- Anpassungen, Reparaturen und technische Änderungen am Fahrzeug sind nur von einem Fachbetrieb durchführen zu lassen. Unsachgemäß durchgeführte Arbeiten (einschließlich Eingriffe an den elektronischen Bauteilen und deren Software) können Störungen zur Folge haben - es besteht Unfallgefahr und es kann zu einem erhöhten Teileverschleiß kommen!
- Wir empfehlen Ihnen, für das Fahrzeug nur ausdrücklich freigegebenes ŠKODA Original Zubehör und ŠKODA Original Teile zu verwenden. Bei diesen sind die Zuverlässigkeit, Sicherheit und Eignung für Ihr Fahrzeug garantiert.
- Keine Produkte verwenden, die von ŠKODA AUTO nicht freigegeben sind, obwohl es sich um Produkte handeln kann, die eine Betriebsgenehmigung besitzen oder vom staatlichen Prüfinstitut freigegeben wurden.

Fahrzeuginbetrieb unter abweichenden Witterungsverhältnissen

 Lesen und beachten Sie zuerst  auf Seite 277.

Möchten Sie Ihr Fahrzeug in Ländern mit anderen als dafür vorgesehenen Witterungsverhältnissen betreiben, wenden Sie sich bitte an einen ŠKODA Partner. Der berät Sie, ob bestimmte Vorkehrungen zu treffen sind, um die volle Funktionsfähigkeit des Fahrzeugs sicherzustellen sowie Beschädigungen zu vermeiden (bspw. Kühlmittel-, Batteriewechsel u. Ä.).

Gesetzliche Prüfungen

 Lesen und beachten Sie zuerst  auf Seite 277.

In vielen Ländern bestehen gesetzliche Auflagen, die Betriebs- und Verkehrssicherheit ggf. Abgasbeschaffenheit des Fahrzeugs in regelmäßigen Abständen prüfen zu lassen. Diese Prüfungen können Werkstätten oder Prüfstationen durchführen, die vom Gesetzgeber dafür bestimmt wurden.

Die ŠKODA Servicepartner bereiten das Fahrzeug auf Wunsch auf die Prüfungen vor bzw. sorgen für deren Durchführung.

Auch wenn Sie für die Vorbereitung auf die Prüfung Ihr Fahrzeug selbst bei einem amtlich anerkannten Sachverständigen zur Prüfung vorführen wollen, empfehlen wir Ihnen, vorher den ŠKODA Servicepartner hinzu zu ziehen.

ŠKODA Servicepartner

 Lesen und beachten Sie zuerst  auf Seite 277.

Alle ŠKODA Servicepartner arbeiten nach den Anweisungen und Richtlinien von ŠKODA AUTO. Alle Service- und Reparaturleistungen werden somit rechtzeitig und in entsprechender Qualität durchgeführt. Die Einhaltung der Richtlinien und Anweisungen erfolgt im Interesse der Verkehrssicherheit und des guten technischen Zustands Ihres Fahrzeugs.

Deshalb empfehlen wir Ihnen, alle Anpassungen, Reparaturen und technische Änderungen an Ihrem Fahrzeug von ŠKODA Servicepartnern durchführen zu lassen.

Die ŠKODA Original Teile

 Lesen und beachten Sie zuerst  auf Seite 277.

Für Ihr Fahrzeug empfehlen wir die Verwendung von ŠKODA Original Teilen, denn diese Teile sind durch ŠKODA AUTO genehmigt. Diese Teile entsprechen genau den ŠKODA AUTO Vorschriften und sind mit den in der Serienproduktion verwendeten Teilen identisch.

Bei diesen Teilen steht ŠKODA AUTO für die Sicherheit, Zuverlässigkeit und lange Betriebsdauer ein. ▶

Die ŠKODA Servicepartner haften für etwaige Mängel der ŠKODA Original Teile bei deren Verkauf 2 Jahre nach der gesetzlichen Sachmängelhaftung, so lange nicht im Kaufvertrag etwas anderes vereinbart wurde.

Das ŠKODA Original Zubehör

 **Lesen und beachten Sie zuerst  auf Seite 277.**

Wenn Sie Ihr Fahrzeug mit Zubehör ausstatten wollen, sollten Sie auf Folgendes achten.

Wir empfehlen, für Ihr Fahrzeug ŠKODA Original Zubehör zu verwenden. Für dieses Zubehör steht ŠKODA AUTO für die Zuverlässigkeit sowie die Sicherheit und Eignung für Ihren Fahrzeugtyp ein. Bei anderen Produkten können wir trotz ununterbrochener Marktbeobachtung die Eignung für Ihr Fahrzeug weder beurteilen noch garantieren, obwohl es sich um Produkte handeln kann, die eine Betriebsgenehmigung besitzen oder von nationalen Genehmigungsbehörden freigegeben wurden.

Die ŠKODA Servicepartner haften für etwaige Mängel des ŠKODA Original Zubehörs bei dessen Verkauf 2 Jahre nach Einbau bzw. Übergabe nach der gesetzlichen Sachmängelhaftung, solange nicht im Kaufvertrag oder in sonstigen Bestimmungen etwas anderes vereinbart wurde.

Spoiler

 **Lesen und beachten Sie zuerst  auf Seite 277.**

ACHTUNG

Ist Ihr Fahrzeug mit einem Original-Spoiler am vorderen Stoßfänger in der Kombination mit dem Spoiler auf der Gepäckraumklappe ausgestattet, dann sind folgende Anweisungen einzuhalten - anderenfalls besteht die Gefahr von Unfällen und schweren Verletzungen!

- Das Fahrzeug muss mit einem Spoiler am vorderen Stoßfänger immer nur in der Kombination mit dem entsprechenden Spoiler auf der Gepäckraumklappe ausgestattet sein.
- Ein Original-Spoiler kann am vorderen Stoßfänger weder eigenständig (noch in der Kombination ohne einen Spoiler auf der Gepäckraumklappe) oder in der Kombination mit einem ungeeigneten Spoiler auf der Gepäckraumklappe belassen werden.

ACHTUNG (Fortsetzung)

- Eventuelle Reparaturen, der Austausch, das Hinzufügen oder Entfernen von Spoilern, sind mit dem ŠKODA Servicepartner zu konsultieren.
- Nicht fachgerecht durchgeführte Arbeiten an den Spoilern Ihres Fahrzeugs können Funktionsstörungen zur Folge haben.

Komponentenschutz

 **Lesen und beachten Sie zuerst  auf Seite 277.**

Einige elektronische Fahrzeugkomponenten (z. B. das Kombi-Instrument) sind werkseitig mit einem Komponentenschutz ausgestattet. Dieser sorgt für die Funktionseinschränkung dieser Komponenten bei einem nicht legitimen Einbau in ein anderes Fahrzeug (z. B. nach einem Diebstahl) oder beim Betrieb außerhalb des Fahrzeugs.

Airbags

 **Lesen und beachten Sie zuerst  auf Seite 277.**

ACHTUNG

- Anpassungen, Reparaturen und technische Änderungen, die unsachgemäß durchgeführt werden, können Schäden, Funktionsstörungen verursachen und die Wirkung des Airbag-Systems erheblich beeinträchtigen - es besteht die Gefahr von Unfällen und tödlichen Verletzungen!
- Eine Veränderung der Radaufhängung des Fahrzeugs einschließlich der Verwendung von nicht zugelassenen Felgen-Reifen-Kombinationen kann die Funktion des Airbag-Systems beeinträchtigen - es besteht die Gefahr von Unfällen und tödlichen Verletzungen!

ACHTUNG

- An den Teilen des Airbag-Systems, am vorderen Stoßfänger sowie an der Karosserie dürfen keinerlei Veränderungen vorgenommen werden.
- Alle Arbeiten am Airbag-System sowie der Ein- und Ausbau von Systemteilen wegen anderer Reparaturarbeiten (z. B. Lenkrad ausbauen) dürfen nur von einem Fachbetrieb vorgenommen werden.

! ACHTUNG (Fortsetzung)

- Nicht an einzelnen Teilen des Airbag-Systems manipulieren - es könnte zur Auslösung von Airbags kommen.
- Wurde der Airbag ausgelöst, ist das Airbag-System austauschen zu lassen.

! ACHTUNG

Das Airbag-System arbeitet mit Drucksensoren, die in den vorderen Türen angebracht sind. Deswegen dürfen sowohl an den Türen als auch an den Türverkleidungen keine Anpassungen (z. B. zusätzlicher Einbau von Lautsprechern) vorgenommen werden. Dabei entstehende Beschädigungen können die Funktion des Airbag-Systems negativ beeinflussen - es besteht die Gefahr von Unfällen und tödlichen Verletzungen! Die folgenden Hinweise sind deswegen zu beachten.

- Alle Arbeiten an den vorderen Türen und deren Verkleidungen dürfen nur von einem Fachbetrieb vorgenommen werden.
- Niemals mit entfernten inneren Türverkleidungen oder mit Öffnungen in den Verkleidungen fahren.

Rücknahme und Verwertung von Altfahrzeugen

 **Lesen und beachten Sie zuerst  auf Seite 277.**

Alle neuen Fahrzeuge der Marke ŠKODA sind zu 95 % wiederverwertbar.

Service-Intervalle

Einleitung zum Thema

Damit Sie jeden vom Hersteller vorgeschriebenen Service zum richtigen Zeitpunkt durchführen lassen und keinen vergessen, weist Sie die Service-Intervall-Anzeige im Display des Kombi-Instruments darauf hin » [Seite 51](#).

Die Durchführung der Serviceereignisse kann durch den ausgedruckten Nachweis aus dem Digitalen Serviceplan und durch die entsprechenden Rechnungsbelege nachgewiesen werden.

Die angegebenen Service-Intervalle sind auf normale Betriebsbedingungen abgestimmt.

Bei erschwerten Betriebsbedingungen ist es notwendig, einige Service-Arbeiten bereits vor der Fälligkeit des nächsten Service oder zwischen den angegebenen Service-Intervallen ausführen zu lassen. Das betrifft hauptsächlich die Reinigung bzw. den Austausch des Luftfiltereinsatzes in Gebieten mit starkem Staubanfall sowie die Prüfung und den Austausch des Zahnriemens, aber auch Fahrzeuge mit Dieselpartikelfilter, bei welchen das Motoröl stärker beansprucht werden kann.

Unter erschwerten Bedingungen wird das Folgende verstanden:

- ▶ Schwefelhaltiger Kraftstoff.
- ▶ Häufiger Kurzstreckenverkehr.
- ▶ Längerer Leerlauf des Motors (z. B. Taxi-Fahrzeuge).
- ▶ Betrieb in Gebieten mit starkem Staubanfall.
- ▶ Häufiger Anhängerbetrieb.
- ▶ Überwiegender Stop-and-go-Betrieb, wie er z. B. in der Stadt vorkommen kann.
- ▶ Überwiegender Winterbetrieb.

Im Fachbetrieb werden Sie beraten, ob bei den Einsatzbedingungen Ihres Fahrzeugs Arbeiten zwischen den normalen Service-Intervallen erforderlich werden können.

Durch den konkreten Umfang erforderlicher Arbeiten, abhängig von Fahrzeugtyp und Ausstattung sowie vom Zustand Ihres Fahrzeugs, können unterschiedliche Servicekosten entstehen.

i Hinweis

- Alle Serviceleistungen und das Wechseln bzw. Nachfüllen von Betriebsflüssigkeiten sind für den Kunden kostenpflichtig, auch während des Garantiezeitraums, es sei denn, die Garantiebestimmungen von ŠKODA AUTO oder sonstige Vereinbarungen bestimmen etwas anderes.
- Hinsichtlich der aktuellen Service-Umfänge zu den jeweiligen Service-Ereignissen werden Sie durch den Fachbetrieb informiert.

Übersicht der Service-Intervalle



Abb. 323 Fahrzeugdatenträger: Service-Intervall

Das vom Hersteller vorgegebene Service-Intervall ist auf dem Fahrzeugdatenträger angegeben » **Abb. 323**. Der Fahrzeugdatenträger ist in der Betriebsanleitung sowie unter dem Bodenbelag im Gepäckraum eingeklebt (bei Fahrzeugen mit Reserve- bzw. Notrad befindet sich der Fahrzeugdatenträger unter dem jeweiligen Rad).

Für Ihr Fahrzeug gilt eines der folgenden Service-Intervalle.

- ▶ Festes Service-Intervall Q11.
- ▶ Festes Service-Intervall Q12.
- ▶ Festes Service-Intervall Q13.
- ▶ Festes Service-Intervall Q14.
- ▶ Variables Service-Intervall Q16.

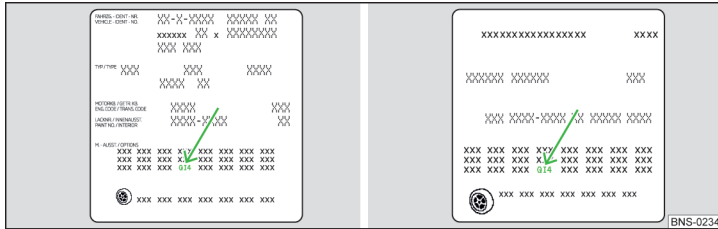
Damit ein Fahrzeug mit variablem Service-Intervall betrieben werden kann, ist es unbedingt notwendig, nur das vorgeschriebene Motoröl auf- bzw. nachzufüllen.

Falls dieses Motoröl nicht zur Verfügung steht, gilt für den Ölwechsel ein festes Service-Intervall. In diesem Fall **muss** das Fahrzeug auf das feste Service-Intervall umcodiert werden.

i Hinweis

- Die entsprechenden Motorölspezifikationen » [Seite 292](#).
- Bei Fahrzeugen mit variablem Service-Intervall Q16 können Sie eine Umstellung auf das feste Service-Intervall bzw. zurück auf das variable Service-Intervall von einem Fachbetrieb durchführen lassen.

Feste Service-Intervalle Q11 - Q14

Ölwechsel-Service	Q11	Alle 5 000 km oder 1 Jahr ^{a)} .
	Q12	Alle 7 500 km oder 1 Jahr ^{a)} .
	Q13	Alle 10 000 km oder 1 Jahr ^{a)} .
	Q14	Alle 15 000 km oder 1 Jahr ^{a)} .
Inspektion^{b)} Variante 1		Erste nach 30 000 km oder 2 Jahren ^{a)} , dann weiter alle 30 000 km oder 1 Jahr ^{a)} .
Inspektion^{b)} Variante 2	Q11 - Q14	Alle 15 000 km oder 1 Jahr ^{a)} .
Inspektion^{b)} Variante 3		Alle 10 000 km oder 1 Jahr ^{a)} .
Bremsflüssigkeitswechsel	Q11 - Q14	Erster Wechsel nach 3 Jahren, dann alle 2 Jahre.

a) Je nachdem, was zuerst eintritt.

b) Für die Information über die für Ihr Fahrzeug gültige Variante, wenden Sie sich bitte an einen ŠKODA Partner.

! ACHTUNG

Die Bremsflüssigkeit muss unbedingt nach den ersten 3 Jahren und danach alle 2 Jahre gewechselt werden. Ein längeres Wechsel-Intervall der Bremsflüssigkeit kann bei starkem Bremsen zur Dampfblasenbildung in der Bremsanlage führen. Das kann ein Bremsversagen zur Folge haben - es besteht Unfallgefahr!

i Hinweis

Bei Betrieb mit Dieselmotoren mit erhöhtem Schwefelanteil gilt ein Ölwechsel-Service von jeweils 7 500 km. In welchen Ländern ein erhöhter Schwefelanteil im Dieselmotorenstoff enthalten ist, erfragen Sie bitte bei Ihrem Fachbetrieb.

Variables Service-Intervall Q16

Die Ermittlung der Ölwechsel-Service-Intervalle ist von der Betriebsintensität des Fahrzeugs und von den lokalen Einsatzbedingungen abhängig. So wird Ihr Fahrzeug bei Kurzstreckenverkehr anders als bei Langstreckenverkehr beansprucht. Die Intervalle sind also **variabel**.

Ölwechsel-Service	Nach Service-Intervall-Anzeige (spätestens nach 30 000 km oder 2 Jahren ^{a)}).
Inspektion^{b)} Variante 1	Erste nach 30 000 km oder 2 Jahren ^{a)} , dann weiter alle 30 000 km oder 1 Jahr ^{a)} .
Inspektion^{b)} Variante 2	Alle 15 000 km oder 1 Jahr ^{a)} .
Bremsflüssigkeitswechsel	Erster Wechsel nach 3 Jahren, dann alle 2 Jahre.

a) Je nachdem, was zuerst eintritt.

b) Für die Information über die für Ihr Fahrzeug gültige Variante, wenden Sie sich bitte an einen ŠKODA Partner.

! ACHTUNG

Die Bremsflüssigkeit muss unbedingt nach den ersten 3 Jahren und danach alle 2 Jahre gewechselt werden. Ein längeres Wechsel-Intervall der Bremsflüssigkeit kann bei starkem Bremsen zur Dampfblasenbildung in der Bremsanlage führen. Das kann ein Bremsversagen zur Folge haben - es besteht Unfallgefahr!

Digitaler Serviceplan

Ein Fachbetrieb bestätigt die entsprechenden Service-Nachweise nicht in dieser Betriebsanleitung, sondern im Service-Informationssystem mit der Bezeichnung Digitaler Serviceplan.

Deshalb empfehlen wir Ihnen, sich als Beleg für die durchgeführten Servicearbeiten immer den jeweiligen Service-Nachweis ausdrucken zu lassen.

Vorteile des Digitalen Serviceplans

- ▶ Hohes Sicherheitsniveau in puncto einer Manipulation der Einträge.
- ▶ Transparente Dokumentation durchgeführter Servicearbeiten.
- ▶ Schutz gegen Verlust oder Beschädigung der Einträge - Sie erhalten bei Bedarf einen kompletten Service-Nachweis.
- ▶ Option, den Nachweis komplett in elektronischer Form anzufordern.
- ▶ Das Fahrzeug kann man in jedem beliebigen Fachbetrieb (auch im Ausland) warten lassen - die Datenbank ist weltweit erreichbar.
- ▶ Erhöhte Transparenz beim Erwerb eines Gebrauchtfahrzeugs durch zentral gespeicherte Einträge.
- ▶ Die Systemeinträge unterstützen Sie bei der Geltendmachung von Ansprüchen aus der ŠKODA Garantieverlängerung und der Mobilitätsgarantie.

Reinigung und Pflege

Einleitung zum Thema

Regelmäßige und gründliche Pflege dient der Werterhaltung Ihres Fahrzeugs. Bei Verwendung der Pflegemittel sind die Anwendungsvorschriften auf der Verpackung zu beachten. Wir empfehlen, die Konservierungsmittel aus dem ŠKODA Original Zubehör zu verwenden.

! ACHTUNG

- Bei missbräuchlicher Anwendung können Pflegemittel gesundheitsschädlich sein.
- Die Fahrzeugpflegemittel immer sicher vor Personen, die nicht völlig selbstständig sind, z. B. Kindern, aufbewahren - es besteht Vergiftungsgefahr!

! VORSICHT

- Für die Lackflächen keine Insektenschwämme, raue Küchenschwämme oder Ähnliches verwenden - es besteht die Gefahr der Lackoberflächenbeschädigung.
- Keine aggressiven Reinigungsmittel oder chemische Lösungsmittel verwenden - es besteht die Gefahr einer Beschädigung des zu reinigenden Materials.

i Hinweis

Wir empfehlen, das Fahrzeug bei einem ŠKODA Servicepartner reinigen und pflegen zu lassen.

Fahrzeugwäsche

 **Lesen und beachten Sie zuerst **!** und **!** auf Seite 281.**

Der beste Schutz des Fahrzeugs vor schädlichen Umwelteinflüssen ist häufiges Waschen.

Je länger Insektenrückstände, Vogelkot, Streusalze und andere aggressive Ablagerungen auf dem Fahrzeug haften bleiben, desto nachhaltiger ist ihre zerstörende Wirkung. Hohe Temperaturen, z. B. durch intensive Sonneneinstrahlung, verstärken die ätzende Wirkung.

Nach dem Ende der kalten Jahreszeit ist auch die Fahrzeugunterseite gründlich zu reinigen. ▶

Waschen von Hand

Das Fahrzeug von oben nach unten, mit einem weichen Schwamm oder Waschhandschuh und reichlich Wasser ggf. mit dafür vorgesehenen Reinigungsmitteln waschen. Den Schwamm oder Waschhandschuh in kurzen Abständen gründlich auswaschen.

Für Räder, Schweller und den unteren Fahrzeugbereich einen anderen Schwamm verwenden.

Das Fahrzeug nach der Wäsche gründlich abspülen und anschließend mit einem dafür vorgesehenen Tuch trocknen.

Automatische Waschanlagen

Vor der Fahrzeugwäsche sind die üblichen Vorkehrungen (z. B. Schließen von Fenstern einschließlich des Schiebe-/ Ausstelltdachs u. Ä.) zu beachten.

Wenn sich an Ihrem Fahrzeug besondere Anbauteile (z. B. Spoiler, Dachgepäckträger, Funkantenne u. Ä.) befinden, dann am besten vorher mit dem Betreiber der Waschanlage sprechen.

Nach der automatischen Wäsche mit Konservierung sind die Scheibenwischerblätter mit dafür vorgesehenen Reinigungsmitteln zu reinigen und zu entfetten.

Hochdruckreiniger

Bei der Fahrzeugwäsche mit einem Hochdruckreiniger sind die Bedienungshinweise für den Hochdruckreiniger zu befolgen. Dies gilt insbesondere für Hinweise bezüglich des **Drucks** und des **Spritzabstands** zur Fahrzeugoberfläche.

! ACHTUNG

- Fahrzeugwaschen im Winter: Nässe und Eis in der Bremsanlage können die Bremswirkung beeinträchtigen - es besteht Unfallgefahr!
- Bei der Reinigung des Unterbodens oder der Innenseite der Radkästen vorsichtig vorgehen - es besteht die Gefahr von Verletzungen an scharfkantigen Metallteilen!

! VORSICHT

- Das Fahrzeug nicht in der prallen Sonne waschen, beim Waschen keinen Druck auf die Karosserie ausüben. Dabei darf die Temperatur des Waschwassers max. 60 °C betragen - anderenfalls besteht die Gefahr einer Beschädigung des Fahrzeuglacks.
- Vor dem Durchfahren einer automatischen Waschanlage die Außenspiegel anklappen - es besteht Beschädigungsgefahr.

! VORSICHT

Fahrzeug mit Hochdruckreiniger waschen

- Die Folien dürfen mit keinem Hochdruckreiniger gewaschen werden - es besteht Beschädigungsgefahr.
- Wenn das Fahrzeug im Winter gewaschen wird, dann den Wasserstrahl nicht direkt auf die Schließzylinder oder die Tür- bzw. Klappenfugen richten - es besteht die Gefahr des Einfrierens.
- Während der Reinigung stets genügend großen Spritzabstand zu den Sensoren der Einparkhilfe, zu den Objektiven der Kameras, zu äußeren Zier- und Schutz-Kunststoffteilen (bspw. Dachgepäckträgern, Spoilern, Schutzleisten) sowie weiteren Fahrzeugteilen aus nichtmetallischen Materialien, wie Gummischläuchen oder Dämmmaterialien, halten.
- Die Sensoren der Einparkhilfe dürfen nur kurzzeitig besprüht werden und es muss ein Mindestabstand von 10 cm eingehalten werden - es besteht Beschädigungsgefahr.
- Bei der Fahrzeugwäsche den Wasserstrahl nicht direkt auf die schwenkbare Kugelstange oder die Anhängersteckdose richten - es besteht die Gefahr der Dichtungsbeschädigung oder des Herauswaschens des Schmierfetts.

Fahrzeug außen pflegen

📖 Lesen und beachten Sie zuerst **!** und **!** auf Seite 281.

Fahrzeugkomponente	Sachverhalt	Abhilfe
Lack	übergelaufener Kraftstoff	klares Wasser, Lappen, (möglichst bald reinigen)
	keine Wassertropfenbildung auf dem Lack	mit Hartwachs konservieren (mind. zweimal jährlich), Wachs auf saubere und trockene Karosserie auftragen
	vermatteter Lack	Politur verwenden, dann konservieren (wenn die Politur keine konservierenden Bestandteile enthält)
Kunststoffteile	Verschmutzung	klares Wasser, Tuch/Schwamm ggf. dafür vorgesehene Reinigungsmittel
Verchromte und eloxierte Teile	Verschmutzung	klares Wasser, Tuch ggf. dafür vorgesehene Reinigungsmittel, dann mit weichem trockenem Tuch auspolieren

Fahrzeugkomponente	Sachverhalt	Abhilfe
Folien	Verschmutzung	weicher Schwamm und milde Seifenlösung ^{a)}
Fensterscheiben und Außenspiegelläser	Verschmutzung	mit klarem Wasser waschen und dafür vorgesehenem Wischtuch trocknen
Scheinwerfer/Leuchten	Verschmutzung	weicher Schwamm und milde Seifenlösung ^{a)}
Kamera vorn, seitlich, Rückfahrkamera	Verschmutzung	mit klarem Wasser waschen und weichem Tuch trocknen
	Schnee/Eis	Handfeger / dafür vorgesehene Entfrostmittel
Türschließzylinder	Schnee/Eis	dafür vorgesehene Entfrostmittel
Wischer / Wischerblätter	Verschmutzung	Scheibenreiniger, Schwamm oder Tuch
Räder	Verschmutzung	klares Wasser, dann mit dafür vorgesehenen Mitteln konservieren

^{a)} Milde Seifenlösung = 2 Esslöffel Neutralseife auf 1 Liter lauwarmes Wasser.

Der **Wagenheber** ist wartungsfrei. Falls erforderlich, sind die beweglichen Teile des Wagenhebers mit einem geeigneten Schmierfett zu schmieren.

Die **Anhängevorrichtung** ist wartungsfrei. Den Kugelkopf der Anhängervorrichtung ggf. mit einem geeigneten Schmierfett behandeln.

Hohlraumkonservierung

Alle korrosionsgefährdeten Hohlräume des Fahrzeugs sind bereits werkseitig dauerhaft durch Konservierungswachs geschützt.

Falls bei hohen Temperaturen etwas Wachs aus den Hohlräumen herauslaufen sollte, dann dieses mit einem Kunststoffschaber entfernen und die Flecken mit Reinigungsbenzin reinigen.

Unterbodenschutz

Die Fahrzeugunterseite ist bereits werkseitig gegen chemische und mechanische Einflüsse dauerhaft geschützt.

Wir empfehlen Ihnen, die Schutzschicht - am besten vor Beginn und am Ende der kalten Jahreszeit - prüfen zu lassen.

Lebensdauer der Folien

Umwelteinflüsse (bspw. Sonneneinstrahlung, Feuchtigkeit, Luftverschmutzung, Steinschlag) wirken sich auf die Lebensdauer der Folien aus. Die Folien altern und werden spröde, das ist völlig normal, es handelt sich um keinen Fehler.

Die Sonneneinstrahlung kann ebenfalls die Stärke der Folienfarbe beeinflussen.

Beim Transport einer Ladung auf dem Dachgepäckträger (bspw. Dachbox u. Ä.), besteht eine erhöhte Gefahr der Folienbeschädigung (bspw. durch den Steinschlag von der befestigten Ladung).

! VORSICHT

■ Fahrzeuglack

- Schadensstellen so bald wie möglich ausbessern lassen.
- Matt lackierte Teile weder mit Poliermitteln noch Hartwachsen behandeln.
- Nicht in staubiger Umgebung polieren - es besteht die Gefahr von Lackkratzen.
- Keine Lackpflegemittel auf Türdichtungen und Fensterführungen auftragen.

■ Kunststoffteile

- Keine Lackpflegemittel verwenden.

■ Verchromte und eloxierte Teile

- Nicht in staubiger Umgebung polieren - es besteht die Gefahr von Oberflächenkratzen.

■ Folien

Die folgenden Hinweise sind zu beachten, anderenfalls besteht die Gefahr der Folienbeschädigung.

- Zum Reinigen keine verschmutzten Tücher oder Schwämme verwenden.
- Zum Entfernen von Eis und Schnee keinen Eiskratzer oder sonstige Mittel verwenden.
- Die Folien nicht polieren
- Die Folien mit keinem Hochdruckreiniger waschen.

■ Gummidichtungen

- Die Türdichtungen und Fensterführungen mit keinerlei Mitteln behandeln - die Schutzlackschicht könnte angegriffen werden. ▶

■ **Fensterscheiben und Außenspiegelgläser**

- Die Innenseite der Scheiben nicht mit scharfkantigen Gegenständen reinigen - es besteht die Gefahr einer Beschädigung der Heizfäden oder Scheibenantenne.
- Kein Wischtuch verwenden, das zum Polieren der Karosserie verwendet wurde - dieses könnte Scheiben verschmutzen und die Sicht verschlechtern.

■ **Scheinwerfer/Leuchten**

- Die Scheinwerfer/Leuchten nicht trocken abwischen, keine scharfkantigen Gegenstände verwenden - es besteht die Gefahr einer Beschädigung des Schutzlacks und der nachfolgenden Rissbildung an den Scheinwerfergläsern.

■ **Kamera vorn, seitlich und Rückfahrkamera**

Die folgenden Hinweise sind zu beachten, anderenfalls besteht die Gefahr einer Beschädigung der Kameras.

- Schnee/Eis nicht mit warmem/heißen Wasser entfernen.
- Zum Waschen niemals Druckwasser oder Dampfstrahl verwenden.
- Zum Reinigen keine scheuernden Reinigungsmittel verwenden.

■ **Türschließzylinder**

- Darauf achten, dass bei der Fahrzeugwäsche möglichst wenig Wasser in die Schließzylinder eindringt - es besteht die Gefahr des Einfrierens des Schließzylinders!

■ **Räder**

- Eine starke Verschmutzung der Räder kann sich als Unwucht der Räder auswirken - die Folge kann eine Vibration sein, die unter Umständen einen vorzeitigen Lenkungsverschleiß verursachen kann.

📖 **Lesen und beachten Sie zuerst **!** und **!** auf Seite 281.**

Zum Entfernen von Schnee und Eis von den Scheiben und Spiegeln einen Kunststoffeiskratzer verwenden. Dieser kann sich auf der Innenseite der Tankklappe befinden.

- Die Tankklappe öffnen und den Eiskratzer in Pfeilrichtung herausschieben
» **Abb. 324.**

! **VORSICHT**

- Den Eiskratzer nur in eine Richtung bewegen, anderenfalls besteht die Gefahr einer Beschädigung der Scheibenoberfläche.
- Schnee/Eis von der Oberfläche, die durch groben Schmutz (z. B. Feinkies, Sand, Streusalz) verschmutzt ist, nicht entfernen - es besteht die Gefahr einer Beschädigung der Oberfläche.
- Schnee/Eis vorsichtig entfernen, anderenfalls besteht die Gefahr einer Beschädigung der am Fahrzeug werkseitig angebrachten Aufkleber.

Eis und Schnee von den Scheiben entfernen



Abb. 324
Verbauort des Eiskratzers, Eiskratzer abnehmen

📖 **Lesen und beachten Sie zuerst  und  auf Seite 281.**

Fahrzeugkomponente	Sachverhalt	Abhilfe
Naturleder / Kunstleder / Alcantara® / Stoff	Staub, Oberflächenverschmutzung	Staubsauger
	Verschmutzung (frisch)	Wasser, leicht angefeuchtetes Baumwoll-/Wolltuch ggf. milde Seifenlösung ^{a)} , dann mit weichem Tuch abwischen
	hartnäckige Flecken	dafür speziell vorgesehene Reinigungsmittel
	Pflege (Naturleder)	in regelmäßigen Abständen mit einem Lederpflegemittel behandeln / nach jeder Reinigung eine Pflegecreme mit Lichtschutz und Imprägniereffekt verwenden
Pflege (Alcantara® / Stoff)	hartnäckige Haare mit einem „Reinigungshandschuh“ entfernen Knollen auf Stoffen mit einer Bürste entfernen	
Kunststoffteile	Verschmutzung	Wasser, leicht angefeuchtetes Tuch oder Schwamm ggf. dafür vorgesehene Reinigungsmittel
Fensterscheiben	Verschmutzung	mit klarem Wasser waschen und dafür vorgesehenem Wischtuch trocknen
Bezüge der elektrisch beheizten Sitze	Verschmutzung	dafür vorgesehene Reinigungsmittel
Sicherheitsgurte » 	Verschmutzung	weiches Tuch und milde Seifenlösung ^{a)}

^{a)} Milde Seifenlösung = 2 Esslöffel Neutralseife auf 1 Liter lauwarmes Wasser.

ACHTUNG

- Die Sicherheitsgurte nie chemisch reinigen, da chemische Reinigungsmittel das Gewebe zerstören können.
- Bei hohen Innenraumtemperaturen können im Innenraum angebrachte Duftstoffe und Lufterfrischer gesundheitsschädlich werden.

VORSICHT

■ **Naturleder / Kunstleder / Alcantara® / Stoff**

- Auf längere Standzeiten in der prallen Sonne verzichten ggf. diese Materialien durch Abdecken schützen, um ein Ausbleichen dieser Materialien zu vermeiden.
 - Frische Flecken (bspw. durch Kugelschreiber, Lippenstift, Schuhcreme u. Ä. verursacht) so bald wie möglich entfernen.
 - Es ist zu beachten, dass das Naturleder beim Reinigen an keiner Stelle durchfeuchtet wird und dass kein Wasser in die Nahtstiche sickert - es besteht die Gefahr der Lederbeschädigung!
 - Die Dachverkleidung nicht mit einer Bürste reinigen - es besteht die Gefahr einer Beschädigung der Verkleidungsoberfläche.
 - Für Alcantara®-Sitzbezüge keine Lederreiniger, Bohnerwachs, Schuhcreme, Fleckenentferner u. Ä. verwenden.
 - Einige Bekleidungsstoffe (z. B. dunkler Jeansstoff) besitzen keine ausreichende Farbestabilität - dadurch können auf den Sitzbezügen deutlich sichtbare Verfärbungen entstehen. Es handelt sich nicht um einen Mangel am Bezugsstoff.
 - Scharfkantige Gegenstände an Kleidungsstücken (z. B. Reißverschlüsse, Nieten, scharfkantige Gürtel) können die Bezugsstoffe im Fahrzeug beschädigen. Eine solche Beschädigung kann nicht als eine gerechtfertigte Beanspruchung anerkannt werden.
- #### ■ **Kunststoffteile**
- Keine Duftstoffe und Lufterfrischer auf der Schalttafel anbringen - es besteht die Gefahr einer Beschädigung der Schalttafel.
- #### ■ **Fensterscheiben**
- Keine Aufkleber auf die Heizfäden oder Scheibenantenne kleben - es besteht Beschädigungsgefahr.

■ Bezüge der elektrisch beheizten Sitze

- Weder mit Wasser noch mit anderen Flüssigkeiten reinigen - es besteht die Gefahr einer Beschädigung des Heizungssystems.
- Nicht durch das Einschalten der Heizung trocknen.

■ Sicherheitsgurte

- Nach dem Reinigen die Gurte vor dem Aufrollen trocknen lassen.

i Hinweis

Während des Fahrzeuggebrauchs können sich auf den Leder- und Alcantara®-Teilen geringfügige erkennbare Änderungen (z. B. Falten, Verfärbungen) zeigen.

Prüfen und Nachfüllen

Kraftstoff

Einleitung zum Thema



Abb. 325
Aufkleber mit vorgeschriebenem Kraftstoff

Auf der Innenseite der Tankklappe ist der für Ihr Fahrzeug vorgeschriebene Kraftstoff angegeben » [Abb. 325](#).

Der Tankinhalt beträgt bei Fahrzeugen mit Frontantrieb ungefähr **58 Liter**, bei Fahrzeugen mit Allradantrieb ungefähr **60 Liter**, davon **7 Liter** als Reserve.

! ACHTUNG

Die Kraftstoffe bzw. die Kraftstoffdämpfe sind explosiv - es besteht Lebensgefahr!

! VORSICHT

- Den Kraftstoffbehälter niemals ganz leerfahren! Durch die unregelmäßige Kraftstoffversorgung kann es zu Fehlzündungen kommen - es besteht die Gefahr eines Motorschadens sowie einer Beschädigung der Abgasanlage.
- Übergelaufenen Kraftstoff unverzüglich vom Fahrzeuglack entfernen - es besteht die Gefahr von Lackschäden.
- Möchten Sie Ihr Fahrzeug in einem anderen als im für den Fahrzeugbetrieb vorgesehenen Land betreiben, wenden Sie sich bitte an einen ŠKODA Partner. Dieser teilt Ihnen mit, ob im zugehörigen Land der vom Hersteller vorgeschriebene Kraftstoff angeboten wird ggf. ob es seitens des Herstellers zulässig ist, das Fahrzeug mit einem anderen Kraftstoff zu betreiben.

Benzin und Diesel tanken



Abb. 326 Tankklappe aufklappen / Tankverschluss herausdrehen / Tankverschluss auf die Tankklappe stecken



Abb. 327 Kraftstoffeinfüllstutzen bei Fahrzeugen mit Dieselmotoren

📖 Lesen und beachten Sie zuerst **!** und **!** auf Seite 286.

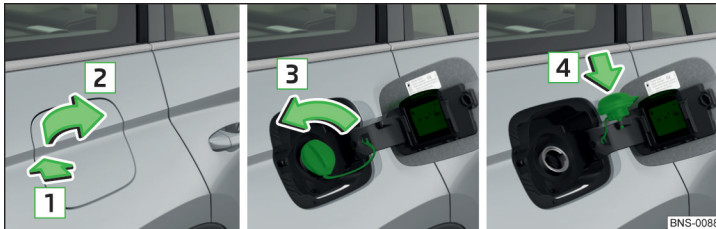
Die Betankung unter folgenden Bedingungen durchführen.

- ✓ Das Fahrzeug ist entriegelt.
- ✓ Die Zündung ist ausgeschaltet.
- ✓ Die Standheizung und -lüftung ist ausgeschaltet.
- Auf die Tankklappe in Pfeilrichtung **1** drücken und diese in Pfeilrichtung **2** aufklappen » Abb. 326.
- Den Tankverschluss in Pfeilrichtung **3** drehen.
- Den Tankverschluss abnehmen und in die Aussparung an der Tankklappe in Pfeilrichtung **4** stecken.

➤ Die Zapfpistole in den Kraftstoffeinfüllstutzen bis zum Anschlag stecken und betanken.

Sobald die Zapfpistole erstmalig abschaltet, ist der Kraftstoffbehälter voll. Das Betanken nicht fortsetzen.

- Die Zapfpistole aus dem Kraftstoffeinfüllstutzen herausnehmen und wieder in die Zapfsäule stecken.
- Den Tankverschluss auf den Kraftstoffeinfüllstutzen stecken und entgegen der Pfeilrichtung **3** bis zum sicheren Einrasten drehen.
- Die Tankklappe schließen, bis diese sicher einrastet.

Falschbetankungsschutz bei Fahrzeugen mit Dieselmotoren

Der Kraftstoffeinfüllstutzen bei Fahrzeugen mit Dieselmotoren kann mit einem Falschbetankungsschutz ausgestattet werden » Abb. 327.

Lässt sich die Dieselpapfpistole nicht leicht in den Kraftstoffeinfüllstutzen einschieben, muss diese mit leichtem Druck bis zum korrekten Einschieben hin und her bewegt werden.

Der Durchmesser der Dieselpapfpistole kann in einigen Ländern mit dem der Benzinpapfpistole identisch sein. Bei Fahrten in diesen Ländern ist der Falschbetankungsschutz durch einen Fachbetrieb ausbauen zu lassen.

Bleifreies Benzin

📖 Lesen und beachten Sie zuerst **!** und **!** auf Seite 286.

Auf der Innenseite der Tankklappe ist der für Ihr Fahrzeug vorgeschriebene Kraftstoff angegeben » Abb. 325 auf Seite 286.

Das Fahrzeug kann nur mit **bleifreiem Benzin** betrieben werden, das der Norm **EN 228¹⁾** entspricht und **maximal 10 % Bioethanol (E10)** enthält.

Vorgeschriebenes Benzin 95/min. 92 bzw. 93 RON/ROZ

Wir empfehlen, das Benzin **95 ROZ** zu verwenden.

Optional kann das Benzin **92** bzw. **93 ROZ** verwendet werden (geringer Leistungsverlust, geringfügig erhöhter Kraftstoffverbrauch).

Im **Notfall** kann das Benzin **91 ROZ** verwendet werden (geringer Leistungsverlust, geringfügig erhöhter Kraftstoffverbrauch) » **!**

¹⁾ In Deutschland auch DIN 51626-1 bzw. E10 für bleifreies Benzin mit der Oktanzahl 95 und 91 oder DIN 51626-2 bzw. E5 für bleifreies Benzin mit der Oktanzahl 95 und 98.

Betrieb unter abweichenden Witterungsverhältnissen

Nur einen Dieseldieselkraftstoff entsprechend den derzeitigen oder den zu erwartenden Witterungsverhältnissen verwenden. Es ist beim Tankstellenpersonal zu erfragen, ob der angebotene Dieseldieselkraftstoff diesen Verhältnissen entspricht.

! VORSICHT

Die folgenden Hinweise sind zu beachten, anderenfalls besteht die Gefahr eines Motorschadens sowie einer Beschädigung der Abgasanlage.

- Wenn ein anderer Kraftstoff als Dieseldieselkraftstoff nach den oben genannten Normen (z. B. Benzin) getankt worden ist, dann weder den Motor starten noch die Zündung einschalten!
- Der Biokraftstoff **RME** darf nicht verwendet werden!

! VORSICHT

Dieseldieselkraftstoffzusätze (Additive)

- Der Dieseldieselkraftstoff gemäß den vorgegebenen Normen erfüllt sämtliche Bedingungen für einen problemlosen Motorlauf. Deshalb empfehlen wir, dem Dieseldieselkraftstoff keine Kraftstoffzusätze (Additive) beizumischen - es besteht die Gefahr eines Motorschadens oder einer Beschädigung der Abgasanlage.

AdBlue® und dessen Nachbefüllung

📖 Einleitung zum Thema

Um die Schadstoffemissionen bei Fahrzeugen mit Dieselmotor und dem SCR-Katalysator zu reduzieren, wird in die Abgasanlage automatisch eine Harnstofflösung - AdBlue® eingespritzt.

Nur AdBlue® verwenden, das der Norm **Norm** ISO 22241-1 entspricht. Keine Zusatzstoffe dem AdBlue® beimischen.

Der AdBlue®-**Verbrauch** ist von der Fahrweise, der Betriebstemperatur des Systems und von den Witterungsverhältnissen abhängig.

Die AdBlue®-**Tankfüllmenge** beträgt ungefähr **12 Liter**.

! ACHTUNG

AdBlue® kann Haut, Augen und Atmungsorgane reizen. Bei Augenkontakt mit AdBlue® die betroffene Stelle sofort mindestens einige Minuten lang mit viel Wasser abwaschen ggf. medizinische Hilfe in Anspruch nehmen. Bei Hautkontakt die betroffene Stelle mit Wasser abwaschen.

! VORSICHT

AdBlue® greift die Oberfläche einiger Materialien (z. B. lackierte Teile, Kunststoffe, Stoffe) an. Die von AdBlue® betroffenen Stellen mit einem feuchten Tuch und reichlich kaltem Wasser reinigen. Eingeatmetes AdBlue® mit warmem Wasser und Schwamm entfernen.

i Hinweis

- Die AdBlue®-Lösung gefriert bei einer Temperatur von -11 °C und niedriger. Das System verfügt über eine Heizung, um die Funktionsfähigkeit bei niedrigen Temperaturen zu gewährleisten.
- Wir empfehlen, AdBlue®-Nachfüllflaschen aus den ŠKODA Original Teilen zu kaufen.
- Die Lebensdauer der AdBlue®-Lösung beträgt 4 Jahre. Wird der Tankinhalt nicht innerhalb dieses Zeitraums verbraucht, dann ist dieser von einem Fachbetrieb wechseln zu lassen. Zum Nachfüllen kein AdBlue® verwenden, bei dem das Mindesthaltbarkeitsdatum abgelaufen ist.
- AdBlue® ist eine eingetragene Marke des VDA. AdBlue® ist ebenfalls als AUS 32 (Aqueous Urea Solution) oder DEF (Diesel Exhaust Fluid) bekannt.

Füllstand prüfen

📖 **Lesen und beachten Sie zuerst ! und ! auf Seite 289.**

Der AdBlue®-Stand wird automatisch überwacht.

Wenn die Fahrstrecke, die noch mit der vorhandenen AdBlue®-Tankfüllmenge gefahren werden kann, auf 2400 km sinkt, erscheint im Kombi-Instrument die Kontrollleuchte  sowie eine Aufforderung zum Nachfüllen von AdBlue®.

Im Kombi-Instrument erscheint ebenfalls eine Angabe über die minimale sowie maximale AdBlue®-Nachfüllmenge.

Sollte die Fahrstrecke, die noch mit der vorhandenen AdBlue®-Tankfüllmenge gefahren werden kann, auf 0 km sinken, **dann ist kein Motorstart möglich.** ▶

Die Fahrstrecke, die noch mit der vorhandenen AdBlue®-Tankfüllmenge gefahren werden kann, kann mittels der Fahrdaten angezeigt werden » Seite 48.

AdBlue® nachfüllen



Abb. 328 Tankklappe aufklappen / Tankverschluss herausdrehen / Tankverschluss auf die Tankklappe stecken

Lesen und beachten Sie zuerst **!** und **!** auf Seite 289.

AdBlue® können Sie selbst mittels einer Zapfpistole an der Tankstelle oder einer Nachfüllflasche nachfüllen, ggf. in einem Fachbetrieb nachfüllen lassen.

Wir empfehlen, zum Nachfüllen mittels einer Nachfüllflasche Nachfüllflaschen aus den ŠKODA Original Teilen zu verwenden.

Beim Nachfüllen von AdBlue® ist die im Kombi-Instrument angezeigte Angabe über die minimale sowie maximale AdBlue®-Nachfüllmenge zu beachten » Seite 42.

AdBlue® unter folgenden Bedingungen nachfüllen.

- ✓ Das Fahrzeug steht auf einer waagerechten Fläche.
- ✓ Die Zündung ist ausgeschaltet.

Nachfüllen

- › Auf die Tankklappe in Pfeilrichtung **1** drücken und diese in Pfeilrichtung **2** aufklappen » Abb. 328.
- › Den Tankverschluss in Pfeilrichtung **3** drehen.
- › Den Tankverschluss abnehmen und in die Aussparung an der Tankklappe in Pfeilrichtung **4** stecken.
- › AdBlue® in den Stutzen **A** mittels einer Nachfüllflasche oder einer Zapfpistole nachfüllen (den Anweisungen auf dem Gebinde folgen oder die Hinweise des Tankstellenbetreibers beachten).

Der AdBlue®-Tank ist voll, wenn kein AdBlue® mehr aus der Nachfüllflasche fließt bzw. sobald die vorschriftsmäßig bediente Zapfpistole erstmalig abgeschaltet. Das Nachfüllen von AdBlue® nicht fortsetzen.

- › Nach dem Nachfüllen von AdBlue® den Verschluss auf den Tankeinfüllstutzen stecken und entgegen der Pfeilrichtung **3** bis zum sicheren Einrasten drehen.
- › Die Tankklappe schließen, bis diese sicher einrastet.

Vor dem Weiterfahren nur die Zündung für 30 s einschalten, damit die Nachbefüllung vom System erkannt werden kann. Erst danach den Motor anlassen.

Motorraum

Einleitung zum Thema

! ACHTUNG

Den Motor niemals mit zusätzlichen Dämmstoffen (z. B. mit einer Decke) abdecken - es besteht Brandgefahr!

! ACHTUNG

Bei Arbeiten im Motorraum sind die nachfolgend aufgeführten Hinweise zu beachten - es besteht Verletzungs- oder Brandgefahr. Der Motorraum des Fahrzeugs ist ein gefährlicher Bereich!

! ACHTUNG

Hinweise vor Beginn der Arbeiten im Motorraum

- Den Motor abstellen und den Zündschlüssel abziehen, bei Fahrzeugen mit dem System KESSY die Fahrertür öffnen.
- Die Parkbremse einschalten.
- Bei Fahrzeugen mit **Schaltgetriebe** den Schalthebel in die Leerlaufstellung schalten. Bei Fahrzeugen mit **Automatikgetriebe** den Wählhebel in Stellung **P** stellen.
- Den Motor abkühlen lassen.
- Niemals die Motorraumklappe öffnen, wenn Dampf oder Kühlmittel aus dem Motorraum austritt - es besteht Verbrühungsgefahr! Warten, bis kein Dampf/Kühlmittel mehr austritt.

! ACHTUNG

Hinweise für die Arbeiten im Motorraum

- Alle Personen vom Motorraum fernhalten.
- Keine heißen Motorteile berühren - es besteht Verbrennungsgefahr!
- Niemals in den Kühlerlüfter fassen. Der Kühlerlüfter kann sich noch ungefähr 10 Minuten nach dem Ausschalten der Zündung plötzlich einschalten!
- In der Motornähe nicht rauchen und auf den Umgang mit offenem Feuer oder Funkenquellen verzichten.
- Keine Gegenstände (z. B. Putzlappen oder Werkzeuge) im Motorraum zurücklassen. Es besteht Brandgefahr und die Gefahr eines Motorschadens.
- Die Informationen und Warnhinweise auf den Gebinden von Betriebsflüssigkeiten lesen und beachten.

! ACHTUNG

Hinweise für die Arbeiten im Motorraum bei laufendem Motor

- Wenn im Motorraum bei laufendem Motor gearbeitet werden muss, dann ist auf **sich drehende Motorteile und elektrische Anlagen** zu achten - es besteht Lebensgefahr!
- Niemals die elektrischen Leitungen der Zündanlage berühren.
- Kurzschlüsse in der elektrischen Anlage, insbesondere an der Fahrzeugbatterie, vermeiden.

! VORSICHT

Nur Betriebsflüssigkeiten der richtigen Spezifikation nachfüllen - es besteht die Gefahr der Fahrzeugbeschädigung!

i Hinweis

- Betriebsflüssigkeiten richtiger Spezifikationen können aus dem ŠKODA Original Zubehör bzw. aus den ŠKODA Original Teilen erworben werden.
- Wir empfehlen, die Betriebsflüssigkeiten von einem Fachbetrieb wechseln zu lassen.

Motorraumklappe öffnen und schließen



Abb. 329 Motorraumklappe öffnen

📖 Lesen und beachten Sie zuerst ! und ! auf Seite 290.

Klappe öffnen

- Sicherstellen, dass die Scheibenwischerarme nicht von der Frontscheibe abgeklappt sind - es besteht die Gefahr einer Beschädigung der Motorraumklappe.
- Die Fahrertür öffnen und am Entriegelungshebel unterhalb der Schalttafel in Pfeilrichtung **1** ziehen » Abb. 329.
- Den Entriegelungshebel in Pfeilrichtung **2** drücken, die Motorraumklappe wird entriegelt.
- Die Motorraumklappe so weit anheben, bis diese durch die Gasdruckfedern offen gehalten wird.

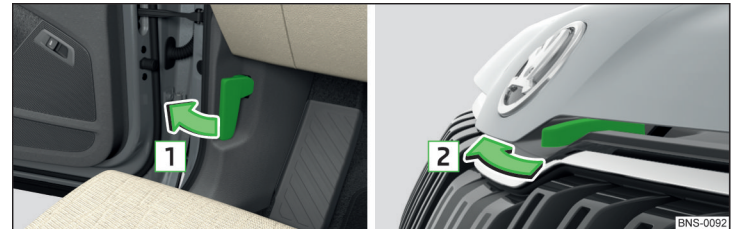
Klappe schließen

- Die Motorraumklappe so weit nach unten ziehen, bis die Kraft der Gasdruckfedern überwunden ist.
- Die Motorraumklappe aus ungefähr 20 cm Höhe mit leichtem Schwung bis zum sicheren Einrasten zuschlagen.

Wenn die Motorraumklappe nicht sicher geschlossen ist, wird im Display des Kombi-Instruments ein Fahrzeug mit geöffneter Motorraumklappe grafisch dargestellt.

! ACHTUNG

- Niemals mit nicht ausreichend geschlossener Motorraumklappe fahren - es besteht Unfallgefahr!
- Darauf achten, dass beim Schließen der Motorraumklappe keine Körperteile eingequetscht werden - es besteht Verletzungsgefahr!

Motorraumübersicht



Abb. 330 Anordnungsbeispiel im Motorraum

📖 Lesen und beachten Sie zuerst **!** und **!** auf Seite 290.

A	Kühlmittelausgleichsbehälter	294
B	Motorölmesstab	293
C	Motoröleinfüllöffnung	293
D	Bremsflüssigkeitsbehälter	295
E	Fahrzeugbatterie	295
F	Scheibenwaschwasserbehälter	292

Scheibenwaschwasser

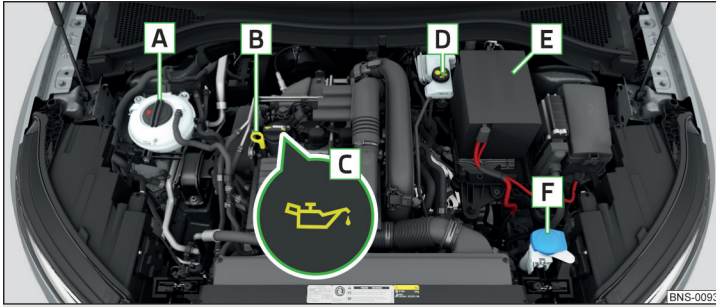

Abb. 331
Scheibenwaschwasserbehälter

📖 Lesen und beachten Sie zuerst **!** und **!** auf Seite 290.

Der Scheibenwaschwasserbehälter **A** befindet sich im Motorraum » [Abb. 331](#).

292 Betriebshinweise

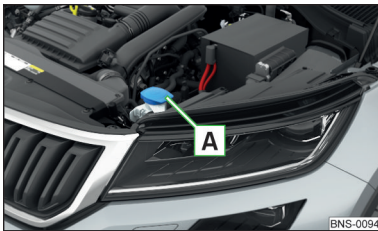
Der Inhalt des Behälters beträgt 3 Liter, bei Fahrzeugen mit der Scheinwerferreinigungsanlage 5 Liter.

Entsprechend den derzeitigen oder den zu erwartenden Witterungsverhältnissen ein geeignetes Scheibenwaschwasser verwenden. Wir empfehlen, das Scheibenwaschwasser aus dem ŠKODA Original Zubehör zu verwenden.

! VORSICHT

- Ist das Fahrzeug mit einer Scheinwerferreinigungsanlage ausgerüstet, dann nur solche Scheibenwaschwasserarten verwenden, die die Polykarbonatbeschichtung der Scheinwerfer nicht angreifen - anderenfalls besteht die Gefahr der Scheinwerferbeschädigung.
- Beim Nachfüllen der Flüssigkeit das Sieb aus dem Behälterstutzen nicht nehmen - es könnte zur Verschmutzung des Flüssigkeitsleitungssystems und zu Funktionsstörungen der Scheibenwaschanlage kommen.

Motoröl

📖 Einleitung zum Thema

Werkseitig wurde der Motor mit hochwertigem Öl befüllt, das ganzjährig (außer in extremen Klimazonen) verwendet werden kann.

Wir empfehlen Ihnen, den Ölwechsel von einem ŠKODA Servicepartner durchführen zu lassen.

Das Motoröl ist nach vorgegebenen Service-Intervallen zu wechseln » [Seite 279](#).

Der Motor verbraucht, abhängig von der Fahrweise und den Betriebsbedingungen, etwas Öl (bis zu 0,5 l/1 000 km). Während der ersten 5 000 km kann der Verbrauch auch darüber liegen.

! ACHTUNG

Bei Arbeiten im Motorraum sind die folgenden Warnhinweise zu beachten » [Seite 290](#).

! VORSICHT

Dem Motoröl keine Zusätze beimischen - es besteht die Gefahr eines Motorschadens.

i Hinweis

Wir empfehlen, Öle aus den ŠKODA Original Teilen zu verwenden.

Spezifikation

📖 Lesen und beachten Sie zuerst **!** und **!** auf Seite 292.

Die nachstehend angegebenen Spezifikationen (VW-Normen) können einzeln oder gemeinsam mit anderen Spezifikationen auf dem Behälter stehen.

Fahrzeuge mit variablen Service-Intervallen

Benzinmotoren	Spezifikation
1,4 l/92, 110 kW TSI	VW 504 00
2,0 l/132 kW TSI	VW 508 00

Dieselmotoren	Spezifikation
2,0 l/110, 140 kW TDI CR	VW 507 00

Fahrzeuge mit festen Service-Intervallen

Benzinmotoren	Spezifikation
1,4 l/92, 110 kW TSI	VW 502 00
2,0 l/132 kW TSI	

Dieselmotoren	Spezifikation
2,0 l/110, 140 kW TDI CR	VW 507 00

Bei Dieselmotoren **ohne Dieselpartikelfilter (DPF)** kann optional das Motoröl VW 505 01 verwendet werden.

! VORSICHT

■ Ist kein vorgeschriebenes Motoröl verfügbar, dann kann **max. 0,5 l** Öl der folgenden Spezifikationen nachgefüllt werden.

- Benzinmotoren: ACEA A3/ACEA B4 oder API SN, (API SM);
- Dieselmotoren: ACEA C3 oder API CJ-4.

Prüfen und Nachfüllen



Abb. 332 Ölmesstabvarianten

📖 Lesen und beachten Sie zuerst **!** und **!** auf Seite 292.

Das Öl unter folgenden Bedingungen prüfen und nachfüllen.

- ✓ Das Fahrzeug steht auf einer waagerechten Fläche.
- ✓ Die Motorbetriebstemperatur ist erreicht.
- ✓ Der Motor ist abgestellt.

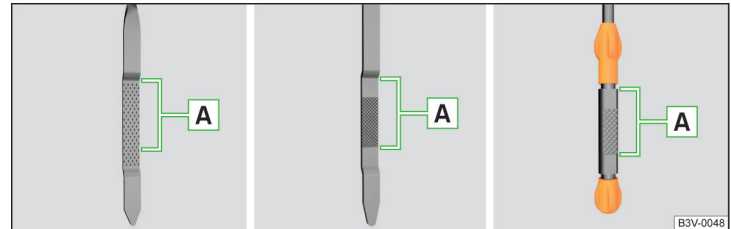
Stand prüfen

- Ein paar Minuten warten, bis das Motoröl zurück in die Ölwanne fließt.
- Den Ölmesstab herausziehen und mit einem sauberen Tuch abwischen.
- Den Ölmesstab bis zum Anschlag hineinschieben und erneut herausziehen.
- Den Ölstand ablesen und den Ölmesstab wieder hineinschieben.

Der Ölstand muss im Bereich **A** liegen » Abb. 332. Liegt der Ölstand unterhalb des Bereichs **A**, das Öl nachfüllen.

Nachfüllen

- Den Deckel der Motoröleinfüllöffnung **C** abschrauben » Abb. 330 auf Seite 292.
- Das Öl gemäß der richtigen Spezifikation in 0,5 Liter-Portionen nachfüllen » Seite 293.
- Den Ölstand prüfen.
- Den Deckel der Motoröleinfüllöffnung sorgfältig wieder zuschrauben. ▶

! VORSICHT

- Der Ölstand darf keinesfalls außerhalb des Bereichs **A** liegen » Abb. 332 - es besteht die Gefahr der Beschädigung des Motors sowie der Abgasanlage.
- Ist ein Auffüllen von Motoröl nicht möglich oder liegt der Ölstand oberhalb des Bereichs **A**, nicht weiterfahren! Den Motor abstellen und die Hilfe eines Fachbetriebs in Anspruch nehmen.

i Hinweis

Ein zu niedriger Motorölstand wird im Kombi-Instrument durch das Aufleuchten der Kontrollleuchte  sowie durch die entsprechende Meldung angezeigt » Seite 42. Trotzdem empfehlen wir, den Ölstand in regelmäßigen Abständen mit dem Ölmessstab zu prüfen.

Kühlmittel

Einleitung zum Thema

Das Kühlmittel sorgt für die Motorkühlung und besteht aus Wasser und Kühlmittelzusatz (mit Zusatzstoffen, die das Kühlsystem vor Korrosion schützen und Kalkansatz verhindern).

Der Kühlmittelzusatzanteil im Kühlmittel muss 40 bis 60 % betragen.

Das richtige Mischungsverhältnis zwischen Wasser und Kühlmittelzusatz ist bei Bedarf von einem Fachbetrieb prüfen, ggf. korrigieren zu lassen.

! ACHTUNG

- Bei Arbeiten im Motorraum sind die folgenden Warnhinweise zu beachten » Seite 290.
- Niemals den Verschlussdeckel des Kühlmittelausgleichsbehälters öffnen, solange der Motor warm ist. Das Kühlsystem steht unter Druck - es besteht Verbrühungs- bzw. Verletzungsgefahr durch Kühlmittelspritzer!
- Zum Schutz vor Kühlmittelspritzern den Verschlussdeckel beim Öffnen mit einem Lappen abdecken.
- Das Kühlmittel sowie Kühlmittelausdünstungen sind gesundheitsschädlich - den Kontakt mit dem Kühlmittel vermeiden. Bei Augen- oder Hautkontakt mit dem Kühlmittel die betroffene Stelle sofort mindestens einige Minuten lang mit viel Wasser abwaschen ggf. medizinische Hilfe in Anspruch nehmen.

! VORSICHT

Den Kühler nicht abdecken und keine Teile (bspw. Zusatzscheinwerfer) vor den Lufteinlässen montieren - es besteht die Gefahr einer Motorüberhitzung.

Prüfen und Nachfüllen



Abb. 333
Kühlmittelausgleichsbehälter

 Lesen und beachten Sie zuerst **!** und **!** auf Seite 294.

Das Kühlmittel unter folgenden Bedingungen prüfen und nachfüllen.

- ✓ Das Fahrzeug steht auf einer waagerechten Fläche.
- ✓ Der Motor ist nicht erwärmt (bei betriebswarmem Motor kann das Prüfergebnis ungenau ausfallen).
- ✓ Der Motor ist abgestellt.

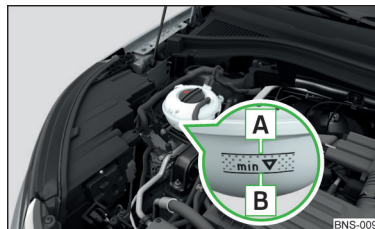
Kühlmittelstand prüfen - der Kühlmittelstand muss zwischen den Markierungen **A** und **B** liegen » Abb. 333. Liegt der Kühlmittelstand unterhalb der Markierung **B**, das Kühlmittel nachfüllen.

Nachfüllen

Im Behälter muss stets eine geringe Menge Kühlmittel vorhanden sein » **!**.

- Einen Lappen auf den Verschlussdeckel des Kühlmittelausgleichsbehälters legen und den Deckel **vorsichtig** abschrauben.
- Neues Kühlmittel der richtigen Spezifikation nachfüllen.
- Den Verschlussdeckel zuschrauben, bis dieser sicher einrastet.

Die **Spezifikation** des Kühlmittels ist auf dem Kühlmittelausgleichsbehälter aufgeführt » Abb. 333.

Ist kein vorgeschriebenes Kühlmittel verfügbar, dann nur destilliertes bzw. demineralisiertes Wasser nachfüllen und das Mischungsverhältnis zwischen Wasser und Kühlmittelzusatz so bald wie möglich von einem Fachbetrieb korrigieren lassen. ▶

! VORSICHT

- Bei leerem Ausgleichsbehälter kein Kühlmittel nachfüllen. Das System könnte sich belüften - es besteht die Gefahr eines Motorschadens! 🚫 Nicht weiterfahren! Den Motor abstellen und die Hilfe eines Fachbetriebs in Anspruch nehmen.
- Das Kühlmittel nicht über die Markierung **A** auffüllen » Abb. 333. Das Kühlmittel könnte bei Erwärmung aus dem Kühlsystem gedrückt werden - es besteht die Gefahr einer Beschädigung der Motorraumteile.
- Ist ein Auffüllen von Kühlmittel nicht möglich, 🚫 nicht weiterfahren! Den Motor abstellen und die Hilfe eines Fachbetriebs in Anspruch nehmen.
- Ein Kühlmittelzusatz, der der richtigen Spezifikation nicht entspricht, kann die Korrosionsschutzwirkung des Kühlsystems verringern - es besteht die Gefahr einer Beschädigung des Kühlsystems sowie des Motors.
- Wurde ein anderes als destilliertes (demineralisiertes) Wasser nachgefüllt, dann ist das Kühlmittel von einem Fachbetrieb wechseln zu lassen - es besteht die Gefahr eines Motorschadens.
- Ein Kühlmittelverlust lässt auf **Undichtigkeiten** im Kühlsystem schließen - es besteht die Gefahr eines Motorschadens. Das Kühlmittel nachfüllen und die Hilfe eines Fachbetriebs in Anspruch nehmen.

i Hinweis

Ein zu niedriger Kühlmittelstand wird im Kombi-Instrument durch das Aufleuchten der Kontrollleuchte  sowie durch die entsprechende Meldung angezeigt » Seite 41. Dennoch empfehlen wir, den Kühlmittelstand regelmäßig direkt am Behälter zu prüfen.

Bremssflüssigkeit



Abb. 334
Bremsflüssigkeitsbehälter

Die Bremsflüssigkeit unter folgenden Bedingungen prüfen.

- ✓ Das Fahrzeug steht auf einer waagerechten Fläche.
- ✓ Der Motor ist abgestellt.

Bremsflüssigkeitsstand prüfen - der Bremsflüssigkeitsstand muss zwischen den Markierungen „MIN“ und „MAX“ liegen » Abb. 334.

Spezifikation - die Bremsflüssigkeit muss der Norm **VW 501 14** entsprechen (diese Norm entspricht den Anforderungen der Norm FMVSS 116 DOT4).

! ACHTUNG

- Bei Arbeiten im Motorraum sind die folgenden Warnhinweise zu beachten » Seite 290.
- Sinkt der Flüssigkeitsstand innerhalb kurzer Zeit deutlich ab oder sinkt er unter die Markierung „MIN“ » Abb. 334, so kann die Bremsanlage undicht geworden sein. 🚫 Nicht weiterfahren - es besteht Unfallgefahr! Die Hilfe eines Fachbetriebs in Anspruch nehmen.

i Hinweis

- Der Bremsflüssigkeitswechsel erfolgt im Rahmen einer vorgeschriebenen Inspektion.
- Ein zu niedriger Bremsflüssigkeitsstand wird im Kombi-Instrument durch das Aufleuchten der Kontrollleuchte  sowie durch die entsprechende Meldung angezeigt » Seite 36. Dennoch empfehlen wir, den Bremsflüssigkeitsstand regelmäßig direkt am Behälter zu prüfen.

Fahrzeuggatterie

📖 Einleitung zum Thema





Die Fahrzeuggatterie stellt eine Stromquelle für den Motorstart sowie für die Einspeisung von elektrischen Verbrauchern im Fahrzeug dar.

Automatische Verbraucherabschaltung - Entladeschutz der Fahrzeuggatterie

Das Bordnetzsystem versucht wie folgt, ein Entladen der Fahrzeuggatterie zu verhindern, wenn diese stark belastet wird.

- ▶ Durch die Erhöhung der Motorleerlaufdrehzahl.
- ▶ Durch die Leistungsbegrenzung einiger Verbraucher.
- ▶ Durch das Ausschalten einiger Verbraucher (Sitzheizung, Heckscheibenheizung) für so lange wie nötig.

Warnsymbole auf der Fahrzeugbatterie

Symbol	Bedeutung
	Immer Schutzbrille tragen!
	Die Batteriesäure ist stark ätzend. Immer Schutzhandschuhe sowie Augenschutz tragen!
	Feuer, Funken, offenes Licht von der Fahrzeugbatterie fernhalten und nicht rauchen!
	Beim Laden der Fahrzeugbatterie entsteht ein hochexplosives Knallgasgemisch!
	Kinder von der Fahrzeugbatterie fernhalten!

! ACHTUNG

Die Batteriesäure ist stark ätzend - es besteht Verletzungs-, Verätzungs- oder Vergiftungsgefahr! Ätzende Dämpfe in der Luft reizen und schädigen die Atemwege sowie die Augen. Die folgenden Warnhinweise sind zu beachten.

- Beim Umgang mit der Fahrzeugbatterie sind Schutzhandschuhe, Augen- und Hautschutz zu tragen.
- Bei Augen- oder Hautkontakt mit der Elektrolytflüssigkeit die betroffene Stelle sofort mindestens einige Minuten lang mit viel Wasser abwaschen. Unverzüglich medizinische Hilfe in Anspruch nehmen.
- Die Fahrzeugbatterie von Personen, die nicht völlig selbstständig sind (bspw. von Kindern), fernhalten.
- Die Fahrzeugbatterie nicht kippen, denn es kann Batteriesäure aus den Batterie-Entgasungsöffnungen herauslaufen.

! ACHTUNG

Bei Arbeiten an der Fahrzeugbatterie besteht Explosions-, Brand-, Verletzungs- oder Verätzungsgefahr! Die folgenden Warnhinweise sind zu beachten.

- Auf das Rauchen, den Umgang mit offenem Feuer oder Licht und auf funkenauslösende Tätigkeiten ist zu verzichten.
- **Eine entladene Fahrzeugbatterie kann leicht gefrieren.** Niemals eine gefrorene oder aufgetaute Fahrzeugbatterie aufladen. Eine gefrorene Fahrzeugbatterie austauschen.

! ACHTUNG (Fortsetzung)

- Niemals eine beschädigte Fahrzeugbatterie verwenden.
- Die Batteriepole nicht miteinander verbinden, durch Überbrücken der beiden Pole entsteht ein Kurzschluss.

! VORSICHT

Darauf achten, dass die Batteriesäure nicht mit dem Fahrzeug in Berührung kommt - es besteht die Gefahr einer Fahrzeugbeschädigung.

i Hinweis

- Wir empfehlen, sämtliche Arbeiten an der Fahrzeugbatterie von einem Fachbetrieb durchführen zu lassen.
- Eine Fahrzeugbatterie, die älter als 5 Jahre ist, sollte man ersetzen lassen.

Zustand prüfen



Abb. 335 Fahrzeugbatterie: Abdeckung aufklappen / Säurestandsanzeige

📖 Lesen und beachten Sie zuerst ! und ! auf Seite 296.

Der Batteriezustand wird regelmäßig im Rahmen der Inspektion in einem Fachbetrieb geprüft.

Säurestand prüfen

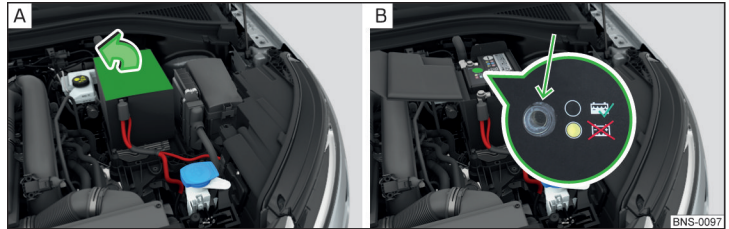
Bei Fahrzeugbatterien mit Säurestandsanzeige kann anhand der Verfärbung dieser Anzeige der Säurestand geprüft werden. Bei Fahrzeugbatterien mit der Bezeichnung „AGM“ erfolgt keine Säurestandsprüfung.

Die Fahrzeugbatterie kann ausstattungsabhängig mit einer Abdeckung versehen sein, diese lässt sich in Pfeilrichtung aufklappen » Abb. 335 - [A]. ▶

Luftblasen können die Farbe der Anzeige beeinflussen. Deshalb vor der Prüfung vorsichtig auf die Anzeige klopfen » Abb. 335 - [B].

Schwarze Färbung - Säurestand ist in Ordnung.

Farblose oder hellgelbe Färbung - zu niedriger Säurestand, die Batterie muss gewechselt werden.

Batterieentladung

Bei häufigem Kurzstreckenverkehr lädt sich die Fahrzeugbatterie nicht ausreichend auf.

Bei niedrigen Temperaturen nimmt die Batteriekapazität ab.

Wird das Fahrzeug für länger als 3 bis 4 Wochen nicht benutzt, dann den Minuspol ⊖ der Batterie abklemmen oder die Batterie durchgehend mit sehr geringem Ladestrom aufladen.

Laden

📖 **Lesen und beachten Sie zuerst [A] und [B] auf Seite 296.**

Die Fahrzeugbatterie nur dann laden, wenn die Zündung und alle Verbraucher ausgeschaltet sind.

Die Hinweise des Ladegerätherstellers sind zu beachten.

Ladevorgang

- Bei Fahrzeugen mit START-STOPP-System oder Standheizung die ⊕-Klemme des Ladegeräts am ⊕-Pol der Batterie, die ⊖-Klemme des Ladegeräts am Massepunkt des Motors anklennen » Seite 311.
- Bei Fahrzeugen ohne START-STOPP-System oder Standheizung die Klemmen des Ladegeräts an den zugehörigen Batteriepolen (⊕ an ⊕, ⊖ an ⊖) anklennen.
- Das Netzkabel des Ladegeräts in die Steckdose stecken und das Gerät einschalten.
- Nach erfolgtem Ladevorgang: Zuerst das Ladegerät ausschalten und das Netzkabel aus der Steckdose ziehen.
- Die Klemmen des Ladegeräts von der Fahrzeugbatterie abklemmen.

Bis zum vollständigen Laden der Fahrzeugbatterie ist ein Ladestrom von 0,1-fachem der Batteriekapazität (oder niedriger) einzustellen.

! ACHTUNG

- Beim Laden der Fahrzeugbatterie wird Wasserstoff freigesetzt - es besteht Explosionsgefahr. Eine Explosion kann auch durch Funken bspw. beim Abklemmen oder Lösen der Kabelstecker verursacht werden.
- Das sogenannte „Schnellladen“ der Fahrzeugbatterie ist **gefährlich**, es erfordert ein spezielles Ladegerät und Fachkenntnisse. Deshalb das „Schnellladen“ von einem Fachbetrieb durchführen lassen.

Ab-/anklemmen und wechseln

📖 **Lesen und beachten Sie zuerst [A] und [B] auf Seite 296.**

Die neue Fahrzeugbatterie muss die gleiche Kapazität, Spannung, Stromstärke und die gleiche Größe wie die ursprüngliche Batterie haben.

Wir empfehlen, die Batterie von einem Fachbetrieb **wechseln** zu lassen.

- Zum **Abklemmen** der Batterie die Zündung ausschalten und zuerst den Minuspol ⊖, erst danach den Pluspol ⊕ der Batterie abklemmen.
- Zum **Anklemmen** der Batterie zuerst den Pluspol ⊕, erst danach den Minuspol ⊖ der Batterie anklennen.

Nach dem Ab- und erneuten Anklennen der Fahrzeugbatterie können die folgenden Funktionen bzw. Einrichtungen teilweise oder völlig außer Betrieb sein.

Funktion / Einrichtung	Inbetriebnahme
Fensterheber	» Seite 66
Panorama-Schiebe-/Ausstelldach	» Seite 67
Sonnenschutzrollo	» Seite 68
Uhrzeiteinstellung	» Seite 46

! VORSICHT

- Die Fahrzeugbatterie nur bei ausgeschalteter Zündung und ausgeschalteten Verbrauchern abklemmen - es besteht die Gefahr einer Beschädigung der elektrischen Anlage des Fahrzeugs.
- Vor dem Abklemmen der Batterie die elektrische Gepäckraumklappe, alle Fenster, das Schiebe-/Ausstelldach sowie das elektrische Sonnenschutzrollo schließen - anderenfalls können Funktionsstörungen dieser Ausstattungselemente auftreten.
- Die Anschlusskabel dürfen keinesfalls vertauscht werden - es besteht Brandgefahr. ▶

i Hinweis

Nach dem Ab- und erneuten Ankleben der Fahrzeugbatterie empfehlen wir, das Fahrzeug von einem Fachbetrieb überprüfen zu lassen, damit die volle Funktionsfähigkeit des Fahrzeugs gewährleistet ist.

Räder

Felgen und Reifen

Einleitung zum Thema

Hinweise für die Radverwendung

Neue Reifen haben während der ersten 500 km noch nicht bestmögliche Haftfähigkeit, es ist deshalb entsprechend vorsichtig zu fahren.

Reifen mit der größeren Profiltiefe sollten immer auf den Vorderrädern gefahren werden.

Felgen und Radschrauben sind konstruktiv aufeinander abgestimmt. Wir empfehlen, Felgen und Radschrauben aus dem ŠKODA Original Zubehör zu verwenden.

Räder bzw. Reifen immer kühl, trocken und dunkel lagern. Die Reifen selbst sollten stehend aufbewahrt werden.

Lebensdauer der Reifen

Die Reifen altern und verlieren somit ihre ursprünglichen Eigenschaften, sogar auch dann, wenn sie nicht verwendet werden. Wir empfehlen, keine Reifen zu verwenden, die älter als 6 Jahre sind.

Das Herstellungsdatum ist auf der Reifenflanke (ggf. auf der **Innenseite**) angegeben. Z. B. **DOT ... 10 16...** bedeutet, dass der Reifen in der 10. Woche des Jahres 2016 hergestellt wurde.

Reifenschäden

Wir empfehlen, Reifen und Felgen regelmäßig auf Beschädigungen (z. B. Risse, Deformationen u. Ä.) zu prüfen.

Im Reifenprofil festsitzende Fremdkörper (z. B. kleine Steine u. Ä.) sofort entfernen.

Fremdkörper, die bis **in den Reifen** eingedrungen sind (z. B. Nägel u. Ä.), nicht entfernen und die Hilfe eines Fachbetriebs in Anspruch nehmen.

Montage von Neureifen

An allen vier Rädern nur freigegebene Radialreifen gleicher Bauart, Größe (Abrollumfang) und gleicher Profilausführung auf einer Achse verwenden.

Bei der Montage von neuen Reifen sind die Reifen achsweise zu ersetzen. ▶

! ACHTUNG

- Nicht mit unkorrektem Reifenfülldruck fahren - es besteht Unfallgefahr.
- Bei sehr schnellem Reifenfülldruckverlust (z. B. bei einem Reifenschaden) ist zu versuchen, das Fahrzeug vorsichtig ohne heftige Lenkbewegungen und ohne starkes Bremsen zum Stehen zu bringen - es besteht Unfallgefahr.

i Hinweis

Die Konformitätserklärung (das sog. COC-Dokument) kann bei einem ŠKODA¹⁾ Partner eingeholt werden.

Reifenverschleiß und Rädertausch



Abb. 337 Reifenverschleißanzeiger / Rädertausch

Der **Reifenverschleiß** erhöht sich bei den folgenden Umständen.

- ▶ Unkorrekter Reifenfülldruck.
- ▶ Fahrweise (z. B. schnelle Kurvenfahrt, rasantes Beschleunigen/Bremsen).
- ▶ Unkorrekte Radauswuchtung (die Räder nach Reifenwechsel/-reparatur oder bei einer „Unruhe“ an der Lenkung auswuchten lassen).
- ▶ Radstellungsfehler.

Im Profilgrund der Reifen befinden sich **Verschleißanzeiger**, die die zulässige Mindestprofiltiefe anzeigen » Abb. 337 - A. Ein Reifen ist als verschlissen zu erachten, wenn dieser Anzeiger mit dem Reifenprofil bündig abschließt. Markierungen an den Reifenflanken durch die Buchstaben „TWI“ und/oder andere Symbole (z. B. Δ), kennzeichnen die Lage der Verschleißanzeiger.

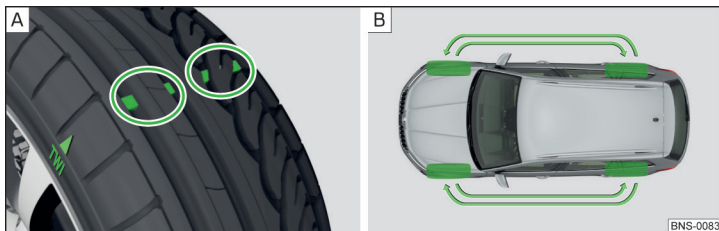
¹⁾ Gilt nur für einige Länder und einige Modellvarianten.

Zur gleichmäßigen Abnutzung der Reifen empfehlen wir, die **Räder** alle 10 000 km entsprechend dem Schema zu **tauschen** » Abb. 337 - B.

! ACHTUNG

- Die Reifen spätestens dann wechseln, wenn diese bis auf die Verschleißanzeiger abgefahren sind - es besteht Unfallgefahr.
- Eine fehlerhafte Radstellung beeinträchtigt das Fahrverhalten - es besteht Unfallgefahr.
- Ungewöhnliche Schwingungen oder „Ziehen“ des Fahrzeugs zur Seite können einen Reifenschaden andeuten. Die Geschwindigkeit reduzieren und anhalten! Wenn äußerlich keine Reifenschäden erkennbar sind, die Hilfe eines Fachbetriebs in Anspruch nehmen.

Reserverad

Die Abmessung des Reserverads ist mit der der am Fahrzeug werkseitig montierten Räder identisch.

Nach dem Reserveradwechsel ist der Reifenfülldruck anzupassen.

Bei Fahrzeugen mit Reifendruck-Überwachung sind die Reifendruckwerte im System zu speichern » Seite 271.

! ACHTUNG

- Falls bei einer Reifenpanne das Reserverad mit entgegengesetzter Laufrichtung montiert werden muss, dann vorsichtig fahren. Die bestmöglichen Eigenschaften des Reifens sind in dieser Situation nicht mehr gegeben.
- Unterscheidet sich das Reserverad in seinen Abmessungen oder seiner Ausführung von der Fahrbereifung (z. B. Winterreifen, laufrichtungsgebundene Reifen), so darf das Reserverad nur kurzzeitig im Pannenfall und mit entsprechend vorsichtiger Fahrweise verwendet werden.

Notrad

Das Notrad nur bis zum nächsten Fachbetrieb verwenden, da es **nicht für eine Dauerverwendung bestimmt ist**.

Das Notrad ist immer mit einem Warnschild versehen, das sich auf der Felge befindet.

Sollte das Notrad verwendet werden, dann ist Folgendes zu beachten.

- ▶ Das Warnschild nicht abdecken.
- ▶ Während der Fahrt besonders aufmerksam sein.
- ▶ Das Notrad mit dem maximalen Fülldruck für das Fahrzeug aufpumpen » [Seite 299](#) (der vorgeschriebene Reifenfülldruck des Notrads R 18 beträgt 4,2 bar).

Bei Fahrzeugen mit Reifendruck-Überwachung sind die Reifendruckwerte im System zu speichern » [Seite 271](#).

! ACHTUNG

- Niemals mit mehr als einem montierten Notrad fahren!
- Beim Fahren mit Notrad auf Vollgasbeschleunigungen, starkes Bremsen und rasante Kurvenfahrten verzichten.
- Auf die Verwendung von Schneeketten auf dem Notrad verzichten.
- Die Hinweise auf dem Warnschild des Notrads beachten.

Reifenbeschriftung

Erläuterung der Reifenbeschriftung - z. B. 235/55 R 18 100 V

235	Reifenbreite in mm
55	Höhen-/Breitenverhältnis in %
R	Kennbuchstabe für Reifenbauart - Radial
18	Felgendurchmesser in Zoll
100	Lastindex
V	Geschwindigkeitssymbol

Lastindex - gibt die höchstzulässige Tragfähigkeit des einen einzelnen Reifens an

Lastindex	95	96	97	98	99	100	101	102	103
Last (in kg)	690	710	730	750	775	800	825	850	875

Geschwindigkeitssymbol - gibt die höchstzulässige Fahrzeuggeschwindigkeit mit montierten Reifen der jeweiligen Kategorie an

Geschwindigkeitssymbol	M	T	U	H	V	W	Y
Höchstgeschwindigkeit (in km/h)	130	190	200	210	240	270	300

! ACHTUNG

Die für die montierten Reifen höchstzulässige **Tragfähigkeit** und **Geschwindigkeit** niemals überschreiten - es besteht Unfallgefahr.

Betrieb bei winterlichen Witterungsverhältnissen

Ganzjahres- (oder „Winter“-)Reifen

Ganzjahres- oder „Winter“-Reifen (mittels **M+S** mit einem Bergspitzen-/Schneeflockensymbol  gekennzeichnet) verbessern die Fahreigenschaften des Fahrzeugs bei winterlichen Witterungsverhältnissen.

Um bestmögliche Fahreigenschaften zu erhalten, sind auf allen vier Rädern Ganzjahres- oder „Winter“-Reifen mit einer Mindestprofiltiefe von 4 mm zu fahren.

Bei aufgezogenen „Winter“-Reifen sind rechtzeitig wieder Sommerreifen zu montieren, denn auf schnee- und eisfreien Straßen sowie bei Temperaturen über 7 °C sind die Fahreigenschaften mit Sommerreifen besser, der Bremsweg ist kürzer, die Abrollgeräusche und der Reifenverschleiß sind geringer.

Geschwindigkeitssymbol

Ganzjahres- oder „Winter“-Reifen (mittels **M+S** und eines Bergspitzen-/Schneeflockensymbols  gekennzeichnet) einer niedrigeren als in der technischen Fahrzeugdokumentation aufgeführten Geschwindigkeitskategorie, können unter der Voraussetzung verwendet werden, dass die zulässige Höchstgeschwindigkeit dieser Reifen auch dann nicht überschritten wird, wenn die mögliche Höchstgeschwindigkeit des Fahrzeugs höher ist.

Die Geschwindigkeitsbegrenzung für Ganzjahres- oder „Winter“-Reifen kann im Infotainment im Menü  →  → **Reifen** eingestellt werden. ▶

Verfügt das Fahrzeug über Ganzjahres- oder „Winter“-Reifen einer niedrigeren Geschwindigkeitskategorie, als die angegebene Höchstgeschwindigkeit des Fahrzeugs beträgt (bezieht sich nicht auf werkseitig gelieferte Reifen), muss im Fahrzeuginnenraum und an einer stets sichtbaren Stelle im Fahrersichtfeld ein Warnschild mit dem Maximalwert der für die montierten Reifen vorgesehenen Geschwindigkeitskategorie angebracht werden. Das Warnschild (Aufkleber) kann ersetzt werden, indem der Maximalwert der für die montierten Reifen vorgesehenen Geschwindigkeitskategorie im Infotainment eingestellt wird¹⁾. Diese Angabe legt die maximal zulässige Fahrzeuggeschwindigkeit mit montierten Ganzjahres- oder „Winter“-Reifen fest, die nicht überschritten werden darf.

Schneeketten

Die Schneeketten verbessern das Fahrverhalten bei winterlichen Straßenverhältnissen.

Vor der Montage der Schneeketten die Radvollblenden abnehmen » [Seite 306](#).

Nur solche Schneeketten verwenden, deren Glieder und Schlösser nicht größer als 12 mm sind.

Die Schneeketten dürfen nur an den Vorderrädern montiert werden und sind nur auf der folgenden Felgen/Reifenkombination anwendbar.

Felgenabmessung	Einpresstiefe ET	Reifengröße
6,5J x 17	38 mm	215/65 R17

! ACHTUNG

Die Ketten nicht auf schnee- und eisfreien Strecken verwenden - das Fahrverhalten könnte beeinträchtigt werden und es besteht die Gefahr eines Reifenschadens.

¹⁾ Gilt für einige Länder.

Selbsthilfe

Notausstattung und Selbsthilfe

Notausstattung

📖 Einleitung zum Thema

Platzierung des Verbandkastens und des Warndreiecks



Abb. 338 Platzierung des Verbandkastens und des Warndreiecks: Variante 1 / Variante 2

Die folgenden Informationen sind für den Verbandkasten und das Warndreieck aus dem ŠKODA Original Zubehör gültig.

Platzierung des Verbandkastens - Variante 1

Der Verbandkasten kann an der rechten Seite des Gepäckraums befestigt und mithilfe eines Spannbands gesichert werden » Abb. 338 - [A].

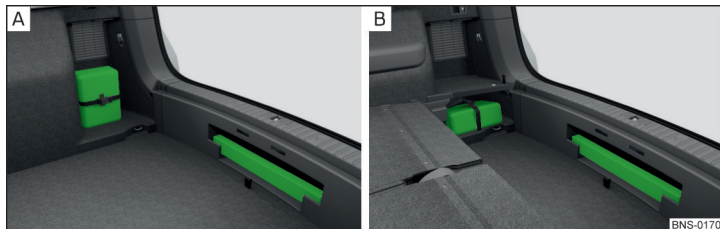
Platzierung des Verbandkastens - Variante 2

Der Verbandkasten kann im Ablagefach rechts unter dem variablen Ladeboden verstaut und mithilfe eines Spannbands gesichert werden » Abb. 338 - [B].

Platzierung des Warndreiecks

Das Warndreieck kann in die Aussparung unter der Ladekante eingeschoben werden » Abb. 338. Bevor dieses herausgenommen wird, muss ggf. der Bodenbelag oder der variable Ladeboden angehoben werden.

! ACHTUNG

Den Verbandskasten und das Warndreieck immer sicher befestigen - andernfalls könnte es bei einem plötzlichen Bremsmanöver oder einem Fahrzeugaufprall zur Verletzung der Insassen kommen.

Platzierung der Reflexweste



Abb. 339
Staufach für die Reflexweste in der Vordertür

Die Reflexweste kann im Staufach [A] innerhalb des Ablagefachs in der Vordertür verstaut werden » Abb. 339.

Für die Insassen auf den Rücksitzen besteht die Möglichkeit, die Reflexweste im Ablagefach in der Hintertür zu verstauen.

Feuerlöscher



Abb. 340
Feuerlöscher lösen

Der Feuerlöscher ist mit zwei Gurten in einer Halterung unter dem Beifahrersitz befestigt.

- Zum **Abnehmen** des Feuerlöschers die Sicherungen an den beiden Gurten in Pfeilrichtung lösen » Abb. 340 und den Feuerlöscher abnehmen.
- Zum **Befestigen** den Feuerlöscher wieder in die Halterung einsetzen und mit Gurten sichern.

Die Bedienungsanleitung ist am Feuerlöscher angebracht.

Auf das Verfallsdatum des Feuerlöschers achten. Nach Ablauf dieses Datums ist die richtige Funktion des Geräts nicht gewährleistet.

! ACHTUNG

Den Feuerlöscher immer sicher befestigen - anderenfalls könnte es bei einem plötzlichen Bremsmanöver oder einem Fahrzeugaufprall zur Verletzung der Insassen kommen.

Bordwerkzeug



Abb. 341 Bordwerkzeug

Der Kasten mit dem Bordwerkzeug befindet sich im Staufach für das Not- bzw. Reserverad oder im Ablagefach unter dem Bodenbelag des Gepäckraums und kann ausstattungsabhängig mit einem Band gesichert sein.

Ausstattungsabhängig müssen nicht alle folgenden Bestandteile im Bordwerkzeug enthalten sein.

- 1 Aufsatzstück für die Anti-Diebstahl-Radschrauben
- 2 Abschleppöse
- 3 Bügel zum Abziehen der Radvollblenden
- 4 Wagenheber mit Hinweisschild
- 5 Kurbel für Wagenheber
- 6 Radschlüssel

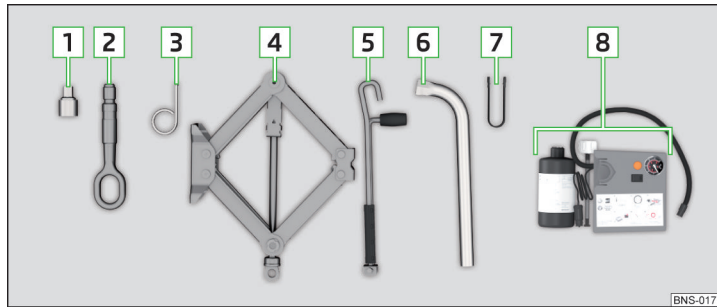
7 Abziehhakenklammer für die Abdeckkappen der Radschrauben

8 Pannenset

! ACHTUNG

- Der werkseitig gelieferte Wagenheber ist nur für Ihren Fahrzeugtyp vorgesehen. Auf gar keinen Fall damit andere Fahrzeuge oder Lasten anheben - es besteht Verletzungsgefahr.
- Das Werkzeug immer sicher im zugehörigen Kasten verstauen und, wenn der Kasten sich innerhalb des Not- bzw. Reserverads befindet, darauf achten, dass dieser mit dem Band am Rad befestigt ist - anderenfalls könnte es bei einem plötzlichen Bremsmanöver oder einem Fahrzeugaufprall zur Verletzung der Insassen kommen.

! VORSICHT

Den Wagenheber vor dem Verstauen im Kasten mit dem Bordwerkzeug wieder in die Ausgangsstellung schrauben - anderenfalls besteht die Gefahr einer Kastenbeschädigung.

i Hinweis

Die Konformitätserklärung ist dem Wagenheber oder der Bordbuchmappe beigelegt.

Radwechsel

Vorarbeiten

Sicherheitshalber sind vor einem Radwechsel im Straßenverkehr die folgenden Hinweise zu beachten.

- Das Fahrzeug möglichst weit vom fließenden Verkehr abstellen - hierzu eine Stelle mit ebenem und festem Untergrund wählen.
- Den Motor abstellen.
- Bei Fahrzeugen mit **Schaltgetriebe** den **1. Gang** einlegen.
- Bei Fahrzeugen mit **Automatikgetriebe** den Wählhebel in Stellung **P** stellen.
- Die Parkbremse einschalten.
- Die Warnblinkanlage einschalten und das Warndreieck in der vorgeschriebenen Entfernung aufstellen.
- **Alle Mitfahrer aussteigen** lassen. Während des Radwechsels sollten sich die Mitfahrer außerhalb der Fahrbahn aufhalten (z. B. hinter den Leitplanken).
- Ist ein Anhänger angekuppelt, dann diesen abkuppeln.

Rad wechseln

- › Das Not- bzw. Reserverad herausnehmen » Seite 305.
- › Die Radvollblende » Seite 306 bzw. die Abdeckkappen » Seite 307 abnehmen.
- › Die Radschrauben lösen » Seite 308 » !.
- › Das Fahrzeug anheben » Seite 308, bis das zu wechselnde Rad nicht mehr den Boden berührt.
- › Die Radschrauben abschrauben und auf eine saubere Unterlage (Lappen, Papier u. Ä.) legen.
- › Das defekte Rad vorsichtig abnehmen.
- › Das Not- bzw. Reserverad ansetzen und die Radschrauben leicht anschrauben.
- › Das Fahrzeug ablassen.
- › Mit dem Radschlüssel abwechselnd die gegenüberliegenden Radschrauben („über Kreuz“) festziehen » Seite 308.
- › Die Radvollblende » Seite 306 bzw. die Abdeckkappen » Seite 307 wieder anbringen.

Bei der Montage eines Rads mit laufrichtungsgebundenem Reifen ist die Laufrichtung zu beachten » Seite 299.

Alle Schrauben müssen sauber und leichtgängig sein. Falls die Schrauben korrodiert und schwergängig sind, dann sind diese zu erneuern.

! ACHTUNG

- Die Radschrauben nur ein wenig (ungefähr eine Umdrehung) lösen, solange das Fahrzeug nicht angehoben ist. Ansonsten könnte sich das Rad lösen und herunterfallen - es besteht Verletzungsgefahr.
- In keinem Fall dürfen die Schrauben gefettet oder geölt werden - es besteht Unfallgefahr.

Nachträgliche Arbeiten

Nach dem Radwechsel sind folgende Arbeiten durchzuführen.

- › Das ausgewechselte Rad in der Mulde unter dem Bodenbelag des Gepäckraums verstauen und mit einer Sicherungsschraube befestigen.
- › Das Bordwerkzeug an dem vorgesehenen Platz verstauen und mit dem Band befestigen.

- › Den Reifenfülldruck an dem montierten Rad prüfen ggf. anpassen, und bei Fahrzeugen mit Reifendruck-Überwachung die Reifendruckwerte im System speichern » Seite 271.
- › Das Anzugsdrehmoment der Radschrauben so bald wie möglich prüfen lassen. Das vorgeschriebene Anzugsdrehmoment beträgt **140 Nm**.

Den beschädigten Reifen wechseln. Von einer Reifenreparatur ist abzuraten.

! ACHTUNG

Ein zu hohes Anzugsdrehmoment der Radschrauben kann die Gewinde beschädigen und zur dauerhaften Deformation der Anlageflächen auf den Felgen führen. Bei einem zu niedrigen Anzugsdrehmoment können sich die Räder während der Fahrt lösen - es besteht Unfallgefahr. Bis zur Prüfung des Anzugsdrehmoments deshalb vorsichtig und nur mit mäßiger Geschwindigkeit fahren.

Not- oder Reserverad herausnehmen/verstauen



Abb. 342
Rad herausnehmen

Das Rad befindet sich in einer Mulde unter dem Bodenbelag oder dem variablen Ladeboden im Gepäckraum und ist mit einer Sicherungsmutter befestigt.

Rad herausnehmen

- › Die Sitzlehnen der dritten Sitzreihe vorklappen (gilt für die Siebensitzer-Variante) » !.
- › Den Bodenbelag anheben bzw. den variablen Ladeboden herausnehmen und den Bodenbelag hochklappen.
- › Gleichzeitig an den beiden Entriegelungsschlaufen der dritten Sitzreihe ziehen und die Sitze anheben (gilt für die Siebensitzer-Variante).
- › Das Befestigungsband lösen und den Kasten mit dem Bordwerkzeug herausnehmen. ▶

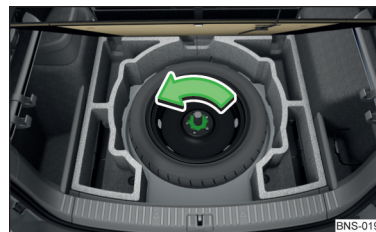
- › Die Sicherungsmutter in Pfeilrichtung herauserschrauben » Abb. 342 und das Rad herausnehmen.

Rad verstauen

- › Das Rad, mit der Außenseite nach unten, in die Radmulde legen.
- › Das Befestigungsband durch die gegenüberliegenden Öffnungen in der Radfelge ziehen.
- › Die Sicherungsmutter entgegen der Pfeilrichtung bis zum Anschlag einschrauben » Abb. 342.
- › Den Kasten mit dem Bordwerkzeug in das Rad einsetzen und mit dem Band sichern.
- › Den Bodenbelag zurückklappen bzw. den variablen Ladeboden einsetzen und den Bodenbelag zurückklappen.
- › Die ursprüngliche Position der dritten Sitzreihe wiederherstellen (gilt für die Siebensitzer-Variante).

! VORSICHT

- Beim Umgang mit dem Rad, dieses nicht auf die Auskleidungsteile im Bereich neben dem Rad ablegen, anderenfalls besteht die Gefahr einer Beschädigung dieser Teile.
- Vor dem Betätigen der Sitze, sind die Schlossungen der Sicherheitsgurte zu entriegeln (die Gurtbänder müssen unter der Verkleidung der hinteren Karoseriesäule vollständig aufgerollt sein) - anderenfalls besteht die Gefahr einer Beschädigung der Schlösser, Schlossungen sowie der Sitze.

Rad bei Fahrzeugen mit Soundsystem herausnehmen/verstauen



Abb. 343
Rad herausnehmen

Das Rad befindet sich in einer Mulde unter dem Bodenbelag oder dem variablen Ladeboden im Gepäckraum und ist mit einer Sicherungsmutter befestigt.

Rad herausnehmen

- › Die Sitzlehnen der dritten Sitzreihe vorklappen (gilt für die Siebensitzer-Variante) » !.
- › Den Bodenbelag anheben bzw. den variablen Ladeboden herausnehmen und den Bodenbelag hochklappen.
- › Gleichzeitig an den beiden Entriegelungsschlaufen der dritten Sitzreihe ziehen und die Sitze anheben (gilt für die Siebensitzer-Variante).
- › Die Verriegelung **A** am Stecker in Pfeilrichtung **1** ziehen » Abb. 343.
- › Die Verriegelung am Stecker in Pfeilrichtung **2** drücken und den Stecker in Pfeilrichtung **3** herausziehen.
- › Die Sicherungsmutter in Pfeilrichtung **4** herauserschrauben.
- › Den Basslautsprecher herausnehmen.
- › Das Rad herausnehmen.

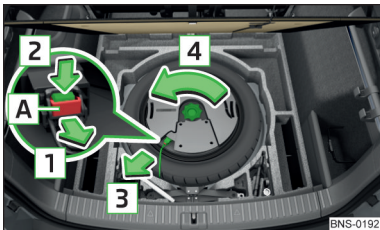
Rad verstauen

- › Das Rad, mit der Außenseite nach unten, in die Radmulde legen.
- › Den Basslautsprecher einsetzen.
- › Die Sicherungsmutter entgegen der Pfeilrichtung **4** bis zum Anschlag einschrauben » Abb. 343.
- › Den Stecker in den Basslautsprecher einschieben.
- › Die Verriegelung **A** entgegen der Pfeilrichtung **1** sichern.
- › Den Bodenbelag zurückklappen bzw. den variablen Ladeboden einsetzen und den Bodenbelag zurückklappen.
- › Die ursprüngliche Position der dritten Sitzreihe wiederherstellen (gilt für die Siebensitzer-Variante).

! VORSICHT

Vor dem Betätigen der Sitze, sind die Schlossungen der Sicherheitsgurte zu entriegeln (die Gurtbänder müssen unter der Verkleidung der hinteren Karoseriesäule vollständig aufgerollt sein) - anderenfalls besteht die Gefahr einer Beschädigung der Schlösser, Schlossungen sowie der Sitze.

Radvollblende

Blende abziehen

- › Den Bügel zum Abziehen der Radvollblenden am Rand der Radvollblende einhängen.
- › Den Radschlüssel durch den Bügel schieben, am Reifen abstützen und die Blende abziehen.

Blende einbauen

- › Die Blende am vorgesehenen Ventilausschnitt an die Felge ansetzen.
- › Die Blende so in die Felge drücken, bis diese am gesamten Umfang richtig einrastet.

Auf der Rückseite der werkseitig oder aus dem ŠKODA Original Zubehör gelieferten Radblende ist die Position für die Anti-Diebstahl-Radschraube mittels eines Symbols gekennzeichnet. Bei Verwendung der Anti-Diebstahl-Radschraube ist diese an dieser Stelle einzubauen » .

ACHTUNG

Wir empfehlen, die Radblenden aus dem ŠKODA Original Zubehör zu verwenden. Bei anderen Radblenden kann möglicherweise keine ausreichende Luftzufuhr zur Kühlung der Bremsanlage gewährleistet sein - es besteht Unfallgefahr.

VORSICHT

- Wird die Radblende außerhalb der für die Anti-Diebstahl-Radschraube gekennzeichneten Position angesetzt, besteht die Gefahr einer Beschädigung der Radblende.
- Nur den Handdruck verwenden, nicht an die Radvollblende schlagen - es besteht die Gefahr einer Beschädigung der Radblende.

Hinweis

Wir empfehlen, die Radblenden aus dem ŠKODA Original Zubehör zu verwenden.

Abdeckkappen der Radschrauben



Abb. 344
Abdeckkappe abziehen

- › Zum **Abziehen der Kappe** die Abziehklammer bis zum Anschlag auf die Kappe stecken und diese in Pfeilrichtung abziehen » [Abb. 344](#).

- › Zum **Einbauen** die Kappe bis zum Anschlag auf die Radschraube stecken.

Anti-Diebstahl-Radschrauben







Abb. 345
Anti-Diebstahl-Radschraube und Aufsatzstück

Die Anti-Diebstahl-Radschrauben schützen die Räder vor einem Diebstahl. Diese lassen sich ausschließlich mit dem Aufsatzstück  » [Abb. 345 lösen/festziehen](#).

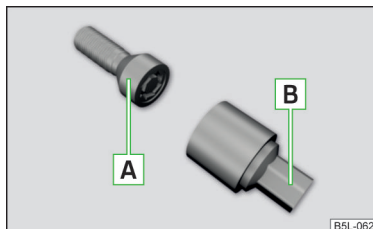
- › Das Aufsatzstück  » [Abb. 345](#) bis zum Anschlag auf die Anti-Diebstahl-Radschraube  stecken.
- › Den Schlüssel bis zum Anschlag auf das Aufsatzstück  stecken und die Radschraube lösen/festziehen.
- › Das Aufsatzstück abnehmen.

Für einen möglichen Radwechsel ist das Aufsatzstück für die Anti-Diebstahl-Radschrauben stets im Fahrzeug mitzuführen!

Bei werkseitig oder aus dem ŠKODA Original Zubehör gelieferten Radblenden ist die Anti-Diebstahl-Radschraube entsprechend der auf der Rückseite der Radblende gekennzeichneten Position einzubauen.

Hinweis

Wir empfehlen, das Etikett mit der Code-Nummer aufzubewahren. Anhand dieser kann ein Ersatz-Aufsatzstück aus den ŠKODA Original Teilen erworben werden.

Radschrauben lösen/festziehen



Abb. 346
Radschrauben lösen

- Den Radschlüssel bis zum Anschlag auf die Radschraube stecken. Für die Anti-Diebstahl-Radschrauben das zugehörige Aufsatzstück verwenden » [Abb. 345](#) auf Seite 307.
- Zum **Lösen der Schrauben** am Schlüsselende fassen und die Schraube ungefähr **eine** Umdrehung in Pfeilrichtung drehen » [Abb. 346](#).
- Zum **Festziehen der Schrauben** am Schlüsselende fassen und die Schraube entgegen der Pfeilrichtung drehen » [Abb. 346](#), bis diese fest ist.

! ACHTUNG

Lassen sich die Schrauben nicht lösen, dann kann vorsichtig mit dem **Fuß** auf das Ende des Schlüssels gedrückt werden. Dabei sich am Fahrzeug festhalten und auf einen sicheren Stand achten - es besteht Verletzungsgefahr.

Fahrzeug anheben



Abb. 347
Aufnahmestege für den Wagenheber



Abb. 348 Wagenheber ansetzen

Bevor das Fahrzeug angehoben wird, sind die Sicherheitshinweise zu beachten » [I](#).

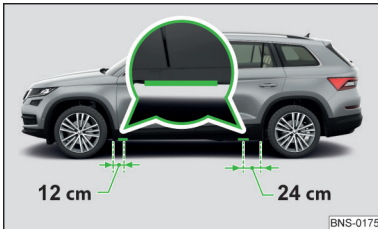
Zum Anheben des Fahrzeugs ist der Wagenheber aus dem Bordwerkzeug zu verwenden. Den Wagenheber an dem Aufnahmesteg ansetzen, der dem defekten Rad am nächsten liegt.

Die Aufnahmestege für den Wagenheber befinden sich direkt unter der Markierung auf dem Unterholm des Fahrzeugs » [Abb. 347](#).

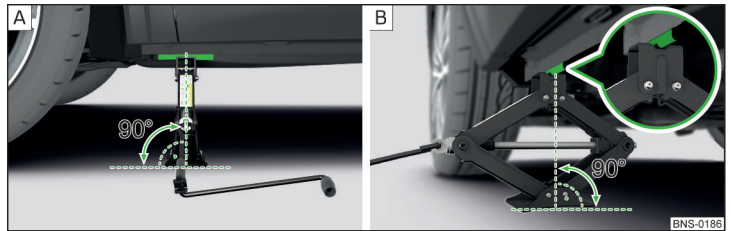
- Die Kurbel [5](#) in die Aufnahme am Wagenheber [4](#) einhängen » [Seite 304](#).
- Die Grundplatte des Wagenhebers mit der gesamten Fläche auf einem geraden Untergrund stellen, sodass sich der Heber in senkrechter Position zum Aufnahmesteg befindet » [Abb. 348](#) - [A](#).
- Den Wagenheber mit der Kurbel so weit hoch drehen, bis die Klaue des Hebers den Steg umfasst » [Abb. 348](#) - [B](#).
- Das Fahrzeug weiter anheben, bis das Rad etwas vom Boden abhebt.

! ACHTUNG

Die folgenden Hinweise sind zu beachten, anderenfalls besteht Verletzungsgefahr.

- Das Fahrzeug gegen unerwartetes Wegrollen sichern.
- Die Grundplatte des Wagenhebers stets gegen Verrutschen sichern.
 - Unter den Wagenheber auf lockerem Untergrund (z. B. Rollsplitt) eine großflächige stabile Unterlage stellen.
 - Unter den Wagenheber auf glattem Untergrund (z. B. Kopfsteinpflaster) eine rutschfeste Unterlage (z. B. eine Gummifußmatte) stellen.
- Das Fahrzeug immer mit verschlossenen Türen anheben.

! ACHTUNG (Fortsetzung)

- Wenn das Fahrzeug angehoben ist, niemals Körperteile (z. B. Arme oder Beine) unter das Fahrzeug führen.
- Bei angehobenem Fahrzeug niemals den Motor anlassen.

! VORSICHT

Es ist darauf zu achten, dass der Wagenheber korrekt am Steg des Unterholms angesetzt wird - es besteht die Gefahr der Fahrzeugbeschädigung.

Pannenset

📖 Einleitung zum Thema

Die folgenden Informationen gelten für das werkseitig verbaute Pannenset.

Mithilfe des Pannensets können Reifeneinstiche mit einem Durchmesser von bis zu etwa 4 mm abgedichtet werden.

Die Reparatur mit dem Pannenset **ersetzt keinesfalls** die dauerhafte Reifeninstandsetzung. Sie dient nur zum Erreichen des nächsten Fachbetriebs.

Den mittels des Pannensets reparierten Reifen so bald wie möglich wechseln bzw. sich in einem Fachbetrieb über die Reparaturmöglichkeiten informieren.

Fremdkörper, die bis in den Reifen eingedrungen sind (z. B. Nägel u. Ä.), nicht entfernen.

Das Pannenset in folgenden Fällen **nicht verwenden**.

- ▶ Die Felge ist beschädigt.
- ▶ Die Außentemperatur liegt unter der in der Gebrauchsanleitung der Reifenfüllflasche mit Dichtungsmittel angegebenen Mindesttemperatur.
- ▶ Reifeneinstiche von mehr als 4 mm.
- ▶ Schäden an der Reifenflanke.
- ▶ Das Mindesthaltbarkeitsdatum (siehe Füllflasche) ist abgelaufen.

! ACHTUNG

- Bei Hautkontakt mit dem Dichtungsmittel die betroffenen Stellen sofort abwaschen.
- Die Gebrauchsanweisung des Pannenset-Herstellers beachten.

Pannensetbeschreibung



Abb. 349 Pannensetbeschreibung

📖 **Lesen und beachten Sie zuerst ! auf Seite 309.**

Das Set befindet sich in einem Kasten unter dem Bodenbelag im Gepäckraum.

- 1 Aufkleber mit der Geschwindigkeitsangabe „max. 80 km/h“ bzw. „max. 50 mph“
- 2 Ventileinsatzdreher
- 3 Einfüllschlauch mit Verschlussstopfen
- 4 Luftkompressor (die Anordnung der Bedienelemente kann in Abhängigkeit vom Typ des zusammen mit dem Fahrzeug ausgelieferten Luftkompressors unterschiedlich sein)
- 5 Taste für den Reifendruckabbau
- 6 12-Volt-Kabelstecker
- 7 Reifenfüllschlauch
- 8 Reifenfülldruckanzeige
- 9 EIN- und AUS-Schalter
- 10 Reifenfüllflasche mit Dichtungsmittel
- 11 Ersatz-Ventileinsatz

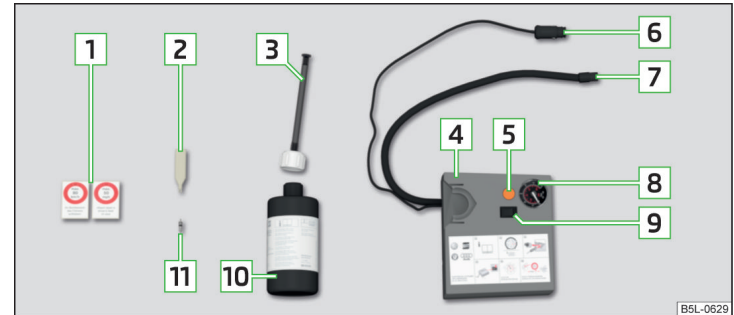
i Hinweis

Die Konformitätserklärung ist dem Luftkompressor oder der Bordbuchmappe beigelegt.

Vorarbeiten zur Benutzung des Pannensets

📖 **Lesen und beachten Sie zuerst ! auf Seite 309.**

Sicherheitshalber sind vor einer Radreparatur im Straßenverkehr die folgenden Hinweise zu beachten.

- › Das Fahrzeug möglichst weit vom fließenden Verkehr abstellen - hierzu eine Stelle mit ebenem und festem Untergrund wählen.
- › Den Motor abstellen.
- › Bei Fahrzeugen mit **Schaltgetriebe** den **1. Gang** einlegen.
- › Bei Fahrzeugen mit **Automatikgetriebe** den Wählhebel in Stellung **P** stellen.
- › Die Parkbremse einschalten.
- › Die Warnblinkanlage einschalten und das Warndreieck in der vorgeschriebenen Entfernung aufstellen.
- › **Alle Mitfahrer aussteigen** lassen. Während der Reparatur sollten sich die Mitfahrer außerhalb der Fahrbahn aufhalten (z. B. hinter den Leitplanken).
- › Ist ein Anhänger angekuppelt, dann diesen abkuppeln.

Reifen abdichten und aufpumpen

📖 **Lesen und beachten Sie zuerst ! auf Seite 309.**

Abdichten

- › Die Ventilkappe des beschädigten Reifens abschrauben.
- › Den Ventileinsatzdreher **2** » **Abb. 349 auf Seite 309** auf den Ventileinsatz stecken, sodass der Ventileinsatz in den Schlitz des Ventileinsatzdrehers passt.
- › Den Ventileinsatz herausschrauben und auf einen sauberen Untergrund (Lappen, Papier u. Ä.) legen.
- › Die Flasche **10** einige Male kräftig hin und her schütteln.
- › Den Einfüllschlauch **3** fest auf die Reifenfüllflasche **10** schrauben. Die Folie am Flaschenverschluss wird durchstoßen.
- › Den Verschlussstopfen vom Einfüllschlauch **3** entfernen und die Flasche auf das Reifenventil stecken.
- › Die Flasche **10** mit dem Boden nach oben halten und das gesamte Dichtungsmittel der Reifenfüllflasche in den Reifen füllen.
- › Den Einfüllschlauch vom Reifenventil abnehmen.
- › Den Ventileinsatz mit dem Ventileinsatzdreher **2** wieder einschrauben.

Aufpumpen

- › Den Reifenfüllschlauch **7** » **Abb. 349 auf Seite 309** fest auf das Reifenventil schrauben.
- › Bei Fahrzeugen mit **Schaltgetriebe** den Schalthebel in die Leerlaufstellung einstellen.
- › Bei Fahrzeugen mit **Automatikgetriebe** den Wählhebel in Stellung **P** belassen.
- › Den Motor anlassen.
- › Den Stecker **6** in die 12-Volt-Steckdose stecken » **Seite 100**.
- › Den Luftkompressor mit dem EIN- und AUS-Schalter **9** einschalten.
- › Sobald ein Reifenfülldruck von 2,0-2,5 bar erreicht wurde, den Luftkompressor ausschalten. Maximale Laufzeit 6 Minuten » **!**.
- › Wenn der Luftdruck von 2,0-2,5 bar nicht erreicht wurde, den Reifenfüllschlauch **7** vom Reifenventil abschrauben.
- › Mit dem Fahrzeug ungefähr 10 Meter vor- oder zurückfahren, damit sich das Dichtungsmittel im Reifen „verteilen“ kann.
- › Den Reifenfüllschlauch **7** erneut fest auf das Reifenventil schrauben und den Aufpumpvorgang wiederholen.
- › Den entsprechenden Aufkleber **1** auf die Schalttafel im Sichtfeld des Fahrers kleben.

Bei einem Reifenfülldruck von 2,0-2,5 bar kann die Fahrt mit max. 80 km/h bzw. 50 mph fortgesetzt werden.

! ACHTUNG

- Wenn sich der Reifen nicht auf mind. 2,0 bar aufpumpen lässt, ist die Beschädigung zu groß. Das Dichtungsmittel ist nicht in der Lage, den Reifen abzudichten. 🛑 Nicht weiterfahren! Die Hilfe eines Fachbetriebs in Anspruch nehmen.
- Der Reifenfüllschlauch und der Luftkompressor können beim Aufpumpen heiß werden - es besteht Verbrennungsgefahr.

! VORSICHT

Den Luftkompressor nach spätestens 6 Minuten Laufzeit ausschalten - es besteht die Gefahr eines Kompressorschadens! Vor dem erneuten Einschalten den Luftkompressor einige Minuten abkühlen lassen.

Hinweise für das Fahren mit repariertem Reifen

📖 **Lesen und beachten Sie zuerst ! auf Seite 309.**

Der Fülldruck im reparierten Reifen ist nach 10 Minuten Fahrt zu prüfen.

Ist der Reifenfülldruck 1,3 bar und geringer

- Der Reifen lässt sich mit dem Pannenset nicht ausreichend abdichten. 🚫
Nicht weiterfahren! Die Hilfe eines Fachbetriebs in Anspruch nehmen.

Ist der Reifenfülldruck 1,3 bar und höher

- Den Reifenfülldruck wieder auf den richtigen Wert korrigieren » Seite 299.
- Die Fahrt vorsichtig zum nächsten Fachbetrieb mit maximal 80 km/h bzw. 50 mph fortsetzen.

! ACHTUNG

Ein mit Dichtungsmittel befüllter Reifen hat nicht die gleichen Fahreigenschaften wie ein herkömmlicher Reifen. Die folgenden Hinweise sind deswegen zu beachten.

- Nicht schneller als 80 km/h bzw. 50 mph fahren.
- Vollgasbeschleunigungen, starkes Bremsen und rasante Kurvenfahrten vermeiden.

Starthilfe

📖 Einleitung zum Thema

! ACHTUNG

- Bei Arbeiten im Motorraum sind die folgenden Warnhinweise zu beachten » Seite 290.
- Beim Umgang mit der Fahrzeugbatterie sind die folgenden Warnhinweise zu beachten » Seite 295.
- Eine entladene Fahrzeugbatterie kann bereits bei Temperaturen wenig unter 0 °C gefrieren. Bei gefrorener Batterie keine Starthilfe mit der Batterie eines anderen Fahrzeugs durchführen - es besteht Explosions- und Verätzungsgefahr!
- Die Starthilfe niemals bei Fahrzeugbatterien mit zu niedrigem Säurestand verwenden - es besteht Explosions- und Verätzungsgefahr!

Starthilfe mit der Batterie eines anderen Fahrzeugs



Abb. 350 **Starthilfe:** 🚫 - entladene Batterie, 📡 - stromgebende Batterie / Massepunkt des Motors beim START-STOPP-System

📖 **Lesen und beachten Sie zuerst ! auf Seite 311.**

Ist wegen entladener Fahrzeugbatterie kein Motorstart möglich, kann die Batterie eines anderen Fahrzeugs zum Anlassen des Motors verwendet werden. Hierzu werden Starthilfekabel mit ausreichend großem Querschnitt und mit isolierten Polzangen benötigt.

Die **Nennspannung** der beiden Batterien muss 12 V betragen. Die **Kapazität** (in Ah) der stromgebenden Batterie darf nicht wesentlich unter der Kapazität der entladenen Batterie liegen.

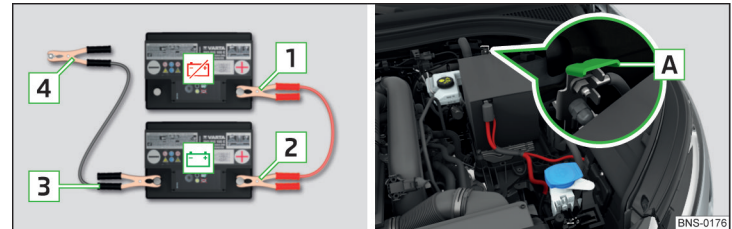
Die Starthilfekabel müssen in folgender Reihenfolge angeklemt werden.

- Die Klemme **1** am Pluspol der entladenen Batterie befestigen.
- Die Klemme **2** am Pluspol der stromgebenden Batterie befestigen.
- Die Klemme **3** am Minuspol der stromgebenden Batterie befestigen.
- Bei Fahrzeugen **mit** dem START-STOPP-System die Klemme **4** am Massepunkt des Motors **A** befestigen » Abb. 350.
- Bei Fahrzeugen **ohne** das START-STOPP-System die Klemme **4** an einem massiven, fest mit dem Motorblock verbundenen Metallteil bzw. direkt am Motorblock befestigen.

Motor anlassen

- Den Motor des stromgebenden Fahrzeugs anlassen und im Leerlauf laufen lassen.
- Den Anlassvorgang im Fahrzeug mit der entladenen Batterie einleiten.
- Falls der Motor nicht innerhalb von 10 s anspringt, dann den Anlassvorgang abbrechen und nach einer halben Minute wiederholen.

- › Die Starthilfekabel genau in **umgekehrter** Reihenfolge zum Anklebmen abnehmen.

! ACHTUNG

- Das Starthilfekabel niemals an den Minuspol der entladenen Batterie ankleben - es besteht Explosionsgefahr.
- Die nicht isolierten Teile der Polzangen dürfen sich auf keinen Fall berühren - es besteht Kurzschlussgefahr!
- Das an den Pluspol der Batterie angeklebte Starthilfekabel darf nicht mit elektrisch leitenden Fahrzeugteilen in Berührung kommen - es besteht Kurzschlussgefahr!
- Die Starthilfekabel so verlegen, dass diese nicht von sich drehenden Teilen im Motorraum erfasst werden können - es besteht Verletzungsgefahr sowie die Gefahr einer Fahrzeugbeschädigung.

Fahrzeug abschleppen

Hinweise für den Abschleppvorgang



Abb. 351 Geflochtenes Abschleppseil / Gewundenes Abschleppseil

Zum Abschleppen mittels eines Abschleppseils nur ein geflochtenes Kunstfaserseil » **Abb. 351** - **A** verwenden » **!**.

Das Abschleppseil bzw. die Abschleppstange an der **Abschleppöse vorn** » **Seite 313**, **Abschleppöse hinten** » **Seite 313** bzw. an der **Kugelstange der Anhängervorrichtung** » **Seite 272** befestigen.

Bedingungen für den Abschleppvorgang.

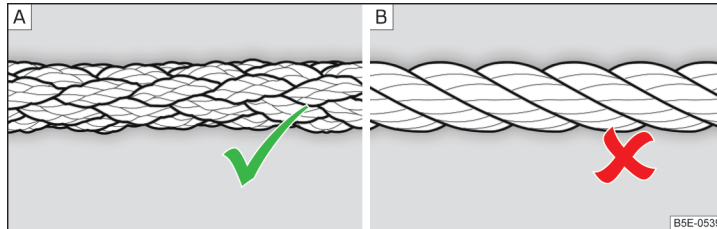
- ✓ **Fahrzeuge mit Automatikgetriebe dürfen nicht mit angehobener Hinterachse abgeschleppt werden - es besteht die Gefahr eines Getriebeschadens!**
- ✓ Falls das Getriebe kein Öl mehr enthält, darf das Fahrzeug nur mit angehobener Vorderachse abgeschleppt bzw. auf einem Abschleppfahrzeug oder Anhänger transportiert werden.
- ✓ Die maximale Abschleppgeschwindigkeit beträgt **50 km/h**.
- ✓ Wenn ein normales Abschleppen nicht möglich ist oder wenn die Abschleppstrecke länger als 50 km ist, muss das Fahrzeug auf einem Abschleppfahrzeug oder Anhänger transportiert werden.

Fahrer des abschleppenden Fahrzeugs

- › Bei Fahrzeugen mit **Schaltgetriebe** beim Anfahren langsam einkuppeln.
- › Bei Fahrzeugen mit **Automatikgetriebe** besonders vorsichtig Gas geben.
- › Erst dann richtig anfahren, wenn das Seil straff ist.

Fahrer des abgeschleppten Fahrzeugs

- › Wenn möglich, sollte das Fahrzeug mit laufendem Motor abgeschleppt werden. Der Bremskraftverstärker und die Servolenkung arbeiten nur bei laufendem Motor, anderenfalls muss das Bremspedal wesentlich kräftiger durchgetreten und zum Lenken mehr Kraft aufgewendet werden.
- › Wenn kein Motorstart möglich ist, die Zündung einschalten, damit das Lenkrad nicht blockiert ist und damit die Blinkleuchten, die Scheibenwischer und die Scheibenwaschanlage verwendet werden können.
- › Den Gang herausnehmen bzw. beim automatischen Getriebe die Wählhebelstellung **N** einlegen.
- › Das Abschleppseil während des Abschleppvorgangs stets straff halten.

! ACHTUNG

- Zum Abschleppen ist kein gewundenes Abschleppseil zu verwenden » **Abb. 351** - **B**, die Abschleppöse könnte sich am Fahrzeug herausdrehen - es besteht Unfallgefahr.
- Das Abschleppseil darf nicht verdreht sein - es besteht Unfallgefahr.

! VORSICHT

- Den Motor nicht durch Anschleppen anlassen – es besteht die Gefahr eines Motorschadens. Als Starthilfe kann die Batterie eines anderen Fahrzeugs genutzt werden » Seite 311, Starthilfe.
- Bei Schleppmanövern abseits befestigter Straßen besteht für die beiden Fahrzeuge die Gefahr, dass die Befestigungsteile überlastet und beschädigt werden.

1 Hinweis

Wir empfehlen, das Abschleppseil aus dem ŠKODA Original Zubehör zu verwenden.

Abschleppöse vorn



Abb. 352 Schutzgitter abnehmen / Abschleppöse einbauen

Schutzgitter abnehmen/einsetzen

- Zum **Abnehmen** den Bügel zum Abziehen der Radvollblenden in die Aussparung im Schutzgitter einführen und das Schutzgitter in Pfeilrichtung **1** » Abb. 352 abziehen.
- Zum **Einsetzen** das Schutzgitter in die Öffnung einsetzen und vorsichtig eindrücken. Das Schutzgitter muss sicher einrasten.

Abschleppöse ein-/ausbauen

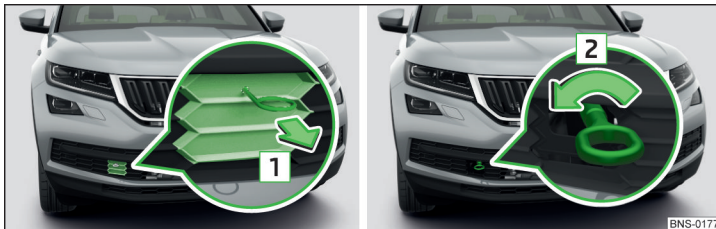
- Zum **Einbauen** die Abschleppöse von Hand in Pfeilrichtung **2** » Abb. 352 bis zum Anschlag einschrauben » **!**.

Für das Festziehen empfehlen wir, z. B. den Radschlüssel, die Abschleppöse eines anderen Fahrzeugs oder einen ähnlichen Gegenstand zu verwenden, der durch die Öse gesteckt werden kann.

- Zum **Ausbauen** die Abschleppöse entgegen der Pfeilrichtung **2** heraus-schrauben.

! ACHTUNG

Die Abschleppöse muss immer fest angezogen werden, anderenfalls kann die Abschleppöse beim Ab- oder Anschleppen reißen.

Abschleppöse hinten



Abb. 353 Abdeckkappe abnehmen / Abschleppöse einbauen

Abdeckkappe abnehmen/einsetzen

- Zum **Abnehmen** auf die Abdeckkappe in Pfeilrichtung **1** drücken und diese in Pfeilrichtung **2** abnehmen » Abb. 353.
- Zum **Einsetzen** die Abdeckkappe im Pfeilbereich **1** einsetzen und danach auf den gegenüberliegenden Rand der Abdeckkappe drücken. Die Abdeckkappe muss sicher einrasten.

Abschleppöse ein-/ausbauen

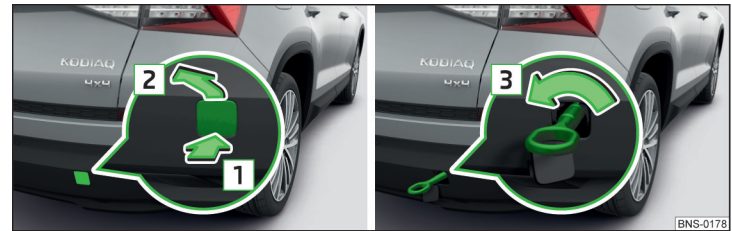
- Zum **Einbauen** die Abschleppöse von Hand in Pfeilrichtung **3** » Abb. 353 bis zum Anschlag einschrauben » **!**.

Für das Festziehen empfehlen wir, z. B. den Radschlüssel, die Abschleppöse eines anderen Fahrzeugs oder einen ähnlichen Gegenstand zu verwenden, der durch die Öse gesteckt werden kann.

- Zum **Ausbauen** die Abschleppöse entgegen der Pfeilrichtung **3** heraus-schrauben.

Fahrzeuge mit einer Anhängervorrichtung

Bei Fahrzeugen mit werkseitig verbauter Anhängervorrichtung befindet sich hinten keine Aufnahme für die einschraubbare Abschleppöse. Zum Abschleppen die Kugelstange verwenden » Seite 272, Anhängervorrichtung. ▶

! ACHTUNG

Die Abschleppöse muss immer fest angezogen werden, anderenfalls kann die Abschleppöse beim Ab- oder Anschleppen reißen.

Fernbedienung und herausnehmbare Leuchte - Batterie/Akkus wechseln

📖 Einleitung zum Thema

! VORSICHT

- Die Ersatzbatterie bzw. die Akkus muss/müssen der ursprünglichen Spezifikation entsprechen.
- Beim Batterie- bzw. Akkuwechsel auf die richtige Polarität achten.

i Hinweis

- Wir empfehlen Ihnen, die Batterie bzw. die Akkus von einem Fachbetrieb wechseln zu lassen.
- Der Batteriewechsel im Schlüssel mit aufgeklebter Zierblende ist mit der Zerstörung dieser Abdeckung verbunden. Eine Ersatzzierblende kann bei den ŠKODA Partnern gekauft werden.

Schlüssel mit herausklappbarem Schlüsselbart



Abb. 354 Abdeckung abnehmen / Batterie herausnehmen

📖 Lesen und beachten Sie zuerst ! auf Seite 314.

- Den Schlüsselbart herausklappen.
- Die Batterieabdeckung [A] » Abb. 354 mit dem Daumen oder mit einem Schlitzschraubendreher im Bereich [B] lösen.

- Die Batterieabdeckung in Pfeilrichtung [1] aufklappen.
- Die entladene Batterie in Pfeilrichtung [2] herausnehmen und eine neue Batterie einsetzen.
- Die Batterieabdeckung [A] einsetzen und darauf drücken, bis diese hörbar einrastet.

Lässt sich nach dem Batteriewechsel das Fahrzeug nicht ent-/verriegeln, muss der Schlüssel synchronisiert werden » Seite 59.

KESY-Schlüssel



Abb. 355 Notschlüssel herausnehmen



Abb. 356 Batterie ersetzen

📖 Lesen und beachten Sie zuerst ! auf Seite 314.

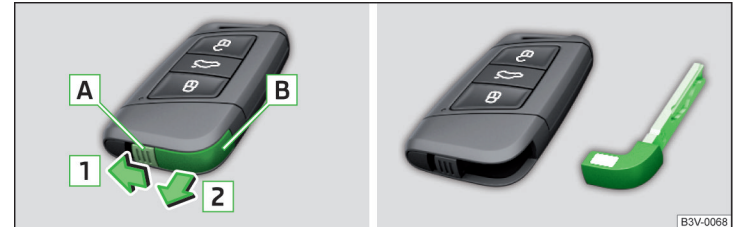
- Die Rastnase [A] in Pfeilrichtung [1] entriegeln und den Notschlüssel [B] in Pfeilrichtung [2] herausnehmen » Abb. 355.
- Einen schmalen Schlitzschraubendreher (3 mm breit) ungefähr 12 mm in die entstandene Öffnung in Pfeilrichtung [3] einschieben » Abb. 356.

- › Den Schraubendreher in Pfeilrichtung **4** bis zum Lösen der Batterieabdeckung drehen.
- › Die Batterieabdeckung **C** in Pfeilrichtung **5** aufschieben.
- › Die entladene Batterie in Pfeilrichtung **6** herausnehmen und eine neue Batterie einsetzen.
- › Die Batterieabdeckung **C** einsetzen und darauf drücken, bis diese hörbar einrastet.

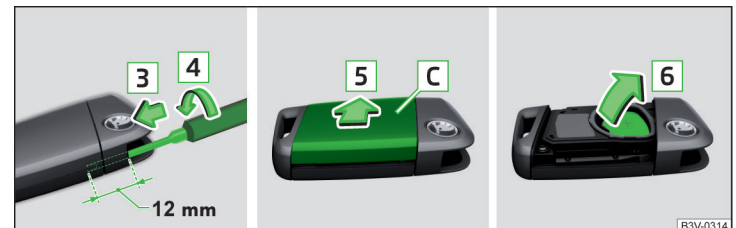
Lässt sich nach dem Batteriewechsel das Fahrzeug nicht ent-/verriegeln, muss der Schlüssel synchronisiert werden » Seite 59.

Funk-Fernbedienung der Zusatzheizung (Standheizung)



Abb. 357 Funk-Fernbedienung: Batterieabdeckung

📖 Lesen und beachten Sie zuerst **!** auf Seite 314.

- › Mit einem dünnen Schlitzschraubendreher die Abdeckung **A** im Bereich **B** lösen » Abb. 357.
- › Die Abdeckung in Pfeilrichtung **1** aufklappen und in Pfeilrichtung **2** herauschieben.
- › Die Batterie mit dem Schraubendreher im Bereich **C** lösen und diese wechseln.
- › Die Abdeckung entgegen der Pfeilrichtung **2** einsetzen und darauf drücken, bis diese hörbar einrastet.

Herausnehmbare Leuchte

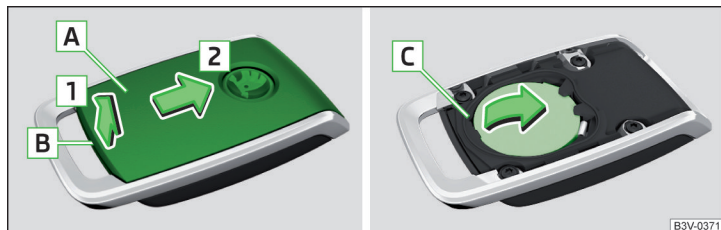

Abb. 358 Arretierungsclip an der Akkuabdeckung

📖 Lesen und beachten Sie zuerst **!** auf Seite 314.

- › Die Akkuabdeckung mit einem schmalen, spitzen Gegenstand im Bereich des Arretierungsclips **A** abhebeln » Abb. 358.
- › Die Akkus ersetzen.
- › Die Akkuabdeckung einsetzen und darauf drücken, bis diese hörbar einrastet.

! VORSICHT

Werden zum Wechsel ein falscher Akkutyp oder nicht wiederaufladbare Batterien verwendet, besteht die Gefahr einer Beschädigung der Leuchte sowie der Fahrzeugelektrik.

Notentriegelung/-verriegelung

📖 Einleitung zum Thema

Fahrertür ent-/verriegeln



Abb. 359 Griff an der Fahrertür: Schlossabdeckung aufklappen / ent- und verriegeln



Abb. 360 Griff an der Fahrertür: Schlüssel mit herausklappbarem Schlüsselbart / KESSY-Notschlüssel

Die Fahrertür kann mit dem Schlüssel über den Schließzylinder notentriegelt/notverriegelt werden.

- › Am Türgriff ziehen und diesen gezogen halten.
- › Den Schlüssel in die Aussparung an der Unterseite der Abdeckung einschieben und die Abdeckung in Pfeilrichtung aufklappen » Abb. 359.
- › Den Türgriff loslassen.
- › Bei Fahrzeugen mit **Linkslenkung** den Schlüssel mit herausklappbarem Schlüsselbart **mit den Tasten nach oben gerichtet** » Abb. 360 - A in den Schließzylinder stecken und das Fahrzeug ent-/verriegeln.
- › Bei Fahrzeugen mit **Rechtslenkung** den Schlüssel mit herausklappbarem Schlüsselbart **mit den Tasten nach unten gerichtet** in den Schließzylinder stecken und das Fahrzeug ent-/verriegeln.

- › Bei Fahrzeugen mit dem **System KESSY** den Notschlüssel mit dem Griff nach unten gerichtet » Abb. 360 - B in den Schließzylinder stecken und das Fahrzeug ent-/verriegeln.
- › Am Türgriff ziehen und diesen gezogen halten.
- › Die Abdeckung wieder einsetzen.

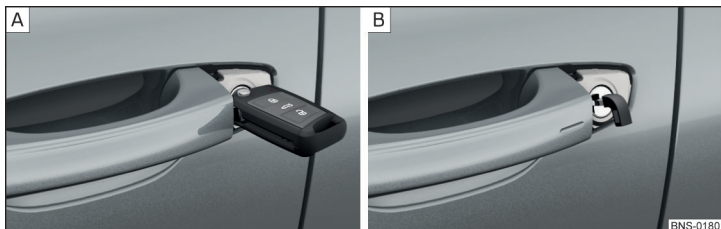
! VORSICHT

Darauf achten, dass bei der Notentriegelung/-verriegelung keine Lackschäden entstehen.

Tür ohne Schließzylinder verriegeln



Abb. 361 Notverriegelung: Tür hinten links/rechts

- › Die entsprechende Hintertür öffnen und die Blende A entfernen » Abb. 361.
- › Den Schlüssel in den Schlitz einführen und in Pfeilrichtung drehen (gefederter Stellung).
- › Die Blende A wieder einsetzen.

Nach dem Schließen wird die Tür verriegelt.

Gepäckraumklappe entriegeln

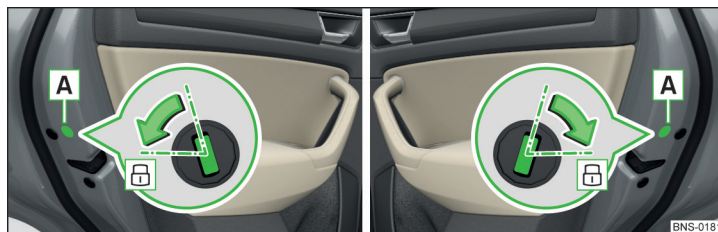

Abb. 362 Klappe entriegeln

Die Gepäckraumklappe kann manuell von innen entriegelt werden.

- › In die Öffnung in der Klappenverkleidung » Abb. 362 einen Schraubendreher oder ein ähnliches Werkzeug bis zum Anschlag einführen.
- › Durch Bewegungen in Pfeilrichtung die Klappe entriegeln.

Wählhebel-Notentriegelung

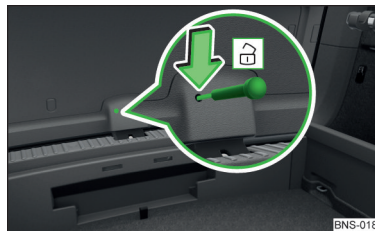

Abb. 363 Abdeckung abnehmen / Wählhebel entriegeln

- › Die Parkbremse einschalten.
- › Das Ablagefach in der Mittelkonsole vorn öffnen.
- › Einen Schlitzschraubendreher oder ein ähnliches Werkzeug in den Spalt im Bereich der Pfeile **1** » Abb. 363 einschieben und die Abdeckung in Pfeilrichtung **2** vorsichtig lösen.
- › Am gelben Kunststoffteil in Pfeilrichtung **3** ziehen, gleichzeitig die Sperrtasche im Wählhebelgriff drücken und den Hebel in Stellung **N** verstellen.

Wird der Wählhebel wieder in Stellung **P** gestellt, dann wird dieser erneut gesperrt.

! VORSICHT

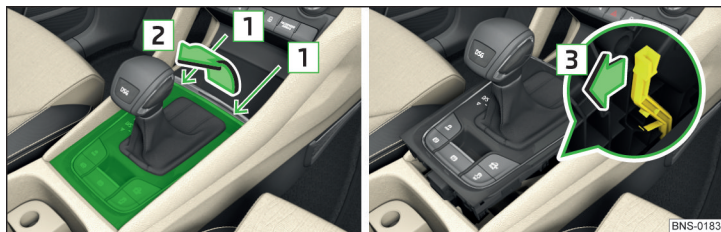
Darauf achten, dass beim Anheben der Abdeckung keine Teile im Wählhebelumfeld durch den Schraubendreher beschädigt werden.

Scheibenwischerblätter austauschen

Einleitung zum Thema

! ACHTUNG

Aus Sicherheitsgründen sind die Scheibenwischerblätter jährlich ein- bis zweimal zu erneuern.

Scheibenwischerblätter der Frontscheibe austauschen



Abb. 364 Servicestellung der Scheibenwischerarme einstellen



Abb. 365 Scheibenwischerblatt der Frontscheibe austauschen

Lesen und beachten Sie zuerst **!** auf Seite 317.

Vor dem Auswechseln der Scheibenwischerblätter die Motorraumklappe schließen und die Scheibenwischerarme in die Servicestellung bringen.

Servicestellung einstellen

- › Die Zündung ein- und wieder ausschalten.

- › Innerhalb von 10 Sekunden den Bedienungshebel in Pfeilrichtung drücken
» Abb. 364 und für ungefähr 2 Sekunden halten.

Scheibenwischerblatt abnehmen

- › Den Scheibenwischerarm von der Scheibe in Pfeilrichtung **1** anheben
» Abb. 365.
- › Das Wischerblatt bis zum Anschlag in dieselbe Richtung kippen.
- › Den Scheibenwischerarm festhalten und die Sicherung **A** in Pfeilrichtung **2** drücken.
- › Das Wischerblatt in Pfeilrichtung **3** abnehmen.

Scheibenwischerblatt befestigen

- › Das Scheibenwischerblatt entgegen der Pfeilrichtung **3** bis zum Einrasten schieben. Prüfen, ob das Scheibenwischerblatt richtig befestigt ist.
- › Den Scheibenwischerarm an die Scheibe zurückklappen.
- › Die Zündung einschalten und den Bedienungshebel in Pfeilrichtung drücken
» Abb. 364.

Die Scheibenwischerarme fahren in die Grundstellung.

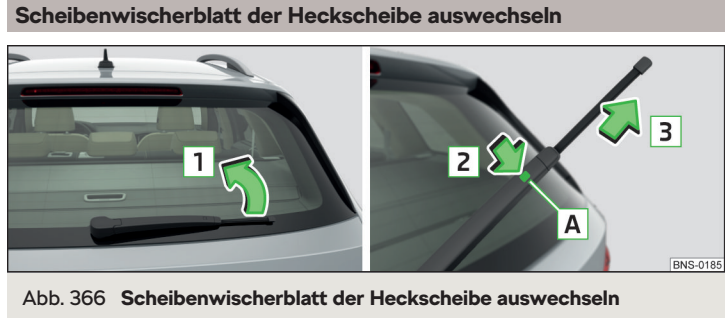

📖 **Lesen und beachten Sie zuerst ! auf Seite 317.**

Scheibenwischerblatt abnehmen

- › Den Scheibenwischerarm von der Scheibe in Pfeilrichtung **1** anheben
» Abb. 366.
- › Das Wischerblatt bis zum Anschlag in dieselbe Richtung kippen.
- › Den Scheibenwischerarm festhalten und die Sicherung **A** in Pfeilrichtung **2** drücken.

- › Das Wischerblatt in Pfeilrichtung **3** abnehmen.

Scheibenwischerblatt befestigen

- › Das Scheibenwischerblatt entgegen der Pfeilrichtung **3** bis zum Einrasten schieben. Prüfen, ob das Scheibenwischerblatt richtig befestigt ist.
- › Den Scheibenwischerarm an die Scheibe zurückklappen.

Sicherungen und Glühlampen

Sicherungen

Einleitung zum Thema



Abb. 367
Durchgebrannte Sicherung

Die einzelnen Stromkreise sind durch Schmelzsicherungen abgesichert. Eine durchgebrannte Sicherung ist am durchgeschmolzenen Metallstreifen erkennbar » [Abb. 367](#).

! ACHTUNG

Vor jeder Arbeit im Motorraum sind die Warnhinweise zu lesen und zu beachten » [Seite 290](#).

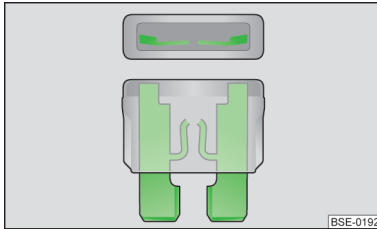
! VORSICHT

- Die defekte Sicherung durch eine neue Sicherung mit **gleicher** Amperezahl ersetzen.
- Brennt eine neu eingesetzte Sicherung nach kurzer Zeit wieder durch, dann ist die Hilfe eines Fachbetriebs in Anspruch zu nehmen.
- Die Sicherungen „nicht reparieren“ und diese auch nicht durch stärkere ersetzen - es besteht Brandgefahr und es könnte eine andere elektrische Anlage beschädigt werden.

i Hinweis

- Wir empfehlen, stets im Fahrzeug Ersatzsicherungen mitzuführen.
- Zu einer Sicherung können mehrere Verbraucher gehören. Zu einem Verbraucher können mehrere Sicherungen gehören.

Sicherungen in der Schalttafel - Linkslenker



Abb. 368 Ablagefach auf der Fahrerseite

! Lesen und beachten Sie zuerst **!** und **!** auf Seite 319.

Bei Linkslenkern befindet sich der Sicherungskasten auf der Fahrerseite hinter dem Ablagefach.

Sicherung auswechseln

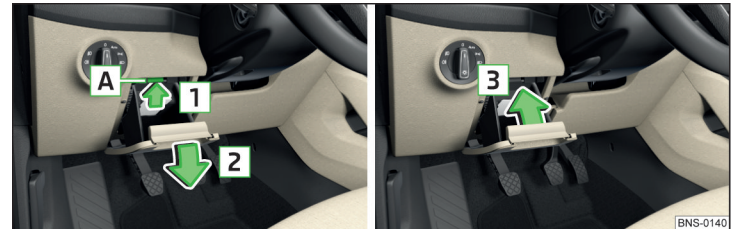
- Den Zündschlüssel abziehen, das Licht und alle elektrischen Stromverbraucher ausschalten.
- Das Ablagefach auf der Fahrerseite öffnen.
- Die Sicherung **A** in Pfeilrichtung **1** » [Abb. 368](#) drücken und das Fach in Pfeilrichtung **2** aufklappen.
- Die unter der Abdeckung des Sicherungskastens im Motorraum befindliche Kunststoffklammer nehmen » [Abb. 371 auf Seite 321](#).
- Mit der Klammer die defekte Sicherung herausziehen, dann eine neue Sicherung einstecken.
- Die Klammer an der ursprünglichen Stelle wieder verstauen.
- Das Fach durch Drücken in Pfeilrichtung **3** schließen, bis dieses hörbar einrastet.

Sicherungen in der Schalttafel - Rechtslenker



Abb. 369 Ablagefach auf der Beifahrerseite

Lesen und beachten Sie zuerst **!** und **!** auf Seite 319.

Bei Rechtslenkern befindet sich der Sicherungskasten auf der Beifahrerseite hinter dem Ablagefach.

Ablagefach aufklappen und Sicherung auswechseln

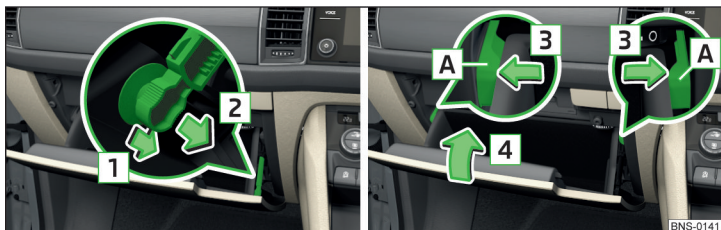
- › Den Zündschlüssel abziehen, das Licht und alle elektrischen Stromverbraucher ausschalten.
- › Das Ablagefach auf der Beifahrerseite öffnen.
- › Die Bremsstange in Pfeilrichtung **1** entriegeln und in Pfeilrichtung **2** lösen » Abb. 369.
- › Die Anschlagpuffer **A** in Pfeilrichtung **3** entriegeln, das Fach klappt herunter.
- › Die unter der Abdeckung des Sicherungskastens im Motorraum befindliche Kunststoffklammer nehmen » Abb. 371 auf Seite 321.
- › Mit der Klammer die defekte Sicherung herausziehen, dann eine neue Sicherung einstecken.
- › Die Klammer an der ursprünglichen Stelle wieder verstauen.

Ablagefach zurückklappen

- › Das Ablagefach in Pfeilrichtung **4** anheben.
- › Den Widerstand der Anschlagpuffer **A** überwinden.
- › Die Bremsstange entgegen der Pfeilrichtung **2** einsetzen und entgegen der Pfeilrichtung **1** verriegeln.
- › Das Fach schließen (zum Schließen ist ein erhöhter Kraftaufwand notwendig), bis dieses hörbar einrastet.

Sicherungsbelegung in der Schalttafel



Abb. 370
Sicherungen

Lesen und beachten Sie zuerst **!** und **!** auf Seite 319.

Nr.	Verbraucher
1	Nicht belegt
2	Nicht belegt
3	Nicht belegt
4	Lenkradheizung
5	Datenbus
6	Automatisches Getriebe
7	Klimaanlage, Empfänger der Funk-Fernbedienung für die Standheizung, Heckscheibenbeheizung, Frontscheibenbeheizung, Klimaanlage hinten
8	Lichtschalter, Regensensor, Parkbremse, Ambiente-Beleuchtung, Sensor der Alarmanlage, Frontscheinwerfer
9	Bedienungshebel unter dem Lenkrad
10	Infotainmentbildschirm
11	Licht - links
12	Infotainment, ExBoxM2 (gilt für Südkorea)
13	Gurtstraffer - linke Seite
14	Gebläselüfter für Klimaanlage, Heizung
15	Elektrische Lenkungsverriegelung
16	USB-Anschluss, Diagnoseanschluss, Phonebox
17	Kombi-Instrument, Notruf
18	Rückfahrkamera

Nr.	Verbraucher
19	KESSY
20	SCR
21	Allradantrieb
22	Anhängevorrichtung
23	Panorama-Schiebe-/Ausstelldach
24	Licht - rechts
25	Zentralverriegelung - Vorder- und Hintertür links, Fensterheber - links, Außenspiegel links - Heizung, Anklappfunktion, Einstellung der Spiegelfläche
26	Sitzheizung vorn
27	Innenbeleuchtung
28	Anhängevorrichtung - elektrische Steckdose
29	Nicht belegt
30	Stoßdämpfereinstellung
31	Nicht belegt
32	Einparkhilfe, Parklenkassistent
33	Airbag
34	Klimaanlage, Rückfahrlichtschalter, Spiegel mit automatischer Verdunkelung, Sitzheizung, Parkbremse, Lichtschalter, Leiste mit Schaltern, elektrische Zusatzheizung
35	Diagnosestecker, Kamera, Radar
36	AFS-Scheinwerfer - rechts
37	AFS-Scheinwerfer - links
38	Anhängevorrichtung - elektrische Steckdose
39	Zentralverriegelung - Vorder- und Hintertür rechts, Fensterheber - rechts, Außenspiegel rechts - Heizung, Anklappfunktion, Einstellung der Spiegelfläche
40	12-Volt-Steckdosen
41	Gurtstraffer - rechte Seite
42	Gepäckraumklappenverriegelung, Scheinwerferreinigungsanlage, Front- und Heckscheibenwaschanlage
43	Musikverstärker

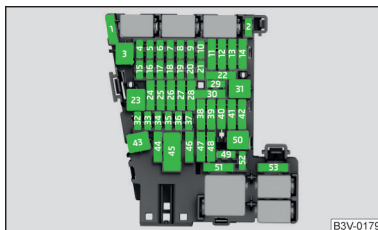
Nr.	Verbraucher
44	Anhängevorrichtung - elektrische Steckdose
45	Elektrische Bedienung des Fahrersitzes
46	230-Volt-Steckdose
47	Heckscheibenwischer
48	„Totwinkel“-Erkennung
49	Motorstart, Kupplungspedalschalter
50	Öffnen der Gepäckraumklappe
51	Beheizung der Rücksitze
52	Vordersitzheizung
53	Heckscheibenbeheizung

Sicherungen im Motorraum



Abb. 371 Abdeckung des Sicherungskastens: Abdeckung abnehmen / Kunststoffklammer für Sicherungen

📖 Lesen und beachten Sie zuerst **!** und **!** auf Seite 319.

Sicherung auswechseln

- Den Zündschlüssel abziehen, das Licht und alle elektrischen Stromverbraucher ausschalten.
- Die Verriegelungstasten der Abdeckung gleichzeitig in Pfeilrichtung **1** zusammendrücken und die Abdeckung in Pfeilrichtung **2** aufklappen
» Abb. 371.
- Die Abdeckung in Pfeilrichtung **3** abnehmen.
- Die unter der Abdeckung des Sicherungskastens befindliche Kunststoffklammer nehmen » Abb. 371.

- › Mit der Klammer die defekte Sicherung herausziehen, dann eine neue Sicherung einstecken.
- › Die Klammer an der ursprünglichen Stelle wieder verstauen.
- › Die Abdeckung aufsetzen, die Verriegelungstasten der Abdeckung hineindrücken und verriegeln.

! VORSICHT

Die Abdeckung des Sicherungskastens im Motorraum muss stets richtig eingesetzt werden, anderenfalls könnte Wasser in den Sicherungskasten eindringen - es besteht die Gefahr der Fahrzeugbeschädigung!

Sicherungsbelegung im Motorraum



Abb. 372
Sicherungen

📖 Lesen und beachten Sie zuerst ! und ! auf Seite 319.

Nr.	Verbraucher
1	ESC, Parkbremse
2	ESC
3	Motorsteuerungssystem
4	Kühlerlüfter, Regelventil für Kraftstoffdruck, elektrische Zusatzheizung, Motorkomponenten
5	Zündung, Kraftstoffpumpe, Ölstands- und Öltemperaturgeber, Motorkomponenten
6	Bremssensor
7	Kühlmittelpumpe, Abgasklappe, Motorkomponenten
8	Lambdasonde
9	Kühlmittelpumpe, Zündung, Vorglühanlage, Luftmassenmesser, Motorkomponenten

Nr.	Verbraucher
10	Kraftstoffpumpe
11	Elektrische Zusatzheizung, Frontscheibenbeheizung
12	Elektrische Zusatzheizung
13	Automatisches Getriebe
14	Nicht belegt
15	Hupe
16	Zündung
17	ESC, Motorsteuerungssystem, Spule des Hauptrelais
18	Datenbus, Batteriedatenmodul
19	Frontscheibenwischer
20	Diebstahlwarnanlage
21	Nicht belegt
22	Motorsteuerungssystem
23	Anlasser
24	Elektrische Zusatzheizung
31	Nicht belegt
32	Nicht belegt
33	SCR
34	Nicht belegt
35	Nicht belegt
36	Nicht belegt
37	Standheizung
38	Nicht belegt

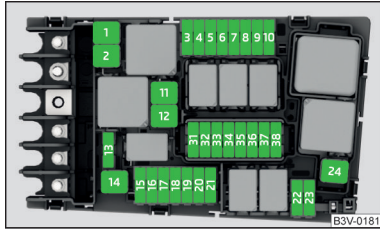
Glühlampen

📖 Einleitung zum Thema

Bei Unsicherheiten empfehlen wir, einen Glühlampenwechsel von einem Fachbetrieb durchführen zu lassen oder anderweitig fachmännische Hilfe in Anspruch zu nehmen. ▶

- ▶ Vor dem Glühlampenwechsel die Zündung und das Licht ausschalten.
- ▶ Defekte Glühlampen dürfen nur durch Glühlampen gleicher Ausführung ersetzt werden. Die Bezeichnung steht auf dem Lampensockel oder auf dem Glaskolben.

Wir empfehlen, nach dem Auswechseln einer Glühlampe im Abblend-, Fernlicht oder im Nebelscheinwerfer die Scheinwerfereinstellung von einem Fachbetrieb prüfen zu lassen.

Beim Ausfall eines LED-Leuchtmittels oder einer LED ist ein Fachbetrieb aufzusuchen.

! ACHTUNG

- Vor jeder Arbeit im Motorraum sind die Warnhinweise zu lesen und zu beachten » Seite 290.
- Unfälle können verursacht werden, wenn die Straße vor dem Fahrzeug nicht genügend ausgeleuchtet bzw. das Fahrzeug von anderen Verkehrsteilnehmern nicht oder nur schwer gesehen wird.
- H7- und H8-Glühlampen stehen unter Druck und können bei einem Lampenwechsel platzen - es besteht Verletzungsgefahr! Daher empfehlen wir, bei einem Wechsel Handschuhe und eine Schutzbrille zu tragen.

! VORSICHT

- Den Glaskolben der Glühlampe nicht mit bloßen Fingern anfassen - auch die kleinste Verschmutzung verringert die Funktionsdauer der Glühlampe. Einen sauberen Lappen, Serviette u. Ä. verwenden.
- Die Schutzkappe der Glühlampe muss in den Scheinwerfer stets richtig eingesetzt werden, anderenfalls könnten Wasser und Schmutz in den Scheinwerfer eindringen - es besteht die Gefahr der Scheinwerferbeschädigung.

i Hinweis

- In dieser Betriebsanleitung ist nur der Lampenwechsel beschrieben, bei dem man die Glühlampen selbst auswechseln kann und der ohne Komplikation möglich ist. Das Auswechseln der anderen Glühlampen ist von einem Fachbetrieb durchführen zu lassen.
- Wir empfehlen Ihnen, stets im Fahrzeug ein Kästchen mit Ersatzglühlampen mitzuführen.

Glühlampenordnung in den Frontscheinwerfern



Abb. 373
Linker Frontscheinwerfer

📖 Lesen und beachten Sie zuerst **!** und **!** auf Seite 323.

Das Fahrzeug ist mit Frontscheinwerfern mit Halogen-Glühlampen oder LED-Leuchtmitteln ausgestattet.

Glühlampenordnung » Abb. 373

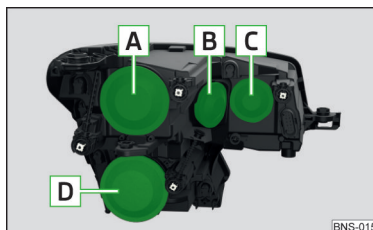
- A** Abblendlicht mit Halogen-Glühlampe / LED-Leuchtmittel
- B** Blinklicht
- C** Fern- und Standlicht
- D** Nebelscheinwerfer

Glühlampe für Abblendlicht wechseln (Halogen-Scheinwerfer)



Abb. 374 Glühlampe für Abblendlicht wechseln

📖 Lesen und beachten Sie zuerst **!** und **!** auf Seite 323.

- Die Schutzkappe **A** » Abb. 373 auf Seite 323 abnehmen.
- Den Stecker mit der Glühlampe in Pfeilrichtung **1** drehen » Abb. 374.

- › Den Stecker mit der Glühlampe in Pfeilrichtung **2** herausziehen.
- › Die Glühlampe aus dem Stecker in Pfeilrichtung **3** herausnehmen.
- › Eine neue Glühlampe so in den Stecker einstecken, dass die Nase **A** am Stecker in die Aussparung an der Glühlampe einrastet.
- › Den Stecker mit der neuen Glühlampe entgegen der Pfeilrichtung **2** in den Scheinwerfer einsetzen.
- › Den Stecker mit der neuen Glühlampe entgegen der Pfeilrichtung **1** bis zum Anschlag drehen.
- › Die Schutzkappe **A** » Abb. 373 auf Seite 323 einsetzen.

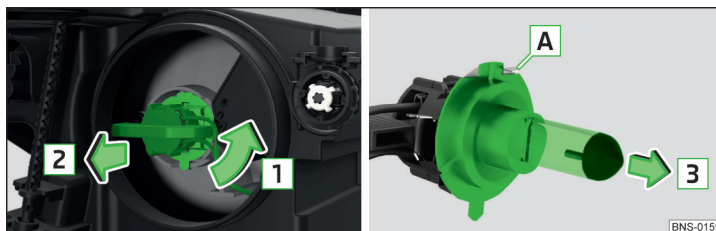
Glühlampe für Blinklicht wechseln (Halogen-Scheinwerfer)



Abb. 375 Glühlampe für Blinklicht wechseln

📖 Lesen und beachten Sie zuerst **!** und **!** auf Seite 323.

- › Die Schutzkappe **B** » Abb. 373 auf Seite 323 abnehmen.
- › Den Sockel mit der Glühlampe mit Wackelbewegungen in Pfeilrichtung **1** » Abb. 375 herausziehen.
- › Den Sockel mit der Glühlampe an den mit Pfeilen gekennzeichneten Stellen fassen.
- › Die defekte Glühlampe aus dem Sockel in Pfeilrichtung **2** herausziehen.
- › Eine neue Glühlampe in den Sockel bis zum Anschlag einsetzen.
- › Den Sockel mit der Glühlampe mit den Fixiernasen **B** nach oben so einschieben, dass diese in die Aussparungen am Reflektor passen.
- › Die Schutzkappe **B** » Abb. 373 auf Seite 323 einsetzen.

Glühlampe für Fern- und Standlicht wechseln (Halogen-Scheinwerfer)

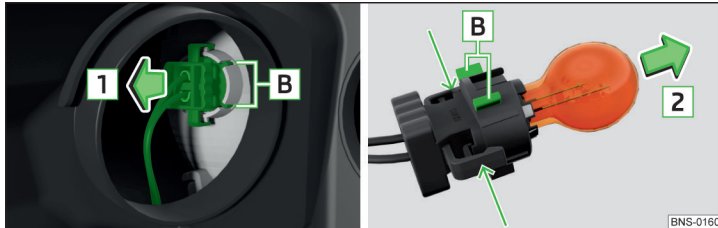

Abb. 376 Glühlampe für Fernlicht wechseln



Abb. 377 Glühlampe für Standlicht wechseln

📖 Lesen und beachten Sie zuerst **!** und **!** auf Seite 323.

Glühlampe für Fernlicht herausnehmen/einsetzen

- › Die Schutzkappe **C** » Abb. 373 auf Seite 323 abnehmen.
- › Den Stecker mit der Glühlampe in Pfeilrichtung **1** drehen » Abb. 376.
- › Den Stecker mit der Glühlampe in Pfeilrichtung **2** herausziehen.
- › Die Glühlampe aus dem Stecker in Pfeilrichtung **3** herausnehmen.
- › Eine neue Glühlampe so in den Stecker einstecken, dass die Nase **A** am Stecker in die Aussparung an der Glühlampe einrastet.
- › Den Stecker mit der neuen Glühlampe entgegen der Pfeilrichtung **2** in den Scheinwerfer einsetzen.
- › Den Stecker mit der neuen Glühlampe entgegen der Pfeilrichtung **1** bis zum Anschlag drehen.

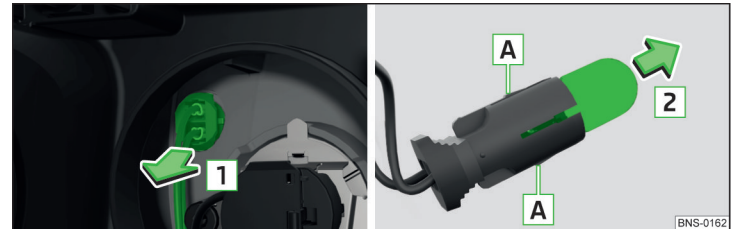
- › Die Schutzkappe **C** » Abb. 373 auf Seite 323 einsetzen.

Glühlampe für Standlicht herausnehmen/einsetzen

- › Die Schutzkappe **C** » Abb. 373 auf Seite 323 abnehmen.
- › Den Sockel mit der Glühlampe mit Wackelbewegungen in Pfeilrichtung **1** » Abb. 377 herausziehen.
- › Den Sockel mit der Glühlampe im Bereich **A** fassen.
- › Die defekte Glühlampe aus dem Sockel in Pfeilrichtung **2** herausziehen.
- › Eine neue Glühlampe in den Sockel bis zum Anschlag einsetzen.
- › Den Sockel mit der Glühlampe wieder in den Scheinwerfer einschieben.
- › Die Schutzkappe **C** » Abb. 373 auf Seite 323 einsetzen.

Glühlampe für Nebelscheinwerfer wechseln (Halogen-Scheinwerfer)



Abb. 378
Kunststoffabdeckung abnehmen



Abb. 379 Glühlampe für Nebelscheinwerfer wechseln

📖 **Lesen und beachten Sie zuerst **I** und **J** auf Seite 323.**

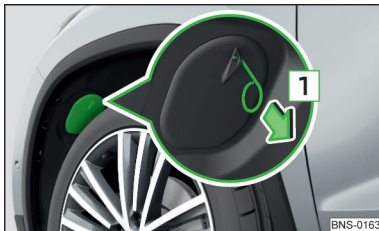
Für den Wechsel der Glühlampe für den Nebelscheinwerfer ist die Abdeckung im vorderen Radhaus abzunehmen.

Abdeckung abnehmen

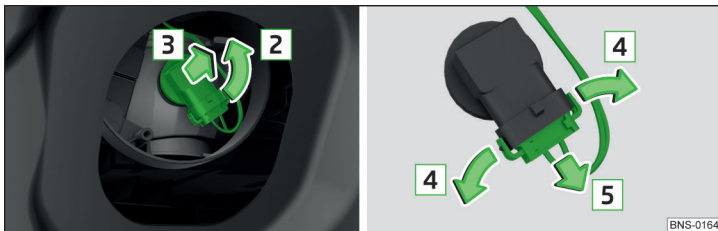
- › Die Vorderräder so einstellen, dass die jeweilige Abdeckung im vorderen Radhaus zugänglich ist » Abb. 378.
- › Den Bügel zum Abziehen der Radvollblenden in die Aussparung in der Abdeckung einführen.
- › Die Abdeckung durch Ziehen am Haken in Pfeilrichtung **1** abnehmen.

Glühlampe wechseln

- › Die Schutzkappe **D** » Abb. 373 auf Seite 323 abnehmen.
- › Den Sockel mit der Glühlampe bis zum Anschlag in Pfeilrichtung **2** drehen » Abb. 379.
- › Den Sockel mit der Glühlampe in Pfeilrichtung **3** herausnehmen.
- › Die Verriegelungen am Stecker in Richtung der Pfeile **4** entriegeln.
- › Den Stecker in Pfeilrichtung **5** abziehen.
- › Den Stecker am neuen Sockel mit der Glühlampe aufstecken.
- › Einen neuen Sockel mit der Glühlampe in den Scheinwerfer einsetzen und bis zum Anschlag entgegen der Pfeilrichtung **2** drehen.

Die Schutzkappe **D** » Abb. 373 auf Seite 323 einsetzen.

Abdeckung einsetzen

- › Die Abdeckung in die zugehörige Öffnung einsetzen und eindrücken » Abb. 378.

Die Abdeckung muss sicher einrasten.

Rückleuchte aus-/einbauen



Abb. 380 Leuchte ausbauen / Stecker abziehen

Lesen und beachten Sie zuerst **!** und **!** auf Seite 323.

Ausbauen

- › Die Gepäckraumklappe öffnen.
- › Das jeweilige Gitter **A** in Pfeilrichtung **1** abnehmen » Abb. 380.
- › Die Schraube **B** in Pfeilrichtung **2** herausdrehen.
- › Die Leuchte fassen und in Pfeilrichtung **3** vorsichtig herausziehen.
- › Die Verriegelung **C** am Stecker in Pfeilrichtung **4** ziehen.
- › Die Verriegelung am Stecker in Pfeilrichtung **5** drücken und den Stecker in Pfeilrichtung **6** herausziehen.

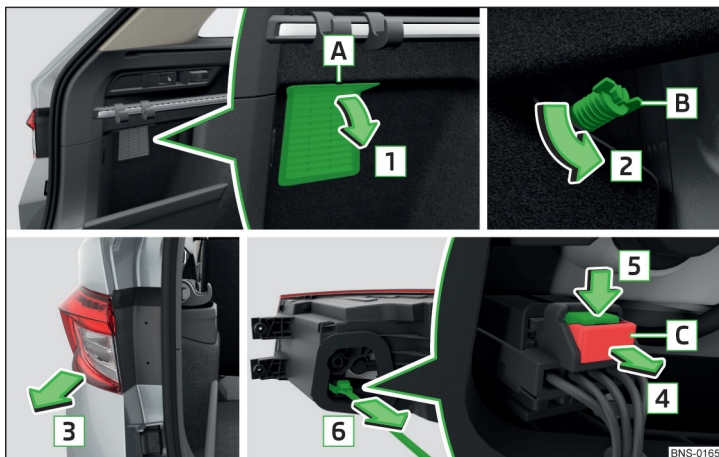
Einbauen

- › Den Stecker entgegen der Pfeilrichtung **6** in die Leuchte einschieben. Die Verriegelung am Stecker muss sicher einrasten.
- › Die Leuchte mit den Öffnungen **E** auf die Bolzen **F** » Abb. 381 auf Seite 326 in der Karosserie stecken und die Leuchte vorsichtig eindrücken » **!**.
- › Die Schraube **B** entgegen der Pfeilrichtung **2** einschrauben » Abb. 380.

- › Das Gitter **A** im unteren Bereich in die zugehörige Öffnung einsetzen und entgegen der Pfeilrichtung **1** eindrücken.

! VORSICHT

- › Darauf achten, dass bei erneutem Einbau der Leuchte der Leitungsstrang zwischen der Karosserie und der Leuchte nicht eingeklemmt und die Dichtung **D** » Abb. 381 auf Seite 326 richtig eingesetzt wird - anderenfalls besteht die Gefahr von Wassereintritt und von Beschädigung der Elektroinstallation.
- › Beim Aus- und Einbau der Rückleuchte darauf achten, dass der Fahrzeuglack und die Leuchte nicht beschädigt werden.

Glühlampe für Blinklicht in der Rückleuchte wechseln



Abb. 381 Glühlampe wechseln / Leuchte einbauen

Lesen und beachten Sie zuerst **!** und **!** auf Seite 323.

- › Den Sockel mit der Glühlampe bis zum Anschlag in Pfeilrichtung **7** drehen » Abb. 381.
- › Den Sockel mit der Glühlampe in Pfeilrichtung **8** herausnehmen.
- › Die defekte Glühlampe aus dem Sockel in Pfeilrichtung **9** herausziehen.
- › Eine neue Glühlampe in den Sockel entgegen der Pfeilrichtung **9** einsetzen. ▶

- › Den Sockel mit der neuen Glühlampe wieder in das Leuchtengehäuse einsetzen und bis zum Anschlag entgegen der Pfeilrichtung **7** drehen.

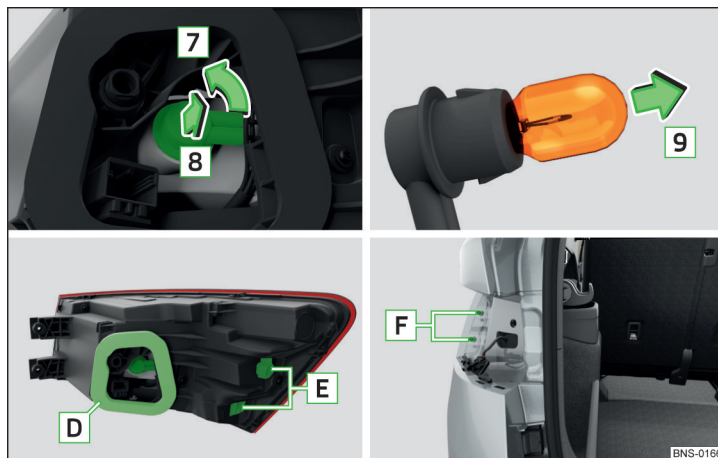
Technische Daten

Technische Daten

Grundlegende Fahrzeugdaten

Einleitung zum Thema

Die Angaben in der technischen Fahrzeugdokumentation haben stets Vorrang vor den Angaben dieser Betriebsanleitung.

Die aufgeführten Fahrleistungswerte wurden ohne fahrleistungsmindernde Ausstattungen (z. B. Klimaanlage) ermittelt.

Die angegebenen Werte wurden gemäß Regeln und unter Bedingungen festgestellt, die durch Rechtsvorschriften oder technische Vorschriften für die Bestimmung von betrieblichen und technischen Daten der Kraftfahrzeuge festgelegt sind.

Die aufgeführten Werte gelten für das Basismodell ohne Sonderausstattungen.

Fahrzeugdaten



Abb. 382 Fahrzeugdatenträger



Abb. 383
Typschild

Fahrzeugdatenträger

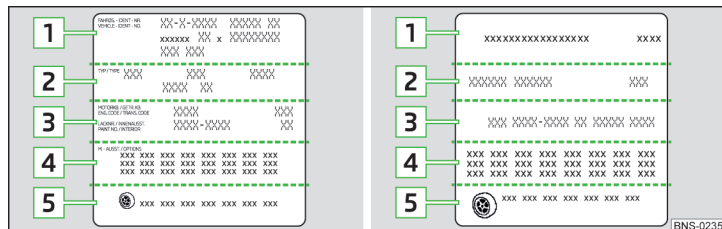
Der Fahrzeugdatenträger » Abb. 382 ist in der Betriebsanleitung sowie unter dem Bodenbelag im Gepäckraum eingeklebt (bei Fahrzeugen mit Reserve- bzw. Notrad befindet sich der Fahrzeugdatenträger unter dem jeweiligen Rad).

Der Fahrzeugdatenträger enthält folgende Daten.

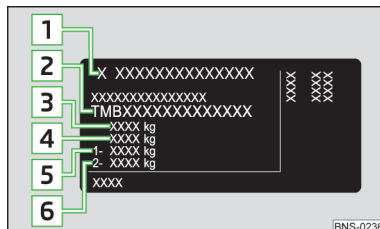
- 1 Fahrzeug-Identifizierungsnummer (VIN)
- 2 Fahrzeugtyp
- 3 Getriebekennbuchstaben / Lacknummer / Innenausstattung / Motorleistung / Motorkennbuchstaben
- 4 Teilweise Fahrzeugbeschreibung
- 5 Freigegebene Reifendurchmesser in Zoll¹⁾

Die für Ihr Fahrzeug freigegebenen Reifen- und Felgenreößen sind in der technischen Fahrzeugdokumentation sowie in der Konformitätserklärung (im sog. COC-Dokument) aufgeführt.

Typschild

Das Typschild » Abb. 383 befindet sich unten an der B-Säule auf der rechten Fahrzeugseite.

Das Typschild enthält folgende Daten.

- 1 Fahrzeughersteller
- 2 Fahrzeug-Identifizierungsnummer (VIN)
- 3 Maximal zulässiges Gesamtgewicht
- 4 Maximal zulässiges Gespanngewicht (Zugfahrzeug und Anhänger)
- 5 Maximal zulässige Achslast vorn
- 6 Maximal zulässige Achslast hinten

¹⁾ Gilt nur für einige Länder.

Fahrzeug-Identifizierungsnummer (VIN)

Die VIN-Nummer (Karosserienummer) ist im Motorraum auf dem rechten Federbein eingeprägt. Diese Nummer befindet sich auch auf einem Schild in der unteren linken Ecke unter der Frontscheibe (zusammen mit einem VIN-Strichcode) sowie auf dem Typschild.

Die VIN-Nummer kann auch im Infotainment im Menü  →  → **Service** angezeigt werden.

Motornummer

Die Motornummer (dreistelliger Kennbuchstabe und die Seriennummer) ist auf dem Motorblock eingeprägt.

Ergänzende Informationen (gilt für Russland)

Die vollständige Nummer der Typenfreigabe des Verkehrsmittels ist in den Fahrzeugpapieren aufgeführt, Feld 17.

Maximal zulässiges Gespanngewicht

Das aufgeführte maximal zulässige Gespanngewicht gilt nur für Höhen bis 1 000 m über dem Meeresspiegel.

Mit zunehmender Höhe sinkt die Motorleistung und damit nimmt auch die Steigfähigkeit ab. Deshalb muss für alle weiteren, auch angefangenen, 1 000 m Höhe das maximal zulässige Gespanngewicht jeweils um 10 % verringert werden.

Das Gespanngewicht setzt sich aus den tatsächlichen Gewichten des beladenen Zugfahrzeugs und des beladenen Anhängers zusammen.

ACHTUNG

Die angegebenen Werte für die maximal zulässigen Gewichte dürfen nicht überschritten werden - es besteht Unfall- und Beschädigungsgefahr!

Betriebsgewicht

Dieser Wert ist nur ein Orientierungswert und entspricht dem möglichst geringen Betriebsgewicht ohne weitere gewichtserhöhende Ausstattungen (z. B. Klimaanlage, Not- bzw. Reserverad u. Ä.). Dieser beinhaltet auch 75 kg als Fahrgewicht, das Gewicht der Betriebsflüssigkeiten sowie des Bordwerkzeugs und einen zu 90 % gefüllten Kraftstoffbehälter.

Betriebsgewicht

Motor	Getriebe	Betriebsgewicht (kg)	
		Fünfsitzer-Variante	Siebensitzer-Variante
1,4 l/92 kW TSI	MG	1527	1570
1,4 l/110 kW TSI ACT	MG 4x4	1615	1653
	DSG	1551	1594
1,4 l/110 kW TSI	DSG 4x4	1625	1662
2,0 l/132 kW TSI	DSG 4x4 (EU6)	1707	1744
	MG 4x4	1714	1751
2,0 l/110 kW TDI CR	DSG	1677	1714
	DSG 4x4 (EU6)	1752	1789
2,0 l/140 kW TDI CR	DSG 4x4	1761	1798

Hinweis

Auf Wunsch kann das genaue Gewicht Ihres Fahrzeugs bei einem Fachbetrieb erfragt werden.

Zuladung

Aus dem Unterschied zwischen dem maximal zulässigen Gesamtgewicht und dem Betriebsgewicht ist es möglich, die ungefähre maximale Zuladung zu berechnen.

Die Zuladung setzt sich aus folgenden Gewichten zusammen.

- ▶ Das Gewicht der Mitfahrer.
- ▶ Das Gewicht aller Gepäckstücke und anderer Lasten.
- ▶ Das Gewicht der Dachlast einschließlich des Dachgepäckträgergewichts.
- ▶ Das Gewicht der Ausstattungen, die vom Betriebsgewicht ausgeschlossen sind.
- ▶ Die Anhängestützlast bei Anhängerbetrieb » Tab. auf Seite 272.

Messung des Kraftstoffverbrauchs und der CO₂-Emissionen nach ECE-Vorschriften und EU-Richtlinien

Die Angaben über den Kraftstoffverbrauch und die CO₂-Emissionen standen zum Zeitpunkt des Redaktionsschlusses nicht zur Verfügung. ▶

Die Angaben über den Kraftstoffverbrauch und die CO₂-Emissionen sind den ŠKODA-Webseiten oder der vertrieblichen und technischen Fahrzeugdokumentation zu entnehmen.

Die Messung des Zyklus innerorts beginnt mit einem Kaltstart des Motors. Anschließend wird Stadtfahrbetrieb simuliert.

Beim Zyklus außerorts wird dem Fahralltag entsprechend das Fahrzeug in allen Gängen mehrfach beschleunigt und abgebremst. Die Fahrgeschwindigkeit variiert dabei zwischen 0 und 120 km/h.

Die Berechnung des kombinierten Kraftstoffverbrauchs erfolgt mit einer Gewichtung von etwa 37 % für den Zyklus innerorts und 63 % für den Zyklus außerorts.

i Hinweis

- Die auf den ŠKODA-Webseiten oder in der vertrieblichen und technischen Fahrzeugdokumentation aufgeführten Emissions- und Kraftstoffverbrauchswerte wurden gemäß Regeln und unter Bedingungen festgestellt, die durch Rechtsvorschriften oder technische Vorschriften für die Bestimmung von betrieblichen und technischen Daten der Kraftfahrzeuge festgelegt sind.
- In Abhängigkeit vom Umfang der Ausstattungen, der Fahrweise, der Verkehrssituation, der Witterungseinflüsse und des Fahrzeugzustands können sich bei der Benutzung des Fahrzeugs in der Praxis Verbrauchswerte ergeben, die von den auf den ŠKODA-Webseiten oder in der vertrieblichen und technischen Fahrzeugdokumentation aufgeführten Kraftstoffverbrauchswerten abweichen.

Abmessungen



Abb. 384 Fahrzeugabmessungen

Fahrzeugabmessungen bei Betriebsgewicht ohne Fahrer (in mm)

» Abb. 384	Angabe	Fünfsitzer-Variante	Siebensitzer-Variante
A	Höhe	1655	
B	Spurweite vorn	1586	
C	Breite	1882	
D	Spurweite hinten	1576	
E	Breite einschließlich Außenspiegel	2087	
F	Bodenfreiheit	187	188
G	Radstand	2791	
H	Länge	4697	

Überhangwinkel

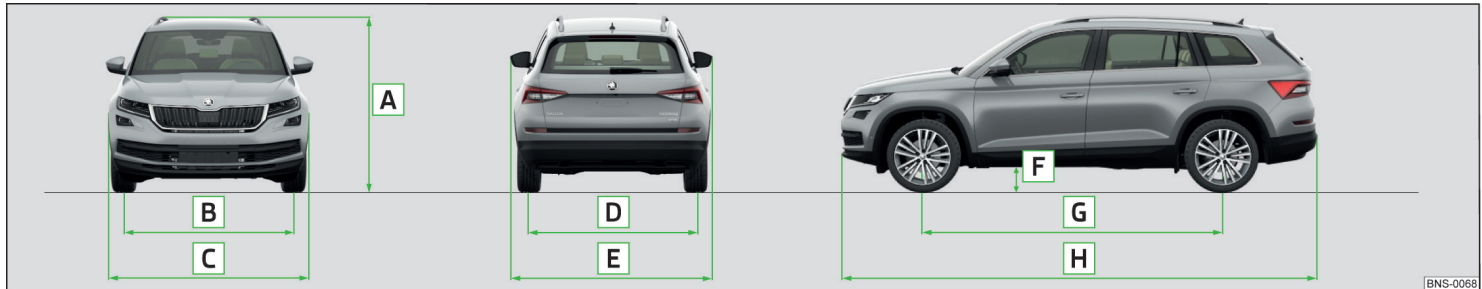

Abb. 385
Überhangwinkel

Winkel » Abb. 385

- A** Überhangwinkel vorn
- B** Überhangwinkel hinten

Die Überhangwinkel-Werte geben die maximale Neigung einer Böschung an, bis zu der das Fahrzeug mit langsamer Geschwindigkeit diese Böschung befahren kann, ohne mit dem Stoßfänger oder dem Unterboden aufzusetzen. Die aufgeführten Werte entsprechen der höchstmöglichen Achslast vorn bzw. hinten.

Überhangwinkel (°)

Überhangwinkel vorn		Überhangwinkel hinten	
Fünfsitzer-Variante	Siebensitzer-Variante	Fünfsitzer-Variante	Siebensitzer-Variante
19,1	19,2	15,6	15,3

Fahrzeugspezifische Angaben je nach Motorisierung

Einleitung zum Thema

Die angegebenen Werte wurden gemäß Regeln und unter Bedingungen festgestellt, die durch Rechtsvorschriften oder technische Vorschriften für die Bestimmung von betrieblichen und technischen Daten der Kraftfahrzeuge festgelegt sind.

Die Abgasnorm ist in der technischen Fahrzeugdokumentation sowie in der Konformitätserklärung (im sog. COC-Dokument) aufgeführt, das bei einem ŠKODA Partner eingeholt werden kann^{a)}.

^{a)} Gilt nur für einige Länder und einige Modellvarianten.

1,4 I/92 kW TSI Motor

Leistung (kW bei 1/min)	92/5000-6000		
Größtes Drehmoment (Nm bei 1/min)	200/1400-4000		
Anzahl der Zylinder/Hubraum (cm ³)	4/1395		
Fahrzeugvariante	Fünfsitzer-Variante		Siebensitzer-Variante
Getriebe	MG		MG
Höchstgeschwindigkeit (km/h)	190		189
Beschleunigung 0-100 km/h (s)	10,66		10,87

1,4 I/110 kW TSI ACT Motor

Leistung (kW bei 1/min)	110/5000-6000			
Größtes Drehmoment (Nm bei 1/min)	250/1500-3500			
Anzahl der Zylinder/Hubraum (cm ³)	4/1395			
Fahrzeugvariante	Fünfsitzer-Variante		Siebensitzer-Variante	
Getriebe	MG 4x4	DSG	MG 4x4	DSG
Höchstgeschwindigkeit (km/h)	197	198	196	197
Beschleunigung 0-100 km/h (s)	9,80	9,38	9,90	9,55

1,4 I/110 kW TSI Motor

Leistung (kW bei 1/min)	110/5000-6000	
Größtes Drehmoment (Nm bei 1/min)	250/1500-3500	
Anzahl der Zylinder/Hubraum (cm ³)	4/1395	
Fahrzeugvariante	Fünfsitzer-Variante	Siebensitzer-Variante
Getriebe	DSG 4x4	DSG 4x4
Höchstgeschwindigkeit (km/h)	194	193
Beschleunigung 0-100 km/h (s)	9,67	9,88

2,0 I/132 kW TSI Motor

Leistung (kW bei 1/min)	132/3900-6000	
Größtes Drehmoment (Nm bei 1/min)	320/1400-3940	
Anzahl der Zylinder/Hubraum (cm ³)	4/1984	
Fahrzeugvariante	Fünfsitzer-Variante	Siebensitzer-Variante
Getriebe	DSG 4x4 (EU6)	DSG 4x4 (EU6)
Höchstgeschwindigkeit (km/h)	206	205
Beschleunigung 0-100 km/h (s)	7,82	7,98

2,0 I/110 kW TDI CR Motor

Leistung (kW bei 1/min)	110/3500-4000					
Größtes Drehmoment (Nm bei 1/min)	340/1750-3000					
Anzahl der Zylinder/Hubraum (cm ³)	4/1968					
Fahrzeugvariante	Fünfsitzer-Variante			Siebensitzer-Variante		
Getriebe	MG 4x4	DSG	DSG 4x4 (EU6)	MG 4x4	DSG	DSG 4x4 (EU6)
Höchstgeschwindigkeit (km/h)	196	199	194	195	198	192
Beschleunigung 0-100 km/h (s)	9,59	9,86	9,97	9,79	10,02	10,18

2,0 l/140 kW TDI CR Motor

Leistung (kW bei 1/min)	140/3500-4000	
Größtes Drehmoment (Nm bei 1/min)	400/1750-3250	
Anzahl der Zylinder/Hubraum (cm ³)	4/1968	
Fahrzeugvariante	Fünfsitzer-Variante	Siebensitzer-Variante
Getriebe	DSG 4x4	DSG 4x4
Höchstgeschwindigkeit (km/h)	210	209
Beschleunigung 0-100 km/h (s)	8,61	8,78

Stichwortverzeichnis

A

A2DP/AVRCP	168	Airbag	19	Anhängevorrichtung	272, 274
Abblendlicht	68	abschalten	22	Hinweismeldung	272
Abbruch der Zielführung	201	Anpassungen und Beeinträchtigungen am Air- bag-System	278	Stützlast	272
Abfallbehälter	94	Auslösung	20	Umgang	272
Abgaskontrollsystem	38	Kontrollleuchte	38	Zubehör	273
Ablagefach		Airbag-System	19	Anpassungen und technische Änderungen	277
auf der Beifahrerseite	96	Aktive Lenkungsunterstützung (DSR)	225	Anrufe löschen	140
auf der Fahrerseite	91	Aktivierung der Online-Dienste	122	Anrufe umleiten	140
Brillenfach	96	Aktualisierung der Navigationsdaten	143	Anrufliste	173
für den Regenschirm	97	Alarm	59	Anrufliste	173
in den Türen	92	Anhänger	276	Anti-Diebstahl-Radschrauben	307
in der Mittelkonsole hinten	99	Alphanumerische Tastatur	129	Antiblockiersystem (ABS)	224
in der Mittelkonsole vorn	92	Alternativrouten	141	Anwendungen	
unter dem Vordersitz	97	Altfahrzeuge		Disclaimer	124
unter der Armlehne vorn	95	Rücknahme und Verwertung	279	Anwendung ŠKODA One App	184
Ablagefächer	91	AM	147, 148	Anzeige	
Ablagen	91	Ambiente-Beleuchtung	75	Gangwechsel	46
Ablagenetz	95	Amundsen		Kraftstoffvorrat	35
ABS	38, 224	externes Modul	127	Kühlmitteltemperatur	34
Abschalten		Android Auto	180	Anzeige einer niedrigen Temperatur	43
Airbag	22	Anhalten		APN	137
Abschleppen	312	siehe Parken	216	Apple CarPlay	181
Abschleppöse	313	Anhänger		Area View	239
Abschleppschutz	60	an- und abkuppeln	274	Armlehne	
Abstandswarnung	259	Anhängerbetrieb	276	vorn	84
ACC	44	beladen	274	zweite Sitzreihe	86
siehe Automatische Distanzregelung	253	Last	275	Aschenbecher	102
Adaptive Fahrwerksregelung (DCC)	44, 261	Anhängerbetrieb	272, 276	ASR	37, 38, 224
AdBlue	289	Navigation	200	Assistent für Notsituationen	267
Füllstand prüfen	289	Anhängerrangierassistent	247	Assistent zur Totwinkelüberwachung	232
Kontrollleuchte	42	Aktivierung/Deaktivierung	248	Fahr Situationen und Warnungen	234
nachfüllen	290	automatischer Bremsengriff	248	Funktionsweise	233
		Funktionsweise	247	Assistenzsysteme	223
		rangieren	248	Audioquelle	153
				Ausparkassistent	232
				Aktivierung/Deaktivierung	234
				Funktionsstörungen	235
				Funktionsweise	233

Bolero		Climatronic	113	SIM-Karte	178
externes Modul	127	Automatikbetrieb	116	Verbindungsaufbau	178
Infotainmentbeschreibung	126	Bedienungselemente	114	WLAN	178
Bordcomputer		im Infotainment bedienen	116	Datum	135, 144
siehe Multifunktionsanzeige	48	Umluftbetrieb	117	DAY LIGHT	
Bordwerkzeug	304	Cockpit	33	siehe Tagfahrlicht	69
Bremsassistent (HBA)	225	Leuchten	74	DCC	44, 261
Bremsbeläge		Columbus		Decke	99
Kontrollleuchte	39	externes Modul	127	Demo-Modus	143, 200
neu	214	Infotainmentbeschreibung	125	Diebstahlwarnanlage	59
Bremsen		COMING HOME	72	Anhänger	276
Brems- und Stabilisierungssysteme	223	Computer		Diesel	288
Bremsflüssigkeit	295	siehe Multifunktionsanzeige	48	Dieselmotorkraftstoff	288
Bremskraftverstärker	214	CORNER		Dieselpartikelfilter (DPF)	43
Einfahren	220	siehe Nebelscheinwerfer mit der Funktion		Digitaler Serviceplan	281
Informationen für das Bremsen	214	CORNER	72	Digitaluhr	46
Kontrollleuchte	36	Crew Protect Assist	263	Disclaimer	
Parkbremse	214			Anwendungen	124
Bremsflüssigkeit	295	D		externe Geräte	124
prüfen	295	DAB	147, 148	Mobiltelefone	124
Spezifikation	295	einstellen	139, 146	Display	
Bremskraftverstärker	214	Radiotext und Bilderpräsentation	147	im Kombi-Instrument	45
Bremspedal (automatisches Getriebe)		Zusatzinformationen	147	MAXI DOT	50
Kontrollleuchte	40	DAB-Slideshow	147	Mittelkonsole hinten	35
Bremssysteme	223	Dach		Drehzahlmesser	34
Brillenfach	96	Last	113	Dreieck	303
		Dachgepäckträger	113	Dritte Sitzreihe	
C		Dateiformate		herunterklappen	86
CAR	208	Bilder	159	hochklappen	86
Care Connect	122	Medien	156	Höhe der Kopfstützen	88
Inforuf	122	Video-DVD	160	DriveGreen	221
Notruf	122	Voraussetzungen und Einschränkungen	156	Driving Mode Selection	261
Pannruf	122	Datenroaming	137	DSR	225
Cargo-Element	109	Datenübertragung externer Geräte	131, 136, 145	Durchfahrtpunkt	202
CarStick	178	Datenverbindung		Durchladesack	99
CD	153	CarStick	178	DVD	153
		Internet	178		
		rSAP	178		

DVD-Video			
einstellen	139		
Hauptmenü	159		
Menü	160		
unterstützte Dateiformate	160		
unterstützte Quellen	160		
Videoquelle auswählen	159		
wiedergeben	160		
Dynamische Route	207		
E			
Easy Entry	85		
EDS	225		
Eigene Sonderzielkategorien	193, 194		
Einfahren			
Bremsbeläge	214		
Motor	220		
Reifen	298		
Eingabebildschirm			
Sprachzeichen	144		
Eingabebildschirm mit Tastatur	129		
Einheiten	136, 144		
Einparkhilfe	228		
Aktivierung/Deaktivierung	231		
Anzeige im Infotainmentbildschirm	230		
automatische Notbremsung	232		
automatische Systemaktivierung bei Vorwärts- fahrt	231		
Einstellungen im Infotainment	229		
Funktionsweise	229		
Einschalten des Infotainments	129		
Einstellen			
Gurthöhe	17		
Kopfstützen	87		
Lenkrad	14		
Positionen des variablen Ladebodens	111		
Sitze	81		
Spiegel	79, 80		
Uhrzeit	46		
Zusatzheizung (Standheizung und -lüftung)	119		
Einstellungen			
auf Werkseinstellungen zurücksetzen	137, 145, 208		
AUX	139		
Basstöner	135		
Benutzerprofil	173		
Bilder	139		
Bluetooth	137, 140, 145		
Codecs	139		
DAB	139, 146		
Datenübertragung externer Geräte	136, 145		
Datenverbindung	137		
Einheiten	136, 144		
Equalizer	135		
erweiterte Einstellungen	143		
Fahrzeug	208		
Favoriten verwalten	173		
FM	138, 146		
Höchstgeschwindigkeiten	143		
Informationen bezüglich der Version der Navi- gationsdaten	143		
Infotainment	135, 144		
Infotainmentbildschirm	135, 144		
Infotainmentsprache	136, 144		
Karte	142		
Klang	135, 144		
Konfigurationsassistent	131		
Lautstärke	130		
Medien	139, 146		
Navigation	141		
Navigationsansagen	143		
Netzwerk	137		
PIN	140		
Radio	138, 145		
Routenoptionen	141		
SmartLink+	141, 147		
Software-Aktualisierung	134, 145		
Software aktualisieren	138		
Soundsystem	135		
Speicher verwalten	142		
Sprachbedienung	136		
Surround	135		
Systeminformationen	134, 138, 145		
ŠKODA Connect	138, 145		
Tankoptionen	143		
Telefon	140, 146		
Textmitteilungen	140		
Video-DVD	139		
WLAN	137		
Zeit und Datum	135, 144		
zusätzliche Tastatursprachen	136, 144		
Elektrische Energie sparen	221		
Elektrische Fensterheber	64, 66		
Funktionsstörungen	66		
Tasten in der Fahrertür	65		
Elektrische Gepäckraumklappe			
Funktionsstörungen	63		
Kraftbegrenzung	61		
manuell betätigen	61		
oberste Position der Klappe einstellen	63		
öffnen/schließen	62		
Elektrische Parkbremse	214		
Elektronische Differenzialsperre (EDS, XDS)	225		
Elektronische Wegfahrsperrung	210		
Emissionswerte	329		
Entriegeln			
Fernbedienung	54		
individuelle Einstellungen	57		
KESY	55		
Zentralverriegelungstaste	56		
Entriegeln und Verriegeln	54		
Entriegelung			
im Notfall	315		
Entsorgung			
Rücknahme und Verwertung von Altfahrzeu- gen	279		
EPC	38		
Equalizer	135		

ESC		Fahrzeug anheben	308	Fernbedienung	
ESC Sport	224	Fahrzeugbatterie		Batterie wechseln	314
Funktionsweise	224	ab- bzw. anklebmen	297	entriegeln/verriegeln	54
Externe Geräte		Abdeckung	296	Synchronisierungsvorgang	59
Disclaimer	124	automatische Verbraucherabschaltung	295	Fernlicht	69
Externes Modul	127	Kontrollleuchte	41	Fernlichtassistent	71
CD/DVD	153	laden	297	Kontrollleuchte	40
SD-Karte	154	Sicherheitshinweise	295	Fernlichtassistent	43, 71
SIM-Karte	169	wechseln	297	Fernübertragung der SIM-Daten	170
Video-DVD	159	Winterbetrieb	296	Feuerlöscher	303
		Zustand prüfen	296	FM	147, 148
F		Fahrzeugbatterie laden	297	einstellen	138, 146
Fächer	91	Fahrzeugbreite	331	Folien	282
Fähnchenziel	192	Fahrzeugdatenträger	280, 328	Front- und Heckscheibe enteisen	76
Fahrdaten	49	Fahrzeugdatenträger und Typschild		Front Assist	258
Fahren		Fahrzeugdatenträger und Typschild	328	Abstandswarnung	259
Emissionswerte	329	Fahrzeughöhe	331	Deaktivierung/Aktivierung	260
Höchstgeschwindigkeit	333	Fahrzeuglänge	331	Einstellungen im Infotainment	258
Kraftstoffverbrauch	329	Fahrzeugpflege	281	Funktionsstörungen	261
Fahrerinformationssystem	45	Außenseite	282, 284	Funktionsweise	258
Fahrmodus	261	Innenraum	285	Fußgängererkennung	260
Adaptive Fahrwerksregelung (DCC)	261	Fahrzeugreinigung	281	Kontrollleuchte	44
Comfort	262	Außenseite	282, 284	Radarsensor	223
Eco	261	Innenraum	285	Warnung und automatische Bremsung	259
Einstellungen des Modus Individual	263	Scheiben	284	Frontscheibe - Beheizung	76
Individual	262	waschen	281	Funk-Fernbedienung	
Modusauswahl und Infotainmentanzeige	263	Fahrzeugsysteme	208	Zusatzheizung (Standheizung und -lüftung)	120
Normal	262	Fahrzeugwäsche	281	Funktionsflächen	128
Snow	262	Fahrzeugzustand		Fußmatten	217
Sport	262	Auto-Check-Control	47	siehe Fußmatten	217
Fahrt		Favorit	192, 199	G	
Wasserdurchfahrt	222	Felgen	298	Ganzjahresreifen	301
Fahrzeug - Einstellungen	208	Fenster		Garantie	5
Fahrzeug-Identifizierungsnummer (VIN)	328	bedienen	64	Geografische Breite	185
Fahrzeugabmessungen	331	Fenster-Komfortbedienung	66	Geografische Länge	185
Fahrzeug abschleppen	312	Fensterbedienung	64		
Fahrzeug abstellen					
siehe Parken	216				

Gepäckraum	104	Google Earth™	187, 196	Heimatadresse	142, 192	
aufrollbare Abdeckung	107	GPS	185	Heizung	113, 114	
Befestigungselemente	105	Grafische Fahrempfehlungen	200	Lenkrad	90	
Befestigungsnetze	105	Gurtaufrollautomaten	18	Sitze	88	
beidseitiger Bodenbelag	107	Gurte	16	Umluftbetrieb	117	
Beleuchtung	104	Gurtstraffer	18	Herausnehmbare Leuchte	110	
Bodenbelag befestigen	107	reversible	19	Akkus wechseln	315	
Cargo-Elemente	109	H			Herausnehmbarer Durchladesack	99
Fahrzeuge der Klasse N1	110	Haken	107	HHC	225	
Gepäckraumklappe entriegeln	316	Häufigste Routen	201	Hinweise für den Abschleppvorgang	312	
herausnehmbare Leuchte	110	Hauptmenü		Hinweise für die Radverwendung	298	
klappbare Haken	107	Android Auto	181	Höchstgeschwindigkeit	333	
manuell entriegeln	316	Apple CarPlay	182	Höchstgeschwindigkeiten	143	
Netztrennwand	108	Bilder	158	Hupe	33	
Seitenfächer	109	Infotainment Online	123	I		
siehe Gepäckraumklappe	61	Media Command	161	I-PAD-Halter	103	
variabler Ladeboden	111	Medien	150	i-Size	29	
Gepäckraumabdeckung	107	MirrorLink®	182	Import		
Gepäckraumklappe	61	Navigation	186	Routen (online)	203	
automatische Verriegelung	61	Radio	147	Sonderzielkategorien	193	
berührungslos öffnen/schließen	64	SmartLink+	180	Sonderzielkategorien (online)	186, 194	
öffnen/schließen	61, 62	SMS	175	Ziele (online)	194	
Gepäckraumklappe berührungslos öff-		Telefon	165, 166	Ziele (vCard)	193	
nen/schließen	64	Video-DVD	159	In-Car-Kommunikation	130	
Geschwindigkeitsbegrenzer	40, 250	Wegpunktmodus	204	Informationssystem	45	
Geschwindigkeitsbegrenzungen	200	WLAN	177	Gangempfehlung	46	
Geschwindigkeitsregelanlage	249	HBA	225	MAXI DOT-Display	50	
Kontrollleuchte	40	Hebel		Multifunktionsanzeige	48	
Geschwindigkeitssymbol	301	ACC	255	Service-Intervall-Anzeige	51	
Gespannstabilisierung (TSA)	226	Bedienung des Informationssystems	47	Inforuf	122, 171	
Gespeicherte Ziele		Blink-/Fernlicht	69	Infotainment	124	
letzte Ziele	191	Front Assist	260	Infotainmentbedienung	128	
Zielspeicher	192	Geschwindigkeitsbegrenzer mit ACC	252	Infotainmentbildschirm	128	
Getränkhalter	94	Geschwindigkeitsbegrenzer mit GRA	252	Infotainmentbedienung mittels einer Anwen-		
Getriebe		Geschwindigkeitsbegrenzer ohne GRA	251	dung im externen Gerät	131	
Hinweismeldungen	40	Geschwindigkeitsregelanlage	250			
Gewichte	328, 329	Scheibenwischer	78			
Glühlampen		Heckscheibe - Beheizung	76			
Wechseln	322					

Infotainmentbeschreibung		Sonderzielanzeige	142	Kopfstützen vorn	
Amundsen	125	Sonderziele anzeigen	195	Höhe einstellen	87
Bolero	126	Spurempfehlung	142	Kopplungsvorgang	167
Columbus	125	Verkehrszeichen	198	Kraftbegrenzung	
Swing	126	Verkehrszeichenanzeige	142	elektrische Gepäckraumklappe	61
Infotainmentbildschirm	135, 144	KESSY		Fenster	65
Bedienung	128	entriegeln/verriegeln	55	Schiebe-/Ausstelldach	67
Bereiche	128	Motor anlassen/abstellen	211	Kraftstoff	286
Tastatur	129	Zündung ein-/ausschalten	211	bleifreies Benzin	287
Wartung	127	Kindersicherung	58	Diesel	288
wichtige Hinweise	127	Kindersitz	24	Kontrollleuchte	40
Infotainmentmenü	130	auf dem Beifahrersitz	25, 26	Kraftstoffvorratsanzeige	35
Infotainment Online	123	Einbauort	26, 28, 29	siehe Kraftstoff	286
Infotainmentsprache	136, 144	Gruppeneinteilung	26	tanken	287
Infotainmentübersicht	125	i-Size	29	Kraftstofffilter	44
Innenleuchte	74	ISOFIX	27, 28	Kraftstoffreserve	40
Innenleuchten	74	TOP TETHER	29	Kraftstoff sparen	221
Ambiente-Beleuchtung	75	Kinder und Sicherheit	24	Kraftstoffverbrauch	329
Innenraumüberwachung	60	Klang	135, 144	Kühlmittel	294
Internet	178	Klapptisch	98	Kontrollleuchte	41
ISOFIX	27, 28	Kleiderhaken	97	nachfüllen	294
		Klimaanlage	113	prüfen	294
		Climatronic	114	Temperaturanzeige	34
J		Luftaustrittsdüsen	117		
Jukebox	155	manuelle Klimaanlage	114	L	
		Umluftbetrieb	117	L-Band	139
		Kombi-Instrument	34	Ladung	329
K		Fahrzeugzustand	47	Lampen	
Karte		Kontrollleuchten	35	Kontrollleuchte	43
Ausrichtung	197	siehe Kombi-Instrument	34	Lampenausfall	43
automatischer Maßstab	196	Komfortblinker	70	Lane Assist	40, 264
Bedienung	187	Kompatibilität des Telefons	167	Lautstärke	130
Darstellung	187	Komponentenschutz	278	Lautstärkeeinstellung	130
Darstellungsoptionen	196	Konfigurationsassistent	131	LEAVING HOME	72
Google Earth™	187, 196	Kontakte importieren	140, 146	LED-Frontscheinwerfer	70
Hauptmenü	187	Kontrollleuchten	35	Lenkrad	
im Zusatzfenster	198	Kopfstützen	87	einstellen	14
Kartenzentrierung	197			Heizung	90
manueller Maßstab	196				
schnelle Kartenansicht	196				

richtige Haltung	13
Tasten	47
Lenkschloss entriegeln	210
Lenkschloss verriegeln	210
Lenkungsverriegelung (System KESSY)	37
Letzte Ziele	191
Leuchten	
Innenleuchten	74
Kontrollleuchten	35
Licht	68
Abblendlicht	68
automatisches Ein-/Ausschalten	70
Blink-/Fernlicht	69
Cockpit	74
COMING HOME / LEAVING HOME	72
ein-/ausschalten	68
Fahren im Ausland	73
Fernlichtassistent	71
Glühlampenwechsel	322
LED-Frontscheinwerfer	70
Leuchtweitenregulierung	68
Lichthupe	69
Nebelscheinwerfer/Nebelschlussleuchte	72
Nebelscheinwerfer mit der Funktion CORNER	72
Parklicht	73
Scheinwerferreinigungsanlage	79
Standlicht	68
Tagfahrlicht	69
Warnblinkanlage	73
Licht ein- und ausschalten	68
Light Assist	
siehe Fernlichtassistent	71
Liste	
der Telefonkontakte	172
mit Ordnern/Titeln	152
verfügbarer Radiosender	148
Liste der Verkehrsmeldungen	206
Liste gekoppelter externer Geräte	168
Luftaustrittsdüsen	117

M

Make-up-Spiegel	76
Manöver	
grafische Fahrempfehlungen	200
Navigationsansagen	200
Manuelle Klimaanlage	
Bedienungselemente	114
Umluftbetrieb	117
Manuelles Schalten	
siehe Schalten	217
MAXI DOT	
siehe MAXI DOT-Display	50
MAXI DOT-Display	
Bedienung	47
Hauptmenü	50
Menüpunkt Assistenten	51
Menüpunkt Audio	50
Menüpunkt Navigation	50
Menüpunkt Telefon	51
MCB	226
Media Command	
Hauptmenü	161
steuern	162
unterstützte Formate	163
Medien	
Audioquelle	153
Audioquelle auswählen	151
AUX	93, 155
bedienen	150
Bluetooth Audio	155
Browser	152
CD/DVD	153
Dateiformate	156
einstellen	139, 146
Entnahme der externen Quelle	136, 145
Hauptmenü	150
Jukebox	155
Liste	152

Multimedia-Datenbank	152
SD-Karte	154
Sprachbedienung	131
unterstützte Quellen	156
USB	93, 154
Voraussetzungen und Einschränkungen	156
Wiedergabebedienung	151
WLAN	156
Meereshöhe	185
Memory-Funktion für den Sitz	82
Menü DVD-Video	160
MirrorLink®	182
Mittlerer Sitz	
Sitzlehne	85
Mobiltelefon	
Disclaimer	124
MODE-Taste	
siehe Fahrmodus	261
Modi des automatischen Getriebes	218
Motor	
Einfahren	220
Hinweismeldungen	41
Motor abstellen	211
Motor anlassen	211
Starthilfe	311
Wegfahrsperr	210
Motornummer	328
Motoröl	292
Kontrollleuchte	41, 42
nachfüllen	293
prüfen	293
Spezifikation	293
wechseln	292
Motorraum	290
Bremsflüssigkeit	295
Fahrzeuggatterie	295
Kühlmittel	294
Motoröl	292

Scheibenwaschwasser	292	Favoriten	192	Zieldarstellung	196
Übersicht	292	GPS	185	Zieldarstellung im Zusatzfenster	198
Motorraumklappe	291	grafische Fahrempfehlungen	200	Zieldetails	199
Motorerschleppmomentregelung (MSR)	224	häufigste Routen	201	Zielführung	198
MSR	224	Hauptmenü	186	Zielimport	193
Müdigkeitserkennung	270	Heimatadresse	192	Ziel in Karte	190
Multifunktionsanzeige		Höchstgeschwindigkeiten	143	Zielspeicher	192
Angabenübersicht	48	importierte Ziele	142	Ziel suchen	188
Funktionen	48	Karte	142	Zusatzfenster	188
Speicher	49	Kartenausrichtung	197	Zwischenziel	198
Multifunktionslenkrad	47	Kartendarstellung im Zusatzfenster	198	Navigationsansagen	143, 200
Multikollisionsbremse (MCB)	226	Kartenmaßstab	196	Navigationsdaten	185, 186
Multimedia		Kartenzentrierung	197	Navigationsdaten aktualisieren	185, 186
siehe Medien	150	Kontakte	192	Nebelscheinwerfer	72
Multimedia-Datenbank	152	letzte Ziele	191	Kontrollleuchte	40
Mute	130	Navigationsansagen	143, 200	Nebelscheinwerfer/Nebelschlussleuchte	72
N		Navigationsdaten	185	Nebelscheinwerfer mit der Funktion CORNER	72
N1	110	Navigationsdaten aktualisieren	185	Nebelschlussleuchte	72
Nachfüllen		Navigationsdaten online aktualisieren	186	Kontrollleuchte	38
AdBlue	289	Optionen der Kartendarstellung	196	Netz an der Mittelkonsole vorn	95
Kühlmittel	294	Route	198	Netze	105
Motoröl	293	Routenänderung	202	Netztrennwand	108
Scheibenwaschwasser	292	Routenbearbeitung	201	Netzwerk	
Navigation		Routenberechnung	199	Datenroaming	137
Abbruch der Zielführung	201	Routendarstellung	196	Datenverbindung	137
Aktualisierung der Navigationsdaten	143	Routendarstellung im Zusatzfenster	198	einstellen	137, 140
Alternativrouten	141	Routeninformationen	201	Werte der heruntergeladenen Daten	137
Anhängerbetrieb	200	Routenliste	203	Neue Route	203
Arbeit mit der Navigation	185	Routenoptionen	141	Notausstattung	
Beendigung der Zielführung	201	Routenplan	201	Bordwerkzeug	304
bevorzugter Routentyp	141	Speicher verwalten	142	Feuerlöscher	303
Bild mit GPS	195	Sprachbedienung	131	Reflexweste	303
Demo-Modus	143, 200	Start der Zielführung	199	Verbandskasten	303
Durchfahrtspunkt	202	Statuszeile	143	Wagenheber	304
dynamische Route	141	Tankoptionen	143	Warndreieck	303
einstellen	141	Verkehrsbehinderung	208		
erweiterte Einstellungen	143	Versionsinformationen	143		
		Vorwort	185		
		Wegpunktmodus	204		
		Zieladresse	189		

Notfall					
Fahrzeug abschleppen	312	Tankstelle aufsuchen	190	Passive Sicherheit	12
Fahrzeug mittels der Anhängavorrichtung abschleppen	313	Zieldetails	199	Fahrsicherheit	12
Motor per Knopfdruck anlassen/abstellen	211, 212	Zielimport	192, 194	vor jeder Fahrt	12
Radwechsel	304	Ziel suchen	188	Pedale	217
Reifenreparatur	309	Online-Betriebsanleitung	8	Fußmatten	217
Starthilfe	311	Online-Dienste	121	Personalisierung	52
Tür ent-/verriegeln	316	Einleitung zum Thema	121	einstellen	53
Wählhebel-Entriegelung	317	Online-Dienste ŠKODA Connect		Funktionsweise	52
Warnblinkanlage	73	Dienste aktivieren	138, 145	Konfigurationsassistent	131
Notrad	300	registrieren	138	Übersicht einiger personalisierter Funktionen	53
herausnehmen/verstauen	305	Online-Ziele	192	Pflege und Wartung	277
herausnehmen/verstauen (Soundsystem)	306	Original Teile	277	Phonebox	92
Notruf	15, 122, 171	Original Zubehör	278	PIN	
siehe Notruf	15			einstellen	140
				POI	193, 194
O				Praktische Ausstattungen	
OFF ROAD	44, 226	Pannruf	122, 171	12-Volt-Steckdose im Gepäckraum	101
Bergabfahrassistent	227	Pannenset	309	12-Volt-Steckdose im Innenraum	100
Infotainmentanzeige	228	Parkbremse	214	230-Volt-Steckdose	101
OFF ROAD-Modus		Kontrollleuchte	36	Abfallbehälter	94
siehe OFF ROAD	226	Parken	216	Ablagefach	91
Öl		Ausparkassistent	232	Ablagefach für den Regenschirm	97
siehe Motoröl	293	Einparkhilfe	228	Ablagefach unter dem Vordersitz	97
Ölmesstab	293	Parklenkassistent	242	Aschenbecher	102
Online		Rückfahrkamera	235	Brillenfach	96
Care Connect-Dienste	122	Umgebungsansicht (Area View)	239	Getränkehalter	94
Detail der Verkehrsmeldung	207	Parklenkassistent	242	herausnehmbarer Durchladesack	99
Google Earth™-Karte	187	aus einer parallel zur Fahrbahn stehenden Parklücke ausparken	246	Kleiderhaken	97
Infotainment Online-Dienste	123	automatische Bremsunterstützung	246	Reflexweste	303
Liste der Verkehrsmeldungen	206	Einparken	245, 246	Taschen	98
Navigationsdaten aktualisieren	185, 186	Funktionsstörungen	246	Zettelhalter	91
Online-Dienste aktivieren	122	Funktionsweise	243	Zigarettenanzünder	102
Parkplatz aufsuchen	190	Parkklücke suchen	244	Prinzipien der Infotainmentbedienung	128
Routenimport	203	Parkmodus wechseln	244	Proaktiver Insassenschutz	38, 263
Sonderzielkategorien importieren	186, 194	ParkPilot	228	Prüfen	
ŠKODA Connect	121	Parkplatz	190	Batteriezustand	296
ŠKODA Connect Portal	121			Bremsflüssigkeit	295
				Kühlmittel	294

Motoröl	293	Radwechsel	304	Routenberechnung	199
Ölstand	293	Reflexweste	303	Anhängerbetrieb	200
Prüfung		Registrierung der Online-Dienste ŠKODA Connect	138, 145	Routeninformationen	201
gesetzliche Prüfungen	277	Regulierung		Routenliste	203
R		Leuchtweite	68	Routenoptionen	141
Räder	298	Reifen	298	Routenplan	201
Geschwindigkeitssymbol	301	Erläuterung der Beschriftung	301	rSAP	170
Lastindex	301	neu	298	Datenverbindung	178
laufrichtungsgebundene Reifen	299	Reifenfülldruck	299	Rückfahrkamera	235
Reifenalter	298	Schäden	298	Rücknahme und Verwertung von Altfahrzeugen	279
Reifenfülldruck	299	Verschleißanzeiger	300	Rücksitze	84
Reifenlagerung	298	Reifendruck-Überwachung	271	Rückspiegel	79
Reifenschäden	298	Abspeicherung der Reifendruckwerte und Infotainmentanzeige	271	Rundfunkbereich	147, 148
Schneeketten	302	Kontrollleuchte	39	S	
Vollblende	306	Reifenfülldruck	299	Sachmängelhaftung	5
wechseln	304	Kontrollleuchte	39	Safesicherung	56
Winterreifen	301	Reifenfülldruck	301	SAFE, SAFELOCK	
Radio		Reifengröße	301	siehe Safesicherung	56
bedienen	147	Reifenkontrollanzeige		Schäden am Fahrzeug vermeiden	222
einstellen	138, 145	siehe Reifendruck-Überwachung	271	Schalten	
Hauptmenü	147	Reifenreparatur	309	Schalthebel	217
L-Band	139	Reifentragfähigkeit	301	Tiptronic	219
Liste verfügbarer Sender	148	Reparaturen und technische Änderungen	277	Wählhebel	218
Radiosenderlogo	149, 150	Reserverad	300	Schaltung	
Rundfunkbereich	148	herausnehmen/verstauen	305	Gangempfehlung	46
Scan	148	Restart des Infotainments	129	Information zum geschalteten Gang	46
Sprachbedienung	131	Restaurant	190	Scheibenwaschanlage	77
Stationstasten	149	Reversible Gurtstraffer	19	Scheibenwaschwasser	
Verkehrsfunk (TP)	150	Richtige Sitzposition	12, 14	Kontrollleuchte	43
Radiosender		Rollo		nachfüllen	292
Sender auswählen und suchen	148	siehe Gepäckraumabdeckung	107	Scheibenwischer und -wascher	77
speichern	149	Route	198	automatischer Heckscheibenwischer	78
Radiosenderlogos	149, 150	neue Route	203	betätigen	78
aktualisieren	138	Online-Routenimport	203	Flüssigkeit nachfüllen	292
Radschrauben		Routenliste	203		
Abdeckkappen	307	Routenspeicherung	201		
Anti-Diebstahl-Radschrauben	307	Routenbearbeitung	201		
lösen und festziehen	308				

Kontrollleuchte für Scheibenwaschwasser-stand _____	43	Kindersicherheit _____	24	Sitze elektrisch einstellen _____	82
Scheibenwischerblätter auswechseln ___	317, 318	Kindersitze _____	24	Sitze manuell einstellen _____	81
Servicestellung der Scheibenwischerarme ___	317	Kopfstützen _____	87	SmartLink+ _____	179
Schiebe-/Ausstelldach		richtige Sitzposition _____	12	Android Auto _____	180
bedienen _____	67	TOP TETHER _____	29	Anwendung ŠKODA One App _____	184
Bedienung aktivieren _____	67	Sicherheitsgurte _____	16	Apple CarPlay _____	181
Bedienung des Sonnenschutzrollos aktivieren .	68	anlegen und ablegen _____	17	Einleitung zum Thema _____	179
Sonnenschutzrollo _____	68	Gurtaufrollautomaten _____	18	einstellen _____	141, 147
Schlafpaket		Gurtstraffer _____	18	Hauptmenü _____	180
Decke _____	99	Höheneinstellung _____	17	MirrorLink® _____	182
Kopfstütze _____	87	Kontrollleuchte _____	36, 41	SMS _____	175
Schlüssel		richtiger Verlauf _____	17	Software-Aktualisierung _____	134, 138, 145
Batterie wechseln _____	314	Sicherungen _____	319	Sonderziel _____	193, 194, 195
Motor anlassen/abstellen _____	211	im Motorraum _____	321, 322	Sonderziele in der Karte anzeigen _____	195
Notschlüssel herausnehmen _____	55	in der Schalttafel _____	319, 320	Sonnenblenden _____	76, 77
Zündung ein-/ausschalten _____	211	Kunststoffklammer _____	321	Sonnenschutzrollo des Schiebe-/Ausstelldachs	68
Schneeketten _____	302	Sicht _____	75	SOS-Taste	
SD-Karte _____	154	SIM-Karte		siehe Notruf _____	15
sichere Entnahme _____	145	Datenverbindung _____	178	Soundsystem _____	135
Seitenfächer im Gepäckraum _____	109	einstecken _____	169	Sparmodus	
Sender		entnehmen _____	169	Kontrollleuchte _____	44
siehe Hauptmenü _____	147	PIN-Code _____	169	Speedlimiter _____	40, 250
Sender speichern _____	149	PIN-Code ändern _____	169	Speicher _____	49
Service _____	277	Sitze		Speicher verwalten _____	142
Kontrollleuchte _____	45	Armlehne vorn _____	84	Spiegel _____	76, 79
Service-Intervall-Anzeige _____	51	Belüftung _____	89	Spoiler _____	278
Service-Intervall _____	280	einstellen _____	81	Sprachbedienung _____	131
Service-Intervall-Anzeige _____	51	elektrisch einstellen _____	82	Bedienungsprinzip _____	132
Service-Intervalle _____	279	Heizung _____	89	Befehle _____	133
Serviceplan _____	281	hinten _____	84	ein-/ausschalten _____	132
Servolenkung _____	37	im Speicher des Funkschlüssels speichern _____	83	Eingabe stoppen/wiederherstellen _____	133
Sichere Entnahme der Datenquelle _____	136	klappbare Beifahrersitzlehne _____	83	einstellen _____	136
Sichere Entnahme der externen Quelle _____	145	Kopfstützen _____	87	Hilfe _____	133
Sicherheit _____	12	manuell einstellen _____	81	Korrektur einer Sprachbefehleingabe _____	133
Airbag _____	19	Memory-Funktion des elektrisch verstellbaren Sitzes _____	82	Nichtererkennung eines Sprachbefehls _____	133
i-Size _____	29	speichern _____	82	Sprachzeichen _____	136
ISOFIX _____	27, 28	vorn _____	81	Sprachmailbox _____	171
		Sitze einstellen _____	12	Sprachverstärkung _____	130

Spurempfehlung	200	Surround	135	Kompatibilität	167
Spurhalteassistent	264	Swing		Konferenzgespräch	174
Aktivierung/Deaktivierung	266	Infotainmentbeschreibung	126	Kontakte importieren	140, 146
Einstellungen im Infotainment	265	Systeminformationen	134, 138, 145	koppeln	166
Funktionsstörungen	266			Kopplungsvorgang	167
Funktionsweise	265	T		mit dem Infotainment verbinden	166
SSID	137	Tablethalter	103	Notruf	171
Stabilisierungskontrolle (ESC)	37, 224	Tagfahrlicht	69	Pannruf	171
Stabilisierungssysteme	223	Tanken	287	Premium	140
Standby	130	Kraftstoff	287	rSAP	164, 170
Standlicht	68	Tankoptionen	143	SIM-Karte	164
START-STOPP	212	Tankstelle	190	Sprachbedienung	131
Funktionsweise	212	Tankstellenlogo	142	Sprachmailbox	171
Kontrollleuchte	43	Taschen	98	Telefonbuch	172
Starthilfe	311	Tastatur	129	Telefongespräch	174
System manuell deaktivieren/aktivieren	213	Tastatur	129	Telefonnummer eingeben	171
START-STOPP-System	212	Taste CAR	208	Telefonnummer wählen	171
Start der Zielführung	199	Tasten in der Fahrertür		Textmitteilungen einstellen	140
Starterknopf		elektrische Fensterheber	65	Textmitteilungen (SMS)	175
Lenkschloss verriegeln/entriegeln	210	Technische Daten	328	Verbindungstypen	164
Motor anlassen/abstellen	211	Teileersatz	277	Zusatztelefon	164
Probleme mit dem Motorstart	212	Telefon		Telefonbuch	172
Zündung ein-/ausschalten	211	Anrufe löschen	140	Telefonfunktionen	171
Starthilfe	311	Anrufe umleiten	140	Telefongespräch	174
Statuszeile	128, 187	Anrufliste	173	Telefonkonferenz	174
Navigation	143	Bedienung	165, 166	Telefonnummer	171
Telefon	165, 166	Bedingungen für die Kopplung	167	Telefon Premium	
Stauassistent	267	Benutzerprofil	140, 146	rSAP	170
Steckdosen		bevorzugte Kontakte	173	SIM-Karte	169
12-Volt-Steckdose im Gepäckraum	101	Bluetooth-Profile	168	Textmitteilungen	175
12-Volt-Steckdose im Innenraum	100	Bluetooth®-Aktualisierung	167	Tiptronic	219
230 V	101	einleitende Informationen	163	TMC	
Suche		einstellen	140, 146	Detail der Verkehrsmeldung	207
Online-Ziele	188	Einstellungen Anruf	140	dynamische Route	207
Parkplatz	190	Favoriten verwalten	140, 146	Liste der Verkehrsmeldungen	206
Restaurant	190	Funktionen	171	TOP TETHER	29
Tankstelle	190	Hauptmenü	165, 166	TP (Verkehrsfunk)	150
Ziel	188	Haupttelefon	164		
		Inforuf	171		

Traffic		Umluftbetrieb	117	Verwaltung gespeicherter Routen	203
Detail der Verkehrsmeldung	207	Unterstützte Quellen		Verzögerte Verriegelung der Gepäckraumklappe	
dynamische Route	207	Bilder	159	siehe Gepäckraumklappe	61
Liste der Verkehrsmeldungen	206	Medien	156	Videoplayer	159
Träger	113	Video-DVD	160	VIN	
Trailer Assist	247	USB	93, 154	Fahrzeug-Identifizierungsnummer	328
Traktionskontrolle (ASR)	37, 224	sichere Entnahme	145	Virtuelles Pedal	64
Transport				Vordersitze	81
Anhängervorrichtung und Anhänger	272	V		Vorglühanlage	38
Dachgepäckträger	113	Variabler Ladeboden	111		
Gepäckraum	104	vCard	192, 193		
TSA	226	Verbandskasten	303		
Tür		Verbindung mit dem Hotspot des externen Geräts	177	W	
Kindersicherung	58	Verbindung mit dem Infotainment-Hotspot	177	Wagenheber	304
Notverriegelung	316	Verbindungstypen des Telefons	164	ansetzen	308
Notverriegelung der Fahrertür	316	Verkehrsbehinderung	208	Wählhebel	218
öffnen/schließen	57	Verkehrsfunk (TP)	150	Wählhebelbedienung	218
Türkantenschutz	58	Verkehrsmeldungen (TMC)	206, 207	Wählhebelsperre	40
Türkantenschutz	58	Verkehrszeichen		Warnblinkanlage	73
Türwarnung	45	Infotainmentanzeige	198	Warndreieck	303
Typschild	328	siehe Verkehrszeichenerkennung	268	Warnsymbole	
		Verkehrszeichenerkennung	268	siehe Kontrollleuchten	35
		Einstellungen im Infotainment	268	Warnung bei Geschwindigkeitsüberschreitung	49
		Funktionsstörungen	270	Wasser	
		Funktionsweise	269	Durchfahrt	222
		Hinweismeldungen	270	Wasser im Kraftstofffilter	44
		Zusatzanzeige	269	Wechseln	
		Verriegeln		Akkus der herausnehmbaren Leuchte	315
		Fernbedienung	54	Batterie	314, 315
		individuelle Einstellungen	57	Fahrzeuggatterie	297
		KESY	55	Glühlampen	322
		Zentralverriegelungstaste	56	Motoröl	292
		Verriegelung		Räder	304
		im Notfall	316	Wegfahrsperr	210
		Verwaltung der Online-Dienste ŠKODA Connect	138, 145	Wegpunkte aufzeichnen	204
		Verwaltung gekoppelter Geräte	168	Wegpunktmodus	204
				Hauptmenü	204
				Wegpunkte aufzeichnen	204

Wegpunkt manuell setzen	204	Zentralverriegelung	54	Zusatzheizung (Standheizung und -lüftung)	118
Wegpunkttspeicher	205, 206	Probleme	59	einstellen	119
Wegpunkttspeicher	205, 206	Zentralverriegelungstaste	56	Funk-Fernbedienung	120
Werkseinstellungen	137, 145, 208	Zettelhalter	91	im Infotainment bedienen	119
Werkzeug	304	Ziel		Zusätzliche Tastatursprachen	136, 144
Weste	303	Bild mit GPS	195	Zweite Sitzreihe	
Wiedergabe		eigenes Ziel	193	Easy Entry	85
Medien	151	Fähnchenziel	192	einstellen	84
Video-DVD	160	Favorit	192, 199	Kopfstützen	87
Winterbetrieb	301	gespeichertes Ziel	192	Sitzlehnen vorklappen	85
Dieselmotortreibstoff	288	Heimatadresse	192	Zwischenziel	198
Fahrzeuginnenraum	296	in Karte eingegeben	190		
Ganzjahresreifen	301	letzte Ziele	191	Andere Zeichen	
Schneeketten	302	Online-Ziele	192	ŠKODA Connect	121
Winterreifen	301	Speicherung	199	Dienstverwaltung	138, 145
Winterreifen	301	suchen	188	einstellen	138, 145
Wirtschaftlich fahren	221	Telefonkontakt	192	registrieren	138, 145
Wischintervall	78	über die Adresse eingegeben	189	ŠKODA Connect Portal	121
Witterungsverhältnisse	277	vCard	192		
WLAN	156, 177	Zieldetails	199		
Client	177	Ziel eingeben	189, 190		
Datenverbindung	178	Ziel löschen	199		
Hotspot	177	Zielspeicher	192		
WPS	137	Ziel speichern	199		
WLAN Client	177	Zielverwaltung			
einstellen	137	Favorit	199		
WLAN Hotspot	177	Speicherung	199		
einstellen	137	Zieldetails	199		
WPS	137	Zigarettenanzünder	102		
		Zubehör	277		
X		Zündschloss	211		
XDS	225	Zündung ausschalten	211		
		Zündung einschalten	211		
Z		Zusatzfenster	188		
Zähler für die zurückgelegte Fahrstrecke (trip)		Karte	198		
zurückstellen	45	Manöver	200		
Zeit	135, 144				

Nachdruck, Vervielfältigung, Übersetzung oder eine andere Nutzung, auch auszugsweise, ist ohne schriftliche Genehmigung von ŠKODA AUTO a.s. nicht gestattet.

Alle Rechte nach dem Urheberrechtsgesetz bleiben ŠKODA AUTO a.s. ausdrücklich vorbehalten.

Änderungen vorbehalten.

Herausgegeben von: ŠKODA AUTO a.s.

© ŠKODA AUTO a.s. 2016

MyŠKODA App - Ihr mobiler persönlicher Assistent ŠKODA

Die Anwendung MyŠKODA App ist für Smartphones mit dem System Android oder iOS vorgesehen. Diese hat die Aufgabe, Sie als Kunden von ŠKODA AUTO in schwierigen Situationen unterwegs zu unterstützen. Die Anwendung bewahrt die zugehörigen Anwender mittels Hinweisen auch davor, ein wichtiges Ereignis zu verpassen.

Mein Händler – wählen Sie Ihren bevorzugten Händler aus und lesen Sie dessen aktuelles Angebot oder die Neuigkeiten von ŠKODA.

Assistenz – setzen Sie sich mit dem Pannendienst in Verbindung, finden Sie den nächsten Händler unterwegs auf und nutzen Sie die Funktion Last Parking Position Prediction, um den Standort Ihres Fahrzeugs zu ermitteln.

Mein Auto – zusammengefasste Anwenderanweisungen sowie Betriebsanleitung in Einem, Führer durch Mediensysteme, Quick-Tipps, Video-Tipps und augmented reality.

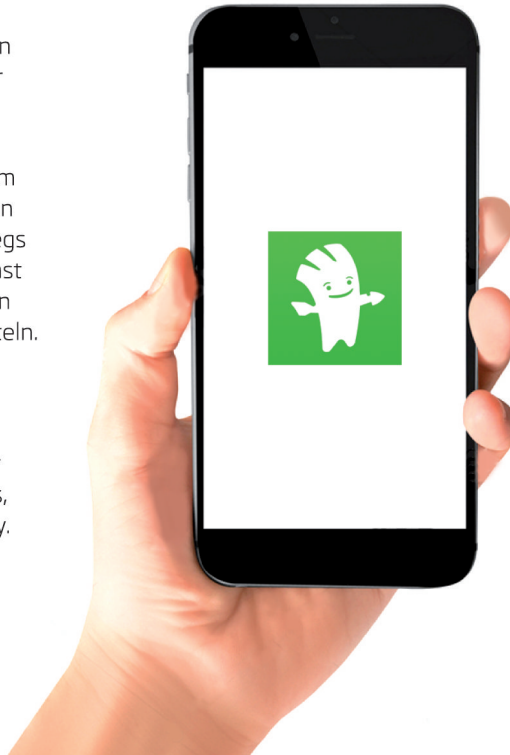

Erhalten Sie Informationen über Ihr Fahrzeug, Verkehrs- oder Wetterinformationen mittels des Dienstes PAUL (Personal Assistant U Love). Dank der Funktion Smart Wake Up kommen Sie stets rechtzeitig im Ziel an.

- › Wählen Sie sich ein Ereignis aus, an dem Sie teilnehmen möchten.
- › Vergewissern Sie sich, zu welchem Zeitpunkt Sie unter Berücksichtigung Ihres Standorts und der eingeschätzten Fahrzeit aufbrechen müssen.
- › Erhalten Sie eine grafische Ansicht mit dem Startpunkt und dem Reiseziel.
- › Seien Sie über jegliche Änderungen auf der Route informiert.

Im AppStore für iOS und im Google Play für Android stehen diese zum Herunterladen bereit



www.skoda-auto.com

Návod k obsluze
Kodiaq německy 10.2016
565012705AA



565012705AA